



WM-02

PuyoPuyo™ TETRIS® 2

THE ULTIMATE PUZZLE MATCH

Online Manual

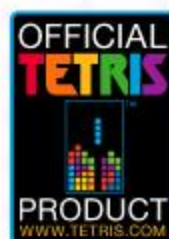

Tetris® y © 1985-2021 Tetris Holding.

Los logotipos de Tetris, el tema musical de Tetris y los tetrminos son marcas comerciales de Tetris Holding.

La imagen comercial de Tetris es propiedad de Tetris Holding.

Licencia cedida a The Tetris Company.

El diseño del juego de Tetris pertenece a Alexey Pajitnov.

Todos los derechos reservados.

©SEGA

«PS», «PlayStation», «PS4», «PS5» y «DUALSHOCK» son marcas comerciales o marcas comerciales registradas de Sony Interactive Entertainment Inc. Programas de biblioteca de ©Sony Interactive Entertainment Inc.

Nintendo Switch™ y el logotipo de Nintendo Switch son marcas comerciales o marcas comerciales registradas de Nintendo.

Microsoft, Xbox Series XIS, Xbox One, Kinect, Xbox Live y los logotipos de Xbox son marcas comerciales o marcas comerciales registradas de Microsoft Corporation. Tipografía creada por FONTWORKS Inc.

Browser Compatibility

The correct functioning of this website has been confirmed using the Google Chrome and Safari browsers.

- * It is recommended that you use the latest version of each browser. Older versions may not display the content correctly.
- * Please ensure that Javascript is enabled in your browser's settings.

Unauthorized copying, reproduction, rental, pay for play, public performance or transmission of this game is a violation of applicable laws.

Customer Service

US: 1-866-226-8092 UK/EU: 00-44-845-301-5502 Australia: 1-800-613-162

WEBSITE: www.sega.com/support

Operación básica

Hasta 4 jugadores pueden jugar a este juego de forma simultánea. Cada jugador necesitará un mando diferente.

Nintendo Switch™



* La consola Nintendo Switch™ Lite y el mando Pro de Nintendo Switch usan los mismos comandos.

Retira los Joy-Con™ para usarlos como dos mandos separados.

Joy-Con (L)

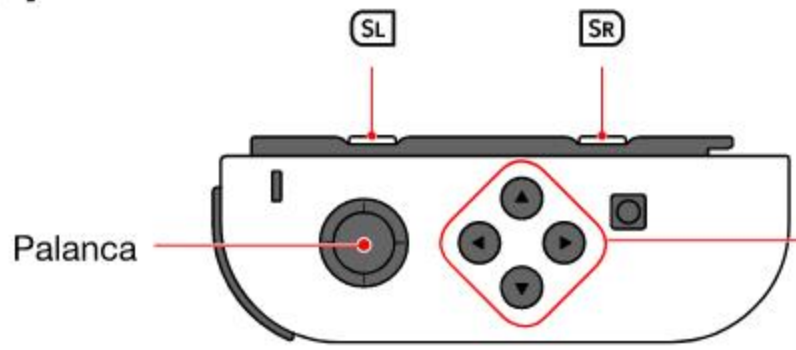

Los iconos de los botones se basan en la ubicación física del botón.

Joy-Con (R)

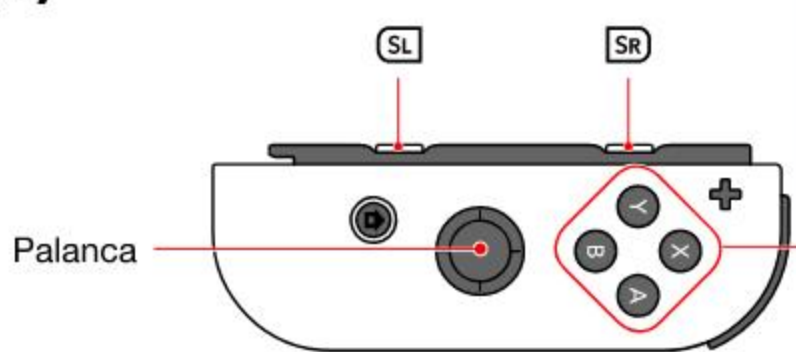

Los controles explicados en la guía online están basados en el ajuste por defecto Normal. Puedes reconfigurar los controles en Opciones, dentro de «Opciones y datos».

	Controles de Puyo Puyo™	Controles de Tetris®
Botones de dirección / Palanca izquierda	◀▶: Mover puyo ▼: Caída rápida ▲: Caída fugaz*	◀▶: Mover tetrímimo ▼: Caída rápida ▲: Caída inmediata
A / Ⓞ	Girar puyos a la derecha Cambiar color de puyo gigante	Rotar tetrímimo a la derecha
B / Ⓧ	Girar puyos a la izquierda Cambiar color de puyo gigante	Rotar tetrímimo a la izquierda
L / R SL / SR	CONTENER (solo en Fusión)	CONTENER
Y / Ⓞ	Dote 1 (solo en Batalla de dotes)	
X / Ⓧ	Dote 2 (solo en Batalla de dotes)	
ZL / ZR	Dote 3 (solo en Batalla de dotes)	
+ / -	Pausar partida	

* Solo disponible en algunos modos.

PlayStation®4

Mando inalámbrico DUALSHOCK®4

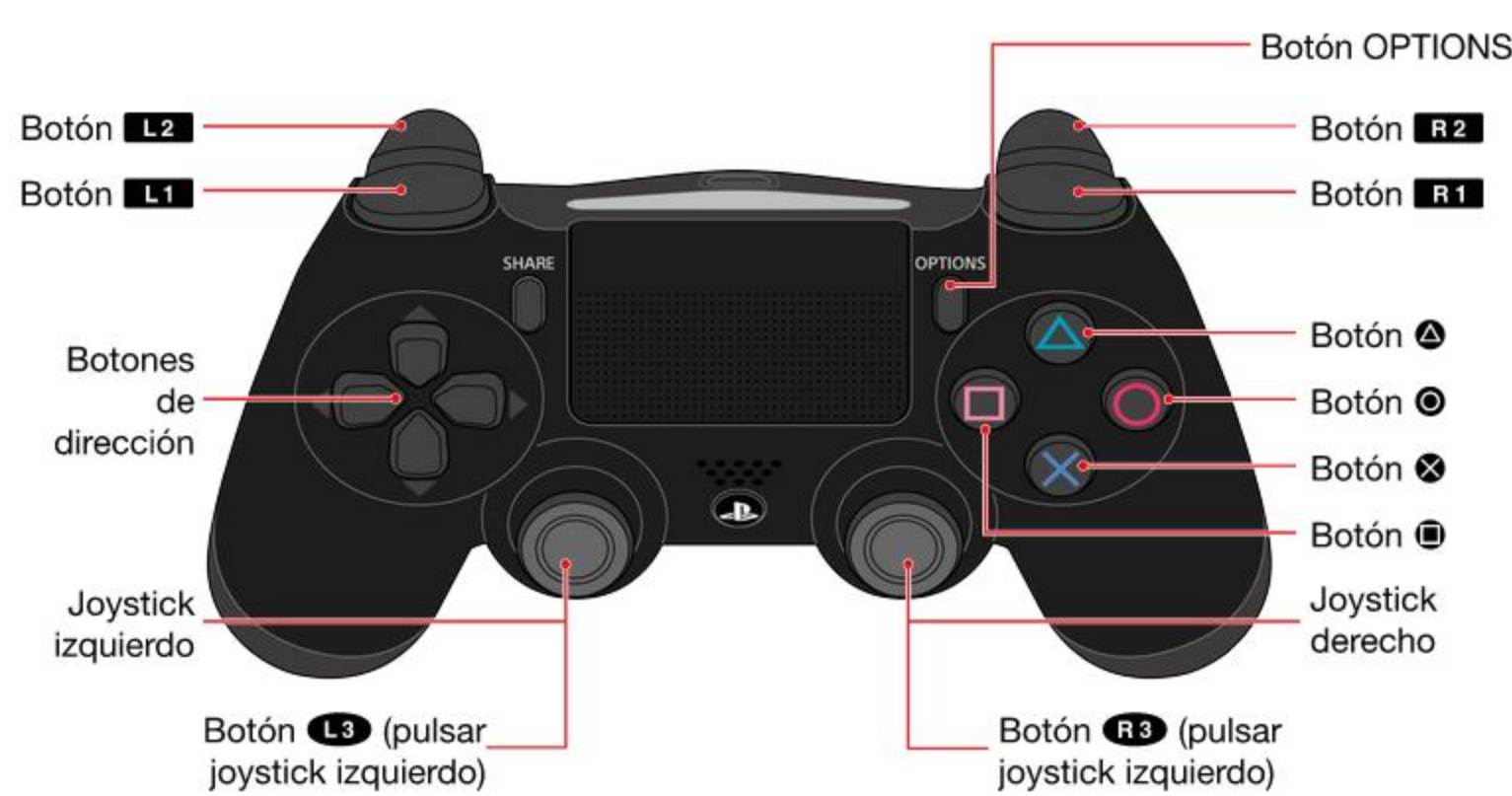

Los controles explicados en la guía online están basados en el ajuste por defecto Normal. Puedes reconfigurar los controles en Opciones, dentro de «Opciones y datos».

	Controles de Puyo Puyo™	Controles de Tetris®
Botones de dirección / Joystick izquierdo	←→: Mover puyo ↓: Caída rápida ↑: Caída fugaz*	←→: Mover tetrímimo ↓: Caída rápida ↑: Caída inmediata
Botón O	Girar puyos a la derecha Cambiar color de puyo gigante	Rotar tetrímimo a la derecha
Botón X	Girar puyos a la izquierda Cambiar color de puyo gigante	Rotar tetrímimo a la izquierda
Botón L1 / R1	CONTENER (solo en Fusión)	CONTENER
Botón O	Dote 1 (solo en Batalla de dotes)	
Botón A	Dote 2 (solo en Batalla de dotes)	
Botón R2	Dote 3 (solo en Batalla de dotes)	
Botón OPTIONS	Pausar partida	

* Solo disponible en algunos modos.

PlayStation®5

Mando inalámbrico DualSense™

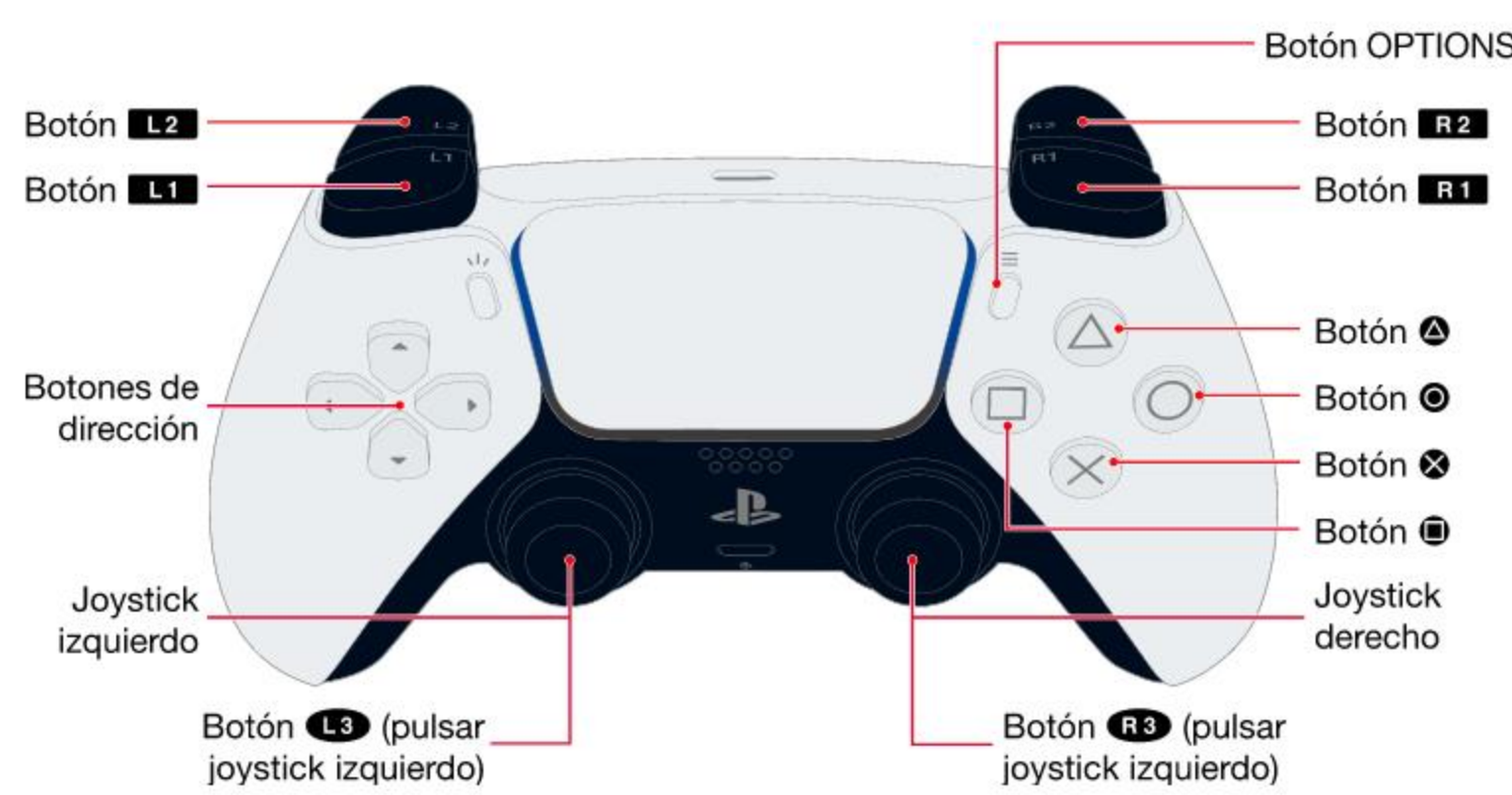

Los controles explicados en la guía online están basados en el ajuste por defecto Normal. Puedes reconfigurar los controles en Opciones, dentro de «Opciones y datos».

	Controles de Puyo Puyo™	Controles de Tetris®
Botones de dirección / Joystick izquierdo	←→: Mover puyo ↓: Caída rápida ↑: Caída fugaz*	←→: Mover tetrímimo ↓: Caída rápida ↑: Caída inmediata
Botón O	Girar puyos a la derecha Cambiar color de puyo gigante	Rotar tetrímimo a la derecha
Botón X	Girar puyos a la izquierda Cambiar color de puyo gigante	Rotar tetrímimo a la izquierda
Botón L1 / R1	CONTENER (solo en Fusión)	CONTENER
Botón O	Dote 1 (solo en Batalla de dotes)	
Botón A	Dote 2 (solo en Batalla de dotes)	
Botón R2	Dote 3 (solo en Batalla de dotes)	
Botón OPTIONS	Pausar partida	

* Solo disponible en algunos modos.

Xbox One

Mando inalámbrico



Los controles explicados en la guía online están basados en el ajuste por defecto Normal. Puedes reconfigurar los controles en Opciones, dentro de «Opciones y datos».

	Controles de Puyo Puyo™	Controles de Tetris®
Cruceta / Stick izquierdo	←→: Mover puyo ↓: Caída rápida ↑: Caída fugaz*	←→: Mover tetrímimo ↓: Caída rápida ↑: Caída inmediata
Botón B	Girar puyos a la derecha Cambiar color de puyo gigante	Rotar tetrímimo a la derecha
Botón A	Girar puyos a la izquierda Cambiar color de puyo gigante	Rotar tetrímimo a la izquierda
LB / RB	CONTENER (solo en Fusión)	CONTENER
Botón X	Dote 1 (solo en Batalla de dotes)	
Botón Y	Dote 2 (solo en Batalla de dotes)	
RT	Dote 3 (solo en Batalla de dotes)	
Menú	Pausar partida	

* Solo disponible en algunos modos.

Xbox Series X|S

Mando inalámbrico

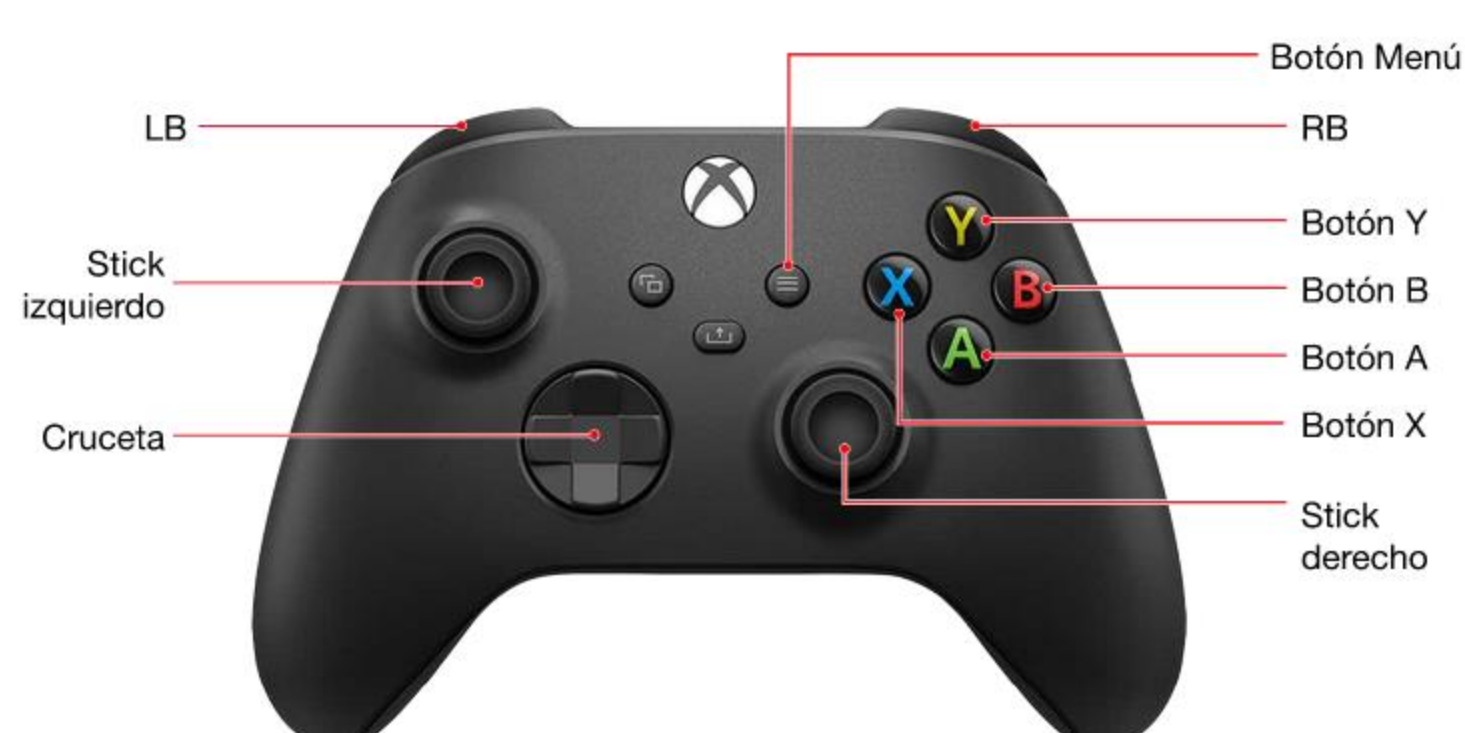

Los controles explicados en la guía online están basados en el ajuste por defecto Normal. Puedes reconfigurar los controles en Opciones, dentro de «Opciones y datos».

	Controles de Puyo Puyo™	Controles de Tetris®
Cruceta / Stick izquierdo	←→: Mover puyo ↓: Caída rápida ↑: Caída fugaz*	←→: Mover tetrímimo ↓: Caída rápida ↑: Caída inmediata
Botón B	Girar puyos a la derecha Cambiar color de puyo gigante	Rotar tetrímimo a la derecha
Botón A	Girar puyos a la izquierda Cambiar color de puyo gigante	Rotar tetrímimo a la izquierda
LB / RB	CONTENER (solo en Fusión)	CONTENER
Botón X	Dote 1 (solo en Batalla de dotes)	
Botón Y	Dote 2 (solo en Batalla de dotes)	
RT	Dote 3 (solo en Batalla de dotes)	
Menú	Pausar partida	

* Solo disponible en algunos modos.



Pantalla del título

Desde la pantalla del título, puedes ir al menú principal o jugar directamente una partida a uno de los estilos de juego habituales. Las instrucciones de cada estilo se encuentran en las secciones enlazadas a continuación:



Puyo Puyo™

Juega a Puyo Puyo con los ajustes de **PUYOS INFINITOS**.

Tetris®

Juega a Tetris con los ajustes de **MARATÓN**.

Menú principal



Los controles del menú y otras funciones aparecen en la parte inferior de la pantalla.

- * La mayoría de pantallas de esta guía se han tomado sin favoritismo de la versión para Nintendo Switch™ del juego.
- * Este juego tiene una función de guardado automático. No apagues la consola mientras la función esté en curso.

Aventura

Compite con diversos personajes y completa misiones para avanzar en la historia.

Individual

Un modo para un solo jugador con una gran variedad de ajustes para las reglas.

Multijugador

Juega contra amigos usando una sola consola o varias.

Opciones y datos

Comprueba tus estadísticas personales y cambia los ajustes del juego. Compra objetos en la tienda con los puntos que has ganado jugando.

Online

Conéctate a internet para competir con otros jugadores y ver vídeos.

Lecciones

Aprende las reglas básicas de Puyo Puyo™, Fusión, Tetris® y Batalla de dotes, además de técnicas más avanzadas.

Reglas básicas

Aprende las reglas básicas de Puyo Puyo™ y Tetris®.

Puyo Puyo™

Se trata de reventar puyos moviéndolos y girándolos a medida que van cayendo y apilándose unos sobre otros. Cuando los puyos lleguen a la **X** del centro superior del área, el jugador habrá perdido la partida.



- 1 X**
Si los puyos llegan hasta aquí arriba, perderás.
- 2 Sigüientes puyos**
Los sigüientes puyos que caerán en el área.
- 3 Parejas de puyos**
Los puyos caen en parejas de colores aleatorios. A veces caerán dos del mismo color.
- 4 Cola de basura**
Una zona de espera para los puyos basura que envía tu rival. Estos aparecerán con diferentes formas y tamaños según la cantidad que vayan a caer.

Garbage Puyo						
Small	Big	Rock	Star	Moon	Crown	Comet
1	6	30	180	360	720	1440

- 5 Área del jugador**
- 6 Área del rival**
- 7 Puntuación**
- 8 Icono y nombre del jugador**
- 9 Estrellas de victoria**
- 10 Nombre del rival**

Eliminar puyos

Coloca cuatro o más puyos del mismo color juntos horizontal o verticalmente para que reventen. Esto generará puyos basura que se enviarán a la cola de basura de tu rival. Puedes eliminar los puyos basura de tu área reventando los puyos normales que están junto a ellos.



Puyo gigante

Un puyo gigante de un solo color que se convierte en cuatro puyos normales al caer. Pulsa uno de los botones de girar para que cambie de color.



Cadenas

Cuando se reventan puyos, los que están encima caerán para llenar los huecos. Si estos puyos se conectan y se reventan, se creará una cadena. Cuantas más cadenas seguidas puedas reventar, más puyos basura enviarás al área de tu rival.



Neutralizar

Los puyos basura pueden hacerte temer tu cola de basura, pero ¡no todo está perdido! Podrás eliminarlos enviando los tuyos propios. Por cada puyo basura que produzcas, se eliminará uno de tu cola, cancelándose mutuamente.

Reventón simultáneo

Si reventas puyos de dos o más colores a vez, enviarás muchos más puyos basura a tu rival.



Despeje

Revierta todos los puyos de tu área para recibir una bonificación especial: ¡tu sigüiente ataque enviará un montón de puyos basura a tu rival!

Caída fugaz

Haz que los puyos caigan hasta abajo al instante. Esta función está disponible con los conjuntos de reglas de Fusión, Fiesta, Big Bang, Desafío y Minipuyos. También se puede habilitar en Versus, Batalla de dotes y Alterno a través de la opción *Ajustes de juego* de la pantalla de espera.

* Esta función no puede usarse en partidas online de la liga Puzzle.

Tetris®

Elimina líneas de bloques de tu área moviendo y rotando los tetriminos que van cayendo. Cuando los bloques sobrepasen la parte superior del área, se producirá un «cierre» y el jugador perderá la partida.



- 1 Parte superior del área**
Si los tetriminos llegan hasta aquí arriba, perderás.
- 2 Casilla CONTENER**
Muestra el tetrimino que tienes contenido.
- 3 Casilla SIGUIENTE**
Muestra los sigüientes tetriminos que caerán en el área.
- 4 Tetriminos**
Hay siete tetriminos diferentes. Muévelos y rótalos según caen.

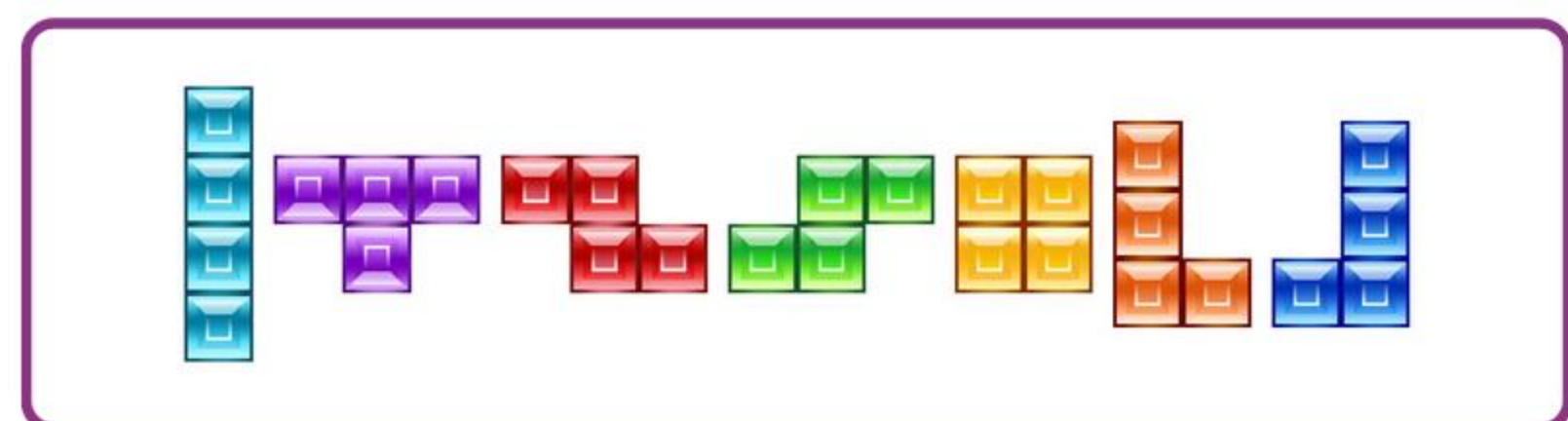

- 5 Vista anticipada**
Muestra cómo caerá el tetrimino cuando termine su descenso.
- 6 Vista previa de bloques basura**
Muestra los bloques basura pendientes que ha enviado tu rival.
- 7 Área del jugador**
- 8 Área del rival**
- 9 Puntuación**
- 10 Icono y nombre del jugador**
- 11 Estrellas de victoria**
- 12 Nombre del rival**

Eliminar bloques

Apila los bloques para formar una línea horizontal que cubra toda la anchura del área y hacerla desaparecer. Los bloques que estén apilados encima caerán para ocupar la línea de abajo.

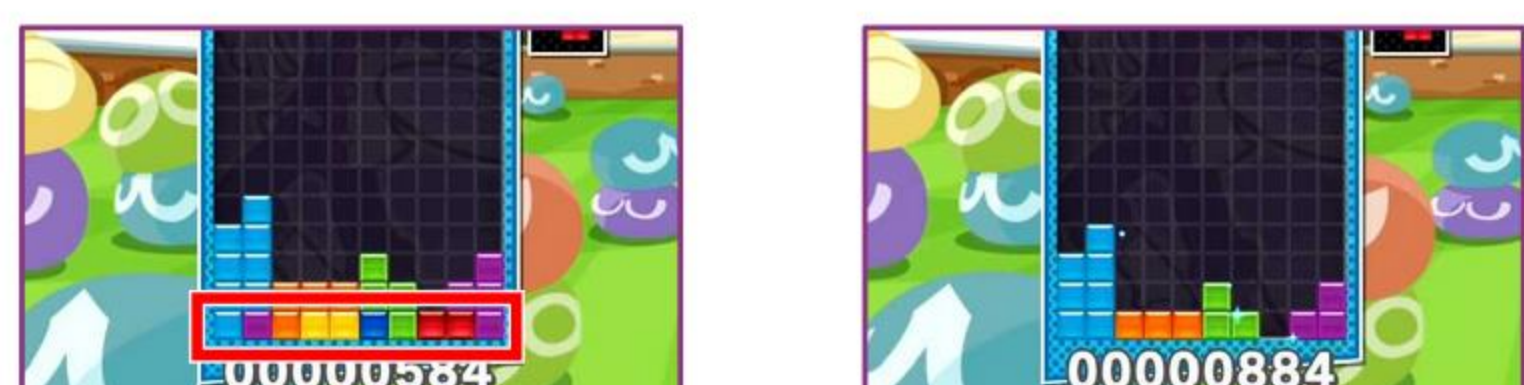

CONTENER

Puedes «contener» un tetrimino que esté cayendo y guardarlo para más tarde. Solo puedes contener uno a la vez. Si ya tienes un tetrimino contenido, lo cambiarás por el que esté cayendo actualmente.

Combo

Un combo consiste en eliminar varias líneas seguidas con diferentes tetriminos. Cuanto más combos hagas, más bloques basura enviarás al área de tu rival.

Tetris™ completo

Elimina 4 líneas a la vez para enviar un montón de bloques basura al área de tu rival.



T-Spin

Una técnica superavanzada en la que debes rotar un tetrimino en T en el último momento para encajarlo en un sitio aparentemente imposible. ¡Si lo consigues, tu rival recibirá un aluvión de bloques basura!

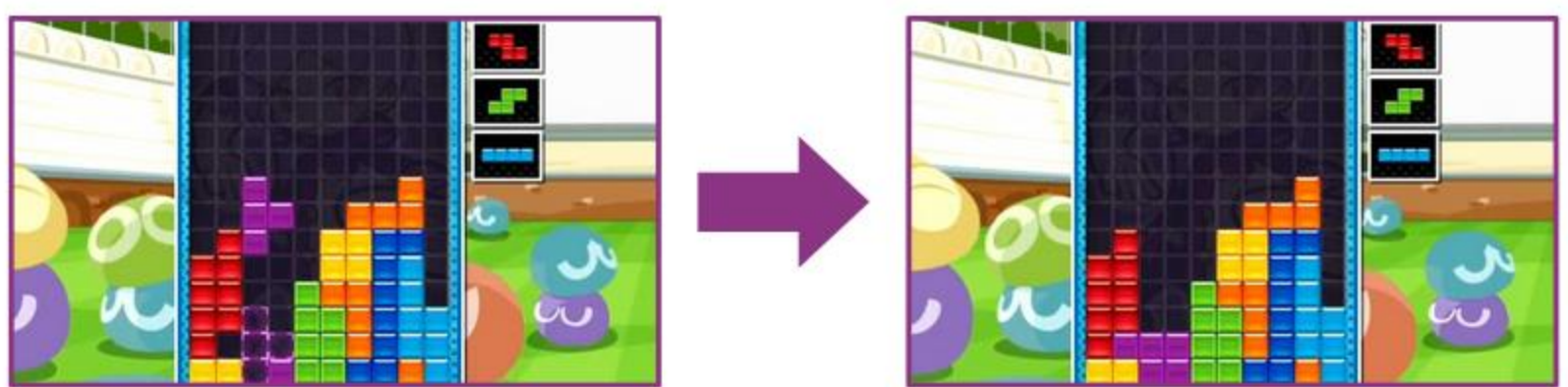

Doblete

Un doblete consiste en realizar dos Tetris™ completos o dos T-Spin sin eliminar otras líneas entremedias. Esto te proporcionará puntos extras.

Despeje

Elimina todos los bloques del área para conseguir un despeje. Ganarás un montón de puntos y enviarás todo un cargamento de bloques basura al área de tu rival.

Reglas de partidas

Aprende las diferencias de los diversos conjuntos de reglas.

Versus

Un sencillo modo de batalla. Tanto los jugadores como los rivales IA deciden su estilo de juego (Puyo Puyo™ o Tetris®). A cada estilo se aplicarán las reglas estándar.



Barra de ataque de Tetris

En una partida de Puyo Puyo contra Tetris, el área de Tetris contará con una barra de ataque. La barra se irá llenando según se eliminen las líneas y, cuando se llene del todo, se enviarán bloques basura.



* La barra de ataque solo aparecerá en partidas mixtas de Versus y Fiesta. En otros modos y en partidas de Tetris contra Tetris, cada vez que se elimine una línea, se enviará una línea de bloques basura.

Ataques de Puyo Puyo y de Tetris

El jugador de Tetris enviará bloques basura al área de Puyo Puyo que caerán desde arriba. El jugador de Puyo Puyo, por su parte, enviará puyos basura al área de Tetris que aparecerán por la parte inferior.

Los bloques basura se eliminan a la vez que los puyos adyacentes.



Los puyos basura se eliminan rellenando los espacios de la línea.



Batalla de dotes

Juega con un equipo de tres personajes, cada uno con sus propias dotes.



El estilo de juego de los personajes de tu equipo (Puyo Puyo™ o Tetris®) y sus dotes también se pueden elegir en «Editar equipo», dentro de **OPCIONES Y DATOS**.

Sistema de PS de las batallas de dotes

Reduce los PS de tu rival a cero para ganar la partida. Si dejas que los puyos o bloques lleguen a la parte superior, sufrirás mucho daño, pero el área se vaciará y podrás seguir jugando hasta que no te queden PS.

Cuando envíes puyos o bloques basura, una vista previa del daño se iluminará en la barra de PS. Sin embargo, el daño no se aplicará hasta que estos aparezcan en el área, así que trata de neutralizar tantos como puedas para reducir el daño.



Usar dotes

Hay varios tipos de dotes, como cambiar el color de los puyos o recuperar PS. Pulsa el botón asignado a cada personaje para activar su dote a cambio de una cantidad de PM.



Cada dote tiene un periodo de reactivación, un espacio de tiempo fijo que debe pasar entre un uso y otro.



No podrás usar dotes si no tienes PM suficientes. Los PM se recuperan gradualmente.



* Algunas dotes son exclusivas de un estilo de juego concreto (Puyo Puyo™ o Tetris®).

Desarrollo del equipo

Elige una fase de batalla de dotes del modo **AVENTURA** para subir el nivel de los personajes y ganar cartas de objeto.



Fiesta

Elige entre Puyo Puyo™ o Tetris® y compite por conseguir la puntuación más alta. Si los puyos o bloques llegan a la parte superior de tu área, esta se vaciará y seguirás jugando hasta que se acabe el tiempo.



Elimina los objetos que caen en tu área para activar diversos efectos. Hay un total de once objetos de diferentes tipos.



Objetos

● Tipo potenciador

Icono	Name	Effect
	Más ataque	vía más puyos o bloques basura a las áreas de los rivales por tiempo limitado.
	Basura eliminada	Elimina todos los puyos o bloques basura del área del jugador, incluidos los de la cola de basura.
	Reflejo	Devuelve todos los puyos o bloques basura que envíen los rivales a sus áreas por tiempo limitado.

● Tipo obstáculo

Icono	Name	Effect
	Aceleración	Hace caer los puyos o tetriminos a velocidad máxima en las áreas de los rivales por tiempo limitado.
	Foco	Oscurece las áreas de los rivales e ilumina solo una parte que se irá moviendo por tiempo limitado.
	Sin rotaciones	Evita que los rivales puedan rotar puyos o tetriminos por tiempo limitado.

● Tipo inversión

Icono	Name	Effect
	Robapuntos	Reduce la puntuación de los rivales y aumenta la propia.

● Solo para Puyo Puyo

Icono	Name	Effect
	Tsumo de un color	Convierte todos los puyos que caen en el área del jugador en parejas de un solo color por tiempo limitado.
	Minos fijos	Hace que todos los tetriminos que caigan en las áreas de los rivales sean del mismo tipo por tiempo limitado. * Solo disponible cuando los rivales estén jugando a Tetris®.

● Solo para Tetris

Icono	Name	Effect
	Cambio a minos	Convierte todos los tetriminos que caen en el área del jugador en bloques individuales por tiempo limitado.
	Congelar	Congela todos los objetos y puyos de las áreas de los rivales y los hace inaccesibles por tiempo limitado. * Solo disponible cuando los rivales estén jugando a Puyo Puyo™.

Fusión

En este modo, caerán tanto puyos como tetriminos en la misma área. Los puyos y los bloques se eliminan siguiendo las reglas estándar: cuatro o más puyos juntos del mismo color o una línea completa de bloques sin huecos.



Aplastar puyos con tetriminos

Cuando un tetrimino caiga encima de puyos, los aplastará línea a línea hasta llegar al fondo del área o quedar encima de otros bloques. Los puyos basura se eliminarán completamente, pero los puyos de color normales volverán a caer rápidamente cuando los bloques hayan aterrizado. El comportamiento del juego variará según cómo caiga el tetrimino.



● Caída libre / Caída rápida

Los tetriminos en caída libre o caída rápida aplastarán los puyos línea a línea. En cuanto el tetrimino comience a aplastar puyos, ya no podrás controlarlo, y el siguiente tetrimino empezará a caer. Si apilas el siguiente tetrimino sobre el bloque que sigue cayendo, es posible (pero difícil) eliminar más de 5 líneas a la vez.

● Caída inmediata

Usa caída inmediata con los tetriminos para que aterricen al instante, aplastando todos los puyos a su paso.

Alterno

La partida irá alternando los estilos de juego Puyo Puyo™ y Tetris® cada vez que la cuenta atrás llegue a cero. Cada estilo tiene su propia área y la que no está activa aparecerá como una subpantalla.



En cuanto la cuenta atrás llegue a cero, cualquier puyo o tetrimino que haya empezado a caer, seguirá en caída libre. Ya no podrás controlarlo, así que presta mucha atención a la cuenta atrás. Si eliminas puyos y bloques de ambas áreas dentro de cierto periodo de tiempo, contará como un combo que enviará bloques o puyos extras al área de tu rival.



Big Bang

Los jugadores de Puyo Puyo compiten en modo Fiebre: eliminar pilas predeterminadas de puyos con una sola pareja. Los jugadores de Tetris compiten en modo Ataque suerte: pilas predeterminadas que se eliminan línea a línea con cada nuevo tetrimino. Los puyos o bloques basura producidos durante la fase de carga se acumulan como poder de ataque de cada jugador.



Cuando termine el tiempo de carga, los puyos o bloques basura producidos por cada jugador se neutralizarán entre ellos. Tras esto, el jugador que siga teniendo basura la usará para atacar al resto. Reduce las barras de tus rivales a cero para ganar.



Otras reglas especiales

A veces, aparecerán minos individuales (de 1 bloque) y dobles (de 2 bloques).



También aparecerán piezas que alternan un grupo de puyos y un tetrimino por tiempo limitado.



Puedes empezar a colocar la siguiente pareja de puyos o tetrimino durante una reacción en cadena o mientras un tetrimino aplasta puyos.



Si eliminas puyos o bloques continuamente durante cierto tiempo, puedes crear una cadena mixta que enviará más bloques basura a tu rival.



Desafío

Juega a cualquiera de los diversos conjuntos de reglas.

Fiebre infinita (Puyo Puyo)

Elimina todas las cadenas preparadas en el tiempo disponible.

Puyos infinitos (Puyo Puyo)

Revienta tantos puyos como puedas en el tiempo disponible.

Minipuyos (Puyo Puyo)

Un área más ancha por puyos más pequeños, por lo que hay más puyos por línea. Revienta tantos como puedas en el tiempo disponible.

Esprint (Tetris)

Elimina 40 líneas tan rápido como puedas.

Maratón (Tetris)

Elimina 150 líneas con la puntuación más alta posible.

Ultra (Tetris)

Compite por puntos eliminando tantas líneas como puedas en el tiempo disponible.

* En Maratón, puedes eliminar el objetivo de 150 líneas y convertirlo en un modo de ataque por puntos sin límite. Solo tienes que activar el ajuste Infinito en «Ajustes de juego», desde la pantalla de espera. También subirás de nivel por cada 10 líneas que elimines, lo que aumentará la velocidad de caída. En Esprint y Ultra no subirás de nivel, por lo que la velocidad de caída será constante.



Aventura

Disfruta de la historia mientras juegas partidas de Puyo Puyo™ y Tetris®.

Pantalla del mapa

Usa el mapa del mundo para llegar a la fase a la que quieres jugar., Algunas fases forman parte de la historia principal, mientras que otras son «fases de práctica» que te permiten aprender diferentes técnicas. También hay «fases secretas» en las que podrás descubrir sorpresas de la historia.



Condiciones para completar

Antes de cada partida, se mostrarán las condiciones para completarla y los criterios de calificación. Según tu resultado, ganarás más o menos estrellas con las que irás completando los niveles.

Saltar fase

Si no consigues completar una fase, aparecerá una opción para saltártela en el menú posterior. Selecciónala para continuar la historia. No te preocupes; podrás volver para intentar completarla más adelante.

Completar fases

Completa fases para conseguir más pistas de música y personajes jugables.

Además, si completas una batalla de dotes, todos tus personajes recibirán experiencia y podrás ganar cartas de objeto. Puedes repetir una fase tantas veces como quieras: ¡es la forma ideal de subir los niveles de tus personajes!

Las fases que todavía no has desbloqueado están marcadas con «?» y no puedes acceder a ellas. Tendrás que completar otras fases para desbloquearlas.



Pulsa el botón Atajo para llegar rápidamente a zonas lejanas del mapa.



Escenas de diálogo

Elige una fase para disfrutar de conversaciones divertidas entre los personajes. Durante ellas, podrás usar los botones Saltar o Auto.



Puedes volver a ver las escenas de diálogo que ya has visto en el Cine, dentro de **OPCIONES Y DATOS**.

Las fases que conceden cartas de objeto muestran un icono especial.



Algunas partidas empiezan con una misión. Complétala para aumentar el número de cartas que puedes recibir y su eficacia.





Individual

Juega en solitario con una gran variedad de conjuntos de reglas. Consulta [REGLAS DE PARTIDAS](#) para averiguar más.

Selección de modo

En algunos conjuntos de reglas, puedes elegir el modo antes de jugar. Elige Batalla para jugar una partida contra hasta tres rivales IA. Elige Resistencia para ver cuántos rivales IA puedes derrotar antes de perder.



Jugadores

Elige de 1 a 3 rivales IA.



Elegir personaje / Elegir equipo

Elige un personaje y el estilo de juego (Puyo Puyo™ o Tetris®). En Batalla de dotes, tendrás que formar un equipo o elegir uno que hayas formado dentro de [OPCIONES Y DATOS](#).



Los patrones de aparición de puyos y tetriminos varían según el conjunto de reglas. Puedes ver el patrón de cada personaje en la pantalla de selección de personaje de FIESTA.



Ajustes previos a la partida

Justo antes del comienzo de una partida, hay varios ajustes disponibles en la pantalla de espera. Los ajustes varían según el conjunto de reglas.



Personalizar

Elige el fondo y la pista de música para la partida.

Hándicap

Elige la dificultad de la partida para cada jugador con tal de tener la ventaja o desventaja que prefieras. ¡Los ajustes van de dulce a picante!

Ajustes de juego

Elige más ajustes para el juego.

Pantalla de resultados / Guardar vídeo

Al final de cada partida, recibirás puntos para usarlos como moneda del juego en la tienda en función de tus resultados.



Si hay un espacio libre o eliges «Guardar vídeo» en el menú posterior a la partida, se guardará un vídeo de la partida para que lo veas más adelante en el Cine, dentro de «Opciones y datos». También podrás compartirlo online con todo el mundo.

* No se pueden guardar vídeos de Resistencia.

* Puedes guardar hasta 50 vídeos entre todos los conjuntos de reglas.



Multijugador

Un sencillo modo multijugador para hasta 4 jugadores que compiten a la vez, o hasta 8 jugadores enfrentados por parejas en un torneo.

Nintendo Switch™

Para Nintendo Switch, primero elige entre Una pantalla y Juego local inalámbrico.



Una pantalla

Usa varios mandos para jugar con una sola consola en modo televisor o modo sobremesa.



Prepara lo siguiente:

- 1 consola Nintendo Switch
- 1 copia de este software
- 1 Joy-Con o mando Pro de Nintendo Switch por cada jugador (hasta 4)

Juego local inalámbrico

Cada jugador usa su propia consola en modo portátil.



Prepara lo siguiente:

- 1 consola Nintendo Switch por cada jugador
- 1 copia de este software por cada jugador

Juega contra jefes a través del juego local

En la versión de Nintendo Switch™, selecciona *Batalla de dotes* en una partida local y tendrás la opción de jugar **CONTRA JEFES**. El contenido será idéntico al del juego seleccionado en el modo *Online*.

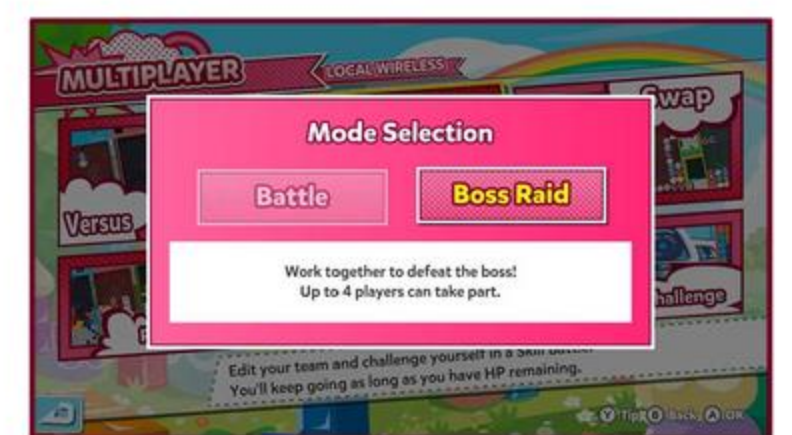

Elegir reglas

Elige el conjunto de reglas con el que todos jugarán. Hay un total de siete conjuntos de reglas para elegir.



Selección de modo

Elige el formato de la partida. Elige Batalla para jugar una sola ronda de 2 a 4 jugadores. Elige Torneo para jugar un campeonato de eliminatorias para hasta 8 jugadores.

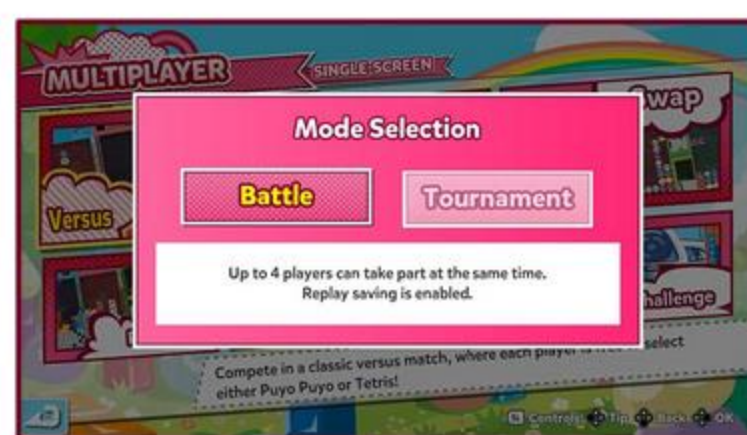

Torneo

Los jugadores se enfrentan por parejas. El ganador de cada partida avanzará a la siguiente ronda, mientras que el perdedor quedará eliminado. Los iconos de los jugadores aparecerán en un sencillo esquema de torneo.



Número de jugadores

Elige el de jugadores. Batalla es de 2 a 4 jugadores y Torneo es para hasta 8 jugadores.

- * En Torneo solo competirán dos jugadores a la vez, así que podrán jugar hasta 8 jugadores usando solo dos mandos.

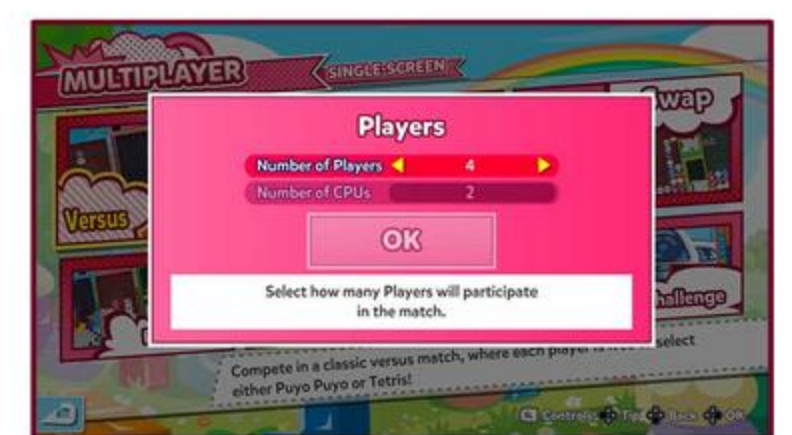

Batallas de equipo para 3 o 4 jugadores

Con 3 o más jugadores, tendrás la opción de formar equipos. Solo tendrás que elegir un marcador de equipo (♠/♥/♣/♦). Los jugadores que elijan el mismo marcador serán tus compañeros de equipo.



Elegir personaje / Elegir equipo

Elige un personaje o un equipo. En Versus, Fiesta y Big Bang también podrás elegir el estilo de juego (Puyo Puyo™ o Tetris®).





Opciones y datos

Comprueba tus estadísticas, cambia los ajustes de juego y edita los equipos de tus batallas de dotes. Aquí también podrás ver los vídeos de tus partidas.

Jugador

Elige un icono y un personaje, y personalízalos. El personaje que elijas será tu opción por defecto en la pantalla «Elegir personaje» previa a las partidas.



Editar equipo

Edita hasta 10 equipos para usarlos en **BATALLA DE DOTES**. Elegirás el estilo de juego, tres personajes, dotes y cartas de objeto para cada equipo. Desbloquea personajes jugables y consigue cartas de objeto en **AVENTURA**.



Detalles de personaje

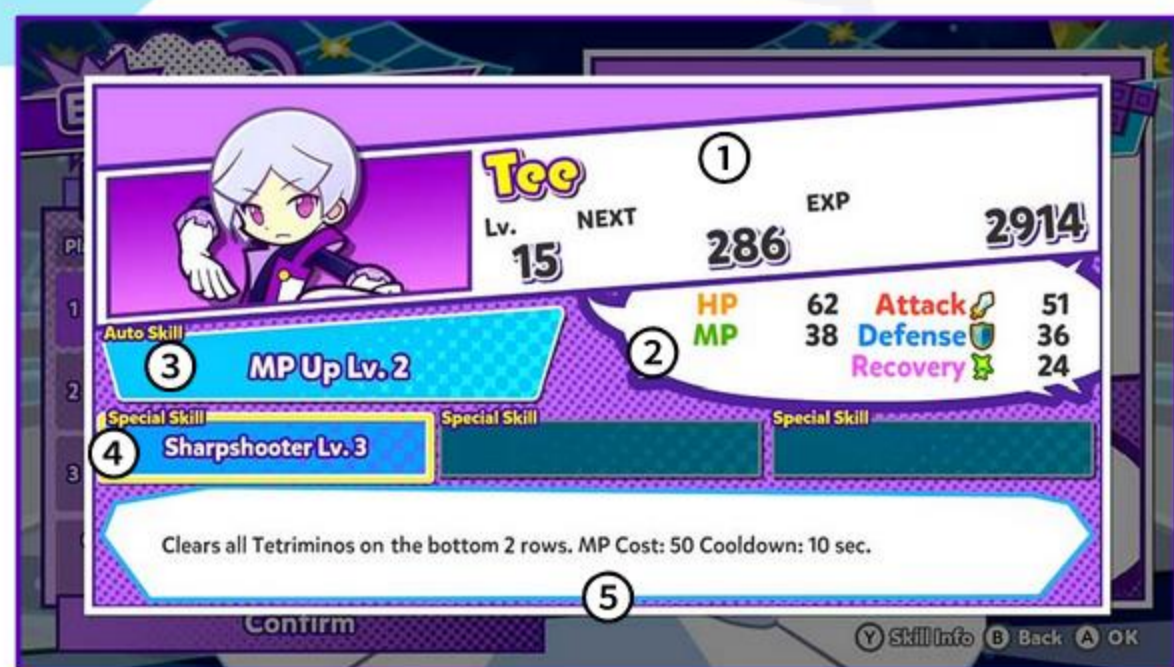

1 Información de nivel y experiencia

- Nivel actual
- Experiencia que le falta para el siguiente nivel
- Experiencia acumulada hasta ahora

Los personajes subirán de nivel en las fases de las batallas de dotes del modo Aventura. Sube el nivel de los personajes para aumentar sus atributos y el nivel de sus dotes.

2 Atributos

Los atributos muestran los valores de cada parámetro del personaje seleccionado.

- Ataque: Afecta a la capacidad de atacar a rivales.
- Defensa: Afecta al daño recibido por ataques.
- Recuperación: Afecta al nivel de recuperación gradual de PS.

3 Dote automática

Estas dotes se usan automáticamente sin interacción por parte del jugador.

4 Dote especial

Una dote que puedes activar durante una partida. Al principio solo hay una disponible, pero, a medida que tu personaje suba de nivel, habrá más dotes disponibles.

5 Detalles de dotes

Pulsa el botón de detalles de dote para ver una explicación completa.

Cartas de objeto

Según el estado de la carta, aumentarán varios parámetros o todos ellos (PS, PM, ataque, defensa y recuperación). Hasta las cartas del mismo tipo pueden tener estados muy diferentes.

Las cartas con un estado especial están marcadas con una estrella. Equipa varias de ellas y consigue un efecto multiplicador extra.



Guarda una carta como favorita para evitar eliminarla accidentalmente. Las cartas equipadas tampoco pueden eliminarse.



Tienda

Compra objetos de personalización, voces de personajes e iconos de jugador con los puntos que has ganado jugando.



* Podrás aplicar las voces de los personajes que hayas comprado en la pantalla «Elegir personaje».

Cine

Escucha audios del juego, vuelve a ver escenas de diálogo ya vistas y ve los vídeos guardados de tus partidas.

Estadísticas

Mira tus estadísticas de jugador para cada conjunto de reglas y las colecciones de desafíos que puedes completar a lo largo del juego.

Opciones

Cambia los ajustes de juego básicos, la asignación de los botones y elige qué conjuntos de reglas quieres incluir en la liga Puzzle.

Si te cuesta identificar puyos y tetriminos individuales, puedes ajustar los colores de la pantalla activando el filtro, como se muestra a la derecha.



Online

Conéctate a internet para jugar contra amigos o jugadores de todo el mundo y compartir videos de tus partidas. La primera vez que selecciones Online, deberás elegir tus ajustes regionales. También podrás elegirlos en Opciones, dentro de **OPCIONES Y DATOS**.



Aviso

- No garantizamos la calidad de tu conexión de red. Se pueden producir retrasos, pérdidas de datos y desconexiones dependiendo de tu entorno de red y del de tu rival. SEGA no acepta ninguna responsabilidad por problemas o daños debidos a problemas de conexión al usar las funciones de red.
- Este servicio estará disponible por un periodo de tiempo concreto y puede suprimirse en cualquier momento sin aviso previo.
- En el modo Online, el nombre de usuario registrado en tu consola será visible para otros usuarios. Evita usar información que pueda identificarte personalmente, como tu nombre real o tu número de teléfono, así como nombres que puedan resultar incómodos a otros usuarios.

Precauciones al conectarte a internet

Nintendo Switch™

Para poder jugar contra usuarios de Nintendo Switch de todo el mundo, necesitas que la cuenta de usuario registrada en la consola esté vinculada a una cuenta Nintendo Online, así como tener una suscripción de pago a Nintendo Switch Online.

PlayStation®4

PlayStation®5

Para jugar contra otros usuarios de PlayStation®4 y PlayStation®5 de todo el mundo, deberás tener una cuenta en PlayStation™Network y una suscripción de pago a "PlayStation®Plus". Para poder usar PlayStation™Network debes tener acceso a internet, así como crear una cuenta de PlayStation™Network y usarla siguiendo los términos y condiciones. Los menores de 18 años de edad necesitan permiso de su progenitor o tutor.

Xbox One

Xbox Series X|S

Para poder jugar contra usuarios de Xbox One o de Xbox Series X|S de todo el mundo, necesitas tener una suscripción de pago a Xbox Live Gold.

Liga Puzzle

Juega contra otros jugadores de todo el mundo. Gana partidas para subir de puesto y ascender a las ligas superiores.

Primero elige una liga.

Liga Puzzle	Juega a Versus, Fusión, Alterno, Fiesta, o Big Bang y compite para ganar. Elige tu estilo de juego preferido (Puyo Puyo™ o Tetris®) según los ajustes de juego.
Liga Puyo Puyo	Juega exclusivamente a batallas de Puyo Puyo usando los ajustes de Versus.
Liga Tetris	Juega exclusivamente a batallas de Tetris usando los ajustes de Versus.
Liga Batalla de dotes	Juega exclusivamente con los ajustes de las batallas de dotes.

Encontrar rival

Selecciona esta opción para encontrar automáticamente un rival. Mientras estés en la zona de espera, podrás elegir los ajustes de la partida, mirar el perfil de tu rival y dejar un saludo predeterminado.

Cuando ambos jugadores hayáis elegido Listo, tendréis que seleccionar un personaje antes de que comience la partida. Al final de la partida, podrás elegir otro rival o salir del modo.

Clasificaciones

Comprueba las clasificaciones de los mejores 20 jugadores mundiales, así como tu propio puesto.

Ligas

Usa el ajuste de velocidad de red del rival para elegir un rival que permita que la partida se desarrolle sin contratiempos. En la liga Puzzle, también podrás elegir un rival según los ajustes de las reglas.

Calificación

Tu calificación subirá o bajará a medida que ganes o pierdas partidas. Cuanto más alta sea la calificación de un jugador, más fuerte será. El sistema de búsqueda de jugadores intentará emparejar jugadores de calificación parecida.

* Si apagas tu consola o te desconectas de internet durante una partida, la partida se registrará como derrota para ti y tu calificación bajará. ¡No digas que no te hemos avisado!

Batallas de ascenso y descenso

Consigue una racha de victorias y puede que tengas que librar una batalla de ascenso. Si la ganas, ascenderás a una liga superior. Del mismo modo, tras una racha de derrotas, puede que tengas que librar una batalla de descenso. Si la pierdes, descenderás a una liga inferior. ¡Qué vergüenza!

Partida libre

Elige qué reglas quieres usar y únete a la sesión que te interese. Este modo no afectará a tu calificación ni a tu puesto. Empieza seleccionando un conjunto de reglas.



Torneo

Elegir sala

Alinea el cursor con una sala para ver su información, como el número de jugadores o los ajustes. Elige una sala para continuar.

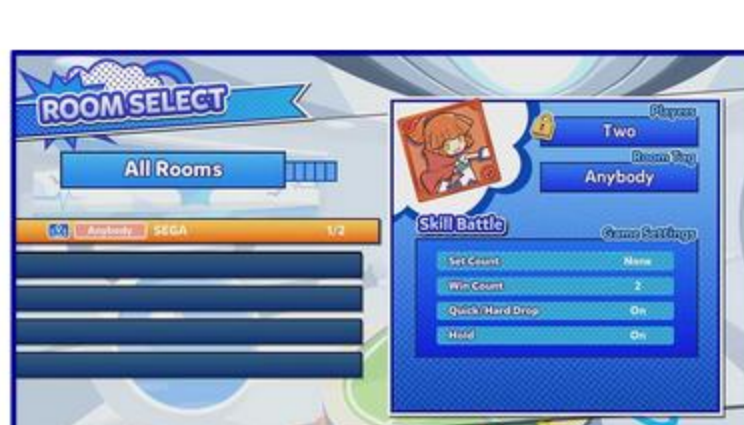

PlayStation®4 y PlayStation®5

En PlayStation®4 y PlayStation®5, selecciona el tipo de sala o el número de jugadores para entrar.

Crear sala

Crea tu propia sala eligiendo el estilo de juego, la velocidad de conexión y si tendrá contraseña o no. Después elige Aceptar para continuar. Elige los diferentes ajustes y selecciona «Crear sala» para ir a la sala principal.



Sala principal

Los jugadores esperarán en la sala principal. Cuando todos hayan elegido Listo, pasarán a la pantalla de selección de personaje. Si hay 3 o más jugadores, estos pasarán a la pantalla de selección de equipo.



Observar

Observa partidas de otros jugadores en Versus y Batalla de dotes.

* El modo Espectador solo está disponible en las salas donde Permitir espectadores esté activado.

Sala de espectadores

Selecciona una sala para ver el conjunto de reglas y la información de los jugadores.



PlayStation®4 y PlayStation®5

En PlayStation®4 y PlayStation®5, selecciona el número de jugadores para entrar al Sala de espectadores.

Mientras tanto...

Mientras esperas a que comience la partida, ¡puedes enviar mensajes de ánimo a los jugadores! La partida comenzará cuando todos los jugadores hayan elegido un personaje.



Observa la partida

¡Observa cómo se desarrolla la partida seleccionada! A un lado de la pantalla se mostrará información sobre cadenas, alineaciones y otras acciones. Mantén pulsado el botón de cancelar para salir de la partida.



Pantalla de resultados

Cuando la partida termine, se mostrará el ganador y el factor decisivo.

Videos

Disfruta de los videos de partidas de los puestos superiores de la liga Puzzle, así como de partidas de amigos.

Ver vídeo

Elige qué vídeo quieres ver. También podrás ver el perfil de jugador y saltar directamente a momentos emocionantes como cadenas y neutralizaciones.



Compartir vídeo

Comparte el vídeo de una de tus partidas. Solo tienes que elegir un vídeo guardado y elegir Publicar en el menú de videos.



* Solo puedes tener un vídeo publicado a la vez. Si publicas un segundo vídeo, el primero se sobrescribirá.

Unirse a amigo

Únete a un amigo online para jugar juntos.

Cuando recibas una invitación de un amigo, elige Unirse para entrar en la sala.

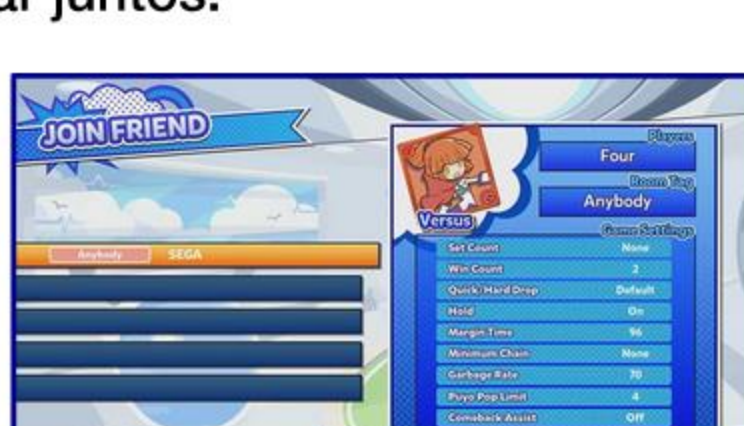

PlayStation®4 y PlayStation®5...

En PlayStation®4 y PlayStation®5, puede usar la funcionalidad integrada de la consola para invitar y unirse a amigos.

* La funcionalidad *Unirse a amigo* se eliminó de la versión de PlayStation®4 con la actualización de parche 1.50.

Opciones y datos

Al igual que en el menú de **OPCIONES Y DATOS** del menú principal, aquí también podrás ver tus estadísticas de jugador, cambiar los ajustes del juego, editar tus equipos para las batallas de dotes, así como ver tus videos guardados y otras cosas entretenidas.

Clasificación de Desafío

Mira tu clasificación de **DESAFIO** dentro del menú principal. Elige un conjunto de reglas para ver la clasificación de los mejores 20 jugadores mundiales, así como tu propio puesto.

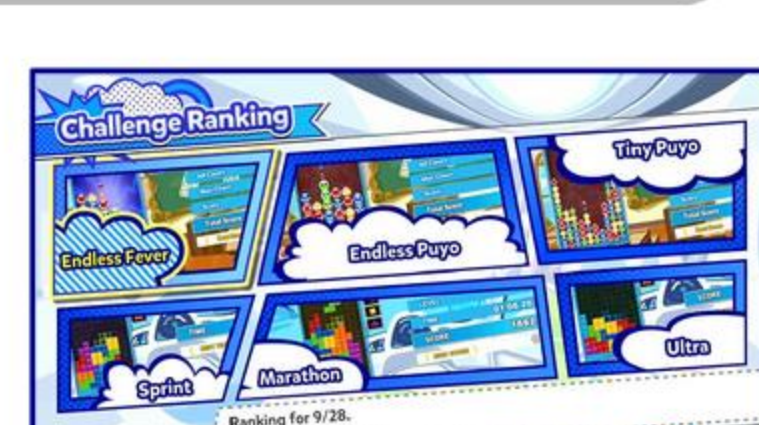

Contra jefes

Hasta 4 jugadores contra un jefe.

Pantalla de ataque contra jefes

Cada jugador selecciona un equipo para enfrentarse al jefe. Reduce los PS del jefe a cero para ganar.



1 PS/PM de compañeros

Presta atención al estado del resto del equipo.

2 Condiciones de Oportunidad de oro

¡Cumple las condiciones para entrar en Oportunidad de oro! Al igual que con Big Bang, ¡es tu oportunidad para infligir mucho daño!

3 Daño de ataque

La cantidad de daño infligida al jefe por ti y el resto de tu equipo.

Unid fuerzas contra el jefe

Algunas técnicas como la recuperación de estado y de recuperación de estado se comparten con otros jugadores. Echa un vistazo a los PS y PM de tus compañeros para usar tus técnicas de la mejor manera posible.



Cuando los PS se reducen a cero

Si los PS de todo el equipo se reducen a cero a la vez, perderéis la partida. Puedes volver a intentarlo, volver a la sala, cambiar de rival o salir del juego.





Lecciones

Todo lo que necesitas saber, desde lo más básico hasta las técnicas más avanzadas.

Aprende las instrucciones básicas de Puyo Puyo™, Fusión, Tetris® y Batalla de dotes. También puedes intentar resolver los problemas prediseñados de Puyo Puyo y Tetris.



Básicas

Lecciones que cubren las reglas más básicas, pensadas para jugadores que juegan por primera vez.

Intermedias

Lecciones pensadas para quienes conocen las reglas, pero quieren mejorar aprendiendo técnicas más avanzadas.

Avanzadas

Lecciones pensadas para los jugadores con más experiencia.
¡No aptas para miedicas!

Problemas

Hay 100 problemas que resolver para cada estilo de juego. Los iconos de lápices indican el nivel de dificultad.



En algunos problemas, puedes pulsar el botón Mostrar guía para restablecer el área y que aparezcan marcadores de referencia.

