

軟體世界



電·腦·遊·戲·的·超·強·資·訊

149 2001 / SEPTEMBER

PC POWER 全球資訊網 <http://www.swm.com.tw>

精選试玩展示

- 試玩區 / 新無敵炸彈超人
- 惡者機器
- 星艦戰將.....
- 展示區 / 赤色戰線
- 熱狗點GO
- 連齋英語
- 白雲飛行場.....

政略備三錄

歐羅巴續神二之毀滅之王與歐羅巴

大屠殺龍傳 / 長生訣自製流程提示

威吉恩汗之大漢英雄傳開卡流程攻略

三國立志傳人物與成員典

龍圖放逐流程攻略

櫻花迷不可錯過的櫻花大戲

楚留香新傳

王孫龍傳

雙龍傳

雙龍傳

仙狐前傳

遊戲精品室

無名小卒的成名歷程 武林群俠傳

尋秦記 帶你重回戰國時代

動作角色扮演鉅獻 暗黑武士道

超炫射擊對戰 赤色戰線

金庸群俠傳Online 神鵰大俠揚過現身

魔法門英雄無敵4

劇世紀戰3



Printed in Taiwan

一段不被承認的傳奇，
一個不向歷史屈服的男人！



黃易
Searching
The
Emperor
Ching.

英雄會橫武俠史無對證驚天代表作

二十一世紀的特種精英 --- 項少龍，
要在動盪的六國局勢中
翻覆風波情場 力抗強權殘酷
在生死懸於一髮的陰謀詭計 雷霆決戰中
進行一項驚天計劃 --- 找出秦始皇，
成為叱吒天下的不世強者！

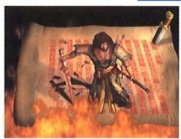

雷霆決戰！

3D分鏡+組相機交錯運鏡，伙伴角色同時戰鬥，氣勢雷霆萬鈞震撼感官神經！

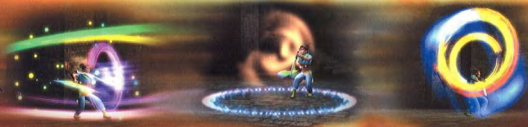

翻覆風波情場!

情懷戀愛·動人劇情CG·紀嫣然、趙雅等
十多位絕色全數登場·選擇正確的對話·
來博取她們的好感·合力進行事件攻略·
共圓烽火戰國!

軟體世界 智冠科技股份有限公司
<http://www.soh-world.com> <http://www.tw>

TCU 智冠科技·全影藝工作室

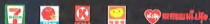

神兵鑄練爭鋒!

由自己鑄練絕世神兵·創造勝過虎斷·
血浪·黑子劍的超級武器·
與戰國英雄們一次碰頭!





羅技力回饋天駒二代



羅技天駒二代



羅技強力迴旋鈦翼



羅技追擊鈦翼

羅技閃靈鈦翼



羅技力迴旋鈦翼



羅技迴力盾



羅技力回振天盾



羅技鈕盾 USB



羅技超級天盾

WingMan 互動遊戲裝置系列

準備好進入遊戲競技場開始廝殺了嗎？

擁有精準機械設計與強力馬達運轉的羅技獨特力回饋術，將帶您親身體驗最真實的顛簸、迴彈、晃動與撞擊等力量。

從此，您可以身歷其境，真實體驗遊戲的動感！

真實體驗 生活動感



Logitech

經銷商

羅技電子股份有限公司
營銷處

聯強國際 02-2506-3320 泳泉實業 02-8221-5743
祥豪資訊 04-2251-9987

電話：(02)2746-6601

www.logitech.com.tw



◎中華郵政特字第525號執照登記為雜誌交寄
 ◎行政院新聞局出版事業登記證局版高市誌字第177號
 ◎中華民國78年4月創刊
 ◎遊戲商標及圖形所有權歸註冊公司所有
 ◎本刊所登全部著作包括程式及圖片，未經本社同意，任何人不得轉載，凡投稿、遺稿之文章除另行約定外，本社有隨時刊登、刪改及編輯等權利

- 98 文明帝國權傾天下2
- 100 X-COM戰警
- 102 倩女幽魂之鬼寺
- 104 星艦戰將
- 106 獵戶座海盜船
- 108 聖誕任務2
- 110 人生
- 112 魔鬼戰將2
- 114 Z字特攻隊
- 116 三國群俠傳 臥龍與鳳雛
- 117 裝甲騎兵資料片 不朽功勳
- 118 模擬星城
- 119 洛克人123
- 120 流氓大亨2
- 121 女神天蠶變
- 122 大富翁總動員2 童話狗仔隊
- 123 歡樂坦克王
- 124 特勤機甲隊4
- 125 綾波零育成計畫
- 126 野獸菁英
- 127 星雲戰紀
- 128 可汗
- 129 美少女大富翁2
- 130 聖焰騎士傳
- 131 時空魔域
- 132 三國封神
- 133 披薩大亨
- 134 紅色警戒2 尤里的復仇
- 135 終極動員令之叛國者
- 136 蒼穹騎兵
- 137 大富翁明星之路
- 138 百萬大進擊
- 139 黃金印象
- 140 歡樂潛水艇
- 141 B-17飛行

〈封面物語〉

193 仙狐奇緣幻獸大出擊
仙狐前傳
 水、火、金、雷



〈遊戲極品堂〉

54 小人物的成名之路
武林群俠傳



58 戰國時代英雄重現
尋秦記



- | | |
|----------------------|-----------|
| 62 暗黑武士道 | 66 赤色戰線 |
| 70 金庸群俠傳Online——神鵬大俠 | |
| 72 魔法門英雄無敵 4 | 74 創世紀戰 3 |



163 東洋歡樂BAR



- 163 愛しの言靈
- 166 My fair Angel
- 168 Only You ーリ・クルスー
- 170 不確定世界の探偵紳士 HARDCORE
- 172 蒐集者〜コレクター〜

416 電腦新天地



- 416 羅技無限飛貂
- 418 還原精靈
- 420 Pentium 4 主機板(上)





將彩虹百萬色乘之以無限



恩雅突襲者 Radeon

- ◆ 具備完整的幾何轉換、裁剪及光源整合
- ◆ 每秒處理3千萬個像素彩現處理能力
- ◆ 具有最好、最完整的硬體DVD視訊播放、加速功能
- ◆ 最高支援3D解析度與2048x1536x32Bit
- ◆ 完整支援DirectX及OpenGL
- ◆ 支援DirectX 8.0規格
- ◆ 支援DDC1/2b/2b+ 顯示器及標準VESA 顯示電源管理
- ◆ 內建CHARISMA ENGINE，支援vertex skinning 和key frame interpolation 等特殊功能
- ◆ PIXEL TAPESTRY為RADEON的3D影視引擎，每秒提供高達1.5 GigaTexels的驚人運算能力



恩雅突襲者 RV-100

- ◆ 先進CHARISMA ENGINE及PIXEL TAPESTRYTM 3D貼圖技術
- ◆ 具備完整的幾何轉換、裁剪及光源 (TC&L; Transformation、Clipping and Lighting)整合
- ◆ 具備完整的硬體DVD視訊播放、加速功能
- ◆ 最高支援3D解析度與32位元全彩模式均可至1920x1200(顯示器規格面支援)
- ◆ 完整支援DirectX及OpenGL
- ◆ 支援DirectX 8.0規格
- ◆ 支援DDC1/2b/2b+ 顯示器
- ◆ 支援標準VESA 顯示電源管理



恩雅突襲者 Rage 128 Ultra

- ◆ 增加整合資料轉換器(TMSD)
- ◆ DirectX 貼圖壓縮
- ◆ 具有每秒8百萬三角貼圖的set up engine Anisotropic Filtering
- ◆ 不降低系統效率下完整提供32位元全彩繪圖
- ◆ 3D的運算效率可在16位元下的色彩模式下執行繪圖
- ◆ 支援32位元全彩模式讓您親身體會前所未有的鮮艷色彩(百萬色、或更飽和的及更細膩的3D效果變化(如反光、陰影...))。
- ◆ 完整支援DirectX、Direct3D及OpenGL
- ◆ 完美的DirectX加速特性，例如：multi-texturing, stencil planes and bump mapping





恩雅科技股份有限公司
ENNYAH TECHNOLOGIES CORP.

台北總公司
台北市八德路一段88號2樓
電話: (02)204-2626 (代辦處) 傳真: (02)2382-4003
技術問詢: 地址: www.ennyah.com.tw
客服電話: 0800-073-222

福州分公司 電話: (03)311-6111(代辦處) 傳真: (03)311-6119
中壢分公司 電話: (04)783-2696(代辦處) 傳真: (04)782-5334
高雄分公司 電話: (07)387-8253(代辦處) 傳真: (07)387-5266

224 櫻花大戰

超完整詳細全攻略



250 王牌威龍

完全通關守則



280 楚留香新傳

劇情流程解析

320 大唐雙龍傳~長生訣

重點流程提示



330 三國立志傳

人物養成寶典

338 成吉思汗之大漠英雄傳

關卡流程攻略

348 暗黑破壞神二之毀滅之王

搜密資料

354 劍靈

快速流程攻略

遊戲解剖室

- 386 大富翁5
- 388 波利魔特之千年幻想
- 390 風雲2~七武器
- 392 鬼屋魔影 4
- 394 暗黑破壞神二資料片-毀滅之王
- 396 綠野仙蹤
- 398 蠶蛋五錢客



其它專欄

- 8 非常問答
- 49 編輯手札
- 50 非常爬行榜
- 52 遊戲大預言
- 142 遊戲大賣場
- 174 國際漫遊
- 362 秘技補給站
- 403 新聞廣場
- 410 問清楚、答明白
- 412 塗鴉工房
- 414 DIGICO塗鴉大作戰





千變萬化

Siluro MX200/T400

- nVidia Geforce2 MX200/400晶片
- 支援高品質Win DVD播放
- 32/64MB SDRAM
- TV/OUT (only T400)
- 支援Twin View (only T400)



陸技電腦
ABIT
Your Reliable Partner



ABIT SP-60

- 支援DVD播放
- Digital 5.1/DTS/AC-3認證
- 高品質木質音箱
- 數位化面板控制

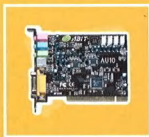

AU-10

- 支援Dolby Digital/DTS 5.1環繞音效
- 支援5.1聲道MP3播放
- Window95/98/2000/NT4.0相容
- 內建WinDVD軟體解碼與遙控器(選購)



UA-10

- 支援Dolby Digital/DTS/AC3 5.1環繞音效
- USB device即插即用
- Window98/2000/ME相容
- 內建WinDVD軟體解碼與遙控器(選購)

神奇產品  盡在大選
http://www.ezmv.com.tw

臺北市八德路5號3樓之1
Tel:02-2321-9139 Fax:2321-4089

抽獎參加辦法

請剪下接頁中的回函卡，在非常問答一欄中，填上你想要參加抽獎的獎項(ABCDEF任選一項，複選視同廢票)，然後在方格中勾選答案(見範例)，答對者即可參加抽獎，中獎名單將在下一期雜誌本單元中公布。

註：獎品價值超過13,333元者，需繳交15%的贈予稅。

抽獎獎項：A

問題一答案：1. 2. 3. 4.

非常問答

有問必答大贈獎！！

◆收件截止日期：9月15日

A. 三國立志傳

「三國立志傳」，是一款自由度相當大的戰略遊戲，遊戲中玩家可以自由指派合適的文官武將上戰場，也可以自由的為你的部屬安排課程增進屬性。遊戲的背景是由三國時代的桃園三結義開始，預設主角雖然是關羽、劉備、張飛，但是經過玩家的培訓，搞不好阿斗、劉備也能成為主力戰將喔！



10名

- 光譜資訊
- 600元

B. 烈日奇俠傳

烈日奇俠傳為原創劇本的角色扮演遊戲，著重主角在自我能力與心境(劇情方面)上的成長，以及和配角之間的互動。修正上一代《劫劫》無劇情、人物無差別的缺點之後，玩家不僅可以選擇男主角體驗不同的劇情，更會因為不同的對話選擇而將主角帶入迥然不同的命運。在戰鬥的部分仍然採用即時戰鬥的方式，並配合即時演算的分子系統特效，讓玩家能得到有別於一般回合制戰鬥的炫酷與刺激快感。



15名

- 數位玩具
- 599元

本月問答

Q 請問在「仙狐奇緣前傳 水火金雷」中，四隻幻獸主角水靈兒、火系的溫碟、金系的妙思及雷系的勝奇中，那一隻幻獸的主人是月宮的嫦娥呢？



- A
- (1) 水靈兒
 - (2) 溫碟
 - (3) 妙思
 - (4) 勝奇

B. 劍靈

劍靈所描述的是男主角浮浩天所經歷的江湖風雨與身旁的點點滴滴。遊戲開始時，男主角浮浩天登場時，竟然身在非人世的「靈中界」；而且已經身亡。爾後得到劍靈之助，得以還魂現世；卻遭受孽變改嫁他人的打擊，緊接著又隨即遭到師門囚禁於不見天日的地牢……歷經九死一生的逃亡後，浮浩天有幸存活，並結識另外一名美少女。心生隱世之意的他，就順勢過著開雲野鶴的生活。然而命運的牽絆卻也未曾放過他，浮浩天仍是難脫俗塵羈務的罣礙，步步踏回了血腥無奈的江湖路……



30名

- 宏申資訊
- 599元

D 成吉思汗 大漠英雄傳

成吉思汗可說是家喻戶曉、衆所皆知的英雄人物，他所建立的龐大蒙古帝國，其威名之盛、武功之剽悍，當真是舉世無人能出其右。而「成吉思汗-大漠英雄傳」，採用了即時戰略、角色扮演的遊戲方式，除了要重現這些驚天動地的歷史戰役外，更要讓玩家們來親身體驗這位舉世聞名人物的登跡與成功的歷程。遊戲中共有自傳、統一及連線作戰三種模式。



10名

● 註積資訊 ● 599元

B 金庸群俠傳手錶



金庸群俠傳記者會限量手錶，錶面圖案為金庸小說人物，各以韋小寶、阿珂、張無忌、趙敏為主角，共有四款。

● 智冠科技
● 非賣品

10名

恭喜中獎!!

147期題目：在裝甲元帥3D：焦土作戰中，有「閃電戰之父」之稱的是那一位德俄將領？
正確答案：(2) 古德里安 (Guderian)

A. 學生騎士團 10名

- | | | | | | |
|-----|-----|-----|-----|-----|-----|
| 吳柏毅 | 台北市 | 陳銘群 | 澎湖縣 | 張振昌 | 新竹市 |
| 包蕙嵐 | 台北市 | 施延澄 | 彰化縣 | 陳鳳 | 南投縣 |
| 潘俊良 | 屏東縣 | 蕭維中 | 屏東縣 | 聶正心 | 台南縣 |
| 蔡貴娥 | 台北市 | | | | |

B. 小力失蹤事件 20名

- | | | | | | |
|-----|-----|-----|-----|-----|-----|
| 蔡瑋儒 | 台中縣 | 楊興儀 | 台北縣 | 陳慈敏 | 桃園縣 |
| 李俊璋 | 高雄市 | 謝東昇 | 台北縣 | 陳郁文 | 台南縣 |
| 陳皇充 | 台南縣 | 吳孟娥 | 台南市 | 林曼延 | 台北市 |
| 林健碩 | 台中縣 | 方瑞成 | 台中市 | 羅明宏 | 台北縣 |
| 汪優育 | 台南市 | 陳靜宜 | 高雄市 | 呂俊德 | 台北縣 |
| 董光森 | 高雄縣 | 李啓聰 | 台北縣 | 鄭圍元 | 台北市 |
| 鄭元維 | 台北縣 | 盧珮棻 | 台中市 | | |

C. 蠻牛闖天關 30名

- | | | | | | |
|-----|-----|-----|-----|-----|-----|
| 黃國豐 | 台北市 | 賈國鑫 | 雲林縣 | 林冠均 | 台南縣 |
| 陳瑞明 | 嘉義縣 | 蘇煜翔 | 台南市 | 曾慧玟 | 新竹縣 |
| 賴永松 | 台中縣 | 陳振祥 | 南投縣 | 盧俊宏 | 台北縣 |
| 賴慶彬 | 彰化縣 | 陳威武 | 台南縣 | 林朝富 | 台北市 |
| 郭智翔 | 台北縣 | 李志雄 | 高雄市 | 江家鳴 | 台北市 |
| 尤育庭 | 屏東市 | 李益誠 | 台北縣 | 吳琦華 | 台北市 |
| 沈曉庭 | 台南縣 | 陳景隆 | 高雄縣 | 陳瑞昕 | 台中市 |
| 林曼逸 | 台北市 | 王建志 | 台南縣 | 范美芳 | 苗栗市 |
| 盧昌億 | 高雄市 | 王忠和 | 台北縣 | 郭志誠 | 台北縣 |
| 劉銘義 | 台中市 | 蕭潤文 | 台中市 | 陳建銘 | 南投縣 |

B 布魯樂谷漁夫帽 + 泳裝專用零錢罐

漁夫帽為帆布製戶外用帽，正反雙色均可使用。



布魯樂谷

4名

● 布魯樂谷 ● 非賣品

D. 機甲爭霸戰4-復仇者 中文版 20名

- | | | | |
|-----|-----|-----|-----|
| 吳阜俊 | 雲林縣 | 蔡逢旭 | 台北縣 |
| 周書安 | 台中縣 | 楊松霖 | 台北縣 |
| 劉邦浩 | 台北市 | 薛虹亮 | 台南縣 |
| 顏福宏 | 台北縣 | 林弘偉 | 台北市 |
| 廖文彬 | 台中縣 | 林珠惠 | 台北縣 |
| 蔡育進 | 嘉義縣 | 方仁東 | 桃園縣 |
| 曾靜萱 | 嘉義市 | 盧俊宏 | 台北縣 |
| 蒲顯光 | 台北縣 | 方才源 | 台南市 |
| 李惠榮 | 高雄縣 | 陳忠平 | 桃園縣 |
| 鍾富如 | 雲林縣 | 李錫文 | 澎湖縣 |

E. 唯一官方程式與雜誌採買、3D+2D世界寶典、興趣超人 10名

- | | | | |
|-----|-----|-----|-----|
| 連一達 | 台北縣 | 黃瀚宇 | 高雄市 |
| 陳麗娟 | 台北縣 | 邱裕森 | 台北市 |
| 何取恩 | 高雄市 | 陳揚翔 | 彰化縣 |
| 王嘉淞 | 雲林縣 | 吳明靜 | 高雄市 |
| 邱信彰 | 台南縣 | 陳宜忠 | 台北縣 |

贊助廠商

- 冠智科技股份有限公司
- T-TMCS 光譜資訊股份有限公司
- 3D+2D WORLD 世界寶典
- 雜誌資訊有限公司
- 宏申資訊股份有限公司
- 智神科技股份有限公司
- 布魯樂台上果園

冠智科技	封面裡-1-12-23
	178-179、200-204
	216-223、368-370
華義國際	374-383、432、封底裡
	封底、44-45
	92-97
羅技電子	2-3
恩雅企業	5
陸技電腦	7
全景軟體	11
第三波資訊	24-31
宏碁戲谷	32-33
台灣光榮	34-36
捷友資訊	37、39、41
精訊資訊	40
捷生資訊	42-43
德泰利多媒體	46-47
鉅威科技	48
英特衛	76-79
松崗電腦	80-84
遊戲橘子	85-87
加力亞數碼科技	88-89
安峻科技	90-91
華義國際	92-97
光譜資訊	144-147
台灣帝技龍如	148-150
雄圖資訊	151
網方數位科技	152-153
豐泰國際	154-156
純量數位科技	157
伊來黨資訊	158-159
旗訊出版社	160
朔太科技	161
亞克米資訊	162
弘煜科技	176
華彩軟體	180-192
龍愛科技	205
會宇多媒體	206-211

會宇多媒體	拉頁
風雷時代	212-215
伊思麗國際	300-301
軟體世界雜誌社	302-303、409
大宇全球網路	304

大宇資訊	拉頁
大宇資訊	305-309
宇峻科技	310-315
數位玩具	316-317
電腦玩家	318
數位玩具	319
遊戲家族	366-367
香港智傲	368-370
遊戲設計大師	384
美商藝電	402
英寶格	424-431



發行人兼社長 王俊博 Chin-Po Wang, Publisher

編輯部 EDITORIAL

總編輯 李俊賢 Herbert Lee, Editor-In-Chief ch1eff@swm.com.tw
 總編輯助理 李麗月 Lyllian Lee, Secretary secretary@swm.com.tw
 主編 龍家傑 Dragon Lee, Managing Editor dragon@swm.com.tw
 文字編輯 范家珍 Serena Fan, Editor serena@swm.com.tw
 文字編輯 鄭宗孟 Cheng Tsung, Assistant Editor chief@swm.com.tw
 文字編輯 謝育廷 Jeff Hsieh, Editor jeff@swm.com.tw
 文字編輯 黃淑嫻 Selva Huang, Editor soltz@unochina.com.tw
 技術主編 歐宗廷 Richard Oo, Technical Editor smwcd3@swm.com.tw
 美術主編 鄧美珍 May Ling Kuo, Art Director art@swm.com.tw
 美術編輯 葉秀嫻 Bany Yeh, Art Editor bany@swm.com.tw
 美術編輯 呂淑媛 Claire Lu, Art Editor apple@swm.com.tw
 美術編輯 林佳鈞 Joanne L'in, Art Editor Cat1017@venus-seed.net
 美術編輯 Andy Chan, Art Editor Andy1216@ms22.hk.nt.net
 美術助理 伍美蓉 Irene Wu, Assistant Art Editor irene@swm.com.tw
 駐美編輯 Allen Chang, Feature Editor webmaster@soft-world.com.tw
 駐港編輯 Ming Chan, Editor ultranem@e11.gcn.net.tw

廣告部 ADVERTISING

(高雄) 業務主任 曾玉慧 Lisa Tseng, Advertising Supervisor advertlse@swm.com.tw
 業務助理 楊雪芬 Kelly Yu, Advertising Secretary Kelly@swm.com.tw
 (台北) 廣告企劃 陳文君 Chen-Advertising Secretary jie@swm.com.tw
 高雄/廣告專線 07-8151063 台北/廣告專線 02-27889188/248

特約編輯群 CONTRIBUTING EDITORS

許德全、吳建輝、方榮鋒
 葉明達、劉紹銘、劉建良、張世松、李 寧、李若志、黃俊偉、駱秀婷
 陳炳強、卜昭程、林建中、葉文明、朱傑弘、蘇廷峰、徐成傑、紀榮輝
 楊海廷 王賢士 謝志彰 彭志輝 彭志輝 彭志輝 彭志輝 彭志輝 彭志輝
 余家華 劉建太 朱金鈞 稅繁堯 顧宏雲

特約封面設計 鄭毓斐

出版 PUBLISMENT

發行所 冠智科技股份有限公司
 電話 886-7-8150988轉223-224 傳真: 886-7-8151064
 高雄市中區前鎮區廣建路1-16號13F
 13F No. 1-16 Kuo-Chien Rd., Kaohsiung 806, TAIWAN.
 投稿信箱 高雄郵政18-69號信箱
 電子郵件信箱 editor@swm.com.tw
 全球資訊網 http://www.swm.com.tw

訂閱服務 Order & Service

訂戶服務 07-8110003
 劃撥帳戶 冠智科技(股)公司 劃撥帳號: 41941885
 一年NT\$1980 (掛號另加NT\$200)
 國外訂戶歡迎參閱「遊戲快遞」國外客戶須知
 http://www.gamexpress.com.tw

支援廠商 INFO & PRINTING

法律顧問 寶嘉法律事務所 台北市仁愛路四段376號7F
 FAX: 886-2-27058086
 製版印刷 中華彩色印刷股份有限公司 台北縣新店市寶橋路229號
 TEL: 886-2-29150123 FAX: 886-2-29189049

國內行銷業務 DOMESTIC CIRCULATION

冠智科技股份有限公司
 南區/高雄市中區前鎮區廣建路1-16號13樓 TEL: (07) 8150988 FAX: (07) 8151902
 北區/台北市南港區二段99-10號 TEL: (02) 27889188 FAX: (02) 27889256
 中區/台北市中區南區永康街1號 TEL: (04) 2020870 FAX: (04) 2060610
 廣學股份有限公司 新店市寶橋路235巷6弄9號7號
 TEL: (02) 2917-8022 FAX: (02) 2915-6275

海外行銷業務 FOREIGN AGENCIES

香 港 Hong Kong TEL: 2729-2781 FAX: 2728-0999
 E-mail: softword@hkstar.com
 美 國 U.S.A TEL: (626) 288-2177 FAX: (626) 288-8453
 E-mail: willy@soft-world.com
 加拿大 CANADA TEL: (604) 232-1223 FAX: (604) 232-1222
 E-mail: jeff@soft-world.com
 澳 洲 Australia TEL: (02) 9212-4516 FAX: (02) 9212-4517
 E-mail: oliverwu@rivernet.com.au
 星 馬 Malaysia (275618-U) TEL: (03) 333-0730 FAX: (03) 333-0731
 E-mail: softwcm@tm.net.my
 8A Jalan Rengas Southern Park 41200 Klang Selangor Darul Ehsan

is published by Soft World International Corp. © All Rights Reserved.
 No part of this publication may be reproduced, stored in a retrieval system, or transmitted in any form, any language or by any means, without the prior permission of the copyright owner.
 ●本刊所刊載之全部編輯內容為版權所有，非經本刊同意不得作任何形式之轉載或複製
PC POWER 本刊獲得韓國 PC POWER Z line 雜誌之內容翻譯權
 ●各商標及圖形所有權歸其註冊公司所有

工作中摸魚是道德的 鬥魚日記 e 世代上網族專用軟體

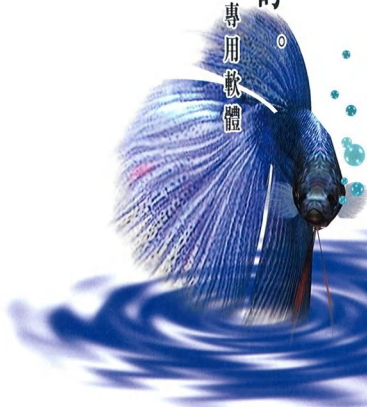

鬥魚

身披華麗衣裳的水中精靈。他每一次的飛舞轉身

，都是一次優雅氣質的發散。很難想像，如此美麗的生物，在血液中鼓動的，竟是剛悍而勇敢的戰鬥

靈識！世界各地，許多觀賞展示用的鬥魚們，也正不斷進行著一場場令人血脈噴張的強者之爭。鬥魚的美麗與強悍，將永遠是所有人注目的焦點。

現在，我們挾著優異的3D魚類製作技術，在「夢幻水族箱」之後，再次為你推出了這款「BettaBetta 鬥魚日記」，讓你可以輕易地在螢幕前，就能欣賞幾近真實的鬥魚。

我們提供了十數款不同特色的迷你缸、十數種不同品系的鬥魚，讓你可以輕鬆地在螢幕前，培育出專屬於自己的可愛鬥魚。

除了按時餵食、清理環境外，藉由各種有趣的互動遊戲，你可以鍛鍊自己的鬥魚，並透過網路或在自己的電腦上與朋友們進行鬥魚大賽。除了可以欣賞到鬥魚戰鬥前，將顯得很快速且動態感強對手的著名動作，戰鬥時鬥魚表現出的激烈戰鬥更是精彩萬分，令人屏息！當然，經常的撫摸及逗弄，可以增加魚兒對你的好感。當鬥魚與你更加親密時，便會為你表演有趣的各式動作，大幅增加你的生活情趣。

移目結坐電腦前，想摸魚嗎？「BettaBetta 鬥魚日記」絕對是你最好的選擇。



- 逼真的3D/3D技術，完整重現鬥魚的各種自然生態表現
- 十數款精緻美麗、風格獨具的迷你魚缸、十數種風姿神韻的美麗鬥魚任您選擇
- 依據您對待魚兒方式的不同，鬥魚能對您在電腦上的操作而產生不同的反應
- 透過互動訓練遊戲，提升鬥魚的各項戰鬥技能，並在單機和網路上與對手進行對戰
- 透過您的細心照料，成長後的鬥魚會有豐富的個性及行為表現

全景軟體股份有限公司

新竹科學園區國區二路52號3F TEL: 03-563-0888 FAX: 03-563-0618

汐止市新台五路一段75號A棟14樓 TEL: 02-2698-2178 FAX: 02-2698-7077



經典遊戲【金庸群俠傳】製作小組 河洛工作室 創世紀雷霆鉅作

一百年前，

小蝦米搞定【金庸群俠】，

一百年後，武林的命運由你決定！



天下第一 武林無敵 等你挑戰

新劇情、新格局，自由趣味超越網路遊戲，年度最受期待，開創武俠遊戲新視野！

武林風波 快意冒險 自由闖蕩

武林走透透，上至武林大會，下至小老百姓的各種疑難雜症，每一個場景角落，都有問題等你行俠仗義！

天下豪傑 是敵是友 任你結交

友好度設定培養，任憑結交各式武林豪傑怪客、和俠女們談戀愛，交遊天下或人人唾棄，全靠自己！

正邪難分 俠魔皆可 任你扮演

當名門正派中的敗類，或魔教中的個性豪傑，是非標準，自由扮演，隨你拿捏！



快意的冒險旅途／認真的養成系統／自由的角色扮演

武林群俠傳

河洛

天下終於大亂，
武林不再有標準答案，
無限自由 多種可能
由你創造，
蒼天的絕學 龍王的野心，
隨你討教，
拳掌刀劍 詩會劍舞
任你玩弄，
最受期待的天下第一傳奇，等你揭曉！

遊戲發行 智冠科技
製作 智冠科技
發行 智冠科技
研發製作 智冠·河洛工作室



武林 群俠傳

大俠養成

天下第一傳奇

自己創造!



武林國民教育 大聲叫我第一名

談學唱，18般武藝，
玩出絕招層層寶!



棋的棋子共有三十二個，由紅、黑二色和七種字樣的不同部分，這就是棋盤的佈局。



拳掌刀劍、詩書射樂，
隨你體會貫通，
玩出吃定群俠的絕妙武功!



名門正派認真學習，
行俠冒險救世吃草，
任你選擇!



齊麗
交叉角色扮演、養成、
小遊戲模式，因材施教，
多種大俠養成管道，
比免試升學更合乎人性!



武林命運靠自己，
故事結局不帶售後
服務、品質保證!



天香、無天兒、不天、無天兒、無天兒

玄冥子

故事架構龐大、
事件豐富多元，
自己的結局自己導演，
遊戲不負任何相關責任!



自己當主角，做自己的大俠〈魔頭〉!



等著聽別人怎麼說，才決定買遊戲的人，總是得多花一點錢...

前1000名預約訂購

建議售價 ~~699~~

【武林群俠傳】只要NT560元!



武林群俠傳



武林群俠傳

豪氣萬丈



天下無敵

首批限量精裝雙封面 即將轟動上市

只要是對自己的眼光有信心的朋友，就絕對不會錯過比別人搶先一步、佔點小便宜的機會，對於期待度最高的【武林群俠傳】何必再等別人怎麼說，即日起，前1000名預約訂購【武林群俠傳】的自信聰明人，就享有8折價NT560元〈含運費〉的特別優惠！



隨首批遊戲限量

【魔教寶典】CD收藏包

卓然品味·經典珍藏
收藏版光碟一定會受到詭咒的神奇CD收藏包！

郵政劃撥 活動截止日期：民國90年9月1日

劃撥帳號：41941885

戶名：智冠科技股份有限公司，勿忘在背面註明【武林群俠傳】

信用卡預約

信用卡預約，請將以下資料填妥，並註明收件人姓名、地址、

聯絡電話，放大傳真至07-8151992

預約【武林群俠傳】 套

信用卡號：

信用卡有效期限： 年 月

發卡銀行： 預約金額： 元

信用卡持卡人簽名：

聯絡電話：

地址：

授權碼：



軟體世界 智冠科技股份有限公司
<http://www.soft-world.com> <http://www.1w.com>

研發製作 智冠·河洛工作室

Get the Best Deal! Choose the Best Price! 立即搶購

仙狐前傳

北斗星工作室繼仙狐奇緣又一

R.P. 神話鉅作

水火金雷

集天地眾神於一闕、化宇宙玄妙為永恆的幻獸冒險傳奇

看幻獸魔化擾亂天地乾坤
看盤古開天創造宇宙奧秘
看后羿射日拯救黎民蒼生
看嫦娥奔月掀起醋海巨浪
看水火大戰獨留遺恨之壁

正義與邪惡之戰，盤古與燭龍誰能代表恆久真理？
天命與宿命之爭，幻獸與魔獸誰能獲得最終勝利？
讓水火金雷四幻獸慢慢解開你不知道的創世之謎！



動聯世界 霹靂科技股份有限公司
www.sdf-world.com 07-333-1177

智冠科技·北斗星工作室
http://www.dipper.com.tw

渾沌初開 天地交感 群獸亂世 正邪並立

遠古的年代、模糊的未來，

命運的轉輪啊，究竟是誰主宰？！

主導這一份生離死別，徒留這一段刻苦之愛，

人間揮不去的傷悲，只能帶到遙遠的月！

平凡繪／后羿嫦娥

趣味

趣味之幻獸冒險故事

華麗之絕世盛甲兵器

華麗

刺激

刺激之幻獸合體戰技

精緻

精緻之各式古風場景

纏綿之衆神不倫戀情

不倫

新奇之幻獸換裝樂趣

新奇

熟悉之中國遠古神話

神話

后羿射日篇

話說天帝十個‘欠人毫’的兒子...太陽，整天無所事事、鎮日遊手好閒，靠著天帝的臉面在天上人間作威作福，衆神與人民是敢怒而不敢言，不但如此，更在各地經營副業：

- ☀️ 老大：從商高利貸
- ☀️ 老二：經營賭場
- ☀️ 老三：御門TV (做菜的)
- ☀️ 老四：御門TV (有特別喉症)
- ☀️ 老五：運貨為喝
- ☀️ 老六：販賣毒品
- ☀️ 老七：走私軍火
- ☀️ 老八：販賣人口
- ☀️ 老九：職業殺手
- ☀️ 老十：賣盜版光碟

這天，十個太陽攜手合作準備狠戾敵人間百姓一筆，天帝雖惡大為震怒，於是公告懸賞自願處理太陽事件的人，這時神箭手后羿得知此消息，鑑於要娶嫦娥欠缺聘金，遂自告奮勇接下這個Case。當后羿與十個太陽交涉時，十個太陽冥頑不靈，不但給后羿回扣還說要把嫦娥捉來當他們的倒茶小妹，后羿聽了大為震怒，於是打算一口氣射下九個太陽，只留下一個照亮人間...如果你是后羿，你會留下哪一個呢？

【辦法】

請將您的答案及原因寫在明信片後，並註明：姓名、地址、電話、年齡、身份證字號，於90年09月30日前（郵戳為憑）寄到：

『高雄市前鎮區擴建路1-16號13F 射日小組收』即可

我們將會抽出：

正氣凜然獎10名：

請選出您認為刑責最輕的一位，各可獲得原版遊戲一套！（恕不挑片）

胡作非為獎10名：

任選一個太陽並註明原因，我們將選出十位最有創意的答案，各可獲得水靈滿福包一組！

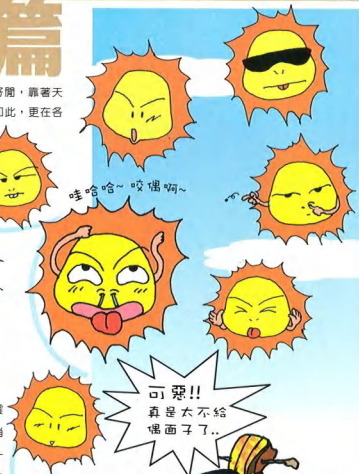

可惡!!
真是大不給
愧面子了..

仙狐前傳

北斗星工作室繼仙狐奇緣又一神話鉅作

水火金雷

聯誼影視 聯誼科技股份有限公司 www.ksh-world.com 0939-311119

智冠科技·北斗星工作室 http://www.dipper.com.tw

仙狐前傳

北斗星工作室繼仙狐奇緣又一神話鉅片

台灣總代理 星冠科技股份有限公司 www.gsl-world.com 110-108 T.W

代理商 智冠科技·北斗星工作室 http://www.dipper.com.tw

水火金雷



新年到、新年到、穿新衣、戴新帽!

我是水靈好寶寶~~

雖然水靈兒很可愛，但老是光著屁股到處跑實在有礙觀瞻，這次在仙狐前傳-水火金雷裡，終於有衣服可穿囉，聽到這個消息，水靈兒馬上奪門而出搶了一套帥一點的盔甲，噫，水靈兒的品味好像怪怪的，看著牠穿的盔甲，讓人不禁聯想到遠古以前的卡通—北海小... ..囉囉，你知道牠穿的是哪一套盔甲嗎???



斧翼舞衫甲



祥獸晶甲



符纓勾雷甲



翎羽鳳甲

【辦法】

請將您的答案及原因寫在明信片後，並註明：姓名、地址、電話、年齡、身份證字號，於90年09月30日前（郵戳為憑）寄到：

『高雄市前鎮區擴建路1-16號13F 水靈小組收』即可

我們將會抽出：

『水靈』獎20名：

●各可獲得仙狐奇緣水靈滿福包

『祥獸』獎5名：

●各可獲得原版遊戲一套！（恕不挑片）



北海小水靈篇



快來救我！



大爆滿！

數十部伺服器同時激爆5萬以上遊戲迷

金庸原著改編
金庸群俠傳 Online

你拜師學藝了嗎？多種武功內功等著玩家來一一修練！
你組隊滅派了嗎？各大幫派陸續開放挑戰你不羈野心！



超人氣!

一週上網登錄會員數高達**38**萬人次



武林第一人 呼之欲出
超級好朋友 江湖救急

上線了嗎? 百萬人次爭相湧入金庸 Online, 八方網友不可不玩!
你知道嗎? 金庸 Online 網上激爆, 國內各家網路遊戲大唱空城!



@ **群俠暴走!** @

近百萬金庸親衛隊網上暴走!
捨晝夜為盟主寶座群體瘋狂!



ONLINE 金庸群俠傳

EASY CARD! EASY GO!

EASY CARD! EASY GO! EASY CARD! EASY GO!



鹿鼎記 雙兒

· 情侶QQ點數卡150元

· 十大玉女月費卡300元

他愛我他不愛我 他愛她她又愛他
甜甜酸酸 酸酸甜甜
情侶 就是那麼任性的關係！
金庸Online情侶QQ點數卡NT\$150元
(內含超值150點)

我愛我愛我癡狂 我寵我寵我飛翔
一任無拘 愛我所愛
女人 就是那麼令人愛恨難評！
金庸Online十大玉女月費卡 限量典藏版
現在只要NT\$300元
三十天不限時數使用 無限制迅速暢快上網



點數卡儂影成雙有獎贈送

金庸群俠傳Online點數卡好康報給你，現在只要你收集兩張情侶QQ點數卡，就可以參加「金庸群俠點數卡成雙有獎」抽獎活動，你想要特別在資訊界上大受歡迎的金庸獨家周邊商品嗎？有手錶、T恤哦！這些全部都是外面買不到的哦！請你趕快趕快收集點數卡吧！



玉女伴君側 神丹過萬劫

收購十大玉女卡片人物一套十張，就大方送你「脫胎換骨丹」一枚，此丹可讓您重新調整您的遊戲角色屬性一次哦！活動詳情請速查看中華遊戲網 <http://jy.chinese-gamer.net> 您所購買的月費卡、點數卡除了可以儲備到金庸群俠傳 Online遊戲外，中華遊戲網還會為每張特殊的卡卡定期舉辦各種贈獎活動，當您將月費卡與點數卡儲備完畢後，別忘了將您的卡片留下來！



遠傳i-style【打擂台】

影音下載行動

成就你的金庸群俠夢

遠傳用戶下載「智冠科技武林高手系列」鈴聲/圖案，即可參加「金庸群俠傳」Online超值包抽獎，與金庸群俠擂台比身手。即刻下載，i-style, my-style成就你的武俠大世界！

◆【活動日期】：90年8月15日至9月15日。

◆【活動辦法】：活動期間內，遠傳用戶經由手機或上網www.fetnet.net下載「智冠科技武林高手系列」鈴聲/圖案達10次以上，即可參加遠傳i-style【打擂台】影音下載行動，有機會獲得「金庸群俠傳」的相關大獎，共150個名額。請即刻行動，把握與金庸小說人物比畫較量的大好機會！

◆【獎項內容】：1.「金庸群俠傳」Online超值包，50名
(超值包內容包括：金庸Online神鵰大俠遊戲片帳號、100點點數、金庸大頭貼收據冊、金庸書籍等)
2.金庸Online神鵰大俠遊戲片帳號及100點點數，100名



※ 注意事項：1. 獎品以實物為準不得折現現金。 2. 遠傳電信員工及代理商不可參加抽獎。 3. 得獎名單於2001/9/24公佈於www.fetnet.net。 4. 獎品於2001/10/15寄出，若未收到獎品，請於2001/10/31日前向遠傳異議，否則以棄權論。

【武林高手鈴聲下載列表】

輸入*149*111*鈴聲代碼#按發送鍵，120種鈴聲任你笑傲江湖

66 俠女關天鵬-主打配樂
155 新蜀山前俠傳主題曲-精選全

67 紅樓夢之十二金釵
167 浪花浪劍舞主題曲

72 鹿鼎記片尾曲
168 浪花-往事情債

73 新倚天屠龍記片頭曲
169 浪花-情願難逃

79 三國演義片尾曲
178 金庸online-老情水

96 武林群俠-黃山情緣
179 金庸online-戰鬥

119 仙狐奇緣主題曲糾纏
180 金庸online-俠骨狂舞

(電話配樂)

【武林高手圖案下載列表】

輸入*149*112*圖案代碼#按發送鍵，51種圖案任你笑傲江湖

■ 新蜀山前俠傳

941



943



947



950



953



■ 冰靈兒

989



991



992



994



999



■ 仙狐奇緣外傳

1254



1255



1258



1259



1262



■ 金庸online

1263



1264



1267



1271



1272



(電話卡圖案)

(更多豐富的鈴聲及圖案，請即刻至遠傳網站www.fetnet.net下載)

中華網龍股份有限公司
http://www.chineseagame.com

軟體世界 智冠科技股份有限公司
http://www.soft-world.com FEP®智冠TW

金庸群俠傳
Online

帝國華擊團成員出列

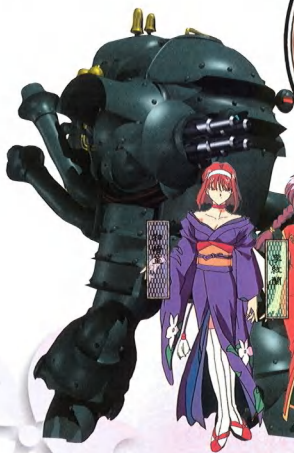

凰宮寺櫻
因為是帝國華擊團的新成員，也是本片女主角，她不論在什麼情況下都不會失去意志，具有與眾不同的性格。身披戰術用的機械裝束展現出勇氣，所以時常被隊友稱讚。她還擁有能將北極一刀流劍氣轉化的身手。

年齡：17歲 身高160cm / 172cm
身長：165cm 體重：48kg
三圍：82 / 56 / 78 血型：A型
萌屬性：堂妹

神崎實
對櫻來說像是競爭對手一般，事事都要和櫻針鋒相對，身為大型機械師的獨生女，有著任性而自以為是的性格，性格才氣橫溢但卻是長刀派，不過卻還有能夠將一柄利刃轉讓對手在精神上無法擺脫的功夫。

年齡：16歲 身高160cm / 171cm
身長：160cm 體重：50kg
三圍：81 / 57 / 84 血型：B型
萌屬性：蘇打女

瑪麗亞·橋
知知是帝國華擊團地獄的料理女性，父親是俄羅斯人，母親是日本人，是個混血而生的混血兒，個性冷靜冷靜，總是壓抑自己的感情，她也是個對擊對手，愛吃的總是改過後的炸豬排Enfied MK1 STAR。

年齡：16歲 身高160cm / 167cm
身長：160cm 體重：49kg
三圍：88 / 60 / 90 血型：O型
萌屬性：高貴麗

皇紅麗
帝國華擊團的隊長兼最年長的人，不過卻唯唯諾諾的身段不好相宜在在，她出生於中國的天才科學家，常常製作出色式各樣的發明物來嚇人，讓人不能小看她，因為說一口流利的國語，所以感覺上與其說是中國人，倒不如說她是個流利的國語人。

年齡：17歲 身高160cm / 171cm
身長：156cm 體重：43kg
三圍：78 / 56 / 71 血型：B型
萌屬性：中禪

金屋絲
對帝國華擊團來說，她是有如指諸掌的「物」，在法國出生，本名是伊羅絲·夏列利安，其實是法國大家族的獨生女，人小氣大，氣出一個奇怪的大人模樣，討厭被當作小孩子看待，比所謂的洋千金還要天真活潑——沒錯一點，就是個任性的女孩。

年齡：16歲 身高160cm / 171cm
身長：160cm 體重：50kg
三圍：7 / 7 / 7 血型：AB型
萌屬性：泡麵

桐島康綱
帝國華擊團中最高級的人，是個由沖繩出生的武俠家，絕對空手道的能手，樂天的個性，不拘小節，性格最豪爽，綜合說起來就是個超大大，會說大話跟欺騙人可是他的不羈，但就缺少了那麼點女人味，貴族大，吃起豬排完全不顧形象。

年齡：一六歲 身高160cm / 167cm
身長：一六七cm
三圍：81 / 78 / 76 血型：B型
萌屬性：侍衛



金屋絲帶著自己的師傅真道——「真道先生，見死！」



咕哇!!



真，是叫什麼——還有大家呢……這……這——



這就是高貴而美麗的公主嗎——原來如此!這種的公主真酷——

暑假雙重A



七俠五義 - 包公疑雲

洛克人X5
【國際中文版】



活動時間：2001年7月20日至2001年9月20日

活動地點：全省第三波遊戲專賣店

自7/20起至9/20止只要玩家至第三波遊戲專賣店購買暑假六大強Game中
其中兩套以上即可得到立即第一重好康，辦法如下：

只要購買第三波資訊所發行七俠五義 - 包公疑雲 (中文版)、洛克人X5
(國際中文版)、工人物語4 (國際中文版)、櫻花大戰 (國際中文版)、戰
神-狂神天成 (國際中文版)、笑傲江湖超值包等暑假六大強Game中

其中集滿該遊戲包裝盒內附活動印花卡三張附上回郵50元寄回
第三波雙重A好康兌換小組即可獲得笑傲江湖精美畫冊及咖
啡杯；集滿遊戲內附活動印花卡四張附上回郵100元寄回第三
波雙重A好康兌換小組即可獲得無線滑鼠一組，贈品物超所值
買的越多送的越多！

贈品自10/2統一寄發

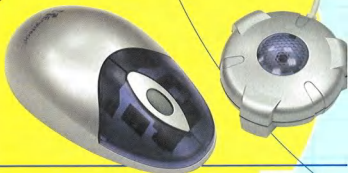

第三波資訊



SEGA

© SEGA ENTERPRISES, LTD. 1998, 1999



好康



櫻花大戰
【國際中文版】



工人物語4
【國際中文版】



戰神
狂神天威
【國際中文版】

抽獎卡

自7/20起至9/20止只要玩家至第三波遊戲專賣店購買暑假六大強Game中其中一套只要將產品內抽獎卷貼上明信片背填上您的姓名、地址、電話寄回第三波雙重A好康抽獎小組即可參加第二重抽獎，獎品豐富絕對讓您歡歡樂樂過暑假。

獎品明細如下：

- | | |
|--|------|
| 特獎：Pentium III 1GHz 電腦一組 (價值約NT\$30,000) | 1名 |
| 頭獎：電腦用LCD液晶螢幕一台 (價值約NT\$12,000) | 3名 |
| 首獎：任天堂最新掌上型遊樂器GBA一台 (價值約NT\$3,000) | 100名 |

抽獎時間：2001/09/25

獎品自10/8統一寄發

**買的越多中獎機會越多
第三波資訊讓您快樂一暑假!**

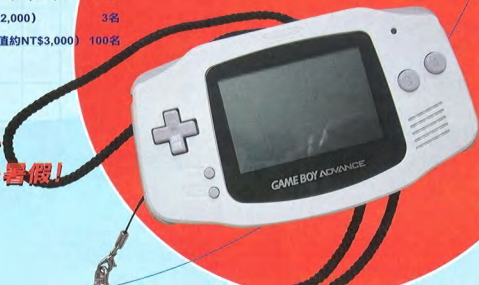



洛克人大戰

ROCKMAN

第一款洛克人的戰略角色扮演遊戲即將出現

這一次洛克人必須帶領夥伴們粉碎威利博士的野心，
但是，神秘事件的背後似乎還有另一個敵人正視線外緊...



代理發行
第三波資訊股份有限公司
104 台北市中山區松江路104號3樓
TEL: (02) 2511-8888 FAX: (02) 2511-8889
WWW: WWW.TWTHREE.COM



本產品內附贈「產品註冊卡」乙張，填妥後請寄
詳情請見：<http://www.G2Game.com>

三國誌

赤壁之戰



欲霸天下，誰奈我何！

即時戰略再掀戰火

你將化身曹孟德席卷江南，抑或再扮孔明三分天下

代理發行

第三波資訊股份有限公司

台北市復興南路二段170號3樓
TEL: (02) 2760-6306 FAX: (02) 2760-9486
TEL: (06) 3411300 FAX: (06) 3411801
TEL: (07) 6968967 FAX: (07) 2084241
http://www.thirdwave.com.tw/ 傳真專線: 1700009355

研發製作

目标软件
www.object.com.cn

三國之 **THREE KINGDOMS II** 星海風雲 II

國際中文版

戰火尚未結束
三國歷史再度掀起波濤洶湧
劉備、曹操、孫權三人間的命運之戰
將在另一個時空再度開戰
讓身為玩家的您決定誰才是「真命天子」



三國之星海風雲
黃金珍藏版

建議售價

699 元

全省熱賣中

總經理
第三波資訊股份有限公司

地址：台北市中山區大直街105號
TEL: 02-27600826 FAX: 02-27600825
傳真：02-27600825 FAX: 02-27600825
E-MAIL: 02000826

All other trademarks are the property of their respective companies Copyright © 2001 Dong Sio Interwares Inc. All rights reserved.
Distributed by EZSOFT Technologies Co., Ltd.



怡碩
科技





三國 趙雲傳

三國武將第一人，今日再次顯神威
龍越雲端誰能阻，趙雲驍勇今朝傳

熱血豪邁的男兒，化身新時代的任俠典範
最有特色的三國遊戲，引領你進入RPG狂潮
第三波首發強力自製產品，即將蓄勢待發

全世界最多人玩的網路遊戲

瘋狂坦克

www.Fortress2.com.tw

簡單·刺激·歡樂對戰



正式上市

【狂飆價49元】

(內附50點儲值點數)



HESS 何雁仁 聯會石文化廣場

第三波資訊 宏碁戲谷



龍族

www.DRAGONRAJA.com.tw



不斷創新的網路遊戲

每次線上演出都是感動與震撼



新手友善版雙封面任你挑選

龍族 狂賣二岸三地，百萬玩家強力推薦！

- ✓ 玩家滿意度最高、管理最完善
- ✓ 24小時不中斷的線上GM / 電話客服服務
- ✓ 唯一擁有嚴格PK管制與新手保護的中文線上遊戲
- ✓ 最早同時擁有戰鬥練功與生活工作兩大系統的中文線上遊戲
- ✓ 絕對嚴格執行線上防弊、取締非法外掛以保障玩家權益
- ✓ 最專業的中文文化作業，其他引進遊戲望塵莫及
- ✓ 唯一擁有同名小說作為背景設定，帶領玩家進入更深層的幻想空間



koei

為您獻上日本織田信長系列史上最大規模
慷慨激昂的群雄霸業！

信長之野望

嵐世記

歷史模擬遊戲

創日本
銷售記錄!!



- 廣大連土合各大勢力超之者驚；寫實逼真的攻防戰。
- 總兵、寺社、自治都市、忍者等……等，影響天下趨勢的勢力逐一登場。
- 宛如歷史畫卷的全新視覺效果，重現安土桃山的華麗實景之美。
- 信長史上最多登場武將，超過1300人。另外還可以增加或交換自創武將。

好評熱賣中

Windows 95/98/Me/2000版
●中文版 / 1,350元



追風逐月
狂風驟雨

亞伯拉罕·易文·伍丁

杏太郎·佐伯

蒂雅·瓦曼·恰斯卡

新的伙伴、新的冒險

不同際遇的主角演出不同的遊戲模式和冒險故事！
訪遍世界各地遺跡只為解開纏繞著「霸者之證」的各種謎底，
航海之旅，就此展開……。

●Windows®95/98/Me

中文版 780元

大航海時代 4

REKOEITION GAME

威力加強版

好評熱賣中

威力加強版及
主程式2合1組合包

大航海時代 4 with 威力加強版

好評
熱賣中

●Windows®95/98/Me

中文版 1,650元

無與倫比的自由度，創造出絕無僅有只屬於您的冒險故事！

大航海時代 3

REKOEITION GAME

新世紀 Costa del Sol

好評熱賣中
1,350元

●Windows®95/98/Me 中文版

送贈原版的
大航海時代系列
明信片一組4張

臺灣光榮綜合資訊股份有限公司 台北市信義區松仁路89號5樓D室
TEL: (02) 2345-0020

金牌大英雄

打敗魔獸惡勢力 成為真正大英雄

副合線上連線 即時對戰 RPG 大富翁
最耐玩的遊戲終於來了...

一個寶箱的爭奪...
一個糊塗的天神...
造就了這個故事...

一個英雄的故事就這樣誕生了.....



線上分team競爭 豐富變化樂趣多



九人同時連線作戰
畫面刺激絕不冷場



獨特大富翁另類玩法
步步驚奇樂趣多



九種難關挑戰多 誰當英雄自己選



800多種神奇道具
讓你呼風喚雨嚇嚇叫



整裝待發、今冬出擊!!



"趙雲"就是你!!

三國明星臉活動開始囉!

不管您自認長的像天下無敵的勇將「趙雲」、
 精靈縹緲的典女「貂蟬」、還是神機妙算的「諸葛亮」、只要將您的相片寄給我們、
 就有機會可以成為三國群英傳中的名將!
 ●加訂繪圖法請上網或來電查詢:

www.odinsoft.com.tw
 Tel:02-82263733



奧汀科技股份有限公司
 台北縣中和市建一路150號12樓之5
 Tel: 02-82263733 Fax: 02-82263722

軟體世界
 台北縣中和市建一路150號12樓之5
 Tel: 02-82263733 Fax: 02-82263722

野蠻世紀 恐龍戰士

在這裡，只有一種人可以活著，那就是...

比野蠻更野蠻的人

最簡單上手的 on-line game，
無需月費就能讓你輕鬆上線，無限對戰！

多種玩法，讓你玩到血管爆裂，手指抽筋為止！

獨立作戰

闖進吃人不吐骨頭的恐龍世界。

呼朋引伴打混戰

保證刺激不無聊。

上網來電傳真情

讓你打滾兼打屁。

一人掌控多角色

攻擊補血自己來。

不需練功升級

誰兇猛誰稱王。



e 世 代 戀 愛 講 義

夏色 Celebration

恋の物語

中文版



你也可以成為戀愛高手囉！
 暑中媚力放送 敬請期待！



HuneX



精訊資訊

台北縣三重市重新路五段609巷4號9F-8
 TEL: 02-2999-6883 FAX: 02-2999-7061
<http://www.kinginformation.com.tw>



客服專線：02-2999-6972

X-COM 戰警

經典遊戲【X-COM幽浮】最新鉅作
第三人稱射擊遊戲年度代表作

高科技強力武器

驚奇無敵射擊快感，射擊威力十足

寫實逼真3D遊戲畫面

細緻的遊戲畫面，流暢的操控動作，特殊的戰鬥音效

TV GAME般痛快淋漓

源源不絕的道具裝備，外星人三兩下輕鬆解決

COM
ENFORCER™
TAKE THIS TO YOUR LEADER!
10月即將上市

真世界



本遊戲獲得韓國NET POWER雜誌

線上遊戲最佳內容大獎

史上最有內容的網路遊戲

扮你想扮的服裝

畫家、忍者、小丑、蝙蝠俠、龍貓、鴨子、滑雪士、兔女郎、貓女、新郎、新娘、西班牙舞者、弓箭手、李小龍、聖誕老人、企鵝、內衣女郎、公主...等等，成千上萬的服裝隨你挑隨你扮，歡迎來訂作一個屬於你的「真世界」的角色。

玩你想玩的内容

情書任務、愛情之城、占卜任務、芊芊日記、生病的小孩、光之徽章、不可能的任務...成百成千的奇門八卦任務及活動，歡迎「真世界」人民來探索。

以後玩家都可以相互看見的

「大頭貼系統」



www.apexon-online.com.tw

真世界 獨特的六大系統

玩家專有的「大頭貼系統」

真世界擁有獨特的肖像繪製系統，讓你在遊戲中不再陌生，人人看得到彼此的容顏

屬於玩家的「主題城鎮系統」

「愛情之城」、「偶像之城」、「八卦之城」...等等，隨玩家喜好隨時訂作隨時開幕

獨特制的「任務成長系統」

乏味的打怪物練功模式不用天天作，真世界裡每天做任務，經驗值一樣多，玩起來不無聊

獨立城市的「政治系統」

自己的城鎮自己來管理，鎮長GM自己選，城鎮福利一起來經營

讓玩家更親近的「職業互動系統」

每個任務都有職業互動的關係，不同的玩家職業，一起合作玩任務，那才是最大贏家

隨機的「預言事件系統」

「真世界預言書」內容只有在 www.darkages.com.tw 網站才看的到，每個章節反年月日時間，都有特殊事件發生，大量的寶物及怪物侵襲都在預言當中，玩家需要特別注意

家族搶地盤

全星系家族成員招募中！

我們要家族！！

除了守護家族的守護獸能幫你合成特殊道具外，家族更擁有各自的銀行、醫院及商店等，更可透過自有頻道呼叫所有成員進行家族大對抗喔，大型的家族成員共同對抗，一同保衛家園去~~



■家族團體PK



■家族團結力量大



■專屬的家族小騎士為你保備

騎乘？溜寵？

看到石器GM騎著奇寶出場，玩家們是不是很羨慕呢？也想騎著自己的愛寵在石器的世界裡冒險呢？在石器家族裡你可以不用再羨慕，馬上就能實現騎寵的願望喔，騎著寵物順便溜溜寵，逍遙自在樂無窮



■家族莊園中有專人教你騎乘寵物



■騎老虎還是當寵就看你的功力囉



■騎著大寵物溜小寵物...樂趣無窮

數百種寵物大募集

秘密即將揭開，消失的寵物們，在精靈王的神奇力量之下，將現身在一塊神祕的島嶼上，原始寵物獵人們，趕快去捕獲那些失落的寵物吧！



行動開始!!!



石器時代2.0版

家族開拓史

我的石器我的家，團結才會力量大



狂銷
熱賣中

華義國際數位娛樂股份有限公司
WAEI INTERNATIONAL DIGITAL ENTERTAINMENT CO., LTD.
台北市信義區110光復南路495號B1 www.waei.net
service@waei.net Fax 02-87891196 24H客服專線 02-87882328
中國營業中心:04-2385-2256 南區營業中心:07-555-3222

BATTLE MATE

歡樂潛水艇

我們要



使用說明

HOW TO PLAY

歡樂潛水艇是以12艘可愛的潛水艇為主體，用魚雷以及各式各樣的裝備武器來戰鬥的線上遊戲。最多支援4:4共8人作戰，介面方便，戰術變化豐富，並有完善的聊天介面提供使用者聊天與交友。

遊戲玩法

A. 畫面移動

使用滑鼠游標與數字鍵，可以上下左右拖動畫面。若要把您的潛艇放置在畫面的中央，請按下數字5鍵。



B. 調節魚雷彈道與發射魚雷

● 調節魚雷彈道

您可以在Torpedo Preset Launcher(魚雷彈道調節機)

用Insert, Home, Page Up, Delete, End, PageDown鍵調節魚雷的彈道。這與自己的射擊順序無關。按下Backspace鍵的話，彈道會回到直線的狀態。



● 發射

按下空白鍵(Space鍵)後，將手放開的話，魚雷會照彈道自動發射，而該位置等於魚雷爆發的位置。

C. 移動潛水艇 使用的時間為25秒，發射完後，仍可移動閃避！

遊戲介面

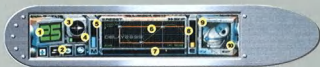

- 計時器：最長25秒。
- 裝備武器：最多4個。
- 海流方向：上下左右4個方向。
- 海流強度：各方向的強度。
- 移動力：潛水艇的移動能力，發射完後還能移動。
- 魚雷彈道：潛水艇特殊的彈道。
- 發射力量：按下空白鍵(Space鍵)後將手放開的話魚雷會按照彈道自動發射，而該位置等於魚雷爆炸的位置。
- 能量：表示潛水艇的能量。
- 小螢幕：秀出自己的潛水艇。
- 離開：若不想繼續玩，可以按EXIT離開該局。

玩遊戲，送房子！

送一棟房子出去!!



seednet
your needs

DREAMEDIA
DIGITAL COMMUNICATIONS CORPORATION

@Sofnet

欣葉水

輕鬆成家PK流程

分組積分賽

PK資格賽

PK決賽

12艘潛艇任選1艘登錄

各組積分前500名(共6000名)
加上線時間前600名
(一次換組機會)

各組前10名(120名)晉級決賽
加現場8名共128名

頭用登錄組別之潛艇

獎 項

128名決賽
SOGO百貨
千元禮券一張
(限額128名)

PK16強
菲律賓他沃
來回機票一張
(限額16名)

PK總冠軍
價值300萬元
天空之城
一戶
(限額1名)

歡樂潛水艇 | 輕鬆成家PK賽

遊戲賞金

價值300萬元、新世紀五星級飯店豪宅「天空之城」一棟！
還有菲律賓(他沃)來回機票16名及SOGO百貨千元禮券128名等……
大獎！只要你會上網，就有資格參加！(限中華民國國民且居住於台灣地區)

活動日期

90年9月1日至 90年10月6日止

比賽規則

詳情請上優惠利多媒體網站洽詢 /
WWW.pfamily.com.tw
M-tel Co., Ltd
免付費客服專線 /

0800665508



2000年 大蕃薯遊戲網戰 I 狂賣 20 萬套，2001年 大蕃薯遊戲網戰 II 轟動上市

大蕃薯遊戲網戰 II

打造華人最大線上遊戲平台

決戰珍珠港

online

2001年8月14日

全省便利商店及各大資訊賣場

同時點燃戰火

內容收錄：

大蕃薯遊戲網戰 II (9款網路遊戲)
台灣大富翁網路版
大蕃薯遊戲網戰 I (11款網路遊戲)
再加上三款單機遊戲：抽鬼牌、跳棋、至尊99

內附：

車拼卡點數
1200點



發現敵方所在位置



糟了！遭對方擱截
攻擊



激烈的戰況，爾虞我詐的戰爭場
面，玩家要趕快將對手擊毀...

美軍陣容



日軍陣容



詳情請至大蕃薯遊戲網戰 www.gamestation.com.tw

鉅藏科技有限公司
台中文心路四段212號5樓-2
TEL: (04) 2296-5817 FAX: (04) 2296-5840

軟體世界
智冠科技有限公司
台北市南京路
105號10樓
TEL: (02) 2720-8888 FAX: (02) 2720-8889

全省便利商店及各大資訊賣場均有售

大蕃薯
遊戲網戰

老編遭慘Sircam Virus毒手一事，總算在幾位讀者的熱心慰問中，與McafeeViruscan解毒秘方的醫療下正式落幕了，這場災難來的快去的也快，正好讓每個月一次的這篇打屁文章來得及和大家見面，說到這裡，突然發現科技變遷之快速，影響力真是無所不在，如果沒有這台電腦，老編就無法在這裡佔空間打屁，如果沒有windows，這本雜誌簡直出不了，甚至，老編就不是老編了，是一隻拿著禿筆爬格子，等著被雜誌社以跟不上時代為由退稿的可憐蟲了！試想，要是你沒有那台電腦，又規定你不能到網咖去混，你的生活會變得如何？是更好，還是更差？當你生活與娛樂甚至工作都仰賴著它時，有它，你渾然不覺的過著日子，沒它，你寸步難行渾身發癢，有這種症狀的朋友，小心了！這可沒有任何防毒程式可解，你無法拒絕跟老編一起唸一遍：「Oh, My God! I fall in love with my computer!」

也有業界朋友寫信來問候的，關心之餘不忘消遣老編幾句－「下毒聖手」、「遺愛人間」，其實，老編可說是冤枉到了極點，因為，老編大可推給比我更早中毒的朋友。但是，當收到許多業界朋友的Sircam病毒回信也是讓人觸目驚心，「人難道是我殺的？」這種心虛感本來久久無法消散，但想起這種病毒不是平時熱心幫助他人的好心人還中不了，正是所謂的「愛心病毒」，就好多了，呵呵，所以，中毒的都是好人，沒中毒的朋友，「You are no good」哈哈~~

老編愛Game成狂，玩Game玩到會發瘋，此一專欄混久了，很想來個更脫線且不一樣的演出，也許不要談什麼嚴肅的話題，就和諸位交換一下玩Game的心情即可。適逢即將改版之便，也許下期老編就意外暴走了！有任何心情想分享的讀者，只要不是病毒，歡迎稍信來聊聊！

老編 chief@swm.com.tw

編輯手札

非常銷售

資料來源：參與經銷商

統計日期：7月01日~7月31日

1 金庸群俠OnLine

- 中華網龍
- 上回1
- 線上角色扮演

票數 **6921**



2 暗黑破壞神2資料片

- 松崗電腦
- 上回10
- 動作角色扮演

票數 **3756**



3 新仙劍奇俠傳

- 大宇資訊
- 角色扮演

票數 **3674**



特別感謝本月參與銷售排行的全省37家經銷商

回函中獎名單

- 北區：
- 新宏興資訊 TEL: (02) 2389-4936
 - 世新圖片行 TEL: (02) 2354-8384
 - 台灣金電子 TEL: (02) 2558-1912
 - 升安電腦 TEL: (02) 2990-0337
 - 銀色星球 TEL: (02) 2790-7154
 - 日本橋 TEL: (02) 2392-6358
 - 通龍山 TEL: (02) 2686-3686
 - 金玉堂 TEL: (03) 931-5438
 - 書鼎電腦 TEL: (03) 522-5192
 - 邦記資訊 TEL: (03) 957-5189
 - 東湖資訊 TEL: (03) 2633-6435
 - 太和堂書店 TEL: (03) 599-8171
 - 書畫生活廣場。
- 中區：
- 康樂電腦 TEL: (037) 337-865
 - 益科資訊 TEL: (047) 277-115
 - 聚華科技 TEL: (048) 754-362
 - 日本橋 TEL: (04) 2224-9028
 - 遠太電腦 TEL: (04) 2222-0050
 - 群欣電腦 TEL: (04) 2776-0799
 - 奇志電腦 TEL: (04) 2836-7484
 - 廣訊資訊 TEL: (04) 2528-5196
 - 龍軒資訊 TEL: (04) 2201-6622
 - 詠銘電腦 TEL: (04) 2623-5298
 - 網發3C量販 TEL: (04) 2226-9596
 - 有線3C電腦 TEL: (04) 2329-5076
 - 101電腦圖書 TEL: (04) 2520-8961
 - 飛龍流行玩具城 TEL: (04) 2696-5869
- 南區：
- 高麗電腦 TEL: (06) 228-0077
 - 北霸電腦 TEL: (06) 635-2025
 - 光尚資訊 TEL: (06) 228-5411
 - 023資訊部 TEL: (06) 226-0566
 - 錦仁文化廣場 TEL: (06) 239-3330
 - 日本橋(台南店) TEL: (06) 229-3120
 - 日本橋(高雄店) TEL: (07) 236-7075
 - 城市游畫遊戲 TEL: (07) 710-3466
 - 怡特資訊 TEL: (07) 710-3267
 - 網發3C量販

- 陳靖嵐 台北市
- 林政光 台中市
- 林育辰 台中市
- 鄭宇均 台北縣
- 蔡士弘 高雄市
- 梁華強 桃園縣
- 許凱杰 台中市
- 李宣德 台中縣
- 蔡銘欣 彰化縣
- 王琇瑋 台南縣
- 彭建翔 屏東縣
- 楊偉德 台北縣
- 陳思吟 基隆市
- 杜啓實 屏東市
- 王周鑫 高雄市
- 李明軒 彰化縣
- 李坤信 台北縣
- 鮑嘉生 嘉義縣
- 陳盈潔 桃園縣
- 劉立偉 台中縣

以上讀者可得到一套遊戲軟體，中獎者獎品已於8月25號以掛號寄出。

4 天堂

- 遊戲橘子
- 線上角色扮演

票數 **3558**

5 風雲2七武器

- 登象國際
- 角色扮演

票數 **3011**

6 大唐雙龍傳

- 東方科技
- 角色扮演

票數 **2982**

7 大富翁5

- 大宇資訊
- 益智策略

票數 **2896**

8 仲夏夜之夢

- 台灣帝技藍如
- 益智策略

票數 **2649**

9 成吉思汗~大漠英雄傳

- 登峰資訊
- 角色扮演

票數 **2617**

10 永遠的伊蘇2

- 協和國際
- 角色扮演

票數 **2419**

11 戰慄時空之絕對武力

- 松崗電腦
- 3D動作射擊

票數 **2291**

12 浣花洗劍錄

- 智冠科技
- 角色扮演

票數 **2215**

13 老夫子大富翁

- 香港智傲
- 益智

票數 **2092**

14 古龍群俠傳

- 華義國際
- 角色扮演

票數 **2047**

15 沙丘魔堡

- 美商藝電
- 戰略

票數 **1976**

16 夢幻麻將館3

- 伊思蘭
- 益智

票數 **1892**

17 新蜀山劍俠傳

- 智冠科技
- 角色扮演

票數 **1881**

18 熱血躲避球2

- 捷友資訊
- 運動格鬥

票數 **1604**

19 三國群英傳2+攻略本

- 康汀科技
- 角色扮演

票數 **1583**

20 奇幻水晶緣

- 香港智傲
- 角色扮演

票數 **1434**

非常爬行情榜 Top 10

非常駭客讀者票選

資料來源：軟體世界第148期選票

統計日期：7月25日~08月15日

1 金庸群俠OnLine

●中華網龍
●上回8 ●線上角色扮演

票數 353



2 暗黑破壞神2資料片

●松崗電腦
●上回5 ●動作角色扮演

票數 281



3 新仙劍奇俠傳

●大宇資訊
●角色扮演

票數 227



4 新蜀山劍俠傳

●上回1 ●智冠科技 ●角色扮演 票數 173

5 風雲2七武器

●新登場 ●豐泉國際 ●角色扮演 票數 138

6 大富翁5

●新登場 ●大宇資訊 ●益智策略 票數 106

7 軒轅劍參外傳~天之痕

●上回2 ●大宇資訊 ●角色扮演 票數 103

8 戰慄時空之絕對武力

●上回4 ●松崗電腦 ●3D動作射擊 票數 101

9 致命武力

●上回3 ●漢堂國際 ●戰略角色扮演 票數 92

10 楚留香新傳

●新登場 ●宇峻科技 ●角色扮演 票數 66



脫線排行榜

本資料由「遊戲家族網站」提供
www.gamefamily.com.tw

1 Much新聞台

脫線指數：★★★★☆

進榜原因：

哈哈...我也要學俄羅斯電視台叫主播播一則新聞說一件衣服... (結論：該新聞台最後以「妨害風化」被查封)



2 風雲2七武器

脫線指數：★★★★★

進榜原因：

為什麼我的絕世好劍會有時候會變短？是「灰姑娘效應」還是...「裝而缸」藥效過了？



3 飛龍在天

脫線指數：★★★★☆

進榜原因：

騙人...騙人，遊戲裡面沒有飛龍，也沒有飛虎和白劍英...連天九都沒出現！>_<...



4 戰慄時空之絕對武力

脫線指數：★★★☆☆

進榜原因：

打CS太久了現在看到色藥，手都忍不住發不住發抖，想拿起來丟人...



5 Come On Baby

脫線指數：★★★☆☆

進榜原因：

天啊~如果真的生了這樣的小孩，可能要請10個保姆輪流接棒來照顧他了...



智冠科技 TEL: (089-741009 FAX: (07)815-1992 http://www.soft-world.com/				
遊戲名稱	類型	發售日期	售價	
武林群俠傳	角色扮演	8月	599元	
露卡的魔獸教室	角色扮演	8月	599元	
九英雄物語	角色扮演	9月	599元	
仙狐前傳-水火金雷	角色扮演	9月	未定	
烈日奇俠傳-日劫2	即時角色扮演	9月	599元	
神月紀事	角色扮演	9月	699元	
第一次親密接觸	角色扮演	9月	未定	
聖逝騎士傳	角色扮演	9月	699元	
遊戲輕鬆打2	益智	9月	299元	
迷之靈物	養成	9月	未定	
超時空英雄傳說3-狂神降世	戰略	9月	799元	
金剛群俠傳Online之神魔大俠	線上遊戲	9月	未定	

光譜資訊 TEL: (02)8369-3777 FAX: (02)8369-3788 http://www.ttinc.com.tw				
遊戲名稱	類型	發售日期	售價	
正宗13張中國麻將	益智	8月	600元	
神鬼戰將 (Dispel)	角色扮演	9月	780元	
瘋狂空問王	經營	9月	未定	
富甲天下3	益智	10月	未定	
奧林匹亞橋賽 II	益智	10月	未定	

新瑞獅多媒體股份有限公司 TEL: (02) 23928806				
遊戲名稱	類型	發售日期	售價	
霸王別姬	角色扮演	10月	未定	
崑崙軍	益智	10月	未定	
另類大富翁	益智	10月	未定	

尚倫休閒軟體 TEL: (02)2704-2762 FAX: (02)2704-4454 http://www.una1is.com.tw				
遊戲名稱	類型	發售日期	售價	
寵物樂園 (Virtual Pets)	寵物養成	8月	250元	
玩趣樂一 (Family Collection)	益智	8月	250元	
玩趣樂二 (Family Collection)	益智	8月	250元	
神遊威尼斯 (Venice)	網路連線	8月	990元	
地獄火 (Hell Copter)	動作射擊	9月	599元	
百萬大進擊 (Money Mad)	益智	9月	未定	
黃金謎城中文版 (Treasure Hunt)	連線尋寶	8月	890元	
星雲戰記 (Mankind 1.7)	連線戰略	9月	399元	
急速四驅車 (Stung GP)	競速	9月	399元	
黃金印象 (Mission sunlight)	藝術冒險	9月	990元	
Z字特攻隊 (Z: Steel Soldiers)	即時戰略	9月	1080元	
神龍紀元 (Dragon Riders)	冒險	9月	599元	
印加帝國中文版 (Theocracy)	即時戰略	9月	750元	
星塵物語 (Arcturus)	角色扮演	10月	未定	

英寶格股份有限公司 TEL: (02)2710777 FAX: (02) 2545-0060 http://www.infogames.com				
遊戲名稱	類型	發售日期	售價	
B17飛行堡壘 (B17: flying fortress)	飛行模擬	9月	未定	
野戰精英 (Squad Leader)	回合策略	9月	未定	
3D小精靈2 (Ms. Pacman)	益智	9月	未定	
帝國企業 (Monopoly City)	策略益智	10月	未定	
神諭2 (DISCIPLES: DARK PROPHECY)	回合策略	10月	未定	
機車王 (MOTOR RACER 3)	賽車	10月	未定	
驚天動魄 (O.R.B)	賽車策略	11月	未定	
鬥神 (COMBAT暫定)	動作	11月	未定	
王牌威龍資料片 (Desperado expansion disk)	小組策略	12月	未定	
模擬樂園 (Rollercoaster Gold)	模擬	12月	未定	
文明帝國3 (CIV III)	回合策略	12月	未定	

第三波資訊 TEL: (02)8780-3636 FAX: (02)8780-5656 http://www.acerbw.com.tw				
遊戲名稱	類型	發售日期	售價	
鎮守司令2 (Mech Commander 2)	即時戰略	9月	1290元	
英雄誌-飛龍戰記	戰略角色扮演	9月	599元	
模擬皇城 (Star Topia)	模擬	9月	1190元	
女神天蠶變	益智	9月	199元	
洛克人123	動作	9月	699元	
流氓大亨2 (Gangsters 2)	策略	9月	1190元	
魔法門英雄會 (Legends of M & M)	角色扮演	9月	790元	
文明帝國-權傾天下2 (Call To Power 2)	策略	9月	990元	
神龍俠侶2	角色扮演	9月	699元	
模擬列車 (Train Simulator)	模擬	10月	1290元	
恐龍危機2	動作	10月	880元	
洛克人大戰	角色策略	10月	699元	
雷霆騎兵	角色策略	10月	599元	
三國星海風雲2	即時戰略	10月	890元	
櫻花大戰2	戰略角色	10月	799元	

旭力亞有限公司 TEL: (02)2726-3136 FAX: (02)2726-2486 http://www.coco168.com.tw				
遊戲名稱	類型	發售日期	售價	
咸蛋超人-戰略遊戲	角色扮演	9月	未定	
釣魚王	模擬釣魚	10月	未定	
超神2	角色格鬥	10月	未定	
咸蛋超人-大富翁	益智策略	11月	未定	
數碼寶貝	益智動作	11月	未定	
夢之國 (Dream Country)	角色扮演	12月	未定	
創世紀III	角色扮演	12月	未定	
馬場大亨Online	角色養成	12月	未定	

風雷時代 TEL: (02)25231800				
遊戲名稱	類型	發售日期	售價	
水靈仙子	養成	8月	未定	
霸王別姬	角色扮演	10月	未定	
聖女之歌	角色扮演	12月	未定	
反-三國志	角色扮演	12月	未定	

英特衛多媒體 TEL: (02)2999-6768 FAX: (02)2999-7707 http://www.interwise.com.tw				
遊戲名稱	類型	發售日期	售價	
星艦指揮官: 獵戶座海盜團 (Star Trek: Starfleet Command: Orion Pirates)	策略	9月	未定	
披薩大亨 (Pizza Connection II)	策略	9月	未定	
赤色戰線 (Red Faction)	動作射擊	9月	未定	
星艦迷航記: 銀河霸權傳說 (Star Trek: Dominion Wars)	戰略	10月	未定	
Casanova (中文名稱未定)	冒險	10月	未定	
魔法亂世紀 (Art of Magic)	角色扮演	10月	未定	
喬治克羅尼之惡夜追殺令 (From Dusk till Dawn)	動作	10月	未定	
風之翼 (Mega Race III)	冒險	10月	未定	
天命傳奇 (Legend)	冒險	11月	未定	
亞特蘭提斯III失落的帝國 (Atlantis III)	冒險	11月	未定	
上古捲軸3: 魔境晨風 (Elder Scrolls III: Morrowind)	角色扮演	11月	未定	
Aquanox (中文未定)	冒險動作	11月	未定	
End of Twilight (中文未定)	角色扮演	11月	未定	
Beam Breakers (中文未定)	動作	12月	未定	
無盡的任務資料片: 黯影女神 (Ever Quest: Shadow of Luclin)	角色扮演	12月	未定	

台灣帝技龍如 TEL: (02) 2962-7425 <http://www.tgl.com.tw>

遊戲名稱	類型	發售日期	售價
聖焰騎士傳	角色扮演	9月	599元
神月紀事	FAX: (02) 2367-6168	9月	699元

會享多媒體股份有限公司 TEL: (02) 2367-0168 FAX: (02) 2367-8959 <http://www.smec.com.tw>

遊戲名稱	類型	發售日期	售價
神祕之旅 (Schizm: Mysterious Journey)	驚奇(驚名)		
	策略冒險	9月	780元
迷塵中原	策略	9月	599元
倩女幽魂之鬼寺	冒險	9月	780元
快打1/2	動作	10月	599元
光明騎士	角色扮演	10月	780元
亂世霸王	即時戰略	10月	780元
少年皇帝方世玉	角色扮演	11月	599元
龍鐘英雄傳	角色扮演	11月	780元
魔幻大地 (暫定)	策略	11月	780元

大宇資訊 TEL: (02) 8226-5677 FAX: (02) 8226-5611 <http://www.softstar.com.tw>

遊戲名稱	類型	發售日期	售價
仙劍奇緣	經營養成	8月	599元
三國英豪	格鬥	8月	499元
天堂島 (Tropico)	模擬	8月	860元
奇薩克-征服與樂極	即時戰略	9月	1080元
雙面撒旦	動作冒險	9月	未定
魔域幻界	策略	9月	未定
明星志願合輯	經營養成	9月	未定

歡樂盒有限公司 TEL: (02) 8226-9029 FAX: (02) 8226-9016 E-mail: gamebox@outs.seed.net.tw

遊戲名稱	類型	發售日期	售價
夢幻武士外傳	冒險	8月	未定
夏夜交響曲	冒險養成	9月	未定

昱泉國際股份有限公司 TEL: (02) 2795-3777 FAX: (02) 2795-8222 <http://www.yteserv.com.tw/game/>

遊戲名稱	類型	發售日期	售價
笑傲江湖網球版	網路遊戲	9月	未定
窈窕妹妹	策略	9月	未定
抓鬼大師	策略	9月	未定
新神鵰俠侶Part II	角色扮演	9月	未定

華彩軟體股份有限公司 TEL: (02) 2311-6765 FAX: (02) 2375-5283 <http://softchina.com.tw>

遊戲名稱	類型	發售日期	售價
星際爭霸2之終極危機 (I-War 2)	戰略	8月	790元
海神-波賽頓 (Poseidon)	城市模擬	8月	750元
浩劫重生 (Arcanum)	角色扮演	9月	未定
暗黑武士道 (Throne of darkness)	角色扮演	10月	未定
新英雄門 (New lord of heroes)	線上遊戲	10月	未定
世紀爭霸 (Empire Earth)	即時戰略	11月	未定
卡曼契4 (Comanche4)	飛行模擬	11月	未定

藍海豚科技 TEL: (02) 2746-6561 FAX: (02) 2746-6399

遊戲名稱	類型	發售日期	售價
遊戲輕鬆打 2	益智	8月	299元
超級酒吧	策略經營	未定	未定

數位玩具和仲科技 TEL: (02) 2562-3870 FAX: (02) 2559-4355

遊戲名稱	類型	發售日期	售價
烈日奇俠傳 (日劫二)	角色扮演	9月	599元
聖誕任務2	動作冒險	11月	未定
魔法大驚奇	益智	12月	未定

美商藝電 TEL: (02) 2739-1937 FAX: (02) 2739-6818 <http://www.ea.com.tw>

遊戲名稱	類型	發售日期	售價
勁爆美式足球2002 (Madden NFL 2002)	運動	8月	1090元
潛艇指揮官 (Sub Command)	模擬	8月	未定
火爆冰上曲棍球2002 (NHL 2002)	運動	8月	1090元

紅色警戒二資料片: 尤里的復仇 (C&C: Yuri's Revenge)

遊戲名稱	類型	發售日期	售價
一級方程式賽車2001 (F1 2001)	即時戰略	9月	790元
席德邁爾之模擬高爾夫 (Sid Meiers Sim Golf)	運動	9月	1090元

遊戲名稱	類型	發售日期	售價
終極動員令之叛國者 (C&C: Renegade)	動作射擊	10月	未定
國際足壇大賽2002: 世界盃總決賽 (FIFA 2002: RTWC)	運動	10月	未定

遊戲名稱	類型	發售日期	售價
哈利波特: 神秘的魔法石 (Harry Potter and the Sorcerer's Stone)	動作冒險	11月	未定
帝國新世紀 (Anno 1503)	策略	11月	未定

遊戲名稱	類型	發售日期	售價
榮譽勳章: 反攻諾曼第 (Medal of Honor Allied Assault)	射擊	11月	未定

宇峻科技 TEL: (02) 8226-9989 FAX: (02) 8226-9918 <http://www.uj.com.tw>

遊戲名稱	類型	發售日期	售價
超時空英雄傳說三	策略	9月	799元

華義國際 TEL: (02) 8789-0099 FAX: (02) 8789-1196 <http://www.waei.net/>

遊戲名稱	類型	發售日期	售價
美眉學工廠 (Poky Poky)	動作冒險	8月	399元
Come on Baby	益智	8月	399元
鏡子戰爭	角色扮演	9月	890元
百鬼夜宴	模擬	9月	299元
特勤機甲隊4	即時戰略	10月	980元
新世紀 凌波育成計畫	養成	10月	未定

捷友資訊 TEL: (02) 2528-8098 FAX: (02) 2528-8268 <http://www.apexsoft.com.tw/>

遊戲名稱	類型	發售日期	售價
冒牌大英雄	角色益智	9月	599元
X-COM (暫譯: X-戰警)	射擊	10月	680元
傳統大富翁	益智	11月	450元
冒牌大英雄資料片	益智	12月	450元
趙雲傳	角色扮演	12月	599元

明日工作室 TEL: (02) 2570-7095 FAX: (02) 2579-4562 <http://www.cartoonfree.com.tw>

遊戲名稱	類型	發售日期	售價
機甲先鋒	角色策略	9月	499元
E代轟炸	益智	9月	未定
美少女手札	養成	10月	299元
虛擬人生SLG: 修羅戰紀	策略	10月	未定
浪漫咖啡屋2	經營養成	10月	未定

Gameone智傲集團有限公司 TEL: (02) 2369-2017 FAX: (02) 2369-1992 <http://www.gameone.com>

遊戲名稱	類型	發售日期	售價
三國群雄傳之臥龍與鳳雛	角色扮演	9月	599元
古龍群俠傳	線上角色扮演	12月	未定

弘煜科技 TEL: (04) 2322-2886 FAX: (04) 2322-2971

遊戲名稱	類型	發售日期	售價
幻翼傳說-露卡的魔獸教室	角色扮演	9月	未定
超級鬥球王	益智	10月	未定



武林群俠傳

洛陽城

洛陽城是本故事的起源，也就是玩家未踏入武林前的唯一所到之地。城內有各派林立，長虹鏢局、天劍門、野拳派...等俱都建立於此；除此之外，武林尚有其他門派也都會常在此出沒，因此，在遊戲之初建立起與其他門派的友好關係也可以從此地開始著手。此外，由於在地圖模式的時間是不斷在進行著，也就是說可能會發生有特定的時間

玩家扮演一個初入武林的江湖菜鳥，為了追隨百年前的大俠成就，決意打響自己的名聲。首先玩家會進入洛陽城，將有一段時間可以自由探索並接觸各項技藝，而這段時間的遭遇將決定玩家所扮演的角色屬性及各項能力，這時玩家可以依據自己的個性來奠定初步的基礎。



觸發特定的事件，所以如何掌握時間也是本遊戲的另一項挑戰。

之前本刊曾經對武林群俠傳做過了不少報導，隨著遊戲製作逐漸接近尾聲，遊戲的整個流程也趨向明朗化；本刊為了讓各位讀者更清楚地瞭解武林奇俠傳的整體風貌，特地前往採訪製作小組—河洛工作室，將即將完成的大作秘辛搶先在此曝光。

江湖戰鬥險



既然身在江湖，難免得以武論理，這時主角所學的武藝雜學便派得上用場了。遊戲的戰鬥採用回合制的方式進行，依各人輕功高低來決定攻擊順序，除了

基本的拳法、掌法、指法、腿法、劍法、刀法、棍法等武功

逍遙谷



接下來主角會因故不幸中毒，而被當代奇人逍遙子所救並收留。這時玩家便進入遊戲中的第二階段—養成模式。在這段時間裡除了依據所排定的課程練功之外，尚有固定事件、閒遊事件及特定事件，而其中特定事件可能是在閒遊時，或是依據主角所學得的技藝來觸發，所以玩家可以多多嘗試琴棋詩畫，或是煮菜、喝酒、泡茶甚至種花等各項技藝，才有可能會遇到這些特殊的事件。千萬別小看這些技能，最厲害的絕世武功，往往是從個人的嗜好上領悟而出，所以要擁有特殊絕技，培養武術以外的技藝是必要的。

為了增加遊戲的趣味性，製作小組特地将這些技

英雄雕像



他有如旋風般地崛起，打敗當時十大高手後，這位神秘大俠便隱然無蹤，只留下他生平事蹟的種種

猜測。玩家的目標，便是在有限的時間內闖出不亞於英雄雕像上刻人物的名聲~不管是用任何手段...

野拳派



野球拳是一種事先猜測敵方行動再先發制人的拳法，同時也是傳說中的大俠打敗十大高手的最強拳法。看來如今還有人繼承了此拳術，玩家所扮演的角色是否有辦法能學得到呢？

能的修練過程做成許多小遊戲，讓玩家可以在玩遊戲中學得各種技能。除了之前本刊報過的幾個小遊戲之外，目前又有拼圖、針灸、下棋等新遊戲，以下分別介紹如下：

拼圖



當主角與丹青先生學習繪畫時，會成如圖般的拼圖遊戲。只要在時間內將圖拼好，就算是學習成功，要是拼到最後，還可以拼出一套絕世武功哦！

針灸



只要向忘憂村的神醫學習醫理，便可以獲得一張人體穴道圖，同時神醫也會教主角在何種症狀時扎那個穴。接下來遇到病人時，玩家要用滑鼠左鍵選定正確的穴道，便可以治好疾病，同時也會增加求治者的好感度。

下棋



棋聖橋毀，也會指導主角下幾盤棋。有時橋毀會排出某個棋譜，只要玩家能選出正確的落棋位置，可提升棋藝。達到一定程度玩家手法也會提升哦！

養成模式裡，如果某項武功或技藝的屬性達成相當的境界，各地的武林前輩會來送給你封號，這也是讓主角打響知名度的方法。

招式之外，其他向暗器、魔音、絕技、毒術等，也是戰鬥中克敵制勝的秘訣。

由於採用棋盤式的策略戰鬥，而且每種武功招式的攻擊範圍、威力及特點都不相同，所以玩家得依據敵我武功的優劣來擬定作戰方式：如果對方擅長近戰但速度較慢時，玩家可以用遊鬥的方式來慢慢削減敵人實力，如果是大比較弱的階級敵人時，就確實地一一擊倒，以減少敵人的可攻擊次數。所以除了絕世武功之外，聰明的作戰策略也可以讓玩家以弱敵強、以寡擊眾。

為了避免玩家只修練武功而忽略了其它技藝的養成，所以遊戲中也具有一些特殊的另類武功，在某些技

藝達到相當程度時才能學得，例如魔音傳腦這項殺人於無形的絕世武功，就得先修練相當程度的音樂技能，再配合上某些琴譜才能使用。遊戲中還有許多類似的特殊武功，就等著有有心人去發掘了！



江湖風雲亂



少林寺

虛真找主角一同出遊少林寺，沒想到卻遇見了經書被盜事件。



樂山大佛

在搶佛劍魔力過程裡，二師兄向眾人挑戰！身為逍遙谷三弟子的你，豈可袖手旁觀？



成都城

武林上常常會發生這種翻臉不認人的事，所以平常就該練好自己的實力。



成都城正舉行三年一次的廚藝大賽，玩家到此恰巧順便嚐過各種美食～



華山

在華山舉行三年一次的少年英雄會，要奪魁的話，實力是不可或缺的因素。

天山派

華山

天龍教

怪醫家

青城派

成都城

武當派

樂山大佛

劍盧

毒龍教



江湖兒女情

身為武林未來的棟樑，當然也得要有培育後進的打算啦！所以在遊戲中玩家所扮演的主角也會認識一些江湖美女，在養成模式中還會和女孩子出遊的事件哦！如果平常就與這些女孩的互動良好，有些接受了主角心意的女孩，還會在七夕的時候送來情人禮喔！

另外要注意一點，在遊戲中只要是在任何領域上的第一，都可得到名譽與稱頌，即使是把馬子也不例外！所以各位玩家就別客氣啦！

花非 (任清璇)

修羅宮四宮主，愛「花」或「癡」，自小生活在「男人禁地」的修羅宮的她，猶如一朵溫室中的小花，令男人忍不住要灌溉她、呵護她。



藍婷

毒龍教教主，身負全族興衰存亡之大任，處事果決而公正，然而在無私面龐的背後，似乎隱藏著一股柔情及需要呵護的渴望....



修羅宮

逍遙谷

黑風寨

洛陽城

少林寺

杜康村

海鯊幫

天都峰

鑄劍山莊

杭州城

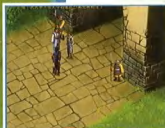

洛陽城

在洛陽城江府壽宴的劇情裡，將會遇見第一神偷。



武當派

江湖上的兒女恩怨也會上演，就看玩家介不介入。



黑風寨

奉師傅之命和大師兄到黑風寨消滅黨匪，但就算是懣奸除惡，也得要有夠斤兩才行。



杜康村

在杜康村裡盛產釀酒，可是今年流年不利，居然發生了全部美酒都被盜走的事件。



天都峰

看是要開創新時代，亦或隨波逐流全在此刻...



杭州城

遊戲中千萬別忽略小角落的調查，因為可能會影響玩家的將來...



毒龍教

百草門和毒龍教爭端，愛情與友情的抉擇...



武林群俠傳

史燕

江湖第一神偷，人稱小燕子，聰明機智兼鬼靈精，號稱天下沒有她偷不到的東西。她能偷到主角的心嗎？

紀玟

獸王莊四莊主，艷紅的長髮，火辣的身材，加上豪放不羈的性格，將和主角譜出什麼樣的叢林式戀情呢？



齊麗

野球拳門主之獨生女，雖然出生於武學世家，但心思卻與一般女孩無異，只想做做女紅、學學廚藝，還有...找一個如意郎君。

沈湘芸

神醫之女，從小受神醫薰陶，對藥理深有研究，喜歡發明新藥，常常要主角做她的白老鼠。



尋秦記



繼古龍、金庸等著名武俠小說大師之後，另一位武林巨擘—黃易大師，其作品也不僅正以風雷之勢席捲港台各地讀者的心靈，還改編成電視劇、漫畫、遊戲等各種平台展現，可見其作品迷人之處。其中尋秦記是其少數的長篇作品之一，以時光回溯將現代觀念融入古代中國歷史之中，進而發展出戰國時代錯綜複雜的迷離劇情。如今智冠科技的全彩狼工作室將以其豐富的中國歷史題材遊戲之製作經驗，將這款融合了歷史、俠義、愛情、宮廷鬥爭的劇情發展成新型態的角色扮演遊戲，讓玩家體驗戰國時代的風貌。

進入戰國時代的未來戰士



尋秦記的故事是敘述某個二十一世紀中國特種部隊的精銳戰士—項少龍，因故參加一場非志願的時光實驗，在突發的事故中進入了中國史上

最紛亂的時代—戰國時代。憑著以往所學的歷史經驗，他知道要在這個亂世中生存並成功立業，就必須找到當時仍淪為人質的未來秦始皇—贏政。在尋找過程中，項少龍將來到當時贏政仍被扣留之所在—趙國首都邯鄲，並一步步捲入各國的明爭暗鬥之中。但是最令他吃驚的，就是當時贏政並不如其所想像的一樣……未來的歷史會如何演變呢？

遊戲中玩家将扮演具有現代觀及軍事概念的精英—項少龍，為了出人頭地，必須經過種種難關，像是狂猛兇惡的馬賊灰鬍、手段陰狠的紅樓公子連晉、高深莫測的墨門鉅子嚴平、勇力無雙的魏犇車，甚至是手握大權的趙



巨鹿侯趙穆等；不過玩家也可以結交到親如兄弟的滕翼、荊俊，義薄雲天的元宗、烏卓，更有無數的紅粉知己，如趙國郡主趙雅、石才女紀嫣然等暗中相助。另外玩家還得找出真正的秦始皇，並將其安然送回秦國，這才是玩家最大的考驗。





為了讓所有讀者能進一步瞭解尋秦記的世界，我們以下將介紹主要出場的人物，其中不乏歷史上赫赫有名的真實人物。

項少龍

本遊戲的主角，原是現代中國特種部隊的精銳戰士，在一場時光實驗中，意外地被送到戰國時代趙國的某個小村落中。為了在戰亂中生存，他開始尋找秦始皇嬴政。



烏廷芳

趙國邯鄲畜牧大王烏氏裸的孫女兒，自小便受盡百般寵愛，對許多事情並不放在眼裡，與項少龍見面後，迷上他那種不拘束的英雄風度，而成為其愛妻。



紀嫣然

南方越國貴族之女，當越國滅亡後，便前往北方魏國定居。紀嫣然以詩辭、音律、武術、容貌四絕名聞天下，被人稱做「石才女」。在一場辯論會上，項少龍以現代知識與論點，贏得紀嫣然芳心，而加入了項少龍陣營。



滕翼

原本是韓國武將，因不堪韓國的政治內部腐敗，便棄官隱居山野，後被捲入項少龍暗殺事件中，導致整個家族全滅；滕翼在悲憤之餘，與項少龍同夥報仇，在報仇後便加入項少龍陣營中，成為項少龍最得力的助手。

趙致

當齊國上大夫善勤被其政敵田單誣陷下獄後其一族逃亡至趙國，卻被趙穆出賣而被誅殺，唯有善勤之兩女善柔、善致逃離。後來由善家舊僕趙正叔撫養，改名趙致。幼時加入趙國武館習武，學有劍舞之技，後為趙國貴族訓練舞師；當趙致為烏家訓練舞師時認識連晉，後連晉被項少龍所殺，而間接痛恨項少龍……



趙雅

趙王之妹，在其夫婿戰死沙場後，就自甘墮落，四處尋歡以藉由男人來麻痹自己，直到遇到項少龍，才漸漸尋回自我；但後來因為承受各種壓力，不得不背叛並出賣項少龍，令她痛苦不堪。後來經過種種事件，獲得了項少龍的原諒，才讓她真正釋懷。



荆俊

出身於韓魏邊境荊家村，擁有極好的捕獵技術與野外求生技巧；在項少龍等人逃亡韓趙邊境時，出手幫助他們返回趙國，同時也加入項少龍陣營之中，成為主要班底之一。





尋秦記人物關係圖

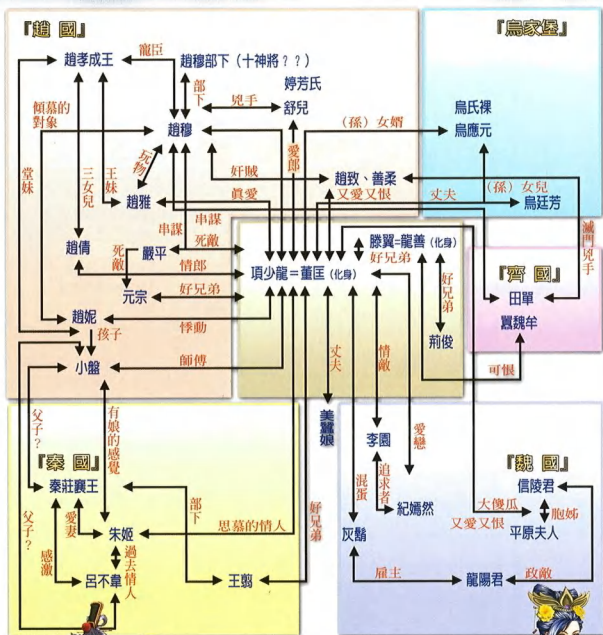

趙穆

趙國巨鹿候，是聞名天下的戰國四公子之一。楚國春申君的第六子，被派來顛覆趙國政權。趙穆看準趙王好色的癖好，進而操控趙王，手握趙國政權。趙穆為人陰險，擅長用藥，下手毒辣，也是項少龍最可怕的敵人。

平原夫人

魏國信陵君之姊，也是魏國信陵君之姊。為了配合信陵君的弒君陰謀，而企圖拉攏項少龍作替死鬼，但反迷上項少龍的智計武功，而感到猶豫不定。



預定上市日期：10月 / 國外發行：Sierra / 國內發行：華彩軟體

《暗黑武士道》是一個以日本神話作為故事背景的動作RPG遊戲。自從暗黑破壞神大受玩家歡迎之後，市面上所出現的「類暗黑」的遊戲，可說是不勝枚舉，而本遊戲之所以受到矚目，原因就在於它是由鼎鼎大名的《暗黑破壞神》小組成員Dorn Garther、Ben Haas在離開Blizzard之後，自創品牌「Click Entertainment」所製作的第一款遊戲。《暗黑武士道》不僅以神秘浪漫的扶桑風情吸引玩者，而前所未見的多人連線與先進的戰爭能力，更是別具特色，將為玩家建構起一個東瀛風味的劍與魔法奇幻世界！

暗黑武士道

THRONE OF DARKNESS



具日本神話背景的故事架構

暗黑武士道 (Throne of Darkness) 的觀點特色之一，就是在於它融合日本的東方獨特風情的故事架構，使得遊戲中的美術風格和動態，都深具東方文化的神秘色彩。遊戲的故事源自於日本神話，源起的時間在



遊戲中充滿神話的神秘背景。

大和土地上發生巨大變動，在強大的將軍Yoshinaka統治下，他建造了五座城堡，來彰顯他之所以能夠登上帝位的五大責任。第一座城堡

就是這個將軍的住所，而其他四座賜給他最信任的家臣，並環繞著山底而分佈，以表示對海洋及暴風、太陽的女神、大地之神以及雷電之神的尊敬。



開頭動畫中的骷髏兵。

而當權力傳到了Yoshinaka的孫子-Tsunayoshis的手中，在人們轉而追求財富的同時，四個家族的力量日益壯大，並試圖掙脫中央的控



惡魔降世生靈塗炭。



制。在將軍年長後，有一天神秘的僧人帶著一瓶魔法藥劑出現在他的宮殿中。在吸收了藥劑之後，將軍的靈魂受到了Raien惡魔的控制。在受到山脈深處惡魔的控制之後，黑暗將軍開始派遣他的部隊前去摧毀手下四個家臣-稱之為大名-的所屬地。這些大軍衝入完全沒有準備的城堡中，並將所有活口殺傷殆盡。在這個時候，玩者開始進入遊戲，對著手下的七個武士下達命令，從大名保護的營地出發。該是他們為死亡的君王復仇，並向黑暗將軍索債的時候了。



組隊互動 變化性十足



遊戲中最具特點的一點，就是玩者可以透過「行動」來同時控制四人一組的隊伍。這些指令

玩家可以控制四人同時戰鬥。

可以讓玩者對著隊伍中的其他三位成員下達複雜的命令，讓玩者控制和非玩者人物之間準確的互動。舉例來說，玩者可以對著其中一人



排成陣行可加強戰力。

下達巡邏特定地點的命令，讓主力部隊在後面休息；這時如果巡邏的人物找到敵人，就會自動回來集合。或是在另一場戰役中，你可以設定陣型讓弓箭手可以一直待在隊伍後方，以火力支援其他人員的行動。雖然玩者只能一次控制一個人物，但是他可以在不同的人物之間隨時切換。這項特色讓玩者可以感受到多人連線遊戲的優點，卻又不需要上網才能享受這種感覺。同時，這個獨特的技術在真正多人連線遊戲中，更可以發揮更新鮮的玩法。



四人齊心協力殺敵。



單人戰役十大關卡的挑戰

遊戲的單人戰役部分，一共有十個巨大的關卡，其中包括了室內和室外的場景，而且有各式各樣的支線任務供玩者選擇。關卡從剛開始在大名的要塞，到山丘上的荒野以及山腳下的地區，然後穿過一連串的洞窟才能進入黑暗將軍的城堡。在這一段漫長的旅程中，



需經過十大關卡的挑戰。

玩者將會碰上20種以上的不同怪物，從不死的暗影士兵、河童到巨龍及邪惡靈魂，每一種生物都是依照日本的神話設計，不僅充分的表現出東方原始風味，更可以讓玩者感受到刺激驚險的戰鬥。



各種怪物紛紛出籠。



容納三十五人同時上線

在暗黑武士道的多人連線模式中，提供了最多可以讓35位玩者同時上線的龐大模式。玩者們可以在「山丘之王」的模式下，進行一場



可多達三十五人同時對戰。



多人的連線對戰。透過合作或是競爭的模式，四個大名手下各七名武士，以及數不清的下屬，

這些都可以讓玩者來控制。特別是只要有一組人成功的打倒了黑暗之王，他們就會馬上屈服於邪惡的力量，而他們的大名成為新的黑暗將軍。在這種情況發生之後，每一個黑暗將軍



的七個部下之一，將會控制一群怪物開始攻打其他的大名，而其他人將會以他為最主要的攻擊目標。



合作與競爭多重選擇

在遊戲的本質上，多人連線和單人戰役有著十分類似的地位，在於都要把黑暗將軍從山頂上的安穩地位上面敲下來。不過，和市場上眾多遊戲不一樣的地方，暗黑武士道支援了一定程度的合作或是互相較量的遊戲環境，並使用了一套獨特的系統可以「填滿」一場多人連線遊戲的空缺。在多人連線的模式下，

如果沒有35個人來參與遊戲，程式就會控制整族或是一族中的特定人物。所以，在



合作與競爭全憑玩家選擇。



火場中分別與敵人展開戰鬥。

人數最少的狀況下，只要二個玩者就可以享受到35人同在戰場上廝殺的氣氛。可以讓遊戲更為多變化的設計是，參與連線的玩家，可以成為同一位大名手下的武士，他們也可以成為不同大名的手下，以相互競爭的方式來挑戰黑暗將軍。此外玩家如身處不同的二個陣營之間，也可以先選擇結盟，待時機成熟後再進行對抗，更是增加了許多遊戲變化性的樂趣。



超炫麗的魔法法術

遊戲中的魔法是由選擇法術表中可用的法術來施展的。每個人物都擁有不同的法術，有些人物可以擁有同種的法術。使用法術會消耗掉氣，也可以視為法力，如果法力消耗完了，那就需要物品補充，法術才可以再使用。另外法術也可能是內含在一項武器的元件中，使用它也會吸掉武器的耐用程度。

法術的種類可分為基本魔法以及火、水、閃電、地等四大類。基本魔法是法師在遊戲剛開始時就可以施展一些常用的法術，包括治療和去毒，而且這些法術並不會用到元素能量。火、水、閃電、地等四類法

術，則是各有不同屬性的傷害，威力也會隨著等級的提高而加強。這四類法術各有不同的神明負責掌管，這些神明會索取貢品並用法術來回報。不同人物所用的法術並不一樣，隨著你的貢品越多，你就會得到更多的法術。



魔法種類分為四大類。



七位各具特色的角色

狂戰士

從單手殺敵的數量來看，沒有其他武士可以和狂戰士相提並論。在發揮了雙刀流的技能之後，狂戰士就算在敵人的重重包圍之下，最後留下的也是敵方滿地砍碎的肢體和傾流不止的內臟。

特殊技能：狂戰士之怒



巨棍兵

七種武士中最強壯的就是巨棍兵，力量可以和惡魔相比擬。在跟隨了黑暗之王後，他才獲得了一展長才的機會。他可以一擊摧毀最堅固的路障，當路上出現十分頑強的怪物時特別好用。

特殊技能：破壞特定的路障





不可或缺的NPC

在這個大和民族的土地上，玩者會碰到其他二位人物，得以協助玩者完成任務—他們分別為鐵匠和牧師。



鐵匠

鐵匠是一個非玩者人物，可以讓玩者在他那邊創造、修理並昇級手中的物品。除此之外，隨著人物的等級提昇，鐵匠的手藝也會不斷的成長。玩者可以找到技術方面的卷軸，讓鐵匠做出更有效、更耐久的武器。這個大師十分歡迎你和他交易各種物品。運用一些魔法的能力和肉體的力量，鐵匠可以鑄造出武器和裝甲，甚至可以擋住惡魔的直擊—只要他擁有足夠的材料。



牧師

一個乾枯的老人，牧師可以調製出各種的藥水和藥劑，讓武士回復戰鬥中受到的傷害、去除毒素和詛咒，以及回復他們的魔力。牧師也可以作出一些特殊的藥劑或是毒素，讓你知什麼叫做「以毒攻毒」的道理。而且最重要的是，牧師可以當做治療者，讓你的武士可以在日後回到戰場上。牧師也可以從教導的卷軸中受益，讓他製作出更有潛力、更有效的藥劑。

忍者

忍者所擁有的技能可以讓他潛入看守嚴密的障地，並找到足以聽到敵人計畫的地點。忍者的裝甲十分薄弱，但是他的速度可以彌補防禦力的不足。由於他必須走在光明與黑暗的中間線，導致忍者在弓箭和刀劍上都有不錯的能力，但同時他的黑暗面讓他熟悉各種詛咒和疾病，讓忍者的法術能力僅次於法師。

特殊技能：隱形

劍士

身為劍士是成為領導者的必經之路。在所有的武士之中，他是武士道的代表。他不斷的磨練戰爭技能直到爐火純青，雖然這並不表示他會在訓練過程中倍受煎熬，而且他在戰術的運用上僅次於領導者。

特殊技能：高度的武器使用能力

弓箭手

他採取的是以傳統方式成為一個戰士，在求道之路上成為專家。在他認為他的方式與揮劍相當之後，弓箭手將他的技能練得無比精純，讓他的箭矢得以像流水一樣從心上奔放出來。除了弓箭上面的能力之外，像是手裡箭（十字鏢）、苦奈（飛刀）和破甲器都是他的技能之一。

特殊技能：遠距離攻擊

法師

法師是世襲傳下來的職業，出生就擁有特殊的力量。他的威力無與倫比，而且他認為黑暗之王並非自然生成，必須加以阻止才行。雖然他是七個武士中肉體最脆弱的一位，但是他的法術能力可以彌補他的缺陷。他的長處是支援其他的同伴，運用法術、護障、治療和殘暴的遠距離攻擊法術。

特殊技能：強大的魔法能力

領導者

七個武士最有權威的人，領導者精通各種戰術，比任何武士都能指揮複雜的策略，在隊伍中是屬於決定戰術的地位，尤其在碰到數量很多的敵人，他是能否發揮團隊戰力的關鍵。

特殊技能：裝甲

赤

色

戰

線



台灣現在最為流行的遊戲類型是什麼呢？即時戰略？RPG？不...請到住家附近的網咖去看看，各位會發現一半以上的電腦都在玩FPS（第一人稱射擊遊戲），槍聲、砲聲、么喝聲、聲聲入耳，沒錯，FPS類型從前以《毀滅戰士》（Doom）開啓流行，暢快的殺戮加上3D畫面的驚豔，創下一時無兩的高銷售量，緊接著類似的遊戲陸續推出，造成遊戲界流行起一股「毀滅」風潮，而在稱霸了若干日子之後，被具備網路連線功能的RTS（即時戰略遊戲）所取代，沈寂了一段歲月後，在最近一年中，因為科技的進步，使遊戲畫面能做到趨近真實、配合最流行的網路連線功能，FPS再度將RTS踢下王座。而且這次流行的程度深入大街小巷中，在每間網咖放眼望去幾乎都可以看到三五成群玩家在電腦中手持機槍、火箭砲互轟，不可否認，這種遊戲帶來的感官刺激和征服的快感是其他遊戲無法比擬的。

充滿聲光效果的新FPS遊戲問世

到今天，FPS的最頂尖作品終於問世，專門製作兼顧趣味性與深度為目標，並帶動高科技3D引擎技術的遊戲公司—THQ，曾為玩家製作過無數家喻戶曉的知名遊戲，並在家用電視遊樂器佔有最大的市場，最為玩家瘋狂的是，THQ近期的鉅作—《召喚者》(Summoner) 創下RPG劇情/畫面/遊戲性的最新高峰，而此次要為大家



所介紹的年度主打大作—《赤色戰線》(Red Faction) 更是受到全球玩家肯定的世界銷售冠軍！《赤色戰線》於月前在歐美上市後，立即被長久等待的玩家們瘋狂搶購一空，並創下四天内賣出六萬套的驚人



世界紀錄，而且，每天陸續加入《赤色戰線》的玩家還在呈直線增加！不但風靡了所有好戰的玩家們，並在各大網站得到極高的評價，甚至被稱之為「FPS的最高境界」，本遊戲到底有什麼驚人的地方？足以

將現今幾乎穩固的FPS江山一舉奪下大半市場，這就讓讀者徹底來為各位玩家解析一番：



充滿瘟疫的火星上

在以往，FPS類型的遊戲通常只會針對單機遊戲或是多人遊戲其中之一做訴求，但這缺現在本遊戲之中將不復存在，因為《赤色戰線》成功的創造一場比電影更緊湊、驚險的



劇情，更在多人連線下了一番功夫！首先，我們來看看單人遊戲的故事背景，玩家扮演一位名叫派克(Parker)的礦場工作員，為烏托財團(Ultor Corporation)在火星成立的礦場工作，很不幸的，礦工們在火星上並沒有得到應有的福利，反而遭受到極不人性化的對待，而近期，火星上流傳致命的傳染病—瘟疫，長久的折磨加上疾病的迫害，礦場中不滿的情緒節節高漲，最後終於爆發出來，而你—派克的必須帶領這群礦工們叛變。玩家的最終目的就是擊潰烏托財團，並解決迫在眉睫的瘟

疫之源。玩家將從充滿砂礫的地下礦坑、火星地表、烏托財團的科技大樓、矽微實驗室、甚至離開地面，在火星外圍的衛星開戰。這款遊戲中總共有20個單人任務供玩家挑戰，整個遊戲時間大約需要20至25個小時來全過。派克將會上天下海完成各項任務，但據遊戲設計小組表示：任務的特性十分多樣，並不是全部都是“衝進去殺光”的橋段而已。遊戲中有一些任務需要派克以隱匿不被發現為第一目標，反倒是殺人才是為了自身安全下的最后不得已手段。在殺死敵人后，玩家還必須將屍體搬到不被發現的地方，以免驚動其他人。(就算是路人也是)。



1 Geo-Mod (tm) 引擎

這套THQ新研發的超級3D引擎能夠將複雜的幾何學以即時方式運算，強大的功能能夠即時改變遊戲背景環境，舉例說，牆壁倒塌、屋頂破洞等等，大大提高了遊戲進行的趣味性以及多人連線的戰略運用。玩家可以想想看，當你與同伴在相隊對戰時，敵方軍隊固守在一間屋子內，難以強攻，這時候你可以出其不意的由後方將牆壁炸破，再與同伴出進去一掃掃射，亦或是站在屋頂上，把天花板射穿，然後丟幾顆手榴彈進去炸他們個屍骨無存，這是多麼痛快的一回事啊！Geo-Mod引擎在被冰覆蓋、有灰塵覆蓋或磚塊所堆砌的表面之處有十分不錯的表現。並不是所有的表面都能夠被破壞，如：金屬表面只會在上面留下射擊後的焦痕，而煙霧不再是簡單地向上升而已，也會隨周遭的風或爆炸而產生變化。



3 創新的嚇死人武器

《赤色戰線》中一共有15款功能迥異的武器，但玩家可以視作30種，因為，每種武器都依照一個要領設計：「易使用、多功能」，怎麼說呢？就是每種武器除了主要功能外，還有附加模式，底下就是一些武器的詳細介紹：

● 火箭發射器 (rocket launchers)

攻擊方式可以切換全自動/手動，全自動的射擊間隔較長，反之手動較快，而附加模式為熱導彈功能。



● 手榴彈 (Hand Grenade)

玩家可以自由切換雷管，第一種為觸發後、碰到物品即爆炸，第二種則是觸發後四秒爆炸，可以配合不同戰術運用。

遊戲中豐富的遊戲特色

除了豐富的單人劇情外，《赤色戰線》更看準多人連線的寬闊市場，進而設計出一連串超越現在世上所有作品的強烈特色：

2 戰鬥運載工具 (vehicles) 的出現

大家都知道雙腳萬能沒錯，但是現實中都有車可以搭，遊戲中還要用跑的，豈不爆遜？放心，《赤色戰線》中一共有五種戰鬥運輸工具，包括裝載固定式機關槍與迫擊炮的戰鬥裝甲車、裝載罐炮的戰鬥飛機、裝載魚雷的潛水艇、可以鑽洞的鑽孔機、全地形運輸車等等。玩家們不再老面對一成不變的街道戰、野戰，而可以進行海、陸、空戰術，展開一場快節奏的全方位戰鬥。而戰鬥運載工具在遊戲



中出現的目的是為了解決任務所遇到的問題，舉例來說，當玩家被大批敵人包圍起來，而退路又被大牆所阻隔，這時玩家就可以使用鑽孔機把牆鑽出一個大洞，來逃離敵人的追擊。



● 精準來福槍 (Precision Rifle)

一般來說，在近距離時使用可以造成相當大的傷害，而若是配合紅外線瞄準鏡頭，則可以在長距離狀態攻擊敵方。



定不但讓玩家能夠自由選擇自己使用上較精手的功能，更大大提升了戰術運用的可能性。

而其他如火焰噴射器 (Flame Thrower)、核融合導彈發射器 (Fusion Missile Launcher)，幾乎每種武器都有不同模式可以選用，而且各自的特性和用途都截然不同，不只是單調的威力程度差別，而是整體性能完全迥異。這種設



4 動人的劇情

打破第一人稱遊戲，劇情與連線趣味無法完美共存的迷思，《赤色戰線》非但擁有出色的連線功能



，而且更是花費大把心力在劇情上，劇情經過反覆修改設計，從遊戲開始到結束，

套句電影名詞來說就是：「毫無冷場」！緊湊、刺激的戰鬥節奏、動盪不安的遊戲背景、震撼人心的場面、峰迴路轉的劇情，讓玩家完完全全融入這場火星上的革命戰爭！



6 精美獨特的場景

遊戲在製作時對畫面要求極為嚴謹，不但採用全3D精製的場景及角色，美工團隊更突破目前30權限，將所有角色、物件、背景等等製作得幾近真實，總共設計了多達20種



的基本場景

，每種類型的場景各自擁有截然不同而又栩栩如生、刻畫精細的特色，凡巒火星深遠難測的海底、蝙蝠窟窿的天然洞穴、烏托財團的基地...等等，而各種不同地形都有其攻防要素，玩家需要靈活運用不同的戰略戰術來打擊敵人！

5 多樣化的戰鬥方式

不論是單機任務或是多人連線，玩家都可以負責專一的任務，像是偷竊刺殺、協同攻防、駕駛等等...在單機遊戲中，遊戲的趣味性因此大幅提昇，而在多人連線時，不管玩家負責哪一項，都在一場戰役中扮演舉足輕重的角色，更考驗同伴間的合作默契和戰術變化。



8 玻璃的真實表現

另一項讓人覺得驚奇的地方是當玩家開槍射擊窗戶的時候，窗戶上的玻璃會因為射擊而碎裂，Geo-



Mod引擎充分表現出細小玻璃碎片四散的狀況，如同現實生活地物理演算玻璃碎片如何掉落在地面上，包含其方向與掉落範圍，而且這些玻璃碎片也具有殺傷力，會傷害在其掉落範圍內的玩家或敵人。

7 首創先進物理模擬系統 (A.P.S)

此系統能完全模擬真實的物件支撐比重、物體掉落速度、飄起的塵埃、液體流動均以幾何學運算，這可以在遊戲



中展現前所未見、如同真實般的畫面表現，而且，玩家不必擔心這些特效會造成遊戲的延遲，因為這套系統只會佔極少量的系統資源！

9 超多人連線對戰

這應該是所有玩家最為重視的部分，而最令人興奮的，這也是本遊戲的鮮亮重點，《赤色戰線》不但支援所有的區域網路及網際網路對戰，還架設專用server是的，專門為《赤色戰線》所建造的官方伺服器，提供高達32人、毫無lag(停頓延遲)的網路連線效能，讓玩家不論在家連線或是到網咖對戰，都能達到最刺激、興奮的享受！



當然，遊戲還有其他許許多多的小特色，例如個人檔案編輯提供親切的介面，方便玩家快速上手編輯個人的資料。多人連線下的各種玩法，如死鬥、團隊死鬥、搶旗子、快攻賽...等等，都是吸取各界玩家的願望之後所製作出來的，如此用心製作而又有眾多項首創先河的遊戲，難怪能打破世界銷售紀錄，讓玩家風靡如狂，正因為遊戲本身就是集合玩家所有期望於一身，注定要在遊戲界中再度掀起一陣「RF」(Red Faction) 風暴！

金庸 Online

神鵰俠侶

神鵰俠侶十大俠



繼六月份金庸群俠傳第一片光碟上市後，
 玩家反應熱烈：為了回應衆多玩家的要求，
 金庸的製作公司中華網龍將繼續推出第二片資料片《金庸群俠傳Online---神鵰大俠》，
 預計將會有全新的遊戲場景與更多門派一一登場；
 本期刊將搶先為玩家披露最新的遊戲內容，讓玩家可以提早認識一下，接下來的金庸會有什麼發展囉！

神鵰俠侶 再現江湖

在金庸所創造的小說人物中，神雕大俠楊過相信是許多人心所神往的。不過因為神鵰俠在小說中總是行蹤飄忽，來去不定，所以許多人都是仰慕其俠名卻未見過其人，現在，金庸群俠傳Online的玩家有福了！神鵰俠楊過將在遊戲中現身，玩家們也將有機會一同經歷這些俠義事蹟。其他像是在小說中曾短暫出現卻讓人印象深刻的百草仙人廚子、少林寺羅漢堂首座無色禪師、黑衣尼姑聖因師太、轉輪王張一氓、九死生、狗肉頭陀、韓無垢…等人，也將在此片中陸續與大家見面！



新增門派選擇更多重

繼第一片推出的十大門派之後，《金庸群俠傳Online---神鵰大俠》將再開放數個門派，其中有大家一直引領期盼的天下第一幫「丐幫」、同樣名列五嶽劍派之一的「衡山派」、以七傷拳聞名的「崆峒派」、還有另一個以暗器見長的門派「青城派」，這些門派各有各的特色，現在我們先來看一看簡單的門派介紹吧！

青城派

四川川西「青城派」為武林中獨步西南方的門派，在金庸小說中也曾多次出現，其中最令人印象深刻的情節就是笑傲江湖中，林平之的老家「福威標局」一家老小的滅門血案兇手便是青城派。青城派的獨門暗器是「青蜂釘」；獨門兵刃為「雷公轟」，都是各擅一方的奇功武藝，而「青」字九打，「城」字十八破，則算是青城派最奇詭難測的上乘功夫。



新增場景 炫麗登場

與世隔絕的世外幽境—絕情谷

小龍女跳崖的地點絕情谷，也是《金庸群俠傳Online—神鵰大俠》中的重要場景，絕情谷中草木青翠欲滴，繁花似錦，路旁仙鶴三二、白鹿成群，松鼠小兔，盡是見人不驚，最奇特的是谷中長滿了外界早已絕種的情花樹，這些景色將會在遊戲中重現，玩家可以去看看斷腸崖山壁上小龍女留給楊過的十六字誓約，還可以闖關谷中布下的各式機關迷宮。



▲ 絕情谷是神鵰中的重要場景

中國歷代王朝定都之地—京城

目前遊戲已經開放的兩座城市：大理城與西夏城，一為大理國皇宮所在地，一為西夏國皇宮所在地，都是帶點異國風味的可愛小城；在《金庸群俠傳Online—神鵰大俠》中將要再加開一座更為富麗堂皇的全新城市——京城，也就是中國五千年歷史中，有許多朝代的首都都是在京城，就連現在的中國「北京」政府也不例外，於是把京城養成了一塊進步富饒、菁英聚集之地，屆時玩家可以好好的去遊歷一番囉。



新增門派

拜堂成親

當玩家在武林中四處闖蕩的時候，身邊是否有個他或她無怨無悔地陪著你浪跡天涯？為了讓所有的江湖俠侶都能夠早日有情人終成眷屬，所以金庸群俠傳Online製作小組特地搶先在第二片資料片中開放「拜堂成親」功能，當二個遊戲中的主角雙方都有相當的好感度時，就可以到此次新增的場景—結婚禮堂中拜堂成親！



雇用傭兵

金庸群俠傳Online第二片資料片新增了「雇用傭兵」的功能，玩家可以向特定的人口販子購買傭兵來當你的保鏢，這群超級魔鬼傭兵個個訓練有素，在拳腳功夫上都有兩把刷子，所以當玩家隻身在江湖上行走時，可以雇用傭兵來保護你，萬一遭遇危險時，勝算就多了一倍囉。

崆峒派

「崆峒派」的武功以《七傷拳》最富盛名，當年謝遜為了報其師成昆滅族之恨，因此在崆峒派手中奪得「七傷拳譜」，這門武功精妙深湛，欲修煉者本身要先有上乘內功，否則每練一次，自身內臟便受一次損害，所以謝遜雖學得七傷拳之精要，卻也因練功時傷了心脈而有時會發生心智盡失、狂性大作的情形。

在崆峒派手中奪得「七傷拳譜」，這門武功精妙深湛，欲修煉者本身要先有上乘內功，否則每練一次，自身內臟便受一次損害，所以謝遜雖學得七傷拳之精要，卻也因練功時傷了心脈而有時會發生心智盡失、狂性大作的情形。



丐幫

丐幫的幫眾雖以乞討為生，所作所為卻是行俠仗義，救苦解難，為善決不後人。所以在好幾部金庸小說中都是俠義的象徵，幫中也出了好幾位英雄幫主，例如九指神丐洪七公、黃蓉和蕭峰。丐幫最有名的武功就是「降龍十八掌」和「打狗棒法」，相信令所有玩家心動不已的也就是這兩樣武功了，但是既然這兩門武功是丐幫的鎮幫武功，想要學習的人將會面臨怎樣不尋常的挑戰呢？



衡山派

衡山派以內功劍法見長，「百變千幻衡山雲霧十三式」為衡山派三大絕技之一。因衡山七十二峰，以芙蓉、紫蓋、石廬、天柱、祝融五峰最高，所以衡山派劍法之中，也有五路劍法，分別以這五座高峰為名，其中有五招劍法，合稱「衡山五神劍」，在這每一招之中，都包含了一路劍法中數十招的精要，一招之中有攻有守，威力之強，為衡山劍法之冠。



作者 / 吳建煌



▲到處是黃金，但殺機卻四伏。



全新的戰鬥場景視角



《魔法門英雄無敵4》(Heroes of Might and Magic IV, 暫譯)是一套以幻想世界為背景的回合制策略遊戲。和之前的系列遊戲一樣，玩家必須建造繁華且強大的城鎮，作為英雄及旗下生物為您開闢土土後盾。遊戲裡除了有單人及多人連線遊戲之外，還有一個全功能的戰役編輯器。登場的生物超過六十種類型；英雄角色的種類超過十種，他們能學習的技能超過二十七種；至於玩家能建造的城鎮類型共有六種。值得一提的是，遊戲裡的戰鬥完全翻新，戰鬥的景場現在是在以四十五度等大視角畫面進行，一改從前以俯視(side view)的方式呈現。此外，玩家的英雄在戰鬥

時將不會只在一旁施法攻擊，他和旗下的軍團併肩作戰，直接參與戰事。



▲戰鬥畫面現在以四十五度視角進行。

▲操作介面及畫面，比前作更優美。



單位具備獨特的能力



在《魔法門英雄無敵4》裡的生物，從體型最小的妖精到體積最龐大的巨獸，造型都不一樣。當然啦，玩家仍可以從生物的命名上知道某些生物曾在之前的系列遊戲中出現過，例如牛頭人、獸人、獨眼巨人、巨人、九頭怪蛇、黑龍等，但這些生物在某些情況下，其戰鬥將有非常不同的表現。至於遊戲出現的新生物則包括戰鬥意志堅強的龍巨人(dragon golem)、兇猛的白虎、愛嬌鬧的半獸人(satyr)，和卑鄙的海盜等。在《魔法門英雄無敵》二代與三代中，幾乎每一種生物都可以升級，而升級後的他們會變得

越強且越難纏。例如，牛頭怪會變成牛魔王，天使會變成天使射手等。顯然地，升級單位比原單位更優異，但這點讓原單位在遊戲中變得一文不值。基於此點，設計公司New World Computing放棄讓玩家升級其單位的作法，把重點集中在各式核心單位的設計與能力平衡上。因此在《魔法門英雄無敵4》中，每一種單位將擁有獨特的能力，這點使得較弱的單位在支援較強的單位上，更能證明其存在的價值。在前幾套遊戲中，只有一些生物具備獨特的能力。例如，獸人升級為獸人法師後，能夠對友軍施展刺激殺戮的魔法，而不是照一般攻擊回合來打擊對手；天使射手能對死亡的同伴施展復活術。現在，每一種單位都得到這種特別的待遇，甚至某些單位的特殊技能還十分複雜。譬如：巨靈有屬於自己的魔法書，使他們在戰鬥中能夠施展各種不同的魔法，而非只像前作一般只能用隨機產生的保護性法術而已。

女性角色將加入戰鬥。

依戰術考量建造城鎮



現在玩家不僅在使用單位上有更多的戰略性選擇，在建造城鎮上，您也能夠進行重要的戰術考量。

另一座城鎮，並在裡面建造其它升級選項。在這種情況下，例如，玩家擁有天堂城鎮，您只能產生天使或十字軍，但不能同時產生這兩種。天使速度較快，而且具備飛行能力；但十字軍較強而且較難纏。因此，您必須決定那種生物在戰略考量上較為重要。這種二選一的升級設計，將使玩家在升級城鎮時，較難以抉擇，也因此增加遊戲的戰略性。

▲繁華的城鎮是兵強馬壯的根本。

在之前的系列遊戲中，玩家只能線性升級城鎮，在遊戲回合不斷進行下得到更強的生物。在《魔法門英雄無敵4》中，六種城鎮中的每一種都會提供兩種不同的生物產生器。一旦玩家選擇其中一種，將不能任意更換。也就是說，除非玩家控制

▲玩家能建造的城鎮類型共有六種。

種都會提供兩種不同的生物產生器。一旦玩家選擇其中一種，將不能任意更換。也就是說，除非玩家控制



英雄將直接參與戰事



▲河水影響英雄的行進路線。

▶右邊小視窗顯示地圖、財富、英雄及城堡等訊息。

在英雄的設計上，英雄將參與戰鬥，並成為靈魂人物。從另一個角度來看，英雄也成為對手可以直接攻擊的目標。

標。另外，英雄的能力是平等的，玩家無法像在前幾套遊戲中能夠徵召某些能力

特別強大的英雄，讓您在遊戲中佔上風。現在，所有的英雄將從類別裡的最基本的技能鍊鍊起。遊戲裡共有十一種類別，分別是弓箭手、野蠻人、巫士 (enchanter)、領主 (lord)、魔法

◀新奇單位的加入。



師、教士、遊俠、巫師、幻術師、和戰士等。這些類別決定英雄本領；而在遊戲有九種基本技能，分別是警覺、計策、戰鬥、偵察、生命魔法、死亡魔法、秩序魔法、混亂魔法、和自然魔法等。在前作中，英雄的本領共有三層，分別是基本、高等及專家；在新遊戲裡，還加入了名家和大師級等更先進的等級。當您的英雄獲得經驗，他們最多能學習九種中的五種技能。這九種技能裡還有三種第二技能可讓英雄學習。最後，在攻城的设计上也和前幾



套遊戲不同。例如防守的玩家將能安排其部隊在城堡上的守備位置；而攻擊的玩家將必須從城門攻入。

◆設計公司：韓國Softmax
◆代理發行人：遊戲橘子
◆發行日期：11月

西風本尊，創世登場

您可能聽過或玩過《西風狂詩曲》這款遊戲，但是，你可能還不清楚，牽動遊戲中所有故事恩怨情仇的創世紀戰爭到底是出自何方？1995年發行的《創世紀戰》，可說是韓國第一款能夠如此成功製作出龐大的恢弘故事，卻又擁有完整戰略要素的史詩戰略遊戲。因此，當年甫一推出，立刻在市場上擁有相當不錯的成績，因為這樣的好成績，也才讓「SoftMax」陸陸續續於1996年發行《創世紀戰》續作一《創世紀戰II》及1998年發行外傳一《西風狂詩曲》，甚至於2001年推出Dreamcast版本。

以《創世紀戰》中所建構的龐大世界觀，採用《創世紀戰》及《創世紀戰II》故事背景為基礎、衆神之間的戰爭、美麗動盪的「安塔利亞」大陸為舞台，這一次，又會有怎樣的創世聖戰，即將在《創世紀戰》系列的最新作品——《創世紀戰III》中登場呢？這款耗時兩年的續作將創世紀戰的故事徹底發揮，不僅更強調人物之間的感情，也清楚描寫創世紀戰爭中爾虞我詐的殺戮。遊戲著重於戰略的要素，讓你在更驚險的戰鬥之中，尋找到每個人的生存價值。如果你曾經因為《西風狂詩曲》的魅力，而深深著迷不已，那麼更正統的《創世紀戰III》，絕對不容你錯過。

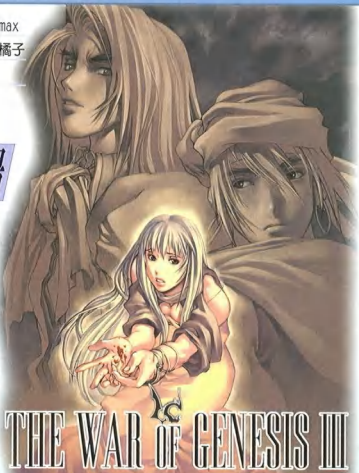

THE WAR OF GENESIS III

喜愛西風的玩家們靠過來，這款《創世紀戰III》正是西風系列遊戲的本傳最新續篇，由於正在改版中，釋出資料並不多，所以本期只是大略簡介，下期在為各位做更深入的報導，敬請期待。

系統概略說明

豐富的劇情，動人的語音

《創世紀戰III》的主要遊戲成分是角色扮演形式，但也包含了養成與戰略遊戲的特質。故事中的發展，以類似角色扮演方式的解謎，輔以戰略性質的半即時回合制戰鬥來進行，不但故事情節峰迴路轉，人物之間的個性分明，就連戰鬥時也有很精采



的表現。隨著故事發展時重要情節的語音對話，以及華麗的串場動畫，讓人更容易深深融入，這個戰亂不休的亂世之中。

緊張刺激的戰鬥

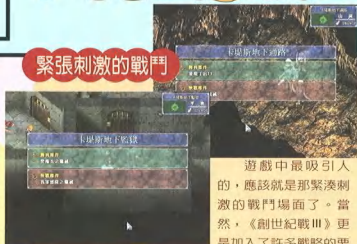

遊戲中最吸引人的，應該就是那緊張刺激的戰鬥場面了。當然，《創世紀戰III》更是加入了許多戰略的要素

在戰鬥場面上，讓人更能感受到一場場戰役隨時隨地展開的痛快。一進入戰鬥場面時，遊戲會告知該場戰役勝利及失敗的條件，你必須遵守戰鬥條件來展開戰鬥。依照劇情的發展，可能也會有無法獲勝的戰役，逃出敵人的包圍網，才是你的當務之急。多樣的戰役條件設定，可不是只會逞匹夫之勇，就可以獲勝的，每場戰役最多可以同時在戰場上讓10名己方人物登場戰鬥、自由調度分配。

多樣的特殊必殺技



炫麗的必殺技

現，戰鬥可說是魄力滿點。

除了一般的「攻擊」指令之外，遊戲中還有各式的攻擊方式在各人物的「能力」指令中，像必殺技的攻擊手段、特殊技巧的使用，以及火系、水系、冰系、電系、黑暗魔法、輔助魔法和恢復魔法等等種類豐富的法術，部分的元素魔法還有持續的效果，在施展後只要敵方還是在魔法的範圍之內就會連續受到創傷。華麗的畫面表

轉職系統

隨著不斷地與敵人戰鬥，還可以提昇各個人物的等級，提昇等級時，玩家也可以自由決定成長人物的能力分配並進行轉職。想要成為攻擊力超強的勇猛鬥士，就選擇增加你的力量跟必殺技；想要成為魔力充足的魔法師，那就選擇增加你的技巧和魔法技。不過要注意的一點，轉職之後角色本來有的能力值也有可能改變，如戰士轉職為魔法師後力量降低但魔力值增加等情況，所能使用的武器也有可能不同喔！所以，聰明的調度、分工合作的小隊作戰，才能夠讓人百戰皆捷，成為戰場上的不敗戰神。



升級時加的能力值

每個人物之間，都有或多或少的差異，有的角色擅於防守，有的角色則利於強攻，而某些特定人物，甚至還擁有一些特定的特殊能力，像主人公薩爾拉丁可以馴服「阿基達哈克」加入己方的戰鬥行列(可騎乘的龐行生物，牠們有著超高的行動能力，並且能搭載強大的火力裝置，容後在介紹)，而法爾拉可以開啓戰場中所有上了鎖的寶箱等等。

以地形高低差別的攻击距離分別，敏捷力為標準的回合移動順序，讓玩家在調度各個角色參予戰鬥時，也變得



更為真實，必須要適時地使用適當的戰術，才有獲勝的機會，讓人頗有鬥智的趣味和感覺。當

然在激戰中難免會有死傷，當己方角色受創時除了使用回復性質的道具外，還可使用「休息」指令來回復少許的體力，在回復道具缺少的情況下，這可是相當實用的指令。



 **STOP RUNNING**

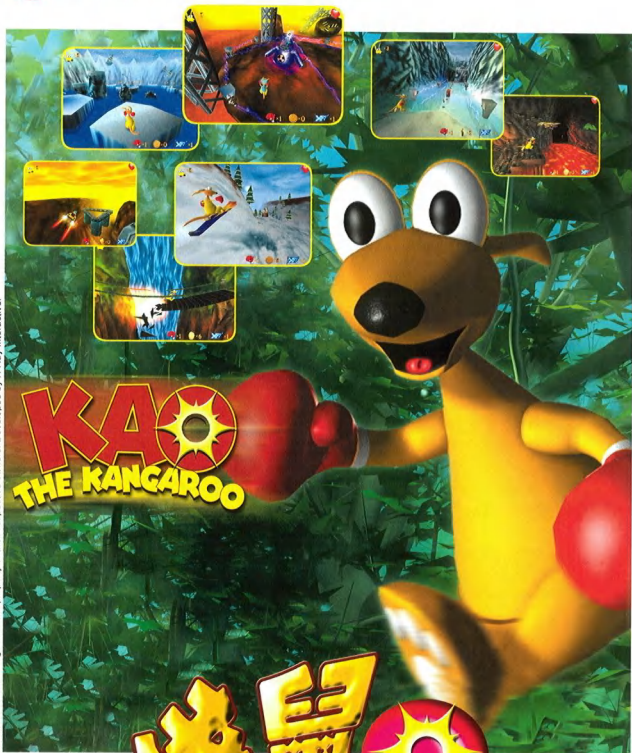

© 2000 - Titus. KAO The Kangaroo, Titus and the Titus logo are registered trademarks of Titus Software Corp. All trademarks and logos are the property of their respective owners. Developed by X-Ray Interactive.

KAO
THE KANGAROO

**袋鼠
小天王**

不計運費 原價 ~~890~~
破壞行情 好暑假 **399**

跳高、爬高、打地獄偶像
無敵、無敵、全力消暑!



代理發行 生產製造
INTERWISE 英特衛多媒體
TEL: (02) 2998760 FAX: (02) 2998767
http://www.interwise.com.tw



REQUIRES
3D Acceleration



www.titugames.com

STOP PLAYING

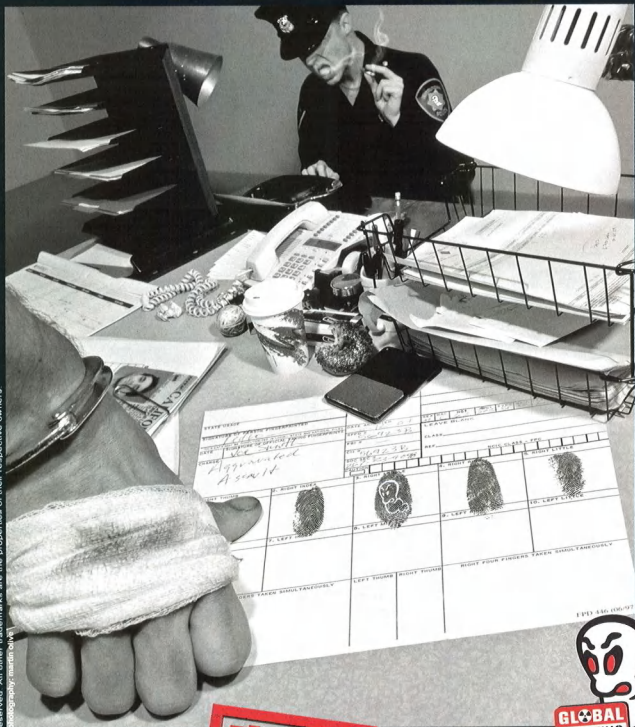

©2003 Titus Software, LLC. Published under license by Titus Software Corporation. Original concept by Andy Davidson. Titus and the Titus logo are registered trademarks of Titus Software Corporation. All rights reserved. All other trademarks are the properties of their respective owners.
photography: marian bauer

photo © Visual-attack

蟲蟲

總動員

最新降價 原價 ~~499~~
 破爛行情 好暑假 **399**

美國上班族被老闆禁玩的超人氣遊戲！



代理發行 台灣總經銷
INTERWISE 英特衛多媒體
 TEL: 100-20000700 FAX: 100-10007707
 http://www.interwise.com.tw



www.titusgames.com

中文版

王牌好 game 不寂寞 中文化讓您盡情享受



動作遊戲之王 - 巨獸島



角色扮演之王 - 冰風之谷



即時戰略之王 - 活祭

三大王牌同時推出中文版
你還在等什麼？

英特衛 為回饋玩家

八月一日起購買 * 中文版貴座之王
我們免費送您 * 全類型經典禮盒

詳情請見 【英特衛遊戲網】

<http://www.interwise.com.tw>

INTERWISE 英特衛多媒體
TEL: (02) 26508878 FAX: (02) 26508778
<http://www.interwise.com.tw>

Interplay
BY GAMERS. FOR GAMERS.™

Evil Dead: Hail to the King ©2001 THQ Inc. Evil Dead and its related characters are trademarks of Renaissance Pictures, Ltd. and licensed exclusively to THQ Inc. Evil Dead 2: Dead by Dawn™ & ©2001 Canal+ DA, Evil Dead are trademarks of Canal+ DA, Hail to the King, the Hail to the King logo, Heavy Iron Studios, the Heavy Iron Studios logo, THQ and the THQ logo are trademarks and/or registered trademarks of THQ Inc. All rights reserved.

有些事...比死更恐怖!!

鬼玩人

EVIL DEAD
Hail to the King

叫我國王，你們這群雜鬼！

- ★ 堅強電影劇本保證
- ★ 電影男主角全程配音
- ★ 真實！驚天小迫跨刀演出
- ★ 多線式劇情結構與高自由度事件
- ★ 骷髏、活屍、惡魔、吸血鬼群魔亂舞
- ★ 生體隱匿，敲彈夾，再折騰這些死過一次的傢伙

全球影評：『20世紀十大恐怖電影』現在驚悚入侵電腦銀幕！

代理發行 生產製片
英特衛多媒體
 INTERWISE TEL: 100-20000760 FAX: 100-10000770
 http://www.interwise.com.tw

HEAVY
IRON
STUDIOS

THQ

星塵物語

期待...

一部浪漫冒險傳奇的誕生。



ARCTURUS

The Curse and Loss of Divinity

3D NETWORK ACTION GAME

MECH, THE PLAYER HIMSELF IN GAME, CAN NOT ONLY IMPROVE IT'S ABILITY TO FIGHT BY CHANGING THE MECH'S PART AND WEAPON, BUT ALSO DIFFERENTIATE HIS OWN MECH FROM ANOTHER BY CHANGING IT'S COLORS



2 0 0 1 . 秋

誰 與 爭 鋒

在華麗的彩繪機甲中，在明快的流暢節奏中，在獨一無二的全球系統排名之中，證明你是全世界FPS的頂尖玩家，你的戰記，蒼穹戰記。

www.AxisArena.net

蒼穹戰記

8月底前只要購買蒼穹戰記，就可參加「神秘的蒼穹 無盡的遐想」線上總排名賽。除了9月台灣區總決賽，還有10月中韓跨國友誼賽！把握難得機會為國爭光，高額獎金及豐富獎品等著你，詳情請見www.drgame.com.tw或各大遊戲媒體。

MANKIND

星雲戰記

中文版



READY TO FACE? OR ESCAPE?

來自全球各地的星艦指揮官，從internet上無限寬廣的九億顆行星向你襲來，
你選擇逃跑？還是指揮更強大的艦隊反擊？



cryonetworks

e-magine your world™

www.mankind.net www.cryo-networks.com

Copyright © 2001 Cryo Networks / Vibes, design of Vibes. All rights reserved.

* 本遊戲為原「決戰九重天」升級後1.7版
* 屬純網路連線遊戲，內含完全中文介面
及台灣地區專屬網站。

HELL-COPTER

地獄火



如果你還待在裝甲運兵車內，請儘速離開。

★ 包含挑戰IQ的3D上海麻將，以及最時尚的立體撞球遊戲。

★ 透過全3D的遊戲畫面，體驗不同的遊戲樂趣。

玩瘋樂

★ 立體撞球遊戲具備新手模式，即幫助玩家快速踏入花式撞球殿堂。

★ 在3D上海麻將中，玩家可以輕易地變更桌面顏色與麻將牌的花色。

IncaGold

UNALIS

松崗電腦圖書資料股份有限公司

社址：臺北市中正區福州街122號 電話：02-2739-9837

傳真：02-2739-9837

地址：臺北市中正區福州街122號 電話：02-2739-9837

天堂求生包

求生包有兩種！

要去風木地監跟大陸地監

的就用天堂求生包——風木地監

要去眠龍洞跟龍之谷

的就用天堂求生包——眠龍洞



天堂求生包〈風木地監〉

如何順利的闖蕩神秘的風木地監，傳戒、隨斗等好寶的誕生地！風木完整地圖集，帶您一窺神秘禁地！

內含：

- 橘子時數300點
- 風木、大陸地監地圖集
- 最新版天堂奇岩城光碟1.63C版
- 英普達一個月免費撥接折價券
- 卡漫立得線上漫畫試閱版
- 售價：399

天堂求生包〈眠龍洞〉

守護神守衛的召幻術聖地，與龍監緊緊相繫的傳說！眠龍洞完整地圖集，引領您創造不朽的傳奇！

內含：

- 橘子時數300點
- 眠龍洞及龍之谷地圖集
- 最新版天堂奇岩城光碟1.63C版
- 英普達一個月免費撥接折價券
- 卡漫立得線上漫畫試閱版
- 售價：399

2001年最受玩家矚目

西風狂詩曲正傳





創世紀戰 3

THE WAR OF GENESIS III

— 韓國最佳戰略角色扮演遊戲 —
今年初冬 點燃戰火

創世紀戰系列
最新續作

pdgame.com

周星馳 作品

PC GAME

少林



足球

SHAOLIN SOCCER



周星馳首度策劃最爆笑電腦遊戲
隆重推出!



少林足球



製作發行
P Knowledge
INFORMATION GROUP CO. LTD.

協力製作
動力亞數碼娛樂股份有限公司
Tel: (02) 2652-7156
E-mail: yun@pdgame.com
網址: http://www.pdgame.com
郵政信箱: 19557133



協力製作
火狗工房
廣州南外有限公司

協展開發
I-M
服務科技

協倫科技

全家便利商店
萊爾富、OK、OK 超市
各大書局門市均有販售

魔界的黑暗勢力，
聖者的光明力量....

一場無法預知未來的空前戰役

～九英雄物語～



九英雄物語

聖戰語錄

9月15日發售預定



好消息

GOOD NEWS



至高英雄聯盟送

這一次安峻科技要讓你削爆了！爲了慶祝「至高無上」與「九英雄物語」上市，以及公司搬新家，安峻科技與配合廠商們，準備了超值大禮要送給愛護我們的廣大玩家，在以下媒體上我們舉辦了不同的贈獎活動，獎額計有：PS-2主機、LED螢幕、MP-3隨身聽、迷你網路電話、GAMEBOY、婚紗藝術寫真、漫畫家特製簽名版、名牌鑰匙包、電玩與漫畫雜誌訂戶…等等，玩遊戲、拿大獎，你還在等什麼呢？

請密切注意下列媒體最近公佈的活動訊息：
遊戲世界雜誌
新遊戲時代雜誌
電玩快打
最酷的網路個人社群 EZ-PEER
(<http://www.ez-peer.com>)

主辦單位：

安峻科技
最酷的網路個人社群 EZ-PEER
新遊戲時代雜誌
遊戲世界雜誌
大然文化 TOP 熱門少年
環球影城婚紗台北名店



十月中旬發售預定



02 261
611 99



安峻科技(股)
Enginesoft Entertainment
www.pcsoft.com.tw

台北縣板橋市板新街101號6F
代表號：(02)8953-5000
傳真：(02)8953-8800

02 261
611 99



上市日期2001年8月20日

拉開



奶娃大作戰



用盡吃奶力氣打趴你!!

奶娃必殺技
對青屎攻擊!!



遊戲主要成份

- 主 題 料：風靡全亞洲大型舞台遊戲PC中文版
- 劇 本 料：6個3D可愛奶娃-12絕佳笑劇卡
- 添 加 物：親子、兄弟、情侶皆可二人同樂競技
- 防 腐 劑：防酸者、抗腐化！符合國家材料標準
- 適 用 對 象：斷奶與否、童心未泯皆皆適用
- 體 裁 類 別：Intel Pentium MMX 300MHz 以上
(Pentium Celeron 500MHz以上)
- 作 業 系 統：Microsoft Windows95/98/ME 安裝DirectX8.0
- 配 備 體：64MB以上
- 光 碟 機：2倍速以上
- 顯 示 卡：支援DirectX8.0的3D加速卡(Video RAM 6MB以上)
- 聲 效 卡：與Sound Blaster相稱的音效卡
- 輸入設備：鍵盤或搖桿



KOGADO
Software Products

歐姆尼星的命運
岌岌可危！

特勤機甲隊

整裝待發



■ 用彈島特感為機智的美少女 ■ 隸屬於強悍最有活力的機器人 ■ 運用為精兵為絕對的武備戰局
■ 點你為絕對的權利來決定歐姆尼星的未來



華義國際數位娛樂股份有限公司

WAEI INTERNATIONAL DIGITAL ENTERTAINMENT CO., LTD.

台北市信義區110光復南路495號B1 www.waei.net

service@waei.net fax 02-87891196 24H 客服專線 02-87892328

中原營業中心: 04-2385-2256 南京營業中心: 02-555-3222





天上 石碑

誓登九霄做人龍
號令天下天上碑



天上碑網路尋寶活動

活動時間

即日起開始登錄至3000名額滿為止

活動辦法

前3000名登錄會員者，於正式版開始收費時，可獲得三個月免費點數。詳細活動辦法請參照億泰利多媒體網站：www.pfamily.com.tw，及華義遊戲網：www.waei.net。

活動獎品

- 高手獎金 100,000元 1名
- 頂級筆記型電腦 1名
- 前衛PDA 2名
- 超酷數位相機 10名
- 勁爆@live門票 1000名
- 華義MGS點數卡300點 40名



活動注意事項

億泰利多媒體與華義國際員工及其家屬不得參加此活動，如經查證屬實者一律嚴懲。

活動內容所用道具，玩家皆可互相自行交換、買賣，本公司一概不負責處理交易上的糾紛，請玩家自行負責。

超過活動期間沒有與本公司連絡兌換獎品的玩家，視同放棄。如得到獎項的玩家超過獎品數量時，以連絡的順序決定得到獎品的優先次序，集齊道具但該項獎品名額已滿的玩家，可以得到安慰獎。

道具的判定一律以遊戲管理員決定為準。
超過法定獎品金額須扣15%贈與稅。



哈韓娛樂主播
賈永婕強力推薦中！



億泰利多媒體股份有限公司

台北市大安區敦化南路一段337號12樓
(TEL) 02-2754-0123 (FAX) 02-2702-5725

代理



華義國際數位娛樂股份有限公司

WAEI INTERNATIONAL DIGITAL ENTERTAINMENT CO., LTD.
台北市信義區110光復南路495號B1 www.waei.net
service@waei.net Fax: 02-2385-9126 24小時服務專線: 02-27822228
中國營業中心: 04-2385-2256 南國營業中心: 07-555-3222

強力
發行

百鬼夜宴

山精水怪舞綠焰

醉眼迷離生死間

笑問今宵何處去

邀君共赴百鬼宴



農曆七月準時開席

研發製作  飛玩資訊股份有限公司 FANONE SOFT CO., LTD 電話: (07) 557-3518 傳真: (07) 557-3517 代理發行  華義國際數位娛樂股份有限公司

人才培育中心  易緯科技股份有限公司 ec multimedia technology corp



類別：◆國外發行/Activision
◆國內發行/第三波

策略

機種：P-266
記憶體：64MB
操作：M、K

9月



文明帝國 CALL TO POWER II 之權傾天下2



文明帝國的優良傳統

從西元前四千年開始，您必須帶領著一個一無所有的種族，找到適當的地點建立城市。城市是整個遊戲的重心，一切的發展都是環繞著城市進行，城市數量越多、規模越大，國力自然就越強盛。建立城市之後，您就得開始調配城市資源、興建城市建築、組織各種部隊。

資源是有限的，一個窮兵黷武的國家，自然內政空虛；可是萬一您執意落實三民主義，忽略了國防大計，戰爭一旦爆發，您根本沒有機會抵禦對手的攻擊。就算您可以在軍事與建設之間找到平衡點，科技研發也千萬不能大意。一個科技落後的國家，永遠追不上敵人的腳步。至於科技研發的優先順序，一直是每一個《文明帝國》系列玩家爭論不休的重點。錯綜複雜的科技樹，值得您細細研究，找出最適合您個性的科技發展方式。人類文明史上的各種重要科技，都會在遊戲中發揮舉足輕重的地位。

科技管理功能，讓您不至於在錯綜複雜的科技樹上迷路。



線上提示功能，可以迅速幫助新手進入狀況。



如 果說到策略遊戲之王，名聞遐邇的《文明帝國》以及《文明帝國2》自然是當仁不讓。嚴謹的設定、龐大的規模以及真實反應歷史的架構，當年曾讓無數策略玩家沉迷其中無法自拔。

玩過《文明帝國》系列的玩家都知道，許多革命性的新科技，往往會為整個世界帶來大的衝擊，使得稍早的科技紛紛被棄置。同樣的情況也發生在《文明帝國2》身上。由於聲光效果以及軟硬體技術日新月異，雖然《文明帝國2》擁有無人能及的深度，也推出了好幾款資料片，但是越來越難以吸引玩家的目光，尤其在即時策略遊戲盛行之後，回合制策略遊戲因為無法有效刺激感官，相形之下更顯得單薄。

戰鬥畫面雖然簡單，但是已經比《文明帝國》系列精采多了。



爲了挽回策略迷，Activision 於前年推出了《文明帝國之權傾天下》，果然造成了一股風潮。使用了《文明帝國2》的引擎，加上強化後的聲光效果以及更吸引人的遊戲設定之後，《文明帝國之權傾天下》在國外獲得了超高評價，各大媒體也一致將其推薦給每一位玩家。如今，Activision 再度乘勝追擊，推出了《文明帝國之權傾天下2 (Call to Power 2)》。





青出於藍的設計

當然啦，時隔數年，《文明帝國之權傾天下 2》比起《文明帝國 2》，自然有許多改進之處。首先就是整個遊戲的操作介面，《文明帝國 2》的操作介面相當精緻但是許多功能都被藏在不起眼的小角落，感覺上也沒什麼系統，甚至還相當依賴鍵盤。《文明帝國之權傾天下 2》將操作介面徹底翻新，不但將各種指令以及選項分門別類歸納處理，還設計了讓人一目瞭然的選單系統。

以往頗受好評的「顧問」系統，在《文明帝國之權傾天下 2》當中依然受到重用，甚至加入了「市長」功能，您可以將治理城市的工作交給市長去處理，可說是名符其實的分層授權。市長會幫您決定城市建築順序以及其他您無暇兼顧的小事情。

《文明帝國 2》有一個問題。當您的城市過多時，會難以兼顧每一座城市的運作。萬一有暴動發生，您就得大費周章找到暴動的城市，調整人口結構、興建安撫人心的建築，以免產生連鎖反應。當您需要全力發展某項重要科技時，更必須一座一座城市加以檢查，將每座城市調整到以貿易為重心。《文明帝國之權傾天下 2》的管理介面讓您徹底擺脫這些夢魘。只要使用「王國管理」「軍事管理」等等功能，就可以達到中央集權管理的目標，這種上行下效的方式，可說是最有效率的。

親切的線上說明，隨時會給您提示。



部隊管理功能，可以有效管理全國的部隊。



善用建築清單

建造部隊可以排定順序。



設定建築清單，一次把所有基礎建築搞定。



您還可以將城市裡面的標準建築順序儲存成建築清單，往後建立任何新城市時，只要呼叫這份清單，就會自動依序建造穀倉、教堂、市集等等民生基礎建築。建造部隊更可以排定順序，窮兵贖武、好大喜功的玩家，不妨一次排定幾十支部隊，建造無堅不摧的百萬大軍。隨著某些科技問世，特殊部隊的登場，也為遊戲帶來了更多的樂趣。例如「律師」這項看似無用的特殊部隊，別忘了，微軟的龐大帝國可說是靠著律師維繫命脈，小看律師的話，在遊戲中一定會吃到苦頭。

最值得稱道的，應該是城市生產的改良。《文明帝國之權傾天下 2》當中，您不需要指定每一個市民到特定區域進行生產，遊戲本身會依據城市規模以及四周環境來判定城市產能。例如，當您的城市建立在草原上，糧食產量就會比較多；要是建立在森林中，資源產量就會多餘糧食。以往玩家需要花費多時間把市民搬來搬去，如今您不用再傷腦筋了。



中文化的全新面貌

在代理商的努力之下，《文明帝國之權傾天下 2》即將以中文面貌與大家見面，想必造福了諸多看到英文就頭大的玩家。一秉《文明帝國》系列的傳統，遊戲中有相當詳盡的線上說明，甚至閒暇時還可以當成一本人文歷史的故事書來看，可以學到許多知識。畢竟光是玩那些不費大腦的遊戲，對自己沒有什麼幫助。

也許《文明帝國之權傾天下 2》沒有華麗的聲光效果，也沒有即時戰略遊戲的刺激快感，但是千變萬化、包羅萬象的遊戲內容，一定可以讓您發現策略遊戲的真諦。

巨細靡遺的線上說明，這些屆時都會中文文化喔！



類別 ◆設計公司：MicroProse
◆代理公司：英寶格
◆國內發行：捷友資訊

動作射擊

◆配備：PII-233
◆記憶體：32MB
◆操作：鍵盤、滑鼠、搖桿

10月



這一款遊戲是由Microprose所製作的一款第三人稱射擊遊戲，內容說到一個博士製造出一個擁有自我意志的機器戰警，並且派遣他去消滅前來侵略的外星人。這款遊戲的遊戲度相當

高，以下就是為各位玩家所做的詳細分析報告。



那顆紫色的球有加速功能囉！



追起跑跳碰！動作遊戲就是要這樣玩

此類型遊戲的靈魂，就是動作。這種動作分成兩方面，一種是遊戲中所有物件的動作，另外一種是玩家操控滑鼠與鍵盤的動作。在遊

戲裡面，我們可以看見機器戰警快速的移動，前滾後跳，背上的噴射器並忠實的射出氣流，讓戰警跳躍起來。外星人的肢體語言裡面充滿了對地球的憤恨，只有讓響以射出

的光彈來結束他的生命才能拂平它心中的忿怒...這些全是出自於遊戲美術的細心設計，當然還要配合大型的動態攝取裝置的使用，才能達到的苦工。



任務結束的分數加給

在遊戲中，製造戰警的博士會從頭到尾指示著你的下一步，但是對於玩家而言，還需要更多的指示。一般的第三人稱3D射擊遊戲，都會陷入一種“很容易迷路”的狀況之中，但是在這一點上，這款遊戲的企劃無疑的作了最佳示範。在遊戲進行中經常會需要到處跑來跑去，也許這個區域的敵人清光了之後，另一個區域又出現敵人；在這時

貼心的道路指示系統

候玩家就可以見到一個大大的藍色箭頭，指示你要去的方向，再搭配博士的吶喊，整體呈現出一種又緊張又有趣的狀況！

有很多玩家覺得玩這類型遊戲的時候，常常會陷入“過了關就一切歸零”的感覺，因為每次不管在這關得到多好的武器，到下一關都必須全部重新撿起...

在這一點上，X-Com戰警也做了革新，那就是在過關的時候，會計算你過關時間、殺敵數量、以及人質慘死的狀況，再加上你在遊戲中所吃的點數給你一個叫做“DP”的東西，這個東西可以讓你在過關之後到下一關開始之前，在購買介面裡



選購自己喜歡的武器、彈藥、生命恢復劑、瞬間加速裝置等等...

在購買介面裡選購自己喜歡的物品

特效、地形、材質貼圖的大躍進！

在這款遊戲的美術部分，可以說是達到了本類型題材的“華麗”地位。一般的SF設定，多半會以太空船內部、外星人的船上、或者各



任務失敗……

種高科技的場所。在X-Com戰警裡面，不但有高科技場所，更有自然景觀的土坡、高丘、城鎮中的景色等等地點，讓你享受各種不一樣的快感。例如在某一關必須爬山，在狹窄的山道上與敵人作戰，除了要小心不要被打之外還要小心自己不能跌落山崖，不然到時又要出動搜救大隊了…。這種雙料的緊張刺激與挑戰感，會使玩家樂此不疲。

在光影特效方面，更是完美的達到了他所要表達的狀況。以會射出迴力鏢的“刃槍”為例，它可以很快速的射出幾十個帶有藍



加油站中源源不絕的外星人襲來

色光跡的圓形飛刃，向敵人直撲而去，當這些迴力鏢要飛回來的時候，那藍色的光跡所畫出的美麗光芒，真讓人覺得過癮！

動作細膩、解析度高

這款遊戲無疑的是一款3D REALTIME (即時運算) 的遊戲。在這類遊戲中，多半要看他所提供的解析度，以此來判定程式高下。X-Com戰警提供了四種解析度，從640x480到1024x768，可以讓玩家自由的選擇。當然除了提供擁有3D加速卡的玩家高品質的畫質之外，如果你的CPU速度夠快，RAM夠大，即使不用加速卡，也可以享受本遊戲啊！



在小鎮中的戰鬥



也可網路對戰喔！

網路對戰的功能，可以讓你在區域網路和網際網路上都找到對手，一天二十四小時都可以熱戰上手，呼呼！

超級地圖編輯器，讓你與朋友打過癮！

這款遊戲附加了一個很難得見到的地圖編輯器，還是全3D版本的。你可以使用這個工具，編輯出自己喜歡的地圖場景，安放道具與武器，設計敵人，然後與同樣有購買這款遊戲的朋友交換檔案，來試試看誰做的關比較賤，誰的破關功力又比較強！當然除了地圖編輯之外，本遊戲更提供了



在小鎮中的戰鬥



鐵門快要關上了，快衝過去！

除此之外，他的音效更是讓人激賞。方才已經提過數次在遊戲中

話不驚人話不休，遊戲語音多更多

的博士是一個很會碎碎唸的人。筆者很佩服其音效的製作，可以配這



樣多的語音。老實說這款遊戲語音的聲相當驚人，博士在每一關指導前進的聲音、在你快要死的時候嘶喊著叫你補血的聲音、外星怪獸的吼叫聲、武器發射的爆炸聲…，各種聲音充斥在遊戲的裡面，當你耳邊靜下來的時候，甚至覺得有點恐怖和肅殺！因為本來吵雜無比的世界突然變成這樣，要小心大魔王突然從背後竄出！

類型的時色分析

- ◆ 設計公司 / 北京娛動工場
- ◆ 發行公司 / 會宇多媒體
- ▶ 配備 / PII-233
- ▶ 記憶體 / 32MB
- ▶ 操作 / 滑鼠、鍵盤

9月



這，關卡也非常耐玩。美術呈現突出再加上音樂的搭配，神秘緊張氣氛營造極為精采，實在是一款因應鬼月到來的代表遊戲！

更深切的體驗聊齋中的驚悚情節



小倩！我一定要帶你一起走！

《倩女幽魂之鬼寺》的故事背景是取材於清朝時代蒲松齡「聊齋誌異」故事集中的「小倩」一章。年輕俠客燕赤霞學道初成，奉師傅赤松子之命下山去潮海鎮除妖。在潮海鎮外，遇到被老和尚慧澄追殺的書生甯采臣和女鬼小倩。慧澄是赤松子的習道之友，曾經一起降妖，後因意見分歧而不相往來。慧

澄堅持要殺掉小倩和甯采臣，因為他認為，無論是女鬼，還是與女鬼相戀的人類都是敵人。而燕赤霞聽了甯采臣的陳述後，為他們之間的



真情所感動，認為他們罪不至死，因而和慧澄起了衝突。在燕赤霞和慧澄的纏鬥中，小倩急忙逃走時被樹妖姥姥所攔，甯采臣也因為衛護小倩而受傷。甯采臣懇求燕赤霞將



小倩從樹妖的手中救出來，燕赤霞慨然應允，於是無盡的戰鬥、層層的謎題便由此展開...



身歷其境的恐怖感



遊戲採用2D背景、3D人物的畫面呈現。而各個場景有不同視角的表現，以類似《惡靈古堡》的自動轉換鏡頭，讓玩家見到不同角度的物體實況。不光只是畫面，音樂也

逼真的烘托恐怖的氣氛，給人以窒息的感覺。因為是以鬼怪的淒厲聲音為背景，讓整款遊戲比《惡靈古堡》多了一種心理壓力的感受。搭配遊戲場景中細膩、逼真的古代寺



廟背景，蒼天古樹、竹林、高聳的寺牆，甚至風吹落葉都十分具有駭人的效果，達到一有風吹草動就毛骨悚然的體驗。

華麗多樣的魔法攻擊特效

燕赤霞用法力發出的攻擊火球，殺傷力強但缺點是攻擊範圍



小，可用來攻擊單獨的敵人，耗費法術值10。另一種初級冰骨術攻擊範圍大，周圍的敵人全都難逃一劫，但缺點是攻擊力不足和集氣費時長，一般的小鬼也要打上3次才會倒下。其他還會有恢復系和毒系的各種各樣的魔法和道術，而且是可升級的，升級後的魔法會威力更大，效果也會更加華麗。

購得的魔法



靈活運用操作來打擊群妖

遊戲的攻擊方式分為直接攻擊與法術攻擊。直接攻擊主要是近距離以劍、肉搏或腿技攻擊；而中遠距離攻擊，則由法術和道具來解



勁力萬鈞的一踢，任何妖魔鬼怪都無法禁得住



習得的各式強力必殺技

決。劍和腿的攻擊分別用不同的快速鍵控制，使用特定的按鍵組合，還可以使出連續技呢。另外還有防禦鍵，以降低敵人對自己的傷害。除了以上這些，遊戲中玩家還可以

自行組合設計必殺技，將劍招和特定等級的法術結合在一起疊加攻擊產生自創的必殺攻擊。法術攻擊用按鍵控制，需要消耗靈力。法術需要玩家用積分來購買，總共只能購買10種。何謂積分，遊戲中設置一種積分系統，以玩家殺死敵人的數量和等級來決定玩家的積分，當殺的敵人數量越多，等級越高就可以購買到更多更強大的必殺技和法術。這種方式鼓勵玩家努力練功，以獲得更高技能才能順利完成關卡。

因應妖怪種類特性研擬攻擊方式



沒有腦子的殭屍類怪物，連攻擊也是笨笨的

在NPC種類上大致分為殭屍類、幽魂類、樹藤類、獸形類、蝙蝠類和魔王類。僵屍類主要以近身攻擊為主，就只會搖頭晃腦的撞向你；幽魂類多為女性形象，以半透

明、突擊方式出現，具備有特殊攻擊的能力；樹藤類不能移動，以直接攻擊為主；獸形類動作迅速，會主動的採取進攻姿態，在沒有任何障礙的場景中，將會不停的追殺玩家；蝙蝠類能自由飛舞，以飛行撲擊為主；魔王類為在某些關卡最終出現的比較強悍的怪物。



俏女幽魂之鬼寺

類別
動作策略

◆ 設計公司: infogrames
◆ 國內發行: 英寶格
◆ 配備: PII-300
◆ 記憶體: 64MB
◆ 操作: 鍵盤、滑鼠

8月



星艦戰將

記 得數年前推出的科幻電影《星艦戰將》，裡面的精彩特效讓人難忘，這場描寫人類和蟲族之間的血淋淋戰爭場面相當逼真，唯一讓許多人看不慣的地方就是未來的步兵，居然還拿著現代M16跟蟲族戰爭，許多人對此大為失望，電影的不足，就讓遊戲來彌補吧！



城市中的戰爭，連飛機也出動了。



大群的蟲過來了，撐得住嗎？



地上滿佈蟲的殘骸

挑選適合任務的夥伴

《星艦戰將》一開始玩家就是指揮步兵的少尉，別以為只要帶領手底下的步兵殺殺蟲子就可以高枕無憂了，事情沒那麼簡單，出任務前玩者要先選擇跟你一同作戰的步兵，挑選適合執行任務的人員，這就是考驗玩者的領導能力。由於

每個人的能力都不一樣，玩者必須考慮任務中可能發生突發情況來挑選適當的人員。

依照能力臨敵的反應各不相同



炙熱的岩漿，為這場人蟲之戰持續加溫

每個步兵會依據他們本身的能力對發生的狀況做出立即反映，士氣值高的人會奮勇殺敵；準確率高



紅色的大地，猶似用血染成的

的人能在最短時間內殺死敵人；速度值高的人在面對突發狀況時，能依照當前情形做出最恰當的戰鬥反應。這些單兵的戰鬥狀態是玩者挑選作戰人員時要考慮的要素，因為他們將隨著你一同出生入死，要是能力太差說不定你也會跟著這群士兵遭到滅亡的命運。

靈活地運用戰鬥指令克敵

由於遊戲中面對的是一整群的蟲，所以個人英雄主義在這裡不太適用，玩者必須運用你所領導的步排火力，進行部署和攻擊的行動。除非你在進行誘敵行動，否則千萬不要進行單兵個人式戰鬥，因為這種行動方式很容易造成人員陣亡。玩者可以根據面對的狀況給步排下戰術指令，你可以下達衝鋒指令，

這個指令一下達，所有的步兵以不怕死的方式衝向敵人，有可能獲得相當驚人的勝利結果，但是另一方面也有可能造成人員嚴重傷亡。而積極的交鋒模式，步排人員會主動的攻擊在視野內所有的敵人。不是很緊急的正常戰鬥模式，只有當敵人進入武器的火力範圍內，才會進行攻擊。



想跟我肉搏嗎？臭蟲

依蟲的種類進行戰術調整

除認識自己步兵外，認識討厭的大蟲也是相當重要的生存條件，這樣才能依據蟲的類型進行戰術調整，做出有效的攻擊。戰



鬥蟲：跟人一樣大小，具有非常大的殺傷力，是最常遇到的蟲類。飛行戰鬥蟲：具飛行能力的戰鬥蟲，能從空中進行攻擊，有時會製造不少困擾。大型蟲：有離子蟲和坦克蟲兩種，這兩者的體積都相當大，不是一般輕型武器就能殺死，必須使用重型武器才能殺死他們。首領蟲：由於蟲類的行動大都一致，根據推測應該有首領蟲在進行指揮，



超大型的蟲！他就是坦克蟲？

雖然還找不到證據顯示有這種蟲的存在，但是最高指揮部會提供你這項消息的最新情報。

危機伺伏的行動



玩者在遊戲中下達的戰鬥模式都會令你帶領的步兵確實執行，但是可別太莽撞，因為你是在別人的星球上跟大蟲打仗，所以要特別小心。當你部隊在進行移動時盡量保持安靜，因為太大的聲音容易引起蟲的注意，可能導致部隊被偷襲。注意每位單兵的彈藥量，這項重要物品可不是無限的東西，隨便進行

射擊的結果將造成嚴重的彈藥不足，所以射擊前先鎖定目標然後再下達命令攻擊。進行戰鬥時，人員難免會有所損傷，盡量將傷亡人數減到最低，就是你的責任，何況帶領有經驗的老兵跟蟲作戰，總比帶一堆新手有用，尤其是到後面的任務相信有經驗的老兵能幫助你度過難關。

火力強大的機動裝甲

《星艦戰將》中最主要的戰鬥武力便是機動步兵，而機動步兵主要的武力方式就是依靠機動裝甲，機動裝甲除了提供使用步兵強大的保護外，還擁有相當強大的攻擊火力。機動裝甲也會隨著軍階的升級，能力也會有所改良，階級越高時，機動裝甲能發揮的攻擊力也越高，這些攻擊火力不但能消滅敵人，也是確保玩者能活著離開戰場的工具。機動

裝甲的裝配隨著使用者的能力也區分好幾種，有修護用的機動裝甲、有進行醫療的機動裝甲、還有能埋



某些機動裝甲還有飛行功能喔！

設地雷的工兵裝甲，這些機動裝甲將在遊戲中一一出現，幫助玩者進行困難度愈來愈高的任務。]

類
太空
模擬

◆設計公司：Interplay
◆發行公司：英特衛多媒體聯合會
◆機種：Pentium 350
◆記憶體：64MB
◆操作：K、M類型

北
9月



擁有一定影迷及遊戲迷的「星艦迷航記」(Star Trek)系列，這次又有新遊戲作品了，這次將以惡名昭彰的「海盜團」為主題，「海盜團」在星艦迷航記(Star Trek)的世界裡存在已久，如果用現代社會來比喻，那「海盜團」這個由太空海盜和罪犯組成的武裝艦隊集團，就像是義大利的黑手黨家族；政府和人民都知道它的存在，但在它龐大的勢力和激進的暴力手段壓迫之下，所有人只得睜一隻眼閉一隻眼。

《海盜》請你成為銀河的黑道老大!

就像黑道幫派不僅僅存在於義大利，而是在世界各地都有不同名稱的幫派組織一樣，星艦迷航記中的情況也是如此。存在於「星際聯邦(Federation)」領土內的「海盜團」自稱為「獵戶座海盜團(Orion Pirates)」，而在「克林貢(Klingon)」領土內的海盜團則自稱為「卡哥斯海盜團(Kargoth)」...等。在星艦迷航記的8大主要種族領土內，各自有海盜團存在；而這套遊戲，正是在講敘此8大家族之間明爭暗鬥，合縱連橫搶地盤的海盜團之戰。



海盜團名稱	所在區域	其他搶劫區域(Other Operation Zones)
Orion	聯邦(Federation)	Romulan, Klingon
Kargoth	克林貢(Klingon)	Hydran, Federation
Camboro	Mirak	Lyran, Federation
Prime	羅慕蘭(Romulan)	Federation, ISC
Tiger Heart	Lyran	Mirak, Klingon
Beast Raiders	Hydran	Lyran, Klingon
Syndicate	Gorn	ISC, Federation
Wyldfire	ISC	Gorn, Romulan

承接過去遊戲的好元素

《獵戶座海盜團》使用Star Trek系列遊戲中最寶貴的：《星艦指揮官2》之遊戲引擎改良而成，在棧經修正後，已經到了接近完美的地步。延續前作為人稱道的嚴謹傳統，《獵戶座海盜團》的遊戲介面鉅細靡遺地將星艦上動力輸出、武器控管、科學研究、保安武力等等操作元素包圍進去，絕對能讓玩家徹底地浸淫在指揮一到數艘星艦，執行各種戰鬥、外交和間諜刺探，甚至



它內涵豐富的介面上所帶來的操作風格卻也有著濃厚的模擬味道。試著想像這樣的場景，一艘孤單的聯邦巡洋艦巧遇帶著敵意而來的克林貢「掠食鳥」星艦，為了應付接下來的硬仗，聯邦巡洋艦立刻切換為警戒模式、護盾與武器進入充能狀態，接著在玩家檢查看過輪機室的動力輸出平衡後，立刻以戰鬥航速接近掠食鳥，於即將擦身而過時，發射全艦相位雷射及破壞力驚人的光子魚雷...這些精細的艦鬥動作將通通可在《獵戶座海盜團》的緊張戰鬥中被一一實現！除此之外，還有地雷施放、拖曳光束甚至戰鬥人員登艦作戰等多樣化的作戰方式。

精英的單人模式



在《獵戶座海盜團》的單人遊戲一開始，玩家可以自由選擇要投靠8大海盜家族中的任何一族來進行遊戲，經由完成主要任務及次要任務所獲得的戰數及擄獲的敵人戰艦數，玩家的階級將會逐漸提昇，不但可以更新或加強戰艦上的配備，所能指揮的戰艦等級也會愈來愈高級，到最後甚至可以指揮由高達數10台戰艦組成的龐大艦隊進行全面攻擊，將其它家族的殖民地夷為平地！

遊戲中的8大家



遊最多6人經由TCP/IP、GameSpy或Flipside.com進行多人連線遊戲。《獵戶座海盜團》也採用名為(OnLine Dynaverse II Campaign System)的多人連線規則，玩家可以登入遊戲官方伺服器中，和其它來自全世界

各地數以千計的其它玩家同時進行遊戲。玩家一旦登入遊戲伺服器，就會進入一個持續存在的虛擬銀河之中，玩家一樣選擇投靠一個家族，然後在家族領土內執行巡邏、護送資源、或潛入敵方家族領土刺探及突襲等任務；甚至也可以聯絡眾多網路好友向敵對家族進行一場總體侵略戰爭！而當然，在這個看似



版圖是擴張還是縮減，銀河歷史的新頁要怎麼寫，就端賴玩家指揮艦隊的功力了。

刺激的多人連線模式

最後要講到《獵戶座海盜團》最大的改良，同時也最吸引人的地方，也就是多人連線模式，支援最多6人經由TCP/IP、GameSpy或Flipside.com進行多人連線遊戲。《獵戶座海盜團》也採用名為(OnLine Dynaverse II Campaign System)的多人連線規則，玩家可以登入遊戲官方伺服器中，和其它來自全世界

棋盤的虛擬銀河裡，玩家的戰績表現不同，一樣有升級的機會，一樣可以成為艦隊總指揮官，所屬家族也因此會有大小不一的版圖！想徹底打倒其它家族，成為宇宙中最強的海盜家族，就全看玩家的表現囉！

玩家恐怕很難再找到比這更棒的太空模擬遊戲了！《獵戶座海盜團》有堅強



的故事背景，賽座冠軍保險的遊戲引擎；和金牌製作小組匠心獨創的戰役，巧思設計的240艘全新戰艦，再加上已經成為美國MoIayer連線遊戲媒介網上最人氣項目之

：創新的多人連線模式，可見其深刻的內涵和可玩度不僅值得一玩，更值得玩家用心去體驗！



提起去年聖誕節的幽默動作小品《聖誕任務》，就令人忍不住想到圓嘟嘟的聖誕老公公，在遊戲中各個危險關卡中穿梭的可愛模樣。今年冬天，即將推出《聖誕任務2：勇闖地獄谷》，相信也有許多玩家期待著吧！這次的遊戲和一代有什麼不同呢？以下就讓我們好好來認識一下《聖誕任務2》吧！



誰綁架了聖誕老公公？

還記得去年聖誕節所發生的故事嗎？聖誕老公公突然失蹤了！！還在當學徒的聖誕小公公—小尼，莫名其妙地被馴鹿士官長（魯道夫）抓去執行送禮物到高危險地區的工作，小尼好不容易順利地完成艱難的任務，勇敢的表现也受到全體鎮民的肯定。不過大家好像把一件很重要的事給忘了…那就是，失蹤的聖誕老公公們還沒有救回來啊！哎呀…真是很傷腦筋的結局啊…。今年，魯道夫下定決心要查出聖誕老公公綁架事件的真相，聖誕小公公—小尼，除了繼續執行到高危險地區分送禮物的工作之外，還要一個個地救出被綁架的聖誕老公公們，拼湊線索以追查綁架老公公的幕後真兇！在這趟危險的旅程中，將會遭受到各式各樣的

阻礙與考驗，而且這一次的冒險將比前一次更危險、更搞怪，因為綁架聖誕老公公的幕後黑手大魔王將要現身！到底這個魔王是誰？他有多恐怖？他為何要綁架老公公？這一切就要等您親自去解開這個謎題了！



聖誕小公公又再度踏上冒險之旅了

更多有趣的動作技能



既然是動作冒險遊戲，主角的動作變化與過關的技能，自然成為各位玩家注意的焦點。《聖誕任務2》的主角小尼，仍然保留了一代的特色，可以選擇各式各樣的方式來對付各種不同的敵人，例如：當你遇到一個正在巡邏的大嘴暴龍時，你可以選擇躡手躡腳跟在暴龍後面，伺機通過走道；或是丟一個定時炸彈把大嘴暴龍炸昏，再大喇喇的通過。主角除了承襲一代原有的過關技能，如躡手躡腳前進、貼牆躲避、使用道具偽裝與攻擊之外，這次更加入了跳躍技能與陌

陌道具的使用，讓玩家可以自由的在闖關的過程中，選擇屬於自己的過關方式，此外，還有一些隱藏的過關技能，是要達成某些特殊條件才會出現的。

遊戲中的人物造型皆以可愛為主。



躲起來，別被恐龍找到了。



緊張刺激的冒險關卡



這一次小尼又收到總機小姐所交予的任務，並附上一張已經泛黃的古老地圖，據說這張地圖上面的幾個地點，就是聖誕老公公失蹤事件頻傳的神秘地區，怎麼都是這些奇怪的地方啊：侏儸紀恐龍島、神秘金字塔、古堡實驗室、異形太空站、最後一個則是最可怕的惡魔聚集地—死亡地獄谷，”應該不會比第一集危險吧？”小尼自我安慰地想著，我一定可以完成任務的！不過侏儸紀恐龍島的原始人與長著滿口利牙的暴龍；神秘金字塔的法老王與木乃伊；古堡實驗室裏的科學怪人與拼裝怪狗；異形太空站

中的外星異形；以及任務的最終關—死亡地獄谷最終的大魔王，可都是一個比一個難對付的傢伙，是否能順利度過難關就全憑玩家的功力囉！準備好了沒？那就出發吧！！



神秘的冒險夥伴



可愛的小雪人—佛斯特，是這一次遊戲中新增的角色，可別小看他囉！他這次也會協助主角小尼，通過某些特殊的任務，誰他一付無辜的天真模樣，是不是很可愛呢！

本次的新增角色小雪人佛斯特。



冒險的中繼站—馴鹿村



馴鹿村是在冒險關卡中的一個中繼站，過了神秘金字塔之後，就可以到此休息一番，順便打聽一些與失蹤事件相關的消息。顧名思義，這是一個馴鹿居住的小村子，

裡頭有很多可愛的小小馴鹿，小小馴鹿長大了之後，就會前往玩具小鎮接受士官長魯道夫的訓練，來協助聖誕老公公送禮物到世界各地。



充滿埃及風味的神秘金字塔關卡。

甜點屋

甜點是全世界小孩共同的最愛，馴鹿村裡的提拉甜點屋更是提供了各式各樣的甜品，老闆娘提拉是一位仁慈的馴鹿太太，這裡的甜點不僅好吃，更有恢復生命力的功效囉。你瞧！甜點屋可口的外表，是不是讓你很想流口水呢？



老約翰尼的研究室

約翰尼是村子裡有名的老學者，雖然年紀已經一大把了，仍然終日埋首於研究，如果你想打聽任何消息，來找老約翰尼就沒錯啦！瞧他那屋裡屋外堆滿了書的研究室，大概沒什麼事情是他不知道的吧！

紅鼻廣場

紅鼻廣場的外觀看起來像極了小型遊樂園，馴鹿商人阿托就是在廣場前擺攤子販賣道具，這裡提供了各式各樣的過關道具，出發冒險之前，不妨來此逛逛。紅鼻廣場的命名，其實是為了紀念魯道夫而取的，畢竟，魯道夫是全村子小馴鹿的偶像啊！



- ◆設計公司：方方科技
- ◆發行公司：網方數位
- ◆配備：PII-300
- ◆記憶體：64MB
- ◆操作：滑鼠、鍵盤※須連接網際網路



「人生 On Line」，這個100%由本土的菁英團隊研發，專為兩岸三地華人玩家量身製作的全新型態網路遊戲，經過了嚴謹的內部測試後，整個萊雅半島的遊戲世界已經接近大功告成。發行公司「網方數位」也正緊鑼密鼓地籌畫九月中旬後在全台網咖的大規模測試事宜。屆時玩家將發現一個真正能讓你在遊戲中跟遊戲外的生活都「出色一輩子」的On Line Game。我們要你在人生On Line之中獲得成長，學習到「熱情、交友、做自己」的精神！

多樣無窮的任務，隨時刺激您的神經

我們的「人生」如果一成不變，枯燥無味，熱情就會消退。同樣的，玩遊戲如果成天都是PK、砍殺、練功，長久下來也會受不了的。這時候只有人生On Line，可以喚醒你期待已久的熱情。



★這就是獨創的「事件編輯器」

從萊雅港市的人生開始，安排了豐富的任務事件，玩家可以自由地跟NPC互動。今天要是心情不好，可以到望月村找個星相大師占卜一下本日運勢，看看是不是要去找一隻可以帶來幸運的度度雞；要是你很有衝勁，去希洛河畔等個王子來搭訕，說不定一夕之間你就能「麻雀變鳳凰」；上網到熊貓眼，沒關係，萊雅市就有美妝大師可以教會你如何保養。

補只是固定的這些事件，遊戲還有著前無古人的「事件編輯器」設計，隨時可以加入新的任務，GM不再為了雞毛蒜皮的小事疲於奔命，可以用心在為玩家創造遊戲的



★沒事可常來卜算一下喔！

樂趣，讓玩家在遊戲中得到最大的快樂值。可以把從GM編輯的任務裡學習到的常識用在真實的日常生活中，不管進入遊戲或離開遊戲後，都充滿對「人生」的熱情。



★想買東西也可以透過魔鏡系統來通知親朋好友

魔鏡，一台即時傳訊的PDA，讓您「交友」更順利

白雪公主故事中的魔鏡無所不知，在這邊，您不用開口問「魔鏡」誰是世界上朋友最多的人，每天進入人生On Line，打開「魔鏡」，看到你建立的上百個朋友名單，你就會明白「交友」這件事，有多麼的簡單容易，在遊戲中或真實生活中都可以一呼百應。

人生On Line首創的「魔鏡」系統，可以一對一、一對多傳訊，建立自己的通訊名片簿，離開遊戲後還可以繼續聊天，不管你找朋友或朋友找你都十分方便。還有筆記的功能，所有事件抄入「魔鏡」後都一覽無遺，等於在遊戲裡發給每

個人一台PDA，你可以Fire電腦桌旁的一堆筆記本，仍然不會忘記該做的事情，或是昨天晚上的情話綿綿。每次打開「魔鏡」，看到密密麻麻的交友成績，就像是在對你說：「人生」中，最快樂的就是你！



★類似ICQ功能的魔鏡系統



★鍵入訊息中

職業模擬最貼近真實

不管是擔任任何種職業，玩家享受的是努力的過程，運用外掛程式當上皇家商人跟一五一十努力攀上高峰的玩家，享受到的快樂果實也不同。人生On Line因為是純自製遊戲，有完整的程式碼，除了可以讓各項重要判斷都在server上進行，嚴密防堵外掛的舞弊外，更要從遊戲中教育玩家，要光明正大「做自己」。

不管你是多少等級，是一個農夫、園藝家、畜牧，抑或是商人，都該要辛勤工作，努力鑽研技能，還要了解氣候、防治病蟲害、培養多種動物的品種、承接工商標案；有經驗的玩家可以提昇成功的機率，但不可能不勞而獲，所以努力的新手很快就能追上懶惰的老手，唯一的攻略秘笈就是認真經營「做自己」。



★角色的設定

★一個帳號可以創造三名人物

玩家在人生On Line中可以體驗到真實生活，更可以把遊戲內學習的經驗帶到現實，當你經過淬鍊，達到了真實生活中的目標，是因為你在人生On Line中已經學習到成功的方法。自戀之餘，可別忘了要將這些經驗帶回遊戲中來傳承囉！



★10遊戲中隨地都有可提供訊息的NPC

重新詮釋「遊戲」的定義

一個網路遊戲的生命週期長達半年以上，如果不能隨時更新一些新的元素進去，就會像八點檔拖戲的連續劇一樣，讓人食之無味，棄之可惜。

在創造這款模擬真實生活的網路遊戲時，不管是企劃、程式、以及負責遊戲營運的GM，一直希望做到的是：人生On Line它可以不斷的成長，同時跟玩家自己的真實人生可以緊密互動。玩家在現實生活

中快樂的時候，可以把情緒帶到遊戲中，經營得有聲有色，也影響到其他玩家；玩家要是在現實生活中過得不快樂，來到人生On Line，可以很快的經由學習體驗，以及朋友的鼓勵，發現讓自己快樂的方法，回到現實生活中，透過「交友」、「做自己」，引爆人生的「熱情」。



★看這回答...應該是選了第二個選項吧！

「快樂」，絕對是遊戲設計人員要讓玩家達到的目的，回歸到原點，把事件編輯器、魔鏡、職業、道具...這些工具的設計目的，都鎖定在要讓玩家「出色一輩子」，才不愧人生On Line這個名字。



★裝備物品介紹



★養寵物解解悶



類別：策略
 設計公司 / Pyro Studios
 發行公司 / 第三波機種
 配備：未定
 記憶體：未定
 操作：K、M、類型

9月

魔鬼戰將二 COMMANDOS 2

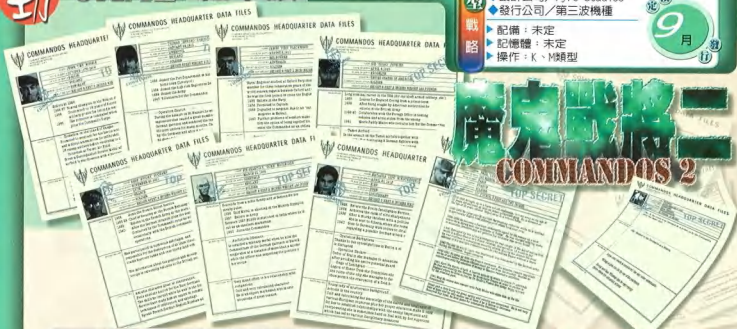

率領突擊隊對抗德軍

在第二次世界大戰為主題的遊戲當中，兩年前由Eidos出版的《魔鬼戰將》(Commandos)集戰術、動作和解謎於一身，由於玩法創新，而且遊戲過程緊張刺激，贏得玩家的喜愛。本文為玩家介紹的《魔鬼戰將二》(Commandos 2，暫譯)就是為其第二代遊戲，相信經過設計公司Pyro這段時間的精心規畫及設計，整體表現將更勝第一代。《魔鬼戰將二》的遊戲地點包括第三帝國的統治區域、歐洲北部的潛艇基地、日軍的總部等等，玩家在遊戲中必須率領突擊隊員深入



★小視窗顯示建築物後的畫面。

敵境，並利用隊員各種專長，以秘密行動及突擊戰術，完成各種危險的任務。這些任務共有十個，遍佈



★找到無線電發報器了！

九個不同的地點，行動時間有白天，也有晚上，並且還有不同的氣候效果。本遊戲雖然是任務制，但也提供合作模式的多人共玩設計，讓任何一位玩家的任務可在多人合作下達成。

採用全新的3D引擎



★小視窗顯示建築物後的畫面。

《魔鬼戰將二》和第一代最大的不同在於Pyro完全放棄舊遊戲引擎，改用全新的3D引擎。在這項改變之下，不僅畫面極為優美細膩，而且也增加了遊戲的深度。雖然圖形在遊戲中是預先呈現，但建築物及角色是以完全3D的樣子出現在遊戲裡。由於解析度設定為

1024x768，設計師可以塞更細緻的圖形在畫面中，即使是鋪在小鎮廣場上的小圓石，也可以清楚地看出來。設計師允許玩家對畫面進行伸入與伸出的設計，讓玩家可以追蹤個別角色的行動，也可以檢視當前



★進入建築物後的畫面。

的週邊環境。因為是3D環境，玩家可以轉動鏡頭九十度，可以用四種不同的角度觀看環境。此外，玩家也可以將螢幕劃分為多達六個小視窗，同時實地追蹤螢幕上六個不同的位置。如果玩家的突擊隊員分散各處行動，這項功能就可以幫助您指揮和聯繫。



角色的動作栩栩如生

新的3D引擎讓Pryo將遊戲環境的互動性提升至室內和室外。玩家在《魔鬼戰將二》裡可實際地進入建築物內執行任務目標，或者只是簡單地巡邏建築物內的動靜。這些建築物不僅僅只是單一樓層的結構而已，許多建築物有好幾個樓層，甚至地下室裡還有地下通道的設計。建築物的3D化，增加了遊戲的戰術層次。例如，玩家可以從建築物裡面或外裡爬上窗戶窺視敵軍的概況，再決定如何突擊。玩家和遊戲環境互動的設計包括偷取敵軍制服與武器、爬電線桿、在電線上甩動前進、游泳、開車、以及爬上或跳下建築物、船隻和飛機等。



★突擊隊員在電線上行進的動作相當逼真。

另外，角色的圖形也完全經過翻新，每位隊員和敵軍都以3D模型呈現，角色的動畫也比第一代平滑，角色和物件以及敵人的互動也更生動。值得一提的是，隊員的動作極為逼真自然，例如“小偷”爬牆的樣子，以及“綠扁帽”在電線上甩動前進的表現，會讓您讚賞不已。

突擊隊員有特殊技能

遊戲的音效和第一代有相同的水準表現，音樂聽起來非常緊張刺激。然而配音卻沒有完全配合角色，這是遊戲的小瑕疵。例如，遊戲裡的小偷角色在人物設定上是應該是一位法國人，但說話的聲音卻像牙尖嘴利的美國小童。但是，綠扁帽的配音就十分相襯，因為他的聲音沙啞，且簡潔有力。玩家在遊戲中可控制的突擊隊員有九名，他們有各自的專長，分別是綠扁帽、狙擊手、小偷、爆破專家（Inferno）、性感的俄羅斯女特務、公爵、Fins、和一隻名叫威士忌的狗等。這些角色的能力比第一代更平衡一點，因為隊員的基本技能都相當平均，但每一位隊員仍具備獨特且可特別派上用場



★用火箭筒攻擊坦克。

的技能在身上。例如小偷能爬牆、開鎖，而且逃跑的速度極快，這些特色讓他能到達其他手腳重笨的友隊無法抵達的某些地區。另外，遊戲裡敵人的視線是呈圓錐形，並且會在守備地區上巡視。他們看到敵人會大聲喊叫，同時狙擊手只要在視線射程內，便會不停的射殺您。



★在冰天雪地執行任務。

擅用武器完成各項任務

遊戲裡提供的第二次世界大戰武器和車輛包括吉普車、坦克、軍用卡車、船隻、火箭筒和噴火器等。主要武器的介紹如下：

刺刀

雖然刺刀是最簡單的武器，但它將是您在遊戲裡最常使用的武器。由於可使用它在無聲無息的情況下攻擊敵人，因此，它是在封閉區域裡一對一對抗的絕佳武器。



“Inferno”的士兵是擅長爆破，而地雷是他們擅於使用的武器。它可被埋設在樓梯、或通往建築物或地區的狹窄走道，其威力可讓您同時殺死許多敵人。另外，遊戲裡還有地雷偵測器，可解除佈在地上的地雷，進而作為已用。

手槍

手槍在遊戲裡是一種重要的武器，它可無限制地供應子彈，但子彈上膛時間緩慢，這意味著玩家必須明智地使用它。一般而言，它是伏擊敵軍守衛最好的武器。

救生筏



具備海軍專長的突擊隊員是您極具價值的資產。名為“Fins”的突擊隊員攜帶這種可攜式救生筏。它提供突擊隊到達敵軍基地的另一種選擇工具，可利用它經由河流或海上，來接近敵人。

狙擊槍

它是執行任務的另一種重要的武器。當“公爵”有這支武器在手時，可以立即解決掉不能正面接觸的敵軍。當您除掉敵人的狙擊手時，記得搜括在他們身上的彈藥。

火箭筒

“Inferno”手中另一項重要的武器。火箭筒是消滅坦克、吉普車或其它車輛的武器，缺點是彈藥有限，但它是最具毀滅性的武器。

坦克



體型大，威力強，令人難以應付，這三句話足可說明坦克的破壞性。但火箭筒可剋制它。

類型
即時戰略

- ◆製作公司: Bitmap Brothers
- ◆發行公司: 松崗電腦
- ▶配備: P II-266
- ▶記憶體: 64MB
- ▶操作: M、K

9月

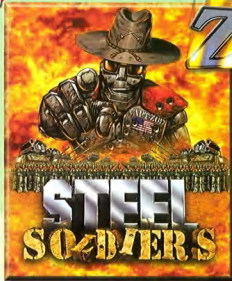

Z字特攻隊

在一九九六年首次推出的「Z字特攻隊」，在一片由終極動員令、魔獸爭霸2等遊戲的即時戰略旋風中，以幽默有趣的另類方式，在即時戰略這塊遊戲市場開創了另一片天空。而在2001年，全新的「Z字特攻隊」的回来了！不但畫面變成以全3D繪製，遊戲中的笑話也得更低級有趣，讓玩家可以在緊張刺激之餘，更能享受輕鬆幽默的遊戲時光。而為了能讓國內玩家更清楚的體會「Z字特攻隊」的笑料奧妙，代理公司特別將這套遊戲進行中文化，讓玩家们無須擔憂語言與文化的差異，盡情享受搞笑的樂趣。

改編自漫畫的幽默劇情

「Z」是一部在英國相當受到歡迎的連環漫畫作品，在故事中的主角完全由人形機器人所扮演的。而「Z字特攻隊」這款遊戲正是由這部漫畫「Z」所改編而來。遊戲主題圍繞在「梅卡康」(MegaCom)公司和「全球運輸」(TransGlobal)集

團之間長達五百零九年的戰爭...打了這麼久的仗，看來也该休養生息一番了，於是兩個集團簽署了和平協議，並且在「瑞格爾」(Rigal)星球劃定了停火區，約定彼此大軍退出這個邊境的垃圾星球。

◀ 遊戲中的世界完全由機器人主導。



無厘頭式的搶救機器大兵

和平真的如此容易到來嗎？遊戲中的主角「梅卡康」公司的查得上校，他可是非常睡之以鼻。這位被流放到這顆偏遠星球上的落魄上校，整天過著在吊床上睡覺、喝六罐裝啤酒的慵懶生活；然而一通緊急的電訊改變了這一切！他的部下「布萊得」和「克拉克」正在前線執行偵察工作，在和平協定簽訂

後，竟然遭遇到不明敵人的砲火襲擊，陷入危急之中。於是一場「拯救機器大兵」與「維護宇宙和平」的偉大任務便落在查得上校的肩上了。布萊得和克拉克這兩位等待救援的機器大兵將在遊戲裡扮演重要的甘草人物，有點類似「癩四與大頭蛋」的無厘頭，這兩位醉生夢死的搞笑天兵將會用最誇張的笑料引



▲ 這些機器人可都是搞笑高手。領玩者們度過三十個精彩的單人戰役關卡。

全3D立體效果擬真登場

在全新的「Z字特攻隊」中，場景和物件全部由3D繪製，使得整個戰場畫面及戰鬥效果都有很好的表現。真實比例的人物與建築，讓玩者感受到世界景物的宏偉壯觀和大型單位的恐怖魄力；透明色與絢爛的爆炸效果，讓玩者感受到前所未有的聲光刺激；可旋轉縮放的立

體畫面，更是讓戰場上的所有細節無所遁形。遊戲中所採用的3D成像引擎，不但創造出令遊戲世界變得真實而且美輪美奐的精彩效果，更重要的是並不需要條件太高的硬體配備，就能展現出相當優良畫面品質，可以讓更多的



◀ 爆炸的效果、四分五裂的殘骸。覺饜宴。

◀ 遊戲中的3D戰車。 玩家體驗絕佳的視



過場動畫美式漫畫風

「Z字特攻隊」的另一特色，就是遊戲中的過場動畫是以美式漫畫風的方式呈現。當然過去玩者所習慣的3D過場動畫也能表現出很好的效果，但是「Z字特攻隊」卻獨樹一格地採用美式動畫與漫畫風格的過場方式，來交代劇情的進展。所帶給玩家的將是新奇，而且特殊的

感受。在即時戰略遊戲史上，只有少數遊戲做過這類的嘗試，而這種漫畫式的過場正好和「Z字特攻隊」的美式幽默風格契合得恰如其份，漂亮地點出了這些搞笑人形兵器在戰場上「唬唬生風」的趣味英姿。

特殊風格的過場動畫。



佔領土地快速獲取資源

不同於傳統即時戰略遊戲的資源蒐集與分配建設的模式，「Z字特攻隊」獨樹一格的資源佔領方

式，使得它更能發揮出即時戰略遊戲的快節奏及緊張感。在遊戲中，「搶地盤」可以說是首要的目標，因為它是資源獲取的唯一方式。當玩者進入遊戲之後，地圖上便會劃分為許多不同的領域，每當玩者搶佔一個領域，就可以獲得資源的進帳，而且領域內的建築物也會立刻歸玩者所有。玩者可



只要佔領地區就能獲得資源。

以立刻運用領域內舊有的建築生產單位，或是利用剛剛進帳的資源與空地，建造出效益更高的建築物來發揮戰略效果。



山谷中的基地易守難攻。

有趣的特殊單位功能

除了資源獲取方式的獨特之外，遊戲裡其他部分的概念都和大多數的即時戰略相似，例如「指揮

中心」是玩者最重要的核心建築，玩者必須藉由這個「指揮中心」來生產建築單位，並且藉由它來構築其他建物。遊戲裡的單位十分多樣，包括陸海空三軍皆有包含在內，而特殊單位的特質功能也成為戰場上的趣味要素之一。例如「間諜」可以入侵敵方電腦、種下病毒，使得敵方建築物癱瘓；「狙擊手」可以在千里之外決勝負，成為戰場聞風喪膽的致命殺手。



配合不同的特殊單位能發揮強大戰力。

攻隊」當然也不負眾望地包含了完整的多人遊戲模式，玩者們將可以在「Z字特攻隊」裡享受爭奪地盤、你來我往的快節奏戰爭樂趣。

包含陸海空三軍的戰鬥。



而除了單人遊戲之外，在連線遊戲盛行的現在，「Z字特





臥龍與鳳雛

三國群雄傳



考慮到玩家們對於三國遊戲的不斷出品而對於遊戲的要求日益提高,《三國群雄傳~臥龍與鳳雛》對於從劇本安排、人物設計、場景考量、動畫品質、到遊戲操作方式的每一個細節,都經過細心的設計創新和不斷的檢討,務求使玩家們在接觸這款遊戲時能夠有不同的、更特別的感受與享受。

顛覆三國、前所未聞的好戲即將展開!

浩瀚的長江依舊滾滾東流,特別的是,就在長江邊上的八陣圖裡,卻即將發生改變中國命運的重要事情。儘管是晴朗的大白天,但是這個奇特的八陣圖週遭卻籠罩著一陣陣神秘的霧氣,霧氣盤桓不散,五步以外的景物全無法辨識。陣中心有一男一女兩位少年,少男著長衫,單手執羽扇,正埋頭看著面前一堆石頭,研究陣型;少女則坐在少年身邊,靜著大眼睜好奇的四處打量,而這兩位行徑特別的人物則分別是少年諸葛亮,

和其師妹黃月英。

而此時,一位美貌少女正跌跌撞撞的沿著江邊奔逃並朝著八陣圖方向而來,後面有幾個身穿黑衣的殺手一路追殺著少女。受了重傷的少女,



在少年諸葛亮和少女黃月英的幫助下逃過一劫,少女恢復意識後,開始娓娓道出事情原委。

究竟這群黑衣人是何來頭?美貌的少女又是何人?而諸葛亮的命運會因為這些事件的發生而如何改變?總之,一場充滿著師徒情誼、愛情和友情,鬥智又鬥力的奇異精采旅程就此開展...



端看諸葛亮充滿傳奇的旅程

三國群雄傳之《臥龍與鳳雛》是一款以三國時代為背景的角色扮演類型遊戲。故事裡講述諸葛孔明的少年事蹟,如何由一個籍籍無名的隆中小子,成為能夠決勝於千里之外的最強謀士、創造八陣圖的奇蹟、以及與師妹黃月英共為人知的亂世愛情故事。

在遊戲系統方面,為了配合通

曉天地五行的奇才諸葛孔明,傲臨小組絞盡腦汁想出了一個特別的天變系統。遊戲中,天氣將會是一個非常重要的元素,除了在遊戲的大地圖上有即時的天氣效果顯



示外,在不同的天氣下使用不同的法術,效果也會有分別,玩家可以利用不同天氣變化的微妙關係來想出最好的作戰策略,充份表現出三國時代,天時、地利、人和的重要性。



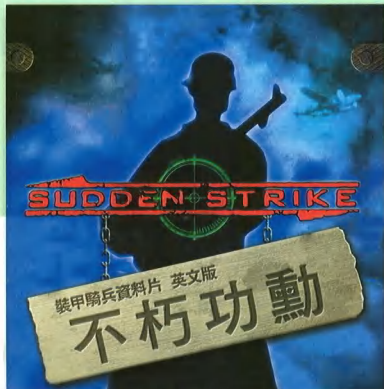

全新的戰役、任務、地圖

《不朽功勳》新增加了四個全新戰役，透過這些戰役遊戲，玩家可以更加瞭解，當時各國在歐洲戰場作戰的參戰過程，以及戰鬥環境等細節。除了四大戰役外，資料片還提供了七個新的單場任務，以及三十個新的多人連線遊戲地圖。



每次任務開始之前的解說

港口爭奪戰



設定的改進

前面所提，這套資料片對原先的主程式進行了一些修正，讓遊戲進行起來更為符合真實狀況。這些修正包括：車輛可以倒退行駛；大砲與加農砲將可以利用附近的彈藥箱自動補充彈藥；更容易管理與操控大砲、以及砲塔上附設機槍的坦克；強化過的自動尋找路徑能力；軍官可以對特定區域內的部隊造成影響，並提升他們的經驗值；將官可以透過雙筒望遠鏡觀察戰情；可以隨意調整遊戲難度等級；建築物更容易駐守，以及可以讓單位登上指定的軍用卡車等的新設定。



空曠的地形就是戰車部隊的天下了

◆設計公司：CDV
◆發行公司：大宇資訊

◆配備：PII-233
◆記憶體：32MB
◆操作：滑鼠、鍵盤

光碟 9月

《裝甲騎兵》儘管遊戲最大的特色在於畫面相當精細，而且對於人員、車輛、建築物的設定與塗裝都相當考究，讓玩家在玩信譽遊戲時，能夠感受到置身1940年代戰場的感覺。現在這款資料片，已經讓玩家體驗到與自己二次戰時的刺激感。

強化程式流暢度

《不朽功勳》與其他遊戲資料片最大的不同處，在於它不只是單純的增加了任務地圖以及部隊種類而已。在安裝了資料片後，將使原來的程式更加順暢，而且畫面也更美觀。



壯盛的軍容

市區內的部署已完成

新增加多種單位

既然資料片替原有程式增加了四種不同國家的戰役，各國的各式軍事單位，自然也隨著資料片加入戰局。新加入的各國武裝單位共計30種。



白皚的雪地即將染紅

釋出地圖編輯器

地圖編輯器可以說是《裝甲騎兵資料片—不朽功勳》送給玩家們的最大禮物。透過這個編輯器，玩家可以修改/創造任務或多人連線地圖，透過網路的交流，戰局將無限延伸，同時也將使《裝甲騎兵》擁有更豐富的變化性。



可自行編輯地圖

- ◆國外發行/EIDOS
- ◆國內發行/第三波
- ▶機種：P-233
- ▶記憶體：64MB
- ▶操作：K、M



模擬星城 Star Topia



●酒吧中熱鬧的景象，可以讓來此消費的外星人消除疲勞紓解壓力。



●這位外星人是不是很面熟呢？他的專才是醫療方面的知識。



《模擬星城》採取了完全3D的立體視野，玩家可以任何時候縮放、旋轉、移動視角。玩家會看到外星人們依照自己的方式在太空站裡遊走，這使得觀察他們成為一件相當有趣的事情。玩家將可以見到這些外星人在迪斯可舞廳大跳扭扭舞，或是於廣場上向其他人抱怨太空站的缺失。

宇宙中的綠洲

《模擬星城》結合了策略、經營、管理等眾多要素，呈現出一個複雜而多元的國度。管理星城是一門學問，不僅是考驗玩家建設規劃的頭腦，也必須具備足夠的判斷力與處理危機的能力。要使《模擬星城》的太空站能蓬勃發展，必須擁有三大要件：硬體設備、人力與資源。

在所有的任務開始之初，玩家都會擁有少許的基本設備；在旅客陸續湧進太空站之後，便會產生各種要求。此時將會需要工作人員與物資來提供各式各樣的服務。《模擬星城》中每個外星人都有各自的專精領域，其範疇則與該外星人的種族類型有關，因此很容易就能看出哪些人適合哪些工作。

形形色色的區域環境

《模擬星城》的太空站主要由主甲板、活動甲板與生物甲板三個部分組成，分別供應基本需求、娛樂，以及民生用品。主甲板是一切事物的核心，所有的建設發展都是由這裡開始起步。所有的基礎建築與重要設施，全都屬於主甲板的建設範圍。而位於頂層，獨特的生物甲板，可以模擬任何的地形與氣候。生物甲板最重要的功能為生產各種民生物資；換句話說，也就是太空站的「農田」。

●只要利用滑鼠左右鍵就能調整溫度、日照，創造各種不同的氣候環境。

科技近程獨樹一幟



太空站需要各種物資的供給，才能正常運作。資源來源管道有三種，一是透過工廠生產，二是由生物甲板種植，三是透過貿易。而《模擬星城》的科技研究方式也相當特別，玩家只要把任何一物體放上研究台，這些雙頭外星人就會開始忙碌地對該物體進行分析。透過實驗室將可以觀看科技樹，瞭解目前的科技發展。





回顧洛克人一二三代

姑且不論洛克人在掌上型主機的遊戲數量，光是本傳與外傳的代數合併起來就達到十二款之多，可惜由於大約一半作品都是在 FC 主機上面推出，因此由於年代過於久遠的關係，既使玩家想要重溫舊夢亦是難上加難。為了能夠讓玩家方便再次搜集作品起見，Capcom 公司在前年於 PS 主機上面重新推出洛克人一代至六代，並且還增增多種遊戲模式與設定資料於裡頭。事隔兩年之後的今天，個人電腦的玩家們總算也可以真正體驗到洛克人前三代的獨特魅力所在。

不同於 PS 版本的分開發售方式，個人電腦版本的洛克人將會採用三代合併推出之方式來加以處理，這回重新出擊的洛克人系列，除了每一代作品都會有忠實呈現 FC 版本風貌的原創模式之外，並且還加入改編模式於裡頭。其實改編模式的聲光效果與遊戲內容完全與原創模式一模一樣，但是不同於原創模式的一點，在於增加提醒玩家該往何處前進的各種指示標誌，這對於從來沒有玩過動作過關或是這個系列的玩家們來說，無疑將會對於遊戲進行有著很大的輔助效果。

三代之間的不同

如果以洛克人1做為標準的話，洛克人2的最大賣點就在於嚴苛的地形障礙挑戰，洛克人3則是將賣點轉移到更為難纏的敵人身上。因此雖然洛克人系列的操控方式全部相當簡單易懂，不過想要達到爐火純青的境界可還是得要經過無數失敗才行，因為每一種不同關卡都有著不同地形特



性，相對也會使得敵人出現種類與應對方式跟著不同，更別說是最後的把關頭目更得要快速掌握其攻擊模式與空隙所在了。



流氓大亨 Gangsters 2

建立自己的幫派帝國

在遊戲中玩家便是要扮演這名 Joey Bane，深入黑社會並揪出該組織的幕後首腦，為父親報殺身之仇。玩家必須一點一滴地逐漸建立自己的流氓帝國，最後才有機會與勢力遍及全美的黑手檔組織對抗。建立幫派的第一步，就是要吸收各方好漢加入組織，玩過前作的讀者想必應該已經十分熟悉了。

雖然在遊戲初期的幾個關卡中，只要利用內定的少數幾個手下就能順利完成任務；然而隨著劇情的進展，最終仍須從報紙上雇用人員為您效命。每一名角色都有其不同的專精，例如駕駛、爆破、狙擊等等。玩家從技能列表上，可以知道他們各自適合的任務。

在《流氓大亨2》中，玩家可以



▲購買並經營產業，是增加收入的主要方法。

以讓能力傑出的菁英部下陪同完成所有的關卡。每當一個關卡結束時，就會出現畫面視窗要玩家挑選欲帶往下一關卡的幹部；同時也將獲得額外的能力點數，可以用來強化自己與手下的種種技巧。



▲每一名角色都有不同的專精；圖中這位Louisiana的專長即為爆破。



▲注意閱讀每天的新聞報紙，將可以獲得不少有用的訊息。

《流氓大亨2》是以即時戰爭的風貌呈現。也就是說，玩家必須隨時注意各方送來的消息情報，並開心地圖上發生的點點滴滴。在遊戲

贏得乞丐們人稱的「幫派」

中，玩家可以自由於城市內巡梭，或是帶領手下矚矚於街頭巷尾上演一連串的「幫派火拼事件」。當然在此同時，也不能忘記隨時檢視手下送來的報告，既然身為「道上」的人自是必須時時提高警覺，更何況還是其他幫派眼中欲除之後快的角頭老大。《流氓大亨2》在時間與天氣的變化尚顯然是下了不少功夫，是玩家在決策時必須考慮到的要素。

總歸來說，《流氓大亨2》結合了即時戰略、人物管理與事業經

營等多方面要素，也因此具備了相當的深度與複雜度。特別是多人連線，更是提供了無限的可能性，適合喜愛挑戰的玩家。



女神天蠶變



「女神天蠶變」的基本遊戲方式很簡單，與大型電玩流行十餘年的天蠶變遊戲一模一樣，玩家操控的是名為咕嚕的一隻小怪物，當這隻咕嚕在領地上走動時是無敵狀態，但當咕嚕走出領地時，便會在後面拖出一條線，這時咕嚕便會變得很脆弱，一旦有敵物碰到咕嚕或是咕嚕拉出來的線，咕嚕便會死掉，看來並不容易，所幸咕嚕有一強力武器「無敵糖葫蘆」，只要施展「無敵糖葫蘆」，咕嚕身旁便會產生一能量圈，這時碰到此能量圈的小敵物便會死掉，但要注意的是，無敵糖葫蘆對頭目是無效的喔！而施展無敵糖葫蘆時若敵物碰到的是線而不是咕嚕，咕嚕也是會死掉的。

咕嚕拉出線後，只要到走到領地的邊線上，圍起來的部份便會變成新的領地，於是領地便會增加，玩家的任務便是利用咕嚕的這項技能，將畫面上藍色的部份，也就是女神的部份圈出來，只要圈到80%便算過關。

為了幫助玩家過關，遊戲中會出現不少的寶物，每種寶物均有不同的功效，有些增加時間，有些可將小敵物一次消滅，也可以增加生命的寶物，善加利用這些寶物加上靈敏的反應力便可輕鬆過關了。



內含眾多小遊戲

女神天蠶變還提供了6種小遊戲，這些小遊戲不單是為了增加樂趣而已，只要能在小遊戲順利過關，還可以得到增加生命的獎勵。

神經衰弱

這是一個大家很熟悉的翻牌遊戲，只要翻出相同的一對牌便可消去，遊戲一開始會翻出所有牌一小段時間，玩家這時最好努力將牌記起來，之後紙牌便會翻面，玩家必需在時間內將所有的紙牌配對出來加以消去，時間內全部消去後便可得到加一隻生命的好處，是可考驗記憶的遊戲。



怪獸水果盤

就像是以前曾經紅遍大街小巷的水果盤遊戲一樣，玩家只要適時的按下按鈕，讓亮點停在正確的位置上，便能得到加一隻的獎品，若停在怪獸身上則表示任務失敗，你的運氣如何呢？



◆ 設計公司：亞克米科技
 ◆ 發行公司：未定

◆ 配備：PII-300
 ◆ 記憶體：64MB
 ◆ 操作：滑鼠、鍵盤

9月



充滿可親的大富翁遊戲，隨著童話中的角色共展一堂，光這點就夠吸引人了。喜愛童話故事的小朋友及大朋友們，可千萬別錯過了這款可愛的遊戲囉！

讓童話大王來實現您的三個願望

在幻想世界裡有個神奇的童話島，傳說中童話大王依卡波(E-CUP)每五百年會在童話島出現一次，依卡波擁有不可思議的魔法，第一個見到他的人可以向他求取三個心願。為了這個千載難逢的大好機會，大野狼、醜小鴨、海味球、小辣妹、龜兔兄妹以及亞克米寶寶千里迢迢地趕到了童話島，摩拳擦掌準備展開一場驚天動地的爭霸戰！



遊戲特點

經營各有特色的農莊

傳統大富翁中的蓋房子，取代為每個主角都有自己獨特的農莊，除了可以不斷升級成為富麗堂皇的大型連鎖店外，還有創新的土產系統。每個主角的農莊都會生產不同的土產，肚子餓的時候可以吃，還可以強迫推銷給別的玩家，或是拿到市場賣錢，還要進貢給童話大王啊！



察看一下農莊的產量吧



哎呀！正在偷偷做壞事的醜小鴨剛好被警察悲悲碰到了

多樣的行動方式

創新的移動模式，每位主角皆有屬於自己完全不同的多種移動方式，比方醜小鴨的鴨蛋大滾輪、龜兔兄妹的龜派氣功、海味球的預言毛線球等等。還有許多讓人又愛又恨的特異功能，例如大野狼可以吹垮別人的房屋、亞克米寶寶可以召喚閃電攻擊、小辣妹的無敵撒嬌推銷術等等。此外穿越時空的童話書、變化莫測的童話大王、傳說中的五指山、龍宮、芝麻山洞、傑克巨樹等各種場景，還有許多五花八門、陷害到

有趣的小任務

除了一般大富翁的基本要素外，還加入了任務的成份，玩家會在童話島上遇到許多熟悉的故事角色，並幫助他們完成心願，比方說把黑姑娘辛蒂累贈香港腳穿過的玻璃鞋塞給王子、幫皇后用毒榴槤毒死三八的白腿公主。而且這些角色的個性和你所熟知的可是大不相同囉，壞心眼的桃樂絲、溫柔可愛的巫婆、冷血的阿里狍、天真無邪的四大盜，都要你大開眼界。



頑劣的孫悟空逃出五指山啦！快幫豬三藏把他抓回去吧！



大野狼捐上強力火箭筒，衝啊！



你頓足搖腦的趣味道具，讓整個遊戲更加刺激熱鬧。



今年暑假最勁爆的網路動作射擊遊戲《歡樂坦克王2》，以新一代的NIS網路技術平台，讓您感覺出流暢的網路作戰效果。可愛的坦克造型和華麗的地圖保證使您耳目一新，現在您準備好了嗎？讓我們一同吹起勝利的號角，加入這場全新暢快的《歡樂坦克王2》。

全新一代NIS系統顯神威

遊戲中提供了十幾種獨特的多人即時作戰地圖，再加上可參加多人作戰及任務模式來滿足不同玩家的需求，每場戰役各有不同的戰略方

式及勝利品。每個團隊有八種類型的坦克可選擇，每種坦克有各自的攻擊特性，還有多達二十幾種的NPC坦克角色，更增加了玩家發揮團隊分工的空間。當然，大家在搜索寶物、攻擊敵人的同時，千萬別忘了保衛自軍的基地。另外，還要提防2代所特別新增的中立NPC角色，它可是會不分青紅皂白得抱轟攻擊喔！

在多人連線模式中，新增了佔領據點與購買武器版圖的玩法，玩家可以佔領固定的據點，以便成為團隊的前哨站。



▲選一輛自己喜歡的坦克吧！

這些據點有的會有NPC守護著，有的則是無人佔領，妥善運用這些據點，也是相當重要的喔！



▲您要加入哪一軍呢？

挑戰自我，達成更高的遊戲記錄

遊戲中玩家可以分成不同的小隊來共同作戰，而每種坦克各有不同的特性，玩家必須依靠隊友的輔助來克服制勝。每個玩家各有不同的符號表情可供表達，如果受困了，



▲要想入侵這邊的話就先經過我這一關吧！

也可以呼叫隊友來協助的。每場戰役中玩家可以撿到不同的提昇道具，或者可以收集金錢來購買加強的武器來增加實力。遊戲中設計了排行榜的選項，其中

包括了出戰次數、參戰總時間、擊毀坦克、陣亡次數、平均戰力、命中率、戰勝機率、任務紀錄等多項名字排行，玩家可以針對單獨一項，去挑戰更高的名次。



▲可利用遊戲內建的對話內容發話



新
型
戰
略

- ◆設計公司 / KOGADO
- ◆發行公司 / 華義國際
- ▶配 備 : P-200
- ▶記 憶 體 : 32MB
- ▶操 作 : 滑鼠

先
佈
10
月
發
行

特勤機甲隊4

LOADING NOW

承繼《特勤機甲隊》系列作品的優點，《特勤機甲隊4》在全程真人配音、畫面精緻感、部隊自由編成、設定值超細膩度、特殊場景動畫播放方面都有著極高的水準，甚至在遊戲方式、作戰技巧、角色編制、劇情任務等方面又做了多方的改進和創新，決對比前作來得更讓玩家驚艷！



◆ 每一個機械人的精神設定都非常的詳細，所能使用的武器也相當的多樣化！



◆ 在遊戲過程中會不時穿插細緻的動畫

新增新隊員及多種武器

在遊戲中，玩家們必須率領歐姆尼聯邦的正規軍——特種部隊“DoLLs”作戰。這群機械化特種部隊是全部由女性們組成，並擁有最新的技術，操縱裝甲機動步兵、戰

鬥機、輸送機和火炮等裝備，以此與薩費爾特軍展開戰鬥。由於歸屬於特務大隊DoLLs的女性都是從聯邦軍中挑選出來的優秀士兵，別看她們一副柔弱的相貌，在殘酷的戰場上，她們可都是縱橫沙場，身負重要使命呢！所以玩家們得好好的培養她們，因為這些女孩們的生死完全掌握在玩家的手裡呢！

遊戲人物除了原來22人外，又增加了5位美麗的少女，因此這次共有27位隊員。此外，遊戲還添加了最受注目的新戰備及遊戲系統，包含XB-10裝甲步兵、XD-10裝甲隱密步兵以及YE-10裝甲支援步兵；武器方面，則提供六種特別的全新武器可供選擇呢！



◆ 擁有超強活力的美麗女指揮官畏安，目前正在對DoLLs進行起飛解說

絕對值得嘗試的戰略遊戲！

《特勤機甲隊4》是有劇情的通

續戰役的模擬遊戲，戰鬥採半即時制，且每場戰鬥都有其相應的劇情。故事劇情會隨著戰役的展開往下發展，而且累積的資料和能力會帶入到下一個劇情中，讓玩家體會到培養喜愛戰力角色的成就感。每個劇情都有勝利、失敗和結束條件，達成任何一項條件便告結束，也有未完成任務劇情就結束的情況；加上有些劇情有時間限制，所以更增添其刺激感。



◆ 降落到敵方的陣營了，開始作戰吧！

◆ 遊戲有極細部設定，所以在制定作戰計畫前可要三思而後行嘍！

特勤機甲隊4



◆設計公司 / GAINAX
 ◆發行公司 / 華義國際

◆配備：PII-300
 ◆記憶體：64MB ※遊戲上市時
 ◆操作：滑鼠 為中文版本

10月

綾波育成新世紀
 NEON GENESIS EVANGELION
 育成計畫

綾波育成計畫

某日，NERV的旋源堂司令官命令律子將主角找了來，並托付給他一件相當重大的任務——負責擔任教育對抗使徒兵器的第一適任者“綾波零”的職務。故事就在此時展開了……



末世紀為題材的發人省思的劇情之外，最為人津津樂道的，當屬其獨特的角色魅力了。其中，又以不喜歡說話、不愛和他人接觸、命令至上且來歷不明的神秘少女——綾波零最受大家的喜愛。她的個性雖然古怪，但她為主題所推出的相關商品卻也常

著名動畫改編遊戲

若說「新世紀福音戰士」是90年代最為轟動的動畫作品，相信大



使徒又再度出現了！

◆這個面無表情的少女，是玩家所要教育的對象——綾波零

多數的人都能認同吧？沒錯！當這部作品在1997年首次推出時，不僅造成一股「新世紀福音戰士現象」，而且還引發了兩極化的熱烈討論，直到今日，還有許多支持者死忠地擁護著它。不過，若要說到其之所以能夠吸引這麼多愛好者的原因，除了它以

被搞騙一空，由此可見她的魅力有多高了。

被赤木律子喚來的主角，似乎還不知道有件重要的任務將要交付給他：



依喜好教育綾波零

在遊戲中，玩家所扮演的NERV軍官，便是擔負著教育綾波零重責大任的保護監督主任。在每個禮拜日的時候，玩家會到綾波的家中跟她說說話、帶她去外頭購物。順便制定下一週的課程表。玩家必須以一個EVA駕駛員的身分訓練綾波，



◆依課表內容，能力數值也會有所增減



◆每個禮拜日，玩家都得幫綾波制定下一週的課表外，還得讓她學習一些基本技能（感受能力、社會適應），好讓她去適應這個社會，以免因與社會脫節而產生一些不良的後果。



◆若缺乏戰鬥訓練，就很容易在面對使徒時敗陣下來

多樣化的結局

遊戲的時間為期一年，最後的結局將以綾波的各项能力值來判斷。究竟她會變成開朗的綾波？認真向學的綾波？還是變成不良少女的綾波呢？培育的方式就由您自己來決定。當然，若感情夠好的話，也可以和她談戀愛唄！您是否已經躍躍欲試了呢？



◆要看到綾波如此天真無邪的笑容，玩家可付出一番的努力



◆您將會培育出什麼樣的綾波零呢？

綾波育成計畫



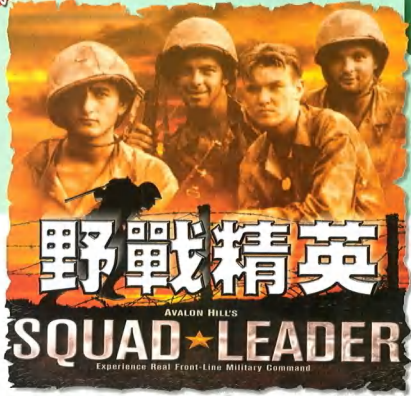

《野戰精英》中有精細的動作、考證確實的武器、戰況慘烈的戰役...這些因素讓你體驗到真正的二次大戰，想知道自己的作戰指揮能力有多強嗎？那就加入《野戰精英》的行列中吧，因為你將在擬真戰場上測試自己的領導能力。



任務的成功與否，將是身為指揮官的您戰術上的最大考驗



《野戰精英》是以二次大戰為背景的回合制戰鬥遊戲，玩家将領導一群步兵進行逼真的戰鬥任務，你將會注意到每一位單兵的表现，因為他的戰鬥技巧不只是關係到他個人生死而已，也會影響其他人的生命甚至導致戰術上的失敗。遊戲將讓玩家的注意力完全集中於戰術上的運用，如何讓單兵互相搭配進行一場漂亮的戰鬥任務，將考驗著玩家的戰術觀念。



回合制的戰鬥方式

《野戰精英》的遊戲方式採取回合制，而不是現在最流行的即時制。為何採取回合制呢？因為只有採取回合制時，玩家才可以精細的控制每一個人的動作。遊戲裡面將單兵的動作分得相當詳細，蹲下、臥倒、跑步、匍匐前進等，這些標準的軍事化動作在遊戲中都能做到，回合制的好處就是要讓玩家能精確控制每一位士兵的動作。

擬真的武器系統

挑選完作戰人員後，接著就是幫他們裝配武器，個人基本武力方面包括來福槍、半自動機槍、手槍等各式各樣的武器，玩家可以依據士兵的屬性幫他裝配最恰當的個人武器。而支援性作戰武器則有榴彈砲、重機槍等，操作這些武器的人員必須要有經驗才能有效的壓制敵方火力，幫助我方人員製造的最佳的攻擊時機。而爆炸性武器有手榴彈和爆破筒，爆破性武器需要仔細挑選使用人員，不然到時炸傷的可能是自己人。



類型
網路戰略

- ◆ 國外發行：Cryo-Networks
- ◆ 國內發行：松崗電腦
- ▶ 配備：PII-233
- ▶ 記憶體：32MB
- ▶ 操作：M

光
9月
10日

MANKIND 星雲戰記

去年推出的網路戰略遊戲《決戰九重天》，其中多達9個類可供開發、殖民的行星，曾掀起一陣話題，並獲得去年最佳創意遊戲提名。今年夏天即將推出更新的版本《星雲戰記》，以服務眾多沉迷於星雲世界、無法自拔的玩者們，另一次挑戰銀河霸權的機會。如果您想要一償與萬人在同一銀河裡征戰殺伐的樂趣，那就千萬別再錯過《星雲戰記》了。



更為精美光闊的外太空決戰

九重天剛推出時，畫面不過就只是因陋就簡的軟體模擬3D；時至今日，藉由更普遍與更強大的硬體支持，星雲戰記的畫面變得更加美輪美奐，硬體驅動的3D模組、光影特效等等，都會令玩者在驚嘆之餘，也感受到銀河宇宙的壯闊美麗。遊戲裡有上百種基本的船艦單位，以及每個月不斷更新加入的軍種、功能以及任務挑戰。當遊戲市場不斷推陳出新的時刻，星雲戰記藉由本身堅實的設計為基礎，不斷的加入許多新的元素，使得玩者不斷感受到求新求變的鮮甜樂趣，這也是這個遊戲一直能在市場上屹立不搖的原因。



遊戲中的畫面效果越來越精彩

更完整的中文化服務玩者

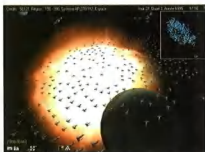

如果好遊戲因為語言問題而讓玩者扼腕，那未免就太過可惜，因此代理商今年推出決戰九重天時，大力地爭取了中文化的機會，並且在遊戲於台灣上市時，也順利地讓玩者能夠「讀中文也能通順」。但是，一些難以避免的瑕疵與缺憾仍是有的，例如玩者間的「通訊列表」(Contact List) 就有臭蟲的存在。隨著遊戲不斷進化改版，星雲戰記已經解決了絕大多數可見的問題，讓所有台灣玩者能夠毫無窒礙地在這個虛擬的宇宙空間中以中文瞭解彼此。不少台灣公會或國家已經陸續於這個虛擬時空中成立，在網絡上也

和世界各地的玩者共同經營外太空

有了眾多中文的討論區與網頁。老玩者將獲得最溫馨團結的遊戲體驗，新玩者也將得到最體貼感動的提攜幫助，讓台灣玩者們在星海裡共享前所未有的成功版圖。

戰爭效果十分炫目



艦隊種類不斷推陳出新。

完整線上說明鉅細靡遺

值得一提的是，星雲戰記還將附有高達2000多頁的中文專屬網頁 (<http://mankind.dmgame.com.tw>)，在



網頁上包含各種遊戲中的詳細介紹及說明，以幫助玩者們能更輕易的了解整個遊戲的玩法，也使得整個遊戲的上手難度降低了不少。而包括中國大陸地區及香港等地也都有為數眾多的中文玩者上線，玩者將

努力擊退來襲的敵人吧！

可以在虛擬的網路銀河中與華人合縱連橫，與老外一決長短，完全真實的體會星際大戰的樂趣。



率領大軍開始進攻吧！

網路戰略巨

類別：即時戰略

◆設計公司 / Timegate Studios
 ◆發行公司 / 遊戲橘子

12月

◆配備：PII-300
 ◆記憶體：64MB
 ◆操作：滑鼠、鍵盤

可汗



《可汗》(暫譯)是一款可同時進行八人連線對戰的即時戰略遊戲。在卡登這個神話世界裡，你將扮演一位可汗，一群長生不死的種族，在重生後試圖回渡卡登舊有的光輝榮榮…



慢慢襲來的黑暗力量，其背後又有什麼陰謀呢？



新世界誕生之後，遂命名為「卡登」，並創造出了100,000個適合居住於卡登的完美生命體，他們不僅各自擁有連自己都無法參透的神秘力量，更擁有創世者賜予的護身符—永生，而他們就叫做「可汗」。

全非，使得每一位可汗興起了重建卡登的決心，勢必將世界回復到以往的繁榮。此外，可汗也必須抽絲剝繭地找出毀滅卡登的真正原因…

◆ 與未知的黑暗勢力交戰

多年以前，在不同的時空裡存在著一位創世者，她為了創造出心中的烏托邦，從數位名為「撒底亞」的天使中，挑選出十位先知者，冀望能實現建構新世界的願望。

就在一個平凡普通的日子裡，可汗被來自四面八方的黑暗力量攻擊，這場突如其來的巨變將可汗努力建造的家園徹底摧毀。可汗雖然奮力抵抗，終究還是被強大的黑暗力量給完全吞沒…經過了很長一段黑暗期。如今，可汗在護身符的庇祐下再次重生了！但卡登卻早已面目



◆ 部隊的編隊



◆ 部隊的編制，可自行整編成想要的聯隊

● 部隊連的編置系統

在《可汗》的遊戲中沒有單一的戰鬥單位，每次出兵皆是以部隊方式呈現。而每個作戰部隊的建

制，則是由玩家自行選出七種戰鬥單位的組合，而這些戰鬥單位包含了步兵、騎兵、弓箭手、法師師等等高達五十種不同的兵種！



◆ 觀看城市資源運用的情形

● 嶄新的資源運用系統

在遊戲中所有資源皆採即時生產/消耗計算，在螢幕最上方會顯示目前所擁有的金錢、石、鐵、木材與魔力，而依照所建構的城市、礦場等等，遊戲會即時計算所生產的資源並扣除所有戰鬥部隊所需消耗的資源。



◆ 卡登的崩毀

Wi) 編輯模式
 攻擊效力: 80%
 速度編輯器: 80%

可汗





美少女大富翁 這款遊戲，玩法非常單純，非常適合玩家在繁忙工作之餘，暫時式的轉換心情、忙裡偷閒一下，遊戲支援四人同時進行遊戲，除了擁有一般大富翁遊戲的豐富趣味外，玩家可以藉由遊戲的過程，選擇一操作12個星座的美少女，進一步欣賞到新世代美少女的各種樣貌。



♥ 熱情洋溢的夏日競賽！

遊戲採回合制進行，玩家先擲骰子決定前進格數，一旦到達沒有特殊事件的空地格子，就可以和美少女們，買起地蓋起一棟又一棟屬於你們的海邊墅的小屋或浪漫別墅，然後等著倒楣鬼經過，收取過路費，直到某一方傾家蕩產分出勝負為止！遊戲時間不會太長，恰恰可以為辛苦工作到一個段落的玩家們，來一點輕輕的調劑，所以玩家是不用怎麼花力氣腦筋，只要放鬆心情和美少女們一起玩遊戲，放肆享受夏天清涼樂趣！

而在大富翁遊戲中絕不可少的命運與機會，也特別針對「美少女」的特點去做設計，例如：參加美少女選拔大賽而獲豐富獎金等，遊戲中的事件格也充分反映漂亮女孩子的本性，像路經百貨公司或購物中心的事件格時，他們可是會進去瘋狂血拼一番，讓玩家的財產大量失血哩！

♥ 邂逅12位泳裝美女 12種星座風情

不論你是不解風情的老實呆子，或者戀情不斷的少女殺手，你都可以親自體會「美少女大富翁」中十二位依據星座特性訂作而出的泳裝美少女，除了外表造型、角色個性、電腦AI都是仔細依據十二種星座的特徵特質去設計外，用3D製作出來的泳裝美少女，還細膩的表現出例如水瓶座的知识性、雙魚座的浪漫、與射手座的热情奔放等等些微差異，而遊戲中，每個美少女都會用自己風情萬種的姿勢擲骰子，千嬌百媚的在地圖上走動，而不論是購地、變換金錢，經歷幸運的命運或悲慘的機會，也會不時微笑、或蹣跚小跳抱怨等變化多種可愛表情，好像玩家真的陪著一個可愛的小公主朋友玩大富翁一樣，不斷對著玩家撒嬌、耍賴，玩家除了大飽吃冰淇淋眼福外，更可以看到數不清的多種少女風情，在電腦前面感覺到整個夏天都被冰塊包住了般一樣清涼！





Geo Conflict

聖焰騎士傳

在 聖焰騎士傳 (Geo Conflict 4) 的遊戲當中，共包含了Mystic Arts、Geo Conflict Adventure弧影的精靈、Geo Conflict 3以及聖焰騎士傳，一共四套遊戲供玩家盡情的遊玩。玩家必須在各式各樣的任務之下，率領著亞斯特尼亞王國傭兵團的每一位成員，努力的達成各地所依賴的任務，並藉此提升自我團隊的聲譽。



即時有趣的戰鬥系統

聖焰騎士傳是一套充滿了濃厚異國色彩的角色扮演遊戲，主角其他的成員將在遊戲的過程中，隨著戰鬥的歷程習得各式各樣的必殺技巧，而每一位成員所擁有的特殊能力將使得玩家在進行各種任務時更加的得心應手。



遊戲中的最大難度，就在於玩家要如何的進行任務的編隊。玩家所擁有的傭兵將在不同的等級之下需要不同的派遣費用，而藉由傭兵等級的提升，每一次的任務也將提供各種不同金額的報酬，玩家所領導的傭兵部隊將隨著任務的成功與否來提升自己的聲譽。另外，玩家將可藉由各種的魔法書來招喚出各式各樣的聖獸進行戰鬥，而優秀的戰鬥系統不但可進行戰鬥及平時操作的詳細設定，更能夠讓您專心於各式各樣的任務規劃。

回合制的行動方式

在聖焰騎士傳中，玩家所扮演的是一位傑出的傭兵騎士團的團長，玩家必須依照傭兵們的特性進行編隊和任務的派遣。在每一回合的任務簡報畫面出現的時候，玩家將可看到自己所率領的傭兵部隊的名譽的高低、事件任務的完成率、目前現有資金，以及尚未執行的任務等各式重要的訊息。

玩家必須依照任務的困難度來派遣部隊，並適時的在戰鬥中下達各式各樣的戰鬥指令給執行任務的傭兵們，而當回合內的所有部隊完成或未完成任务時，所有的詳細茲量都將會出現在下一回合的任務簡報當中，以藉此提供玩家們下達命令或是提升戰力的參考。



冒險及戰鬥部分

遊戲過程中玩家們將會遇到相當多的事件及任務，至於接或不接，決定權完全在玩家們的手上，不過其中有些重要事件必須要在一些任務結束後才會出現，所以玩家在接受任務時要仔細思考在進行冒險和戰鬥時，玩家可以在NPC中最多挑選4人來進行編隊，在同一回合當中最多可編制4個小隊來進行各式各樣的任務遊戲中的戰鬥方式採用時下常見的半即時模式，但是特殊的地方是，在聖焰騎士傳的戰鬥中，每個角色會自動使用最佳的戰鬥方式來進行戰鬥，使得畫面不但顯得更為活潑和刺激，玩家們也將進行的更得心應手。

類
角色扮演

- ◆設計公司/COXPILE
- ◆發行公司/台灣TGL
- ◆配 備：P-100
- ◆記憶體：16MB
- ◆操 作：鍵盤、滑鼠、搖桿

此
9
月
11



時空魔域

「Wander Wonder」除了是一款有著流暢戰鬥系統的動作遊戲之外，更是一款充滿解謎要素的動作角色扮演。在各個冒險舞台中，玩家不只是與敵人進行各種戰鬥，還必須活用各種道具，以找出各個機關、陷阱的破解法。玩家如果沒有具備純熟的技巧與清楚的頭腦，想要過關可沒那麼簡單喔！此外，如能收集隱藏於各地的「黃金南瓜」，還會出現令人意想不到的新要素喔！

隱藏於魔石中的神秘力量

一名立志成為冒險者的少年，離鄉背井隻身邁向遙遠大陸展開他夢寐以求的冒險之旅……「亞特雷伍斯」是一個至今仍保留許多遺跡場所以及古代遺跡的地方，從世界各地慕名而來的冒險者不絕於後。傳說中，這些遺跡曾發展出遠遠凌駕現代科學的人類文明。然而，現在仍無法找出能證明此文明確實存在的蛛絲馬跡，為事實的真偽更蒙上了一層神秘的面紗……就在這個時候，有一名冒險者突然在此一遺跡裡，發現了一顆小小魔石。隨著時間的流逝，一名叫做「吉諾·普羅提亞」少年再度造訪這個地方。掛在他胸前放出淡淡微光的不思議之石，正是當年祖父在探險途中所尋獲的至寶……古代文明消滅之謎、與左右人類未來的魔石之謎。潛藏於闇黑之中的野心、與邂逅女孩那不為人知的過去……



人物介紹

吉諾·普羅提亞

為了一探傳說中的偉大遺跡，隻身踏出冒險之旅的14歲熱血少年。雖然他具有永不氣餒、開朗樂觀的個性，不過有時候也常常因為太臭屁而導致失敗，這點可以說是他美中不足的地方。至於他的夢想，就是將來能像爺爺一樣，成為一名冒險者。胸前掛的魔石，聽說就是他爺爺所託付的遺物。



漢娜·克蕾瑪奇斯

她是宿屋的老闆娘。具有直爽不矯作的個性，特別喜歡管別人的閒事。人稱情報通的她，經常提供吉諾第一手消息，是吉諾的得力助手之一喔！



南瓜痴

喜歡南瓜成癡的少年。吉諾會在冒險途中與他碰面。隨身攜帶了許多南瓜的各項商品，就連髮型都是南瓜造型。



拉魯哥·巴卡力斯

個性直爽的武器屋老闆。就如同他粗獷的外表一樣，平常就是一幅豪放不羈的樣子，雖然他總是稱吉諾為「小子」，事實上他對於吉諾的安危卻極為關心。



時空魔域



勤昇等級，使用牌卡得心應手



看準一點，射中卡片就是你的了

一開始玩家的金、木、水、火、土、聖經驗值都很低，都只有等級一，有時玩家玩這些小遊戲時會拿到一些等級超高的牌卡，如等級七的火屬性牌卡「呂布」之類，但玩家等級低拿到這些牌卡根本沒用，因為無法使用，這時建議到地圖上的商店，把牌卡拿去賣掉換錢，之後買經驗值提升自己等級，一開始別太貪心想每個屬性都提昇，先集中火力提昇一種屬性，只要稍微努力一點，要把各種屬性練到最高的等級七應該不是難事。只要等級夠高，就能使用一些超強的高等級牌卡了。

善用牌組，決戰勝負關鍵

練功練好，接下來進入實戰階段。《三國封神》很重要的樂趣在於玩家鬥智，發揮組牌能力戰鬥，而如何善用手上的牌組變化，將是致勝最大關鍵。每個玩家都能擁有最多300張牌卡，玩家可以從這些牌卡中最多抽出90張牌組合成三個牌組，也就是說每個牌組最多可有30張，每個牌組最少要有一張角色牌，最多5張；其它則為道具法術牌，玩家戰鬥時只能挑選其中一個牌組上場。由於每個牌組的角色牌在準備攻擊時會全部出現，但道具法術牌則是以玩家所編牌組中隨機出現5張，所以這也牽涉到編牌組技巧。例如玩家想讓呂布



和赤兔馬以及方天化戰同時出現組成合體技「天下無雙」，但若是一組牌30張全編滿，相對的隨機出現的道具法術牌就可能很難讓赤兔馬以及方天化戰同時出現。

編輯出自己喜愛的牌組

讓我們在《三國封神》上市之前，來看看遊戲還有什麼未公開的消息：各種突發狀況就是讓玩家快速累積資力的地方，當探索「！」的格子，擊破刺激的小遊戲將讓玩家嘗試，累積牌卡與金錢。比如說神經衰弱就是考驗玩家記憶的遊戲，在30秒內將畫面中20張牌以兩兩對對的方式翻開，只要完成配對這張牌卡就是你的了。另一個是牌卡射擊，抓時間把飛鏢射到中心點的牌卡上，射到就是你的，射不到將損失一張牌卡當抵押。建議玩家初期等級很弱時，盡量能留在有「！」的格子附近，來來回回玩小遊戲，應該能很快累積不少牌卡。而遊戲的類型還將不斷的增加中。至於漫畫模式中玩家還會遇到商店，可以買賣牌卡，而玩家與玩家間也可以互相交繫或買賣牌卡。



多學多用，小兵也能立大功

由《三國封神》300多張卡片中嘗試出各種合體技不但是遊戲一大樂趣，而如何用最少的資源發揮出最大的效果。還有別小看有時手上的牌卡很爛，說不定兩張爛卡可以組合出超強的合體技，舉一個例子，兩張等級3的卡片殷洪、殷郊（這兩個是紂王的兒子），雖然單獨看起來不怎麼樣，但是兩張牌的合體技「天絕陣」非常強，說不定連等級7的呂布都擋不住。



仔細思索一下要怎麼編排合體技吧

類別：策略
 ◆ 國外發行：Virgin
 ◆ 國內發行：英特衛多媒體聯合代理
 ◆ 配 備：Pent.Ium II-233
 ◆ 記 憶：64MB
 ◆ 操 作：K.M

9月



披薩大亨

《披薩大亨》(Pizza Connection 2) 是一套以經營披薩專賣店為主題的策略遊戲。在進入遊戲一開始，玩家必須先選擇人物，並調整其基本屬性。《披薩大亨》融合RPG的思考邏輯，主角共有包括購買能力、銷售能力、組織管理、與警方協調能力等6大主要屬性，而這些屬性不但影響玩家建立自己披薩帝國所用的手法，同時也會因玩家玩法的不同有所成長。

開始一個新店面

正式進入遊戲地圖後，鎖定好絕佳地點再買下你用來當總店的第一間房子。接著就是裝潢了，《披薩大亨》提供了100種各式傢俱、地磚、壁紙、甚至彈子台、點唱機、鋼琴等物品，玩家可以依據店面附近的消費族群來設計自己的店面。接著就是應徵工作人員了，包括店長、廚師、侍者、清潔工、外賣小弟等都有各自的工作能力和要求待遇，至於服務態度和薪水高低的取捨就要玩家去自行判斷了。而特別的地方是，玩家可以選擇較有潛力的人參加各種在職訓練課程，完成訓練的員工能力自然會高人一等。到了遊戲後期，由於其他競爭對手有可能會雇請打手來店裡鬧場，所以玩家也必須請一些保鏢來坐鎮，如此顧客才會不斷上門捧場哦！再來要講到遊戲中最有趣的部分，也就是自創新口味披薩了！在《披薩大亨》中，共有肉類、海鮮、水果、甜食、調味料等7大類近百種食材（每種食材還可切割成4種Size），讓玩家自由搭配出獨一無二前所未見的新披薩！



天啊！這是什麼披薩



玩家可以把整隻考雞完整的放在披薩上囉

店面上軌道之後

當店面開張之後，玩家必須要打廣告、作宣傳來吸引客戶上門，依客戶的需要及口味的不同設計出各種新披薩並加入菜單內，再依據受歡迎的程度訂定合理的價錢。然後還要作好外送服務，賺了錢再設立分店、蓋總倉庫等，然後還要注意電腦對手的佔有區域，要想方法與之抗衡...哇塞好忙好忙，不過別擔心，《披薩大亨》以全圖形化介面加簡單的操作方式，絕對讓玩家輕鬆上手！

還可以惡意胡搞對手歐

另外，在《披薩大亨》中，玩家可以利用賣披薩賺來的錢建立幫派、養無賴、訓練打手，並且以這些手下作為攻擊對手披薩屋的致命武器！玩家可以直接命令手下去對手店內翻桌倒櫃四處塗鴉大鬧一場，或者派人去放老鼠、蟑螂、蛀蟲然後再偷偷向警察及政府單位檢舉，又或者開槍示警放炸彈讓客人不敢再來！夠邪惡吧？你問對手如果用同樣招式怎辦？我教你，首先你必須雇保鏢守衛店面，然後再行賄警察及政府官員，讓他們成為你最好的幫手！



附近有公園，應該會有人潮

類型
即時戰略

- ◆設計公司 / Westwood Studios
- ◆發行公司 / 美商藝電
- ▶配 備 : Pentium 266
- ▶記憶體 : 64MB
- ▶操 作 : K、M

11月



紅色警戒二資料片：尤里的復仇

大受歡迎的《紅色警戒》系列即時戰略遊戲，即將推出其最新資料片——《尤里的復仇》。這一次的資料片內容，除了延伸新的劇情任務之外，還新添不少嶄新的特點，更在原有的遊戲模式上做了許多的變化，讓整個遊戲更加好玩，相信號稱 Westwood 工作室史上最龐大的資料片並不為過！

“尤里”獨立成第三個種族

大家還記得“尤里”這名紅軍的角色嗎？身為史達林時代所製造出來的「超人」，不甘挫敗的他，在資料

片中，叛出蘇俄而獨自成為一軍的領袖，由於他擁有超人的心靈控制能力，加上野心勃勃的基因突變計劃，使他成為可以繼承史達林遺志——統治世界的強者！在面對共同、強大的敵人，紅軍與同盟軍必須既合作又競爭，使以往的遊戲平衡有了微妙的變化，形成互相制衡的三角關係；在單人模式中，



玩家們必須選擇扮演同盟軍或紅軍，在分別擁有七關的過程中，一路與尤里對抗，甚至還得乘坐時光機穿梭到過去，以便即時阻止尤里的陰謀；而在多人模式中，玩家更可以選擇尤里的心靈大軍，用完全不同的方式，與其他玩家們一較高下！



全新單位的加入

當然，資料片可是少不了加入新單位、新建築物、與新交通工具的：總數多達三十種！包括了紅軍的磁能坦克、伯里斯，尤里的心靈統治者、雷鳩號、狂獸人等，而同盟軍也強化了GI守護者等單位。藉由新單位的加入，進行遊戲的戰略也起了很大的變化，如何善用新單

位的特長，相合出絕佳的戰略方針，並在限時內完成任務，就成為玩家們的新課題！而且有時候玩家們還可以同時獲得不同陣營的單位（藉由心靈控制），所以組合方式相當多！並有別於之前玩家間只能互相對抗，另外也提供了四場戰



役、共十個協同作戰的任務，讓玩家們可以透過區域網路或Internet，跟同伴們一同挑戰邪惡的尤里。

更多的遊戲場景及精采的動畫



在各個軍事行動中，玩家們必須在不同的著名城市中奮戰，包括

了舊金山、西雅圖、好萊塢、倫敦、開羅、雪梨、甚至月球！任務行動包括了尋找失蹤的蘇俄總理洛馬諾夫、解放遭受核彈威脅的巨軟園區，在大家進行好萊塢場景的過程中，還有機會解救一些知名的動作片明星，諸如阿諾與史特龍等，他們將會適時地給您協助，那些對

話更都是電影中的名言，令人莞爾；而在長達一小時的過場動畫當中，那些令人熟悉的老面孔也會一一出現，包括扮演尤里的Udo Kier，與討人喜愛的譚雅Kari Wuhrer等，隨著欣賞如電影般的劇情介紹，玩家可以沉浸於更真實的遊戲世界中。

紅色警戒二資料片：尤里的復仇





Command & Conquer Renegade

終極動員令之叛國者

《終極動員令》系列將有一款新作品要推出了，疑！不是即時戰略遊戲，是第一人稱的射擊遊戲，其名稱為《終極動員令之叛國者》(Command & Conquer Renegade)，《叛國者》擺脫2D影像的限制，採用全新開發的3D成像技術，而這也是Westwood開發的第一款3D動作遊戲！而且《叛國者》保有終極動員令系列的舊有特色和故事主線，例如兩方抗衡、探礦車、飛機兵工廠等。只是這次您控制的不再是成群的坦克和步兵，而是扮演GDI陣營的其中一名特種部隊步兵 Havos！



策略與動作結合的單人模式

遊戲大部分過程中，玩家都得單打獨鬥闖過11道遊戲關卡，像是偷取資料或是潛入敵軍基地突擊等等。例如玩家需要進入室內來完成任務，由於玩家只有單身一人，所以盡量不要被敵人發現才能較為順利的進行任務，玩家必須要利用各種障礙物、陰影，或者是聲音來判斷敵人的位置，並進行躲避或採用隱形策略。所以這不單只是純粹的動作遊戲而已，也是一款策略遊戲，玩家得好好運用智慧過關！每個關卡都擁有廣闊的區域範圍，有些關卡甚至需要花上幾小時才能成功。關卡的範圍遍及沙漠、溫帶地區、苔原以及現代工業區等等。與《C&C》系列內傳統的虛構環境不太一樣。



各式各樣的武器及交通工具



玩家在遊戲中可以使用所有的武器、裝備和交通工具，也可以獲得友軍的炮火或是空中支援。除了直接從《C&C》系列移植下來的物件，如探礦車、發電廠、飛機兵工廠和各式各樣的建築外，《叛國者》遊戲裡的武器特色就是每種武器都擁有多種火力模式，而且每種模式在遊戲中都有特定的用途。例如M16攻擊步槍，您可以切換三連發與自動，兩種不同的武力模式；遊戲中也有不少新武器，如泰伯倫槍，是用泰伯倫的毒素製成。從槍管中連續發射出泰伯倫毒素，任何有機物碰到的話，就會被燒成灰燼。

網路連線當然不會缺席

遊戲也在網路連線對戰模式上，加了很多的新玩法。除了傳統的死鬥模式外，也有像是搶旗子等的遊戲玩法；當然也少不了傳統的線上對戰模式。如在今年合作模式下，您可以連線號召其他網友共組聯盟，對抗邪惡的NOD集團。就在今年秋天，《終極動員令之叛國者》將燃起熊熊的世界戰火！更多樣的武器、更多重的關卡、更多元的多人模式選擇，挑戰您的作戰神經與智慧！



類別
射擊

- ◆製作公司/ 雄圖資訊
- ◆發行公司/ 未定
- ◆配備/ Pentium-233
- ◆記憶體/ 64MB
- ◆操作/ K、J

9月11日

蒼鋼の騎兵

SPACE GRIFFON



「蒼鋼騎兵」是一套以機器人為主角的第一人稱射擊遊戲。遊戲的故事背景設定在西元2148年，在當時超巨大企業集團「A-MAX FACTORIES」，在月球設立的最大之人工造建築物「HAMLET」研究室，突然陷入無法通訊狀態，由於事態嚴重，集團的首腦們決定派遣出自家集團的私人軍隊「A-MAX CLEANER」前往調查，當玩家所扮演的隊員們駕駛著機器人到達月球時，恐怖的陰謀將一步步的被揭發……

豐富過場動畫解釋劇情

遊戲一開始，玩家所駕駛的機器人到達研究室後，即以第一人稱3D射擊方式逐層前進，中間會有過場動畫讓玩家能更清楚瞭解劇情的開展。由於月球基地本就有防護系統所保護，原本只要使其接收到同



精彩的戰鬥動畫動感十足伴識別信號，即不會攻擊進入者。但是因發生事故造成

救出生還者 查出事實真相

除了要將強大的敵人完全肅清外，在同時玩家也必須完成救出生還者的任務。由於基地內的居民們因不明原因而全體失蹤，所以當玩家沿途前進時，幾乎遇不到



沿途都會遭到類似怪物的攻擊任何人。不過在遊戲進行途中將會遇到某位女性，經由她的解釋及所提供的資料，玩家才能急速展開調查。並且在調查的過程中，陸續的救出生還者，逐步的了解到軍事目的研究、細菌、巨大企業的陰謀……。你將會一步一步的了解到衝擊性的真相。



系統的混亂。因此，玩家不得不將會造成妨礙的防護系統排除掉，也就是說，必須將各樓層的機動武器全數破壞，才能順利地進行調查。當開始展開調查之後，隨著劇情的發展，也將出現許多過場動畫解釋劇情的發展。

隨著劇情對話也會出現漂亮美眉的圖

蒼鋼騎兵



以快速移動型態展開搜尋

機形態穿梭於各樓層中巡視；一旦遭遇敵人時，可變身成機器人形態與敵人戰鬥；此外還可變為一邊舉起盾牌防禦敵人的攻擊、一邊使用光線類射擊敵人，充分利用自己的優點與敵人進行攻防戰。遊戲隨著樓層的逐漸往下，玩家所遭遇到的敵人裝備也愈精良，而且攻擊力也越來越強大，此時要能夠順利過關，就要看看你的反射神經夠不夠快囉。

三段式變身 完全3D射擊

在遊戲中玩家可以有多種機器人可選擇。機器人的設計是可擁有3階段式的變身，每一種形式的移動速度、可使用的武器皆有些不同。在平時可以高速移動的飛機形態穿梭於各樓層中巡視；一旦遭遇敵人時，可變身成機器人形態與敵人戰鬥；此外還可變為一邊舉起盾牌防禦敵人的攻擊、一邊使用光線類射擊敵人，充分利用自己的優點與敵人進行攻防戰。遊戲隨著樓層的逐漸往下，玩家所遭遇到的敵人裝備也愈精良，而且攻擊力也越來越強大，此時要能夠順利過關，就要看看你的反射神經夠不夠快囉。



敵人出現了！趕快反擊

知
益
智

◆製作公司：帕米爾資訊
◆發行公司：帕米爾資訊
◆配 備：P-200
◆記憶體：64MB
◆操 作：M、K

9月



大富翁 明星之路



富翁-明星之路為一多人多機的電腦連線遊戲，有多種的遊戲方式可供選擇，除了單機一人也可單機多人，更能透過網路連線進行多機多人遊戲，可滿足各種不同族群的玩家喜好。



完全正統的大富翁玩法



★以3D建置的場景地圖。

明星之路是一個強調正統玩法的大富翁遊戲。在遊戲中玩家們必須一步一腳印，不斷購買土地、經營事業，結合機會、命運...等事件，並運用卡片、道具的攻擊，以迫使對手破產、人氣下降，贏得最後的勝利。遊戲中的世界，是以演藝圈為主要的場景地圖，因此玩家將可以看到演藝人員的形形色色，流言、八卦、諷聞、拍拖，從新人到偶像、從跑龍套到天王巨星的歷程，幽默詼諧的創作，娛樂性趣味性超高，讓玩家可以完全體會到演藝圈的酸甜苦辣，以及享受一下身為明星的光彩奪目。



★很可愛的遊戲主選單畫面。

3D明星角色爆笑逗趣

遊戲中出場的主角共12位，個個是您似曾相識的臉孔。人物的設計是以3D呈現，再配以耳熟能詳的風趣對白，生動活潑的明星人物就活生生的展現在你面前了。遊戲的操作方面，設計非常人性化，不會有複雜的指令，不管是遊戲還是對話，都只需要用一支滑鼠就能搞定，就算是完全不懂電腦的人也能輕易上手。12位造型可愛逗趣的人物，包括了不可一世的偶像新秀、主持泰斗、天王巨星，將竭盡所能的在玩家中賣力演出，以爭取成為真正的大富翁。

★這些人物是不是有點似曾相識啊？



多樣化的經營策略

雖說是正統的大富翁遊戲，但在內容上，明星之路卻在傳統的基礎上增添了豐富的變化，單單土地經營就分為四大類，住宅用地、商業用地、工業用地、休旅用地，讓玩家除了拼命買土地蓋房子外，也要知道應利的多寡與土地功能的運用。除了金錢以外，人氣指數也是決定勝負的關鍵。遊戲中每一項事件的發生，都會影響玩家人氣指數的高低，因此須要詳細的規劃建設及經營的項目，以增加人氣指數，在定期舉行的頒獎事件中，才能獲得獎項，取得勝利。除了買賣土地、人氣指數的經營之外，玩家們也要特別注意股市的起伏，因為投資股市也是重要的獲利來源之一，如果投資得當的話，有大筆的資金做後盾，要取得勝利也就簡單多了！



★土地仍是最重要的資產。



★投資股市可即時獲取大筆利益。

類
型
益智

- ◆設計公司：活氧軟體
- ◆發行公司：松崗電腦
- ◆配 備：P-200
- ◆記 憶 體：32MB
- ◆操 作：M

8月



百萬大進擊

簡單的遊戲規則，然而在過程中處處充滿了刺激與驚喜，一直是大富翁類型遊戲吸引人的最大特點；而「百萬大進擊」就是這樣一款既輕鬆活潑、又趣味橫生的大富翁類型遊戲。遊戲中有多達十位獨具特色的角色供玩家選擇，像是有錢有勢的伯爵紳士、精明幹練的黃金女郎、樸實豪邁的老牛仔、聰明大膽的天才少年，或甚至是計算能力超強的機器人，玩家不僅可以選擇他們扮演，更可以在遊戲過程中感受到活潑的歡樂氣氛。

向世界首富邁進

掌握資源就能創造利潤。

遊戲的主要內容，是玩家必須在擁有一定資金的條件下，環遊世界收購各國物產與資源的專賣權，然後再藉由您所掌有的專賣權項目向對手收取權利金；當然，遊戲過程中您會遇到各種變數，像是物價下跌、強迫拍賣、或是意外獲得資金援助等，這些變數對玩家來說可能是危機，也可能是轉機。雖然說世事難料，您無法得知在下一回合裡自己或對手會面臨什麼樣的命運，不過玩家可以別忘了，要在這場世界級的貿易競賽中爭取世界首富的地位，除了靠運氣外，最重要的還是您調度資金的手腕哩！



各具特色的角色供玩家選擇。

突發事件會讓你蒙受損失。

內圈旅程的買賣設計

除了擲骰子，然後走走世界地圖外，玩家還可以另外與其他對手進行內圈旅程的互動。所謂內圈旅程等於是提供各玩家間一個互相交流的機會，遊戲於每一次行動回合結束之時就會進入，在這個時段中，玩家可以與其他對手進行交換資源、舉行拍賣、以及結盟的動作；由於自然資源是散佈在世界各國中，您所擁有的某一項資源也可能會有一部份是在其他對手手中，此時，您就可以藉著內圈旅程來與其他對手交流，達成整合資源的目的。不過，與其他對手打交道時玩家可得謹慎一點，畢竟商場如戰場，稍一疏忽可是會讓您身敗名裂的哩！

以資源為投資的標的

「百萬大進擊」的最大特色，就是它是以真實的地理為基礎，將世界各主要國家的自然資源分佈作為遊戲的地圖內容，因此，要如何集中這些分散在世界各地的自然資源，就是您在遊戲裡的重大挑戰了。玩家就像是一位投資者，必須在環遊世界的旅程中衡量該收購什麼樣的資源才能獲得最大利益；當您停留在一個國家時，您可以清楚地看見該國所擁有的資源以及產量，並且藉由察看每項資源的價格以及權利金成長比率來幫助您下買賣決定。但是，玩家必須讓該項資源的擁有數達到全世界生產量的30%以上，才能開始收取權利金，所以說集中資源的速度，可是很重要的。



與對手共同進行競標。

成為世界首富是最終目標。



內圈旅程設計增加互動性。



黃金印象

由法國wanadoo公司所發行的「黃金印象」，是一套3D解謎遊戲。在遊戲中玩家們必須在各個不同的場景中學習，並且在其間找到關於色彩為什麼會消失的蛛絲馬跡，最後解開遊戲的謎題。這款遊戲讓玩家們走進藝術的雄偉殿堂中，探索並且挖掘這個永無止盡的神奇世界。同時，在解謎的過程當中，玩家們將會發現許多解決問題的隱藏線索，一面進行遊戲，一面在不知不覺之間培養豐富的觀察力以及演繹能力。

梵谷將指引你解開謎團

就在二十一世紀即將開始之前，忽然發生了一件非常離奇的事情，全世界所有的顏色都不見了，就連偉大



◆你將可在梵谷的畫室中學習。

的梵谷畫作上面原本色彩鮮明的油彩也都失去了光澤，這究竟是怎麼一回事呢？只有一個聰明而且具有觀察力的玩家能夠找出讓一切色彩消失的原因，讓梵谷的畫作再度恢復原來的耀人光彩。遊戲中梵谷會出現在玩家們眼前，在他自己的工作室裡面，教導玩家關於繪畫的衆多知識，並且用寓教於樂的方式，帶領玩家們在



◆世界名畫將呈現在玩家眼前。

當時的文化背景中旅遊，一一瀏覽著名藝術家的偉大作品。

經典名畫遊戲中重現

《黃金印象》將帶領玩家們去到梵谷生前居住過的荷蘭、阿爾利斯(Arles)和奧佛蘇歐思(Auvers-sur-Oise)，這些場景都是以3D立體的方式呈現在玩家眼前。更精采的地方在於，遊戲把十一幅梵谷的名作製作成3D的立體場景，讓玩家在其中探索的



◆精彩畫作令人心曠神怡。



◆充滿中古歐洲風味的場景。

同時，也把一幅又一幅的經典名作深刻地記在腦海中。遊戲中的物件也都是3D的，看起來頗為逼真。同時，在梵谷的工作室裡面，玩家還可以找到24幅梵谷的成名作品，一共欣賞35幅不朽的鉅作，藉此培養藝術的鑑賞能力。

玩樂與藝術並重

為了不讓解謎的過程顯得單調與枯燥，遊戲中穿插了35個小遊戲與動畫，同時還有超過半個小時的作品賞析。整個遊戲過程充滿樂趣和意義，可以說是一舉數得，一方面在遊戲的過程中得到樂趣，另一方面也可欣賞到千古不朽的藝術名作藉此陶冶身心，能夠寓教於樂，帶領玩家走入藝術殿堂的遊戲。



◆藉由遊戲可欣賞到的完美藝術。

類別：線上對戰

製作公司：Dream media
發行公司：德泰利多媒體

配備：PII-233
記憶體：32MB
操作：M、K

9月

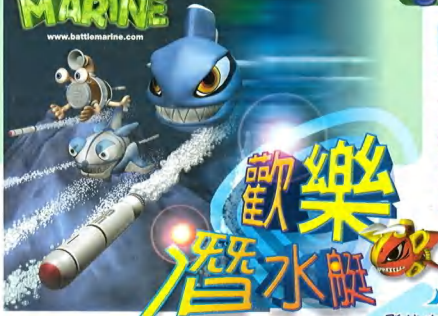

歡樂潛水艇 是一款非常不一樣的線上對戰遊戲，這一次玩家的戰場不是在陸上，而是在難以預測的深海中。遊戲中提供12艘不同造型及功能威力的潛艇，讓玩家自行挑選，在線上即時與其他玩家對戰（PK），玩家也可以組隊參加對戰，一次對戰的海戰中，最高可以容納8位玩家參與（4對4）。此外，遊戲還提供線上聊天的功能，讓玩家們在驚險刺激的對戰中，也能放鬆心情聊聊天喔！

● 偶而會出現的海底大型生物。



由於溫室效應及酸性瓦斯的破壞，地球上的陸地完全被海水所淹沒了，倖存生存下來的人只好往還沒污染的海底世界發展。人類為了生存，開發出結合了魚類的DNA與高科技機械人的單人座智慧型潛水艇。這種高科技潛水艇慢慢變成人類唯一的保護工具。就在此時，海底世界卻急速結冰，因此海中的生命體也急速消失，人類又即將面臨滅亡，但是很幸運的，人類發現南極冰河下面的「溫溫海」，這海水是被從地球中心噴出來的岩漿維持住溫暖，非常適合人類居住，不過「溫溫海」可容納的人數卻很有限，無法容納所有的人類。為了佔領「溫溫海」，人類將原本只是和平用途的智慧潛水艇，改裝成各式不同的攻擊性潛水艇，展開了一場潛水艇的生死大戰。

● 海底變成人類與潛艇的生存地。



我的魚雷會轉彎喔



全3D的場景與造型

「歡樂潛水艇」的一大遊戲特色就是用來攻擊的魚雷會轉彎，與其他線上對戰電玩採用點與點之間的拋物線，作為砲彈攻擊的飛行路線有所不同，遊戲中的攻擊性武器魚雷，他發射的物理原理是以貝茲（Bezier）曲線作為發射路線，所以射擊路線的射擊就便成了三個點的調整，因而多增加了一個變數，也相對的增加了挑戰性。採用貝茲曲線的另一個優點是，拋物線的攻擊路線往往會有攻擊死角，玩家若能靈活運用貝茲曲線，在「歡樂潛水艇」的深海世界中，將不會有任何的攻擊死角。玩家在進行對戰時，技巧將會是決定勝負的關鍵。



除了在遊戲技巧設計上的創新外，「歡樂潛水艇」在畫面上也有十分美麗的呈現。遊戲的畫面是採用全3D的模式，每一個不同場景的戰場都會配合深海海流做為環境的變化，在加上如沈船、珊瑚、海藻等不同配件的裝飾，使的整個場景整體看起來非常的漂亮。而十四艘潛水艇也各有不同的設計，每一艘的造型都依他們的名稱，特別強調出突出的地方，可愛模樣有時還真讓人捨不得消滅他呢。

● 豐富的海底場景。



● 魚雷射擊採貝茲曲線作為發射路線。

● 十四隻造型各異的潛艇。



飛行堡壘

類型
飛行模擬

- ◆ 設計公司 / infogrames
- ◆ 發行公司 / 英寶格
- ◆ 配備 / PII-300
- ◆ 記憶體 / 64MB
- ◆ 操作 / 鍵盤、滑鼠、搖桿

光碟
9月

二次大戰的歐洲戰場上，B-17可以說是贏得戰爭的功臣，因為B-17在當時實施白天轟炸的策路，炸毀無數德國的軍事設施和生產工廠，這個策路在戰略上可以說是極為成功的變動。《B17飛行堡壘》就是要您體驗當時轟炸任務的艱辛、危險，就讓我倆來完成這不可能的任務吧！

模擬真實的飛行情況

《B17飛行堡壘》將當時的轟炸情形真實的重現在電腦螢幕上，玩者將依照上級的指示實行白天轟炸，你將體會到白天轟炸的真實危



● 被擊中的B17，有的冒煙，有的已經露出了火舌了



● 敵機出現，機槍手就位

《B17飛行堡壘》不只是讓玩者擔任機長而已，玩者將扮演機上每位角色，領航員、投彈手、機槍手和維修機械師。領航員得帶領飛機飛過歐洲上空，到達正確的轟炸地點。投彈手則執行B-17最重要的工作，將炸彈正確的投在轟炸目標

險。B-17可以承受相當多的損害，仍然能夠繼續飛行執行任務，遊戲也將真實飛機上遇到的各種情況搬到電腦螢幕前。轟炸任務中最有可能發生就是飛機中彈，中彈的位置不同就會出現不同的狀況，有的會冒煙，有的會失火。重要的引擎如果中彈就非常有可能著火，幸好可以啟動消防裝置滅火；而機上的自動飛行系統被打壞時，就需要換回手動飛行；除了機械的故障和被打壞外，人員也會受傷，這個時候



● 每一架已經快告罄機了...

就要趕緊處理，免得機員在飛機上流血過多死在機上。

挑戰多種飛行機員職務

上，執行這項工作有點困難頗高，首先得要認清轟炸的目標長相，遊戲中會給玩者超逼真的轟炸地點照片，然後你得在被高射砲轟的癩頭的飛機上投彈，可別投錯了，不然任務失敗，下次還要再重飛一次這個老地點。機槍手的位置就非常多，機鼻、機腹下方、機身左右兩側、機腹上方、機尾，玩者可以在每個機槍位置去試試看體驗一下德軍飛機向你俯衝過來射擊的感覺，保證頭髮會隨著越來越近的飛機豎起來。

除了讓玩者扮演B-17機上每個角色外，還讓玩者擔任當時盟軍的護航機，玩者可以駕駛盟軍的P-39閃電、P47雷達和P51野馬，你將駕

駛這些飛機保護執行轟炸任務的B-17。要是不想當盟軍，也可以駕駛德國空軍來保衛第三帝國領空。你可以駕駛有名的Fw109、Bf109、Me163和當時只有德軍才有的噴射機Me262。這種敵對雙方角色互換的構想除了讓玩者體驗當時空戰的真實層面外，也讓遊戲增加不少靈活度，你將從不同的角度來看當時的歐洲空戰。

● 無法挽救了，跳傘逃生吧！



B17飛行堡壘

仲夏夜之夢 Di Gi Charat Fantasy

■ 國外發行 / BROCCOLI
■ 國內發行 / 智冠科技

● 冒險 / P-11 / 266 / 64MB / 699元

起用日本絕大人氣的超級偶像「Di Gi Charat」主要角色及原創角色的Windows版遊戲，遊戲中主角要體驗的是七段有笑有淚的故事，全部七段劇情，分別以七種顏色的緞帶作為代表。每當玩家完成一段劇情時，就會得到一種顏色的緞帶，玩完七段不同的情節之後，就能進入裏面謎之「黑緞帶」的劇情，就是第八種黑色緞帶……。



■ 設計公司 / 光譜資訊
■ 製作公司 / 光譜資訊

三國立志傳

● 戰略 / P-133 / 32MB / 600元

三國立志傳是一款自由度相當大的戰略遊戲，遊戲中玩家可以自由指派合適的文官武將上戰場，也可以自由的為你的部屬安排課程增進屬性。遊戲的背景是由三國時代的桃園三結義開始，有別於一般的戰略遊戲，在「三國立志傳」中加入了養成的成份，玩家可以依自己的意願，培養不同屬性專長的人才。經過玩家的培訓，搞不好阿斗、劉封也能成為主力戰將囉！



■ 製作公司 / 次方科技
■ 發行公司 / 智冠科技

大唐雙龍傳

● 角色扮演 / P-11 / 450 / 64MB / 699元

「大唐雙龍傳」故事描述隋朝末年，煬帝荒虐誤國，亂世再起；眾豪傑或投入義軍，或淪為黑道草寇。在與隋軍和門閥世家競相逐鹿亂世天下裡，揚州城中的一對自號「揚州雙龍」的小混混—寇仲與徐子陵，天真的想在亂世中出人頭地，在因緣際會之中得到一部為各方爭奪的道家奇書—長生訣，與足以左右天下命運的楊公寶藏秘密，因此捲入一連串的歷史與武林風波之中。



■ 設計公司 / 銘精資訊
■ 發行公司 / 智冠科技

成吉思汗--大漠英雄傳

● 即時戰略 / P-200 / 64MB / 599元

成吉思汗可說是家喻戶曉、眾所皆知的英雄人物，他所建立的龐大蒙古帝國，其威名之盛、武功之剽悍，當真是舉世無人能出其右。「成吉思汗--大漠英雄傳」，採用了即時戰略+角色扮演的遊戲方式，除了要重現這些驚天動地的歷史戰役外，更要讓玩家們來親身體驗這位舉世聞名人物的發跡與成功的歷程。遊戲中共有自傳、統一及連線作戰三種模式。



老夫子大富翁

■ 設計公司 / Game Systems Limited
■ 發行公司 / 智冠科技

● 益智 / P-11 / 233 / 64MB / 388元

繼《叮噠大富翁》後，香港GAMEONE全新製作以漫畫人物老夫子、大番薯、秦先生等人來擔任遊戲主角的《老夫子大富翁》。遊戲中不但老夫子漫畫中所有主角原味現身，還加上許多獨特創意的NPC，每一個角色都會隨著遊戲的變化變換表情，甚至會隨著情境而變換服裝和對話。玩家不但可以享受和可愛漫畫人物同遊的快樂，還可和大家共同競爭，爭取最後的贏家。



洛克人X5

■ 設計公司 / 日本CAPCOM
■ 發行公司 / 第三波

● 動作 / P-200 / 64MB / 1080元

卡普空的洛克人X系列向來就受到大家歡迎，而洛克人X5更新增了不少特點，動作遊戲說得再多都沒有用，手指的靈巧度才是過關的重大要件。遊戲的劇情需要在限制時間以內取得各關卡魔王身上的零件，以組合出武器摧毀即將墜毀的太空站，由於時間的不同，也會因應需要而改用別種方式去摧毀太空站，而這也會影響到之後的劇情發展。



記憶大王

■ 製作公司 / 明日科技工作室
■ 發行公司 / 智冠科技

● 益智 / P-233 / 32MB / 299元

「記憶大王」是由明日科技工作室所設計的一款智慧型的遊戲，這是一款訓練記憶力的遊戲，遊戲的方式很簡單，首先電腦會先讓玩家看一些卡片，這些卡片以二張為一組，一段時間後電腦會將這些卡片蓋起來，然後玩家只要把相同的卡片一組一組的全部翻開就可以過關了。遊戲中依卡片的數量來決定難度的高低，共有6~60張卡片關數，並依難度不同分為三個世界。



熾炎傳說

■ 製作公司 / 索申資訊
■ 發行公司 / 智冠科技

● 戰略角色扮演 / P-11 / 266 / 64MB / 599元

這個遊戲的故事開頭，是以一對兄弟踏上索達納茲(Stannatze)大陸作為開端，牽引出大陸內部政權與種族間的矛盾對立的關係，並穿插匪夷所思的劇情發展與細緻的人性刻化。遊戲中採用多重對話選項，隨著劇情選擇的不同，玩家隊伍裡的角色也將有所不同。此外遊戲還加入了龐大的道具系統資料庫，資料庫中光是武器裝備及道具資料，就有高達上萬種之多。



劍靈

■設計公司：安申資訊
■發行公司：華彩軟體

●角色扮演/P11266/32MB/599元

「劍靈」是款全新風格的角色扮演遊戲。在遊戲中玩家扮演的男主角淳浩天，在與心上人定下海誓山盟，人生充滿希望的時候，突然遭到誣指為師門叛徒，並且糊里糊塗地身亡來到「靈中界」，遇到封印在一把修羅古劍中的『劍靈』。在得知自己乃是三界中的「靈選者」，命中注定來到此地釋放劍靈，拯救三界蒼生後，他將重入人間，展開一段洗雪冤情、挽救世人的冒險。



蒼穹戰記 (AXIS)

■製作公司：Jamie
■發行公司：松崗電腦

●動作射擊/P-266/64MB/750元

這套由Jamie公司所製作的第一人稱射擊遊戲，將機甲搬到第一人稱的遊戲世界中，以流暢的速度與敵方在空中纏鬥廝殺。在遊戲中玩家可以自己的名字登入為駕駛員，並且擁有一台屬於自己的機體。這台機體玩家可以更改顏色，身上各個部位的零件，該機體的外型也會因玩家的改造，而跟著改變。玩家可以依照自己個人的興趣與個性來創造一台屬於自己的機體。



遊戲情人

■設計公司：伊思美國際
■發行公司：朋太科技

●戀愛模擬/P-200/64MB/499元

這是一款能夠讓玩家體驗動人愛情的浪漫戀愛模擬遊戲。在遊戲中玩家将扮演因父親過世而背債的上班族，在意外的情形之下，遇見人間尋找「愛的能源」的小天使，只要玩家能在82天內找到真心愛上自己的女子，便能順利獲得「愛的能源」，和小天使交換一筆寶藏來還債了。如此一來不僅能度過難關，而且更能抱得美人歸，聰明的你得趕快把握時間找合適的妹妹囉！



楚留香新傳

■製作公司：宇峻科技
■發行公司：智冠科技

●角色扮演/P-166/64MB/599元

楚留香新傳是由古龍原著楚留香系列小說改編而成的角色扮演遊戲，玩家可在遊戲中扮演風流倜儻的楚香帥，周旋在眾家美女之間，盡享齊人之福，根據原著小說所著，楚留香最後是與他的三位紅粉知己與好友胡鐵花繼續過著自由瀟灑的日子，是否這次楚留香也是像原著一般，亦或者是有不同的結局呢，這一切將等待玩家來找出答案.....。



惡水

■製作公司：Rage
■發行公司：會宇多媒體

●動作策略/P-233/32MB/599元

惡水是一款結合即時戰略和動作射擊的新型態遊戲。遊戲的時空背景是在21世紀中葉的新世界，那時人們終於獲得了期待已久的和平。但是靠戰爭獲取財富的舊世界野心家們卻不甘世界處於無戰爭的狀態，因此開始對一些蘊藏豐富資源的島嶼展開攻擊、侵略，企圖破壞和平。而玩家所扮演的就是要去阻止這些人的陰謀的新世界戰士，能否維繫世界和平，就全看玩家們的表現了！



浣花洗劍錄

■製作公司：智冠科技
■發行公司：智冠科技

●角色扮演/P-200/64MB

浣花洗劍錄是改編自古龍同名小說的角色扮演遊戲。遊戲中的戰鬥是雙方依順序先選定自身的六種招式，之後系統會依照雙方所設定的招式開始過招，玩家除可欣賞精彩細緻的動畫外，還可從中發現敵我的招式相剋情形，以擬定下一回合的戰鬥策略。這種方式的戰鬥樂趣，在於要判斷出各方人物的特性並針對其可能的出招方式加以破解，而不只是一味地使用高強的魔法！



七俠五義-包公疑雲

■製作公司：新維動
■發行公司：第三波

●角色扮演/P-200/32MB/650元

這是一個由您扮演神判包拯，結合七俠五義各自的異能，一起偵破離奇案件的全新類型的遊戲！遊戲中您必須將各大懸案一一破解，案情故事不僅峰迴路轉撲朔迷離，您還須時時小心應對以免一個不小心造成誤判，使您的一世英名付之一炬！遊戲中的審案過程參考實際的案件推理步驟，包含了詢問、觀察、威嚇、示證、用刑等等不同的選項供您在審案的過程中推敲案情。



新仙劍奇俠傳

■設計公司：大宇資訊
■發行公司：大宇資訊

●角色扮演/P II-400/32MB/790元

「新仙劍奇俠傳」改編自大宇資訊於1995年發行的「仙劍奇俠傳」，在多年後的今天，大宇資訊以更進步、更成熟的技術來詮釋這套經典名作，並加上交織劇情部份，帶給玩家全新的感受。除了劇情外，遊戲中的場景，也同樣運用現今的技術，以3D架構、2D手繪的方式，重現原作場景上天下地、氣勢逼人的絕佳空間感。



三國

立志傳

THREE KINGDOMS STORY



少年劉關張立志看遠方!



融入策略養成精神的RSLG



近百個三國文官武將



四十個具戰略特色且奇幻擬真的場景



三百種武器防具物件



九十種效果炫麗的攻防計謀



一百個關卡建構出網狀結構劇情



讓分系統，裝備寶物，培養專屬英雄



網羅文官武將，組成自己的廣博隊伍



百餘關卡，網狀劇情，重現三國對峙



網羅陣營，分兵合擊，佔領戰略要地



在實戰中學習掌握精練各項兵法及計謀



T-TIME 光譜資訊股份有限公司
T-TIME TECHNOLOGY CO., LTD.
www.ttime.com.tw 台北南港區二號路212號 TEL: 886-2-83693777



思考mind 機器rover

AI Programmable!! 智慧機器人策略模擬



組合裝備武器，設定程式指令，獨創個人的智慧機器人！
不需血肉橫飛，更多腦力激盪，自由發揮讓遊戲更耐玩！
省卻手指運動，挑戰設計能力，多樁任務考驗您的創意！
2座獎項肯定，5星最高評等，全美84家媒體一致好評！

絕不容錯過的理由!!!



▲精確的機械物理模擬運動，反應出玩家所設計的動作



▲透過心思和結構設計，發展更多方法來贏得勝利



▲透過軟體組配上高階裝置，能正確導引路線和避開障礙物



Program your intelligent vehicles!!

地區



金牌獎
Parent's Choice

這款新奇的遊戲不僅為了就影片的內容，或是精彩的競賽，而是遊戲的遊戲，設計能力，以及趣味性。



銀牌獎
GamesDomain.com

充滿原創性及耐玩度，不管你遇到什麼任務，對這款遊戲從一碰就不離手。

最終評語

89% Excellent

PC Gamer Magazine June 2000

MindRover... 觸發了許多新鮮的想法和創意。
Cognitoy 引領你的想像。
這目前罕見的星獎在這遊戲上實得了好評。



5顆星評價
Next Generation Magazine



對於想要些特殊挑戰的玩家，這是一款不可多得的益智遊戲。
MindRover 可說是機械戰鬥類遊戲中的一顆明珠。

雜誌評語



4顆星評價
PC Magazine, May 23, 2000



4顆星評價
Computer Games Magazine, April 2000

雜誌來說，這遊戲是當代少數的機械戰鬥，因為你不需藉由肉體的量感或難上線上的刺激，就能得到樂趣。



5顆星評價
Game Industry News

"Cognitoy 公司的名譽由創造了這個新概念的遊戲開始，而且非常成功。由於新鮮的概念，和帶給玩家良好又有趣的學習經驗，MindRover 得到了完美的5顆星評價。"



5顆星評價
3dGameGear.com

這款遊戲與眾不同的內容與系統，讓原原本本少數遊戲所訴說的「它變的越來越美」，自己已經非筆墨述了！



98%
GameRankings.com

"Cognitoy 公司使用相對簡單的概念，加上高靈敏性，實在應該說得到很高興。這款遊戲充滿了驚人的樂趣，而遊戲們在一般遊戲中不常看到的，這種特殊的「益智遊戲，不再顯得過時了！"



92%
Gamepost.com

這是一款不一般的「over」，那滿是絕無辦法在其他的遊戲中得到的，就算是七個小時把太空戰士八全部破關，也沒那麼興奮。

神鬼戰將

Dispel

穿越四大王國

創造你的英雄故事

4種職業五種技能，20種不同的組合讓你創造自己的英雄人物，
多線式的故事情節，依據玩家的決定及不同的互動角色改變結局，
即時自由戰鬥系統，結合人工智慧技術挑戰人非比的敵人和怪獸，
四個超大遊戲地圖，帶您體驗100個小時驚天動地的冒險之旅，
四十餘種魔法咒語，配合百餘種裝備寶物讓您在遊戲中大顯身手，
真實的時間與氣候，極致華麗的3D特效帶您親身經歷奇幻世界。



T-TIME
www.ttime.com.tw

光譜資訊股份有限公司

T-TIME TECHNOLOGY CORP.

TEL: 886-2-26082777 FAX: 886-2-26083748

瘋狂空間王

CRAZY DESIGNER

室內設計師設計出的不僅只是屋子
更設計出一個家庭的生活!!

在 20 年的室內設計師工作中，
面對上百個不同喜好與需求的家庭，
考慮房屋條件與有限的預算，
選擇合適的傢俱與建材，
規劃出每一戶的快樂生活。



朝向奇異的冒險旅程前進 . . .

聖焰騎士傳

Gen Conflict

生動活潑的角色人物，
充滿驚嘆的多重劇情，
一套需要用心經營的遊戲，
一套充滿了濃厚異國色彩的角色扮演遊戲，
採用半即時性的戰鬥方式，搭配簡單明快的操作方式，
讓您體驗最直接最充滿臨場感的戰鬥效果！



製作/開發
COMPiLE
(C)COMPiLE 2000, 2001

代理發行
TGL
TECHNICAL GROUP LABORATORY

總經銷
軌跡世界
軌跡科技股份有限公司
TEL: (02) 2962-7425

台灣帝技維如科技股份有限公司 客服專線: 02-2962-7425 FAX: 02-2962-8646 <http://www.tgl.com.tw>

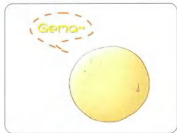

Di Gi Charat Fantasy

~仲夏夜之夢~



突然間身處異世界的Digiko與朋友的
『七段些許感傷又倍感溫馨的故事』

突然間身處異世界的Digiko與朋友的大冒險，多重結局AVG，
所有角色均為全程語音，13人以上人氣聲優陣容，CG原畫高達200張以上，
全由Di Gi Charat人物設定原畫師コゲどんぼ師擔任。

狂賣nyo~



-首批限量版-

●原裝進口Digiko手機吊飾●特製相本●明信片一組●特別混音版原聲帶CD

Di Gi Charat專屬網頁 <http://df.tgl.com.tw/>

對應中文版Win98/ME/2000

與您首度相見

一部純日系RPG的經典鉅作

8月拂曉出擊

一場錯誤的實驗...

一個橫度了數百年繁榮歷史的王國毀於一旦...

藉由人類之手所創造出的魔王不但結合了天使強大的力量，更讓人民畏懼的生活在絕望的每一天當中.....

定價599元

Windows中文版
95/98/ME專用
CD-ROM

Dark + angel

黎明聖記

TGL

台灣奇技登如科技股份有限公司
台北縣220板橋市三民路一段216號13樓A室
客服專線：02-29627425 FAX：02-29628646 / <http://www.tgl.com.tw>

HARLEM BLADE II
© GIGA2000

動聯世界
聯動科技發展股份有限公司
THE WORLD OF MOVING CONNECTION

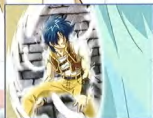

Microsoft® Windows®

將感動人心的故事與動作射擊融合為3D動作射擊遊戲的最佳傑作！
在龐大的月球基地上的戰鬥終於在中文版上登場！！

蒼鋼騎兵

SPACE GRIFFON

西元2148年10月

突然陷入無法通訊狀態的月球上最大之人造建築物“HAMLET”

為了進行此異常狀態的調查，超巨大企業集團“A-MAX FACTORIES”的首腦們決定派遣出自家集團的私人軍隊“A-MAX CLEANER”。

高懸夜空，溫柔散發出銀白光芒，卻又清冷的大地。在絕沒有人知道的巨大牢房中，正默默地開始了某種鼓動……

台灣網站正式啓用！

<http://www.interlexinc.com.tw>

緯典資訊股份有限公司

PANTHER SOFTWARE

Interlex TAIWAN Inc.

台北市松德路65號11F-1 info_tw@interlexinc.com

Microsoft®及Windows®為美國Microsoft Corporation之註冊商標。©2001 Interlex TAIWAN Inc. ©2001 PANTHER SOFTWARE

招募通路經銷商

即將上市

具體相關細節請洽至敝公司網站瞭解



熱情 · 交友 · 做自己!!

當遊戲不再只是遊戲的時候...人生要你出色一輩子!

「人生」最「熱情」

唯一 100% 模擬真實生活，自製「事件編輯器」發展猶如寫實人生一般變化無窮的世界。演出專屬於你，別人不能取代的「人生」劇情，且任務絕不重複！



「交友」最緊密

只有「人生魔鏡通訊系統」遊戲下線仍可「彈指」聊天，創意 PDA+ICQ 筆記、名片抄入，籌備一對多傳訊、發行「電子報」等無限遠傳+記憶功能，溝通零距離！



「做自己」最嗆！

首次體驗真實收獲的遊戲：商人、園藝、牧人、農人...完全擬真經營，多款社交、職業動作表情「全身型」寫真秀出，只要懂得深入角色歷程、用心印證生活，你一定會更出色！



「左手練功雖神氣，右手玩「人生」更有活力」
在「人生」巧遇知己，歡樂互動的 8 大理由

1. 何必堅持線上練功，溜幾趟「人生」心情超悠哉！
2. 讀讀「事件編輯器」好厲害，你編故事我做主角看誰 high。
3. 只有「魔鏡通訊系統」，不管「遊戲離線」照樣呼叫社群聊翻天。
4. 新手不怕被 k，擁抱智慧、聲譽、信用、快樂值「最有本事」。
5. 用心交往衆多知心知己，擁抱擊情關懷，生活好愜意。
6. 不痴背攻路耗勁 PK，演出「酸甜苦辣」新人生，感動最多...
7. 養成可愛寵物、別拳逗樂、參加年度雞競賽，苦瓜臉不再來。
8. 飛馬、多摩鼠、度度雞、噴火企鵝、卡哇熊、陸龜龜、雲霧、徜徉歐風田園，翠綠牧場真自在！



9月下旬「人生」嚐鮮版 網咖快樂登陸 敬請期待！ <http://mylife.dreamforce.com.tw>

設計、開發 /



行銷、發行 /



DREAM FORCE

網咖遊戲

領先全亞洲3D網路技術、獨步華人市場遊戲美學

後勁十足
168 俠客版

狂攝猛用
888 至尊版

全亞洲同步上市

笑傲江湖網路版

www.isolg.com.tw

優質、流暢 正宗3D武俠ONLINE GAME

無論君子、淑女、俠客、至尊，均在笑傲江湖網路裡！

放眼億萬華人期待！網路遊戲史上唯一絕妙新感動

全中文圖形界面，讓你看好看好上手

誰說優質網路遊戲就固定只是某些高等玩家的玩意兒？全中文圖形界面用按的可以，管你9歲還是99歲，就是非得讓你輕鬆上手，上網一圓江湖夢。



考究又真實的廣大中國武俠世界

1600萬平方公里遊戲世界不是說說而已，長達3年實地考據，不管原野、名山、古剎或巨城，通通給他放入遊戲裡，玩的真、玩的美，更要玩出網路遊戲史上未有絕妙新感動～



永無止境的江湖恩怨

網路遊戲不比單機版遊戲，不能玩完就算；更不是超級無敵聊天室，大家沒事可幹一起來聊天，笑傲江湖網路版除了一開場上百個任務給你玩不完的樂趣外，更給你每星期追加兩個任務的無比期待。



超強的玩家互動

沒有人是超人，可以自己完成一個超級任務。笑傲江湖網路版特別重視玩家互助合作的精神，組隊、結盟及立幫派，給你完成一場驚天動地的任務的互動新選擇。



幫有幫規，有效的PK管理

誰說網路老鳥就能欺負菜鳥??誰說網路遊戲就永遠只是強者爭霸?笑傲江湖網路版特別重視PK文化，保證讓玩家能夠自由選擇願意接受單挑或拒絕單挑～



更有個性的人物創造系統

沒人願意長得跟人家一樣，笑傲江湖網路版特製人物創造系統，絕對不給你一堆人物大鍋菜，玩網路遊戲不能一堆人長得一樣，大家一起創造各有特色的江湖人物。

製作發行
昱泉國際股份有限公司
台北市信義路四段296號15樓
TEL:(02)2705-3777 FAX:(02)2705-0222
網路遊戲 登錄商標 <http://www.igame.com.tw>

總經銷
華義國際數位娛樂股份有限公司
WAVE INTERNATIONAL DIGITAL ENTERTAINMENT CO.,LTD.
台北市信義路110元東商路495號B1 www.wave.net
中國總發行所: 04-2385-2256 免稅專線: 019-500-2222

千呼萬喚始出來，9/4號亮麗上市！

增進智慧、律動你的戀愛神經，搖動滑鼠、讓你的身材更窈窕！2001重
造美少女養成遊戲新風潮！今年夏天，要你纖細迷人、脫俗出眾！

- ★ 生動的突發事件、增添遊戲的趣味性
- ★ 個人的EQ管理、成就心目中的窈窕美眉
- ★ 開放的遊戲架構、提供無限的耐玩性



窈窕美眉

之 百分百女孩



發行
昱泉國際股份有限公司

總發行
第三波資訊股份有限公司

協力
真身工程館



歡迎光臨 昱泉遊戲網 <http://www.isgame.com.tw>



你想成為線上無敵手嗎?

線上遊戲職前訓練!!!

NOMO學園

激發你無限的挑戰潛能

讓你擁有無限的優勢

保送網路線上無敵手

nomo school

10月上市!!

線上遊戲

能主宰一切的只有...

上帝 GODIUS



150儲值卡



299月費卡

最簡單靈活的計費方式

怎麼玩，怎麼扣點，隨你便

不分時段，每分鐘扣七點，玩家可以依自己實際需求選擇以分扣點或月費制的計費方式，省下打工辛苦錢，讓你玩的簡簡單單、算的清清楚楚。

最熱鬧的同服器構造

萬人同時上線，想認識朋友嗎？讓上帝給你機會

厭倦了幾百人同在一塊地圖，像討論區的線上遊戲嗎？上帝49塊超大版圖，可讓數萬人同時上線，讓你和親朋好友不再分隔兩地。

驚天價49元讓你痛快緞上帝

哈利路亞包

新手上路



要買要快喔!

- 內含・上帝正式版光碟V1.07
- ・信徒朝聖線畫
 - ・上帝鋪境地圖一張
 - ・10000點遊戲點數 (只供牌卡 不供碼值)

→各大便利商店、3C電腦賣場、書局均有販售

8月10日
上帝正式上市!

最精采的角色扮演

一個帳號四個主角，讓你玩遍所有角色

每一個帳號均可擁有四個人物，主職業、副職業共有29種變化。
你可以選擇喜歡唱詩的戰士、會做衣服的遊俠、
有偷東西天份的牧師、有戰士血液的法師。
怎樣，讓上帝挑起你的性格組合。

最豐富的造型變化

禿頭、光頭、三分頭，讓你愛怎麼變就怎麼變



上帝擁有38種男女髮型，9種髮色，共上百種造型組合任你挑選。
遊戲中可自行變換髮色、服飾、鞋子的顏色，讓你獨領風騷。
也可以自行設計屬於公會的制服喔!



代理 / 伊來富資訊
E-life Information Co., Ltd.



研發 / 軟體世界
GAMES WORLD



天天抽！週週送！

PEUGEOT 206 等著您！

夏

日

快

樂

方

程

式

訂就送	活動期間：90/7/1~90/7/31
凡訂閱	RUN!PC PCDIY! PC2000
一年	蔻仕麗系列商品四選二
兩年	蔻仕麗系列商品四選三
三年	蔻仕麗全系列商品通通送 再加送獨家好禮 VICTORINOX 14用瑞士刀
續訂戶	續訂一年加送一期 續訂兩年加送兩期 續訂三年加送三期 <small>(以上贈品以實物為主，數量有限，贈品贈完換取科技得以等值贈品替代。)</small>



訂再抽 四重連環大放送！

◎ 天天抽 活動期間：90/7/1~90/9/30

每天抽出3名幸運訂戶，獨得兩人兩天一夜住宿券乙份

◎ 屏東墾丁富悅大飯店◎ 宜蘭羅東裕元靜心旅店◎ 桃園石門芝麻大酒店

◎ 週週送 活動期間：90/7/1~90/9/30

每週抽出1名幸運訂戶，獨得Motorola P7689手機乙只。

簡配：電池乙只、旅充乙只

◎ 月月連番送 活動期間：90/7/1~90/9/30

每月抽出1名幸運訂戶，獨得友立三大軟體乙套。

內含我形我速4、會聲會影5、PhotoImpact6

◎ 壓軸好禮PEUGEOT 206等著你！

活動期間：90/7/1~90/12/31

抽出活動期間訂閱雜誌幸運訂戶1名，獨得PEUGEOT 206XR1.4i乙輛
中獎車之規格配備以實車為準

領獎相關事項：

1. 以上得獎名單於抽獎後次日公佈於RUN!PC PCDIY! PC2000網站及8月號~10月號 RUN!PC PCDIY! PC2000雜誌，得獎人將以專函通知。
2. 領獎時，中獎人需攜帶身分證文件及中獎通知信函，於指定時間至指定地點領獎。
3. 依法規定
A. 獎項價值超過新台幣1,000元者，得獎者須先填寫所得申報單，獎項價值超過新台幣13,333元者，得獎者須扣繳15%稅金，確認無誤後始發放贈品。
B. 辦理新車領牌時所需稅金、領牌手續費悉由中獎者自行負擔。
4. 中獎人身份若無法辨明或重複中獎，資訊科技有權取消其資格並按序遞補。
5. 贈品不得折換現金。
6. 資訊科技員工不得參加抽獎活動。

24小時傳真訂閱專線：(02) 2321-6828

讀者服務免費專線：0800-588-108 (服務時間：週一至週五09:00-18:00)



全省萊爾富 全家、福客多、OK等便利商店、各大電腦賣場浪漫上市！

e世代戀愛模擬/養成遊戲

浪漫上市

499元

Play Lovers 遊戲情人



心動的感覺就在遇到你以後開始...



三封面精裝典藏版

近期推出



大富翁總動員 2



童話狗仔隊



搞笑HIGH翻天!!

本格派大富翁最新力作



亞米科技股份有限公司 www.acmesoft.com.tw
ACMESOFT TECHNOLOGY Inc. www.sinbreeder.com

© 2001 Acmesoft Technology Inc. All rights reserved. Acmesoft is a trademark of Acmesoft Technology Inc.

愛しの 言霊

隨著農曆七月將近，這部作品還挺應景的。人鬼相戀古來有之，但發生在現代，卻反而更形凄美。不過顯然這裡的描寫不夠真切，因為看過對方的模樣長相，應該是先腿軟、再失禁，根本就不會想到談戀愛吧？



◎朱原弘



能感應另一個世界的角色，他要如何去幫助這些亡靈呢？

主角古賀重磨，是個還在徬徨於進學與就業之間的平凡學生。他的老家先祖歷代都在寺廟內從事奉仕神明的工作，一直到他的父親才脫離了家業，選擇了與寺廟無關的另一種謀生方式。也因為這個緣故，重磨他自小便極有佛緣(或者說，八字比較輕...)，較常人更有感應超自然現象的能力。就在某天夜裡，在海邊散步的他，突然在耳畔聽見了少女哭泣的聲音，此時四下再無第二者，顯然這聲音來自於另一個空間...

當重磨一步步地與「它們」接觸之後，才知道「她們」原來是在人間徘徊的怨靈，因為心中的羈絆未解，所以遲遲無法投胎轉世。面對她們的悲傷與折磨，重磨卻開始對自己的無能為力感到痛苦，就在死黨惡友義平的建議之下，重磨開始轉尋知名的心理靈媒以求助力。沒想到代誌愈來愈大條，出現在重磨面前的不僅是少女，現在就連妖魔鬼怪、牛鬼蛇神都來湊上一腳。就在緊要關頭，重磨在寺廟裡擔任住持的爺爺終於出場了，不僅化解了他的危



▲奇怪，怎覺得背後有東西靠著？

機，還將大手印(以兩手組成受到佛陀或菩薩加護印記的祕術，說錯與筆者無關，阿彌陀佛...)的奧義傳授於他，終於讓他有了幫助幽靈少女、對抗邪靈的條件能力...



▶你還當真不是學佛的料...

▶快嘛~來游泳啦！這該不是在找替身吧...

▶這是什麼？40年前沒這東西的...

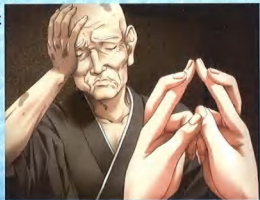

由人物的「清晰」程度來判別攻略度，挺有創意的



▶ 我是鬼喔！
可怕的鬼
喔！

▶ 望著無言
的手機，
猶不見男
友捎來的
回答



▶ 來囉！我要拍了

「恐怖哦～真是恐怖到了極點…」是的，這句雖然是司馬爺爺的名言，但用在這兒卻是挺適當的。如果各位曾留心各台節目收視率高低的話，就不難發現排行榜上的前幾名，都是由大家所耳熟能詳的靈異節目所囊括的。這透露了一個真實的訊息：大家雖然都看到半夜得憋尿，然內心卻還是想看的要命，也無怪乎那些「明知山有虎、偏向虎山行」的觀眾，會如此踴躍的去報名試膽了。然各位有無想過，當這種對超自然的好奇心與美少女遊戲結合時，又會是什麼模樣？沒錯！這便是Silyk's公司復活之後的第二作——『愛しの言靈』裡所要傳達的主題。

基本上與前一部作品「Flutter of Bird」一樣，本作仍是屬於地圖移動型的AVG。遊戲期間限制為30天，目的在幫助少女幽靈們脫離苦海、渡化成佛。登場的三位少女幽靈包括了正欲對心儀男性告白，當天卻在高速公路發生車禍的不幸女子神靈，因為得不到對方的回答而無法成佛；再者便是在四十年前被巨浪捲入瀾霧的佐佐木馨子，因為無法報答當時前去救她的青年而一直停留在當地；最後一位則是愛花成癮的尾原清美，其為了作育自己的花壇，在採集的森林中遭毒蛇纏咬身亡，因為擔心自己死後花朵無人照顧而身繫兩界。

正所謂的「死不瞑目」，這些原因雖聽來都很可笑，但卻也顯露出她們所堅持的一面，也由於這項特性，讓這些亡靈只會於特定的場所出現，因此要找尋她們並不難。其中比較有趣的一點，同時也是這部作品中最有創意的設計，則是「好感度」的表現方式。當初次見面、好感度最低的情況，主角只能聽到亡魂的聲音，完全看不到具體的形體。而當好感度稍高時，則可以看見一團晃動的鬼火（當然，事實上鬼火是磷光，並不是靈，在此重視的是表現手法）。緊接著，恐

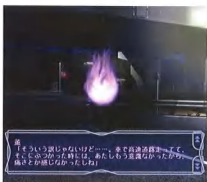

▶ 靈的最初型態



▶ 好感度與透明度成反比

怖的出現了！哇～…噢，還好嘛？原來接下來的程序，是女子完整的形體會由透明、逐漸地轉為實體化，創意之外的另一個好處是，光看畫面就知道您對此「人」的攻略進度達到了什麼程度，咳，沒事兒就不要人嚇人嘛。

▶ 終於能碰觸
到實體了



▶ 好神奇喔！手還會發光耶



海洋寶庫

愛しの言靈

輕鬆的配樂與稍帶恐怖的劇情無法配合，痛心的敗筆

猶記得當初elf在宣佈讓Silky's浴火重生時，也同時宣佈了這個品牌日後將由竹井正樹老師來主導。言猶在耳，在『愛しの言霊』的製作名單裡，卻完全尋不到竹井先生的名字—到底實情為何，elf給迷糊了、玩家也給迷糊了。原來，就像前作『Flutter of Bird』，是由竹井老師所創設的『ZEUS』公司所製作的，同一模式，本遊戲也是外包給一家名為『NAGI』的公司所製作，而由Silky's掛名與發行。



PCM音源，片頭抑鬱低迴又略帶古風的樂曲將氣氛營造的很不錯，配上陰暗的畫面表現，頗有令人不寒而慄的恐怖感。但一進到了遊戲裡，熱鬧活潑的配樂完全將先前營造的感覺一掃而空，筆者再也忍不住要說，到底這部遊戲要表達的是

來~來~來玩逗貓棒囉！

照出了靈異照片了，只是那些個鬼東西幹麼生氣？

本遊戲的演出人員名單裡儘是些生面孔，導演是高津睦、劇本為紅角羊、原畫也是初次見面的九條笛子。在原畫與人物的表現上，筆者覺得只能算上普通，整體美術更是與母公司elf的表現相去十萬八千里，直不可同日而語。

配樂上依然只支援



為什麼事在悲傷呢？

什麼，是配樂者還是玩家搞不清楚呢？當真是敗給他了。還好，語音的部分拉回了一點分數，套句廣告的說詞，『每個女鬼的聲音都像妳這麼可愛嗎？』



品質絕佳的Silky's怎麼了？別再讓玩家感到失望了…

當然，以一般評斷水準、單就這部作品本身的表現上來說，無論是在創意、美術、遊戲性上的表現都是OK的，但難為之處就是今天它掛上的是Silky's的招牌，因此又同於前作『Flutter of Bird』一般，在筆者個人的標準看來，它仍是不及格的。為什麼？只因為，Silky's的表現不應只於



品，那麼這個品牌就沒有繼續存在的必要。與其分散氣力，倒不如好好地集中火力在單一品牌的路線上一—由衷地希望elf能夠體認到眼前的事實。最後補充的

看我這學自小新老媽的絕招

這些花開得很漂亮吧！

此。行文至此，筆者不禁要反問，到底以往那個高水準的Silky's上哪去啦？回想以往那些名作再過來看看現在，忍筆者再說得重些，倘若再推不出好作

是，倘若您向來不為品牌崇拜，只以收割遊戲為職志，那麼大可把上頭那段當成是廢話，以『愛しの言霊』獨特的題材與創意，絕對值得您帶著紙錢來端端鮮。



My fair Angel

マイフェアエンジェル



◎ 佐原弘



Studio e.go! 近來推出的雙部作光碟保護創作人的相當徹底，各種地下版本被解不完全的憾事，不是少了CD音源，要不就是直接挪用原反而會出問題。為了智慧財產也為了您自身的權益，還是請支持正版吧！(憶筆者抱指一驚，這部作品國內應該會代理改版喔~)

看似簡單卻又艱難的最終畢業課題



於人體的精與卵置於定溫的蒸餾瓶中培養四十週天後，便可以脫離成獨立的生命個體，這高深複雜的知

識，讓鍊金術士的地位一躍而能挑戰造物主的權威。

德歐是個前途看好的青年鍊金術師，為了最終的修業試鍊，接到了來自師父希拉的考驗課題—利用自己的遺傳基因，培養出一體人工生命來。就在德歐房間的玻璃箱裡，他親眼目睹了小生命的逐漸成形，並將之取名為「美美」，然此刻的他卻萬沒想到，這正是改變他自己生活的開始…。

◀ 在培養槽中誕生的美美



在偉大的鍊金術時代，最有名的大鍊金術士芭拉凱羅絲不僅有著點石成金的能耐，更由鍊金的過程中發明了培育人工生命體的方法，稱之為『ホムクルス』。將取之

美少女養成風又再度掀起

這樣的劇情，聽起來是不是很像另一段的『美少女夢工場』呢？一點沒錯！向來多產的Studio e.go! 公司，在角色扮演、策略戰棋、文字冒險…等多方嚐試之後，如今終於又向模擬養成遊戲挑戰了！以往該公司給人的印象，總是

同一套系統一玩再玩，直玩到大家新鮮感盡失，這才不得不修正其作品路線，致使該公司作品玩過十套和只玩過一套的感覺幾乎都是一樣，正因為這個緣故，筆者也鮮少介紹該公司作品，相信大家也不想看這種讀一篇與讀十篇都一樣的文章吧(笑)。而今終於有讓人耳目一新的感受了！在『My fair Angel』裡，玩家不僅要盡善父親的職責，但同時也不能忘了身為鍊金術士所應負的使命。

本作在單純的養成模式之外，在劇情的推進上仍取向於冒險遊戲



▲ 培養美美的畫圖天份，不過畫布上怎會是個裸體猛男…

裡的形式與要素，說明白些，就是整個劇情還是會有一個或多個安排的走向，而不單是像『美少女夢工場』或『卒業』等作品，只是養出不同的結果而已。



▼ 不要亂咬，這不是食物…

養育共分為三個時期，可愛的小動畫讓您愛不釋手



▲這…算是尷尬的年紀吧？

當「美芙」睜開眼的那一瞬間、對您的第一聲呼喚，您可選擇是要直呼名字、哥哥、或是爸爸，在此也決定了日後她與您的稱謂關係，這項設計相當新鮮有趣（當然，也滿足了某些人被稱作是XX時

的莫名快感）。美美的成長依外貌大致可分成三個階段，第一時期是位於培養槽內的漂浮狀態，能作簡單的對話，但沒有情感的反應。第二時期則是在室內自由來去，在家裡也會觸發一些事件，開始意識到異性的存在。第三時期當然就能帶出門囉！當然不只作家事，也能成為研究的好幫手，不過要注意的是，離最終養成的職業目標也愈來愈近了。

在以上這些養成的過程中，最令人興奮的，莫過於小美美的動畫表現了。這些小角色動畫當真非常可愛，看著小美美看書、吃飯、睡覺，仍若身為人父一天的辛勞也就

此抹消，將這些角色動畫表現說成是這部遊戲的精華，當真是一點也不為過。此外還要跟大家透露的是，在遊戲的中盤過後，玩者在遊戲也可以飼養該公司的招牌吉祥物—帝波麻雀囉！

▼ Studio e-go！ 的招牌動物—帝波麻雀



蒐集礦物精練貴重物品販售以養家糊口

本遊戲裡的養成模式相當特別，玩家不用像過去一樣下達一堆訓練指令，只須適時與畫面上的人對話，無論是問候、責斥、或是催促她吃飯洗澡等等，都可以即時從畫面的反應上看到效果。是的，唯一的教育指令就只有對話！最重要的一點是，在這裡可是即時的哦！也就是當你不下達指令，時間仍會一分一秒的流逝，畢竟，這也是屬於您親子間相處的時光，不是嗎？您在作育英才的同時，請也別忘了您自身的課題。要讓女兒學繪畫、跳舞等高級課程，當然得要花

錢去買昂貴的書，而賺錢的唯一方法，當然還是只有鍊金術了。鍊金需要礦物為原料，此刻便要勞您大駕自個兒出門去尋，在地圖上以三點拉出您要搜尋的路線，「凡走過必留下痕跡」，沒錯，探礦就是這麼簡



▲探礦去囉！

選擇原料來調配出所要的物質

單。提煉才是門大學問，將多種原料依序排列組合後，將精製出來的貴金屬拿到街上賣錢，再以此充當女兒的教育基金，如此育成與修行並重，就是本遊戲進行時的流程與重心所在。

沒了山本和枝的Studio e-go！就不再是Studio e-go！



▲哇～熊出現了！救命啊～

談到美術，相信大家也都知道，Studio e-go！就只有這麼傳奇的一位原畫，那便是山本和枝小姐。山本阿姨的功力不用筆者費舌，銷量就是最好的證明，但更令

人驚訝的是她的作品產量，在公司成立的短短幾年間就出了十來部的作品，就連在山本阿姨坐月子的期間新作都能繼續的產出，這般勞心勞力的程度，在業界也可稱是第一人了。不過對於山本阿姨作品的風格，個人倒是有些小小意見，正因為她的風格主導了這個品牌，所以問題就如前面所提到的，這十多部作品下來，卻都還是一個樣。恕筆者眼拙，若將這十多位女主角一字排開，就算玩連連看，恐怕筆者都會不小心答錯。原因只有一個，那便是風格實在太像了，根本跳脫不出這個窠臼。當然這對山本老師

的支持者也算是好事一樁啦，反正出一部再收集一部嘛，搞個皆大歡喜，只是對於像筆者這種時間有限又龜毛的人，投資時就難免得多考慮一些了。

▼真不敢相信這個人就是俺的師父…



Only You

一リ・クルス

曾幾何時，連素有美少女爾西之雄稱號的Alice Soft，也學起老戰友elf，開始做起挖摺產的勾當了。先拋下玩者的角度，這反映出

一件事實--要創造出一部好的作品談容易；而真正好的作品，是絕對經得起時間考驗的。

◎ 佐原弘



代表著毀滅世界的烙印，將為勇二帶來怎樣的災難？！

就學於鳳凰學園的魔術勇二，向來以追隨其兄長勇一、成為真正的熱血格鬥家為目標。勇二雖屬格鬥部的一員，實際上卻是地下格鬥競技會的優勝者，雖然他有著如此的實力，卻仍與妹妹惠、青梅竹馬的秋月、還有好友若人，過著平凡卻又不忘自我鍛鍊的快樂生活。直到有天勇二從修行場回家的途中，在經過神社前，突然右手腕感到一



陣燒灼的刺痛，卻猛然驚見浮現的逆十字烙印。傳說中出現此烙印者，便是背負毀滅世界命運之人，也因為這個烙印的出現，

下，終於還是救不了妹妹的性命。抱著最疼愛的妹妹，勇二手上的烙印候地發出耀眼的光火，對這無可抗拒的命運，只得用自己的雙拳來面對...

◀ 在一片火海中，妹妹的生命再也挽回不了



陣燒灼的刺痛，卻猛然驚見浮現的逆十字烙印。傳說中出現此烙印者，便是背負毀滅世界命運之人，也因為這個烙印的出現，

引發來自世界各地的暗殺者想奪取勇二的性命。這些無所不用其極的刺客終於向魔術家出手，此刻出現在勇二眼前的，是染紅了鮮血的火海，在勇二竭盡全力的戰鬥之

通販的限量珍品，便是叫好不叫座的主因



▲ 維護世界和平就靠我們兩個了

就在1996年時，Alice Soft曾在PC-9801平台推出了一部叫好的絕佳名作，但卻不見叫座，此話何

解？原來，這部作品所採行的是USER CLUB限定的通販專用作品（也就是說，您必須先繳錢入會，再利用郵購才能取得），因

此當時能「正式」取得這部作品的玩家者實少之又少，因此這部作品即使在二手市場，都能喊價到不可思議的天文數字。只要是通販限定的



的作品就能有這麼大的魅力？當然不是，最重要的原因，當然還是其傑出的遊戲性與特色。是的，這部讓許多人只聞樓梯響的作品，正是本文所要介紹作品的前身—「Only You」（原作時的副標是：世紀末的美麗童）。

少女的純真小動物最了解



舊瓶新酒大出擊！大幅追加劇情及人物

這部作品的劇情是齣大悲劇，犧牲各女主角來成就劇情的悲劇，在新作中當然還是如此。但這可不是原原本本復刻版，既然要重新製作，那當然勢必得再經過全面的加料與強化。除了在劇本上大篇幅地增筆之外，圖形與介面也全部經過重新繪製，在登場的角色方面，雖然新加入了來自中國路殺組織的鈴麗蘭等多位新角色，但在舊作中的巫女鏡守真澄，則是被新角色所取代掉。

基本上遊戲進行的系統，與原作並沒有多大的變動，比較明顯的是操作介面更為美觀簡潔、也更具現代感。遊戲舞台全部共由六個區塊的

地域所構成，在地圖間移動時會耗費時間，遇到有女子出現的重點地區時，則會出現羽毛符號標示。畫面左端的时间計量表，紀錄一日間行動消費與剩餘時間，在最上方的則是來自外星侵略、地球破滅終點的倒數計時，當然是時辰一到，就得強制

說辦辦囉。位於其下方另一項相當有趣的設計，則是稱之為「漢」的屬性探點，在AVG模式中勇二的熱血行徑，將



▲來自中國神秘暗殺組織的殺手—鈴麗蘭

◀地圖上的移動

會被紀錄到此加分，而可以在戰鬥中將其釋放出來，成為絕對命中的特殊攻擊。



摻雜入RPG的要素，適度的練功還是有其必要性



▲戰鬥場面

戰鬥雖然是極其簡單的三段式指令入力，但實際上卻包含著RPG的要素，遊戲中每打倒一隻敵人，都會獲得經驗值，藉此得以升級，因此為打倒某些頭目級角色，適度的練功還是必要的。特別是在打倒一定數量的敵人之後，劇情便會安排高人現身來傳授必殺奧義，不過一旦使用必殺技，就會大幅度地消耗破滅倒數

值，加速導致末日的降臨，用前務必衡量情勢之輕重。當然就如同Alice Soft的慣用作風，劇情中也安排了一些無關緊要、卻是以服務玩家的旁枝，這次則是發生在若人家，只要多跑他家幾次、在適度的會話之後，在回去前就會發現他的珍藏錄影帶……



廣泛運用前部作品研發出的技術，特效更顯流暢

本遊戲的原畫雖然幾乎全盤經過重繪，但在造型、風格上卻刻意與舊作力求統一，這點是比較難能可貴之處，雖然以今日的水準來看，這樣的表現還稱不上是頂尖。Alice Soft從上一部作品「夜來！」開始導入的影片壓縮動畫，到了本作被更廣泛的運用，即使連在戰鬥中，您也可以目睹如動畫般流暢的特效表現，這是在舊版中所做不到的。

配樂是舊版與新版變化差異最大的地方，這裡所指的當然不光只是FM音源與PCM、CD音源的差別而已，而是遊戲中所用上的配樂，幾乎都是全新再編寫而成的，曲風當然就如遊戲所要表達的主題一定以令人熱血沸騰的慷慨與激昂。最



兩張光碟，不用問別人，先問問自己吧！最後筆者想說的是，「Only You」雖然是部相當精采的名作翻版，但對於如筆者等玩過舊版的老玩家來說，總還是少了那麼一點新鮮感，若非如此，它一定能獲得更高的評價。

◀開開心心過生日囉！

為可惜之處，是語音的部分依然是沒有補上，這在從前當然算不得什麼，只是以目前的標準來看，總覺得少了什麼似的不夠完整。

遊戲包裝內共有三張光碟，第三張是OMAKE，也就是大家所熟知的Alice之館，若您買的版本只有



HARD CORE!

不確定世界の探偵紳士

Fukakutei Sekai no Tanteishinshi
ハードコア

爲了『承先』與『啓後』的階段性任務，『探偵紳士』在此又寫下了歷史的一頁。在不確定的世界裡，您可以有更確定的選擇，不過可別會錯意，此『HARD CORE』可是非彼『HARD CORE』哦！

探偵紳士



不斷捲入危機的偵探，這次他又遇上怎樣的麻煩呢？



擁有國際偵探組織A級執照的名偵探—惡行雙麻，雖然擁有值得

信賴的辦案手腕，但卻老是走在街上會遇到槍戰、進到店裡會遇著強盜，是個不折不扣的命中帶衰者。

▲清脆的巴掌聲

這一次，他接受了幽靈殺人事件的委託，卻仍然擺脫不了機身的厄運，接連著捲入了未知的陰謀之中……



移植至不同平台強化後再移植回來之“新”作



首先筆者要聲明的是，這並不是一部新作，因此在劇情上就不廢話太多。在去年四月，digi ANIME公司發表了其創設以來的第二部作品『不確定世界 探偵紳士』，以其出色的畫風、秀逸的劇本，博得不少玩家的好評。而這部作品也如同許多名作一般，移植到Dreamcast家用遊樂

平台，稱之為『DASH!』版。因為這個緣故，DASH版當然在內容尺度上也有所修正，而將在稍後發表的

原創續篇，則名為『ミステリート』。本文所要介紹的這個加強版本，即是以DASH版為基礎，加上部分



▲偵探總是與美女脫不了干係

在續篇裡登場的角色，逆向移植而來的最新版本—「HARD CORE」（以下簡稱爲HC）。



更完整的內容。讓您覺得有物超所值的感覺

在系統上，本作屬於標準的傳統文字選擇式AVG，加上部分的游標式指令，光看這些可能會覺得這部作品與其他一拖拉庫的偵探類型作品並無不同，但事實上，在這部作品裡有一相當創新的概念導入，那便是依事件解決日數的不同、所得報酬也會隨之變化的「TIMELIMIT SYSTEM」。或許您會有所疑問，這些特點早在舊版中就有的了，那麼新舊版之間的差異又在哪



▲洗澡還戴著帽子？當真怪人一個

▶御劍的新戲碼—女警Cosplay

裡？事實上，這些疑問也正是本文存在的目的。沒錯，HC版初玩之下與舊作幾乎是完全一樣，但愈到核心，您就會慢慢察覺發現差異的所在，大致簡述如下：

一、新的依賴事件，這也是劇情大幅加筆的所在。二、在續編裡的部分角色出場，此為下一集的預告暖身？三、追加的新CG數十張，當這是最重要賣點，不然還能用啥來吸引買過的人？四、有名的聲優起用，終於將全程語音給補上。五、超豪華特典，在包裝內還包含了一本裝訂精美的設定資料集，光是這本，就值回所有票價了。

此外，玩家間人氣度最高的角色—機械人形御劍的戲份也大大的增加了，特別是在服務玩家的



方面，實是美事一樁。然不可不知的是，本作雖然是所謂的加強版本，但在您達成某些條件之後，還是可以選擇最初的原創版本來進行遊戲的。換句話說，在HC版裡，還額外包含了一份舊版在裡頭！花一分錢，可換得二分的報酬，對於錯失前作的玩者來說，的確是沒什麼好顧慮的。



▲來嘛～大哥多喝點

方面，實是美事一樁。然不可不知的是，本作雖然是所謂的加強版本，但在您達成某些條件之後，還是可以選擇最初的原創版本來進行遊戲的。換句話說，在HC版裡，還額外包含了一份舊版在裡頭！花一分錢，可換得二分的報酬，對於錯失前作的玩者來說，的確是沒什麼好顧慮的。



▲遊戲中理所當然有貓妹的

本作品質之高。原製作者為「YU-NO」、「EVE」之推手



▲這時候不適宜玩「猜猜我是誰」的遊戲吧！

在這部作品的幕後，大家可能比較不會去注意到的是它的來頭，事實上，這部作品的來頭還當真是不小。本作的企劃與劇本，正是「YU-NO」、「EVE」等經典中之經典、名作中之名作的生父—菅野ひろゆき(舊名為劍乃ゆきひろ)先生，而擔當原畫的，正是與菅野先生合作演出多次，甚至被玩家喻為是史上最強拍檔的田島直生(二人合作過的作品，尚包括有

DESIRE完全版、與PS上的EXODUS Guilty等作)。而事實上，「探偵紳士」系列的幾部作品，皆是出自於菅野先生自己所創立的Abel公司所研發製作的，而digi ANIME只是掛名與代理銷售而已。各位至此也應能了解，digi ANIME公司幾部作品間風格差異會如此之大的原因了吧！至於本作的續篇，大家可以从HC版中瞧出端倪，原畫的部分，則是改由同樣相當受到玩家喜愛的CARNELIAN小姐來接手，因此在本作中，CARNELIAN小姐也算是有一部分的主角演出吧(笑)。

行文至此，或許各位在看過本文之後，會因此而對這部作品有著另眼相看的想法，然筆者所要強調



▲通常喝醉之後的去處是…的是，姑且先不論它的背景身世，「不確定世界 探偵紳士」無論從各方面來看，都是表現相當均衡的佳作，確實有值得它補償的價值。最後，筆者在此還是忍不住要請問菅野先生，何時才能再見「YU-NO」般永世不朽的佳作？



蒐集者

コレクター

獨特的紙娃娃系統
 讓您仿若真有操控著絕對
 權力的錯覺。而沿襲自前作
 的「Love System」更帶
 領玩家進入遊戲體驗的新
 境地。堅持您的完美，
 朝目標前進吧！



© 佐原弘

住在心中的惡魔漸漸茁壯，開始向外伸出魔爪...

北田祐二，是一流公司白領階級中的精英，其雖以雅痞自居，卻有著極端強烈的性格—那即是在其眼中無法容忍一切醜惡的事物，而

相對於所認定的主觀美感，卻又有著異於常人的執著。這般強烈的欲望讓他開始收集一切關於美的事物，直到祐二遇見了命運中的那個男人，方才發掘了他真正想追求的事物。在陌生男子的提議下，祐二開始網羅美少女，並加以培育成為自己心目中最棒的收藏品，而最終的目的，乃在於參加傳說中的「品評會」，以期能脫穎而出獲得最高的評價。一切計劃就從陌生男子所提供豪宅為培育場所開始，祐二開始為這究極目標而上街尋找最佳的素材...



喜歡購買貴重物品的美子，
 即將落入主角的魔掌

小妹妹，貪吃可是會被壞人
 騙走的喔~



Mink難得一見的調教型遊戲

首先，筆者所要說清楚的是，本遊戲的題材絕對是真的，同時現實生活中也是不允許剝奪他人自

由、將人做為收藏品的，倘若因為這個緣故而引起您的不適，筆者也謹在此致上最深的歉意，並再次提醒，本遊戲的題材可能不太適合於您。

回到主題，話說老字號的Mink不僅作品產量多，其作品相隔之間的時程也都相當的短，猶記得前二個月才為大家介紹過相當具有特色的「Lingerie」，而至於本文所要介紹的「蒐集者」，更是Mink歷來作品中相當少見的調教型SLG。事實上，這部作



讓她了解現在的立場是
 調教的第一步

品的英文名稱「Collector」，早在97年時Melody公司就曾推出過同名作品，因此若不以此大標來區別，只怕容易產生混淆。



啊！流血了，我來幫你消毒傷口...

舟長野瀧377

蒐集者コレクター

完成度的高低是判定結局的標準

本遊戲的系統，一日由午前、午後、夕方等三個時間單位所構成，而在為期一個月的期限之內，

隨時查看各女孩的調教狀態



必須調整三位女主角的各項數值達到標準為主要目的。遊戲中的基本屬性共有美觀、奉仕、服從、魅力等四種，而此四項的總值，便是所謂的「完成度」。完成度乃是結局判定的重要標準，凡達110以上者，屬Good End；100以上110未滿者，則屬Normal End；而70以上未達100者，當然就只有Bad End的份了。其他則還有全體型的結局種類，不過基本上仍脫不出這個判定範圍（最令人感動的是，可以三人同時攻略）。



共赴化裝舞會展現調教的成果

每位女主角的調教選單都有四個階段，在該完成度達到一定值時便會進入下一階段，此時便會有強制的事件觸發，因此當您遇著特殊事件時，恭喜您，表示您又可無事邁入下一個階段了。

會影響指令功效的紙娃娃系統

在遊戲進行的過程中，玩者不時可以用滑鼠來觸動畫面上的局部動畫，其實這玩意兒對Mink來說並不新鮮，其前身正是出自於同門作品「Love Mate」裡所創新的系統。當然，就連老毛病也還是一樣一離開時玩時可能還覺得新鮮，一旦重複操作多次，就成為應付遊戲的手段而讓趣味感盡失。

本遊戲的另一個值得注目之處，即在於獨特的紙娃娃系統。顧

名思義，紙娃娃系統指的當然便是玩家可以隨心所欲地替她們變換衣裳，但千萬別以為這只是如



COSPLAY一般的簡單喔——原來，除了在增加遊戲樂趣之外，您所選擇的服裝和教育內容能夠正確組合的話，能力值的提升也會有半半功倍的效果出現哦！

新人原畫家的表現不俗，可期待往後的表現

毫無疑問的，這部作品最吸引人之處，當然還是在出色的原畫。本作原畫乃是由新人杉菜水姬出任，落筆非但沒有青澀的稚嫩之氣，反倒是俐落流暢的表現讓筆者眼前為之一亮——遊戲中登場的角色雖然只有三位，溫柔的粉頭OL、稚



娃娃換裝系統，因此比之動輒十數人登場、卻都是花瓶角色的作品來說，可說一點也不遜色。

在配樂上同時使用了PCM與MIDI二種音源，使用時MIDI的音色固然優美，但由風櫃盡奇詭，合成電子樂的味道頗重，不太對筆者個人的胃口。語音的配製是遊戲中的一絕，特別是配合上滑鼠點擊畫面時所發出的鶯聲燕語，就算不銷魂蝕骨，也夠您血脈加速的了。

眾人目光的焦點

打破了盤子是不是該處罰一下呢！

氣的偶像明星、與高傲的千金小姐，由於其角色塑造得相當鮮明，再加上上述的紙

整體來看，「蒐集者」的畫面出色、系統生動有趣、難易平衡適中，是款相當值得一玩的作品。當然，前提條件就如同筆者前頭所提到的，必須玩家本身對這種題材類型的作品不排斥才行。



美國暑期熱門遊戲 揭曉囉！

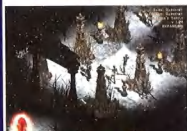

暗黑破壞神是
Blizzard的招牌
角色扮演遊戲。

根據GameSpot
遊戲網站報導指

正在享受悠閒暑假的玩家們，有沒有打算買套國外遊戲來玩玩呢？這兒有個銷售指標，可作為玩家購買國外遊戲的參考。

根據GameSpot遊戲網站報導指出，六月份美國最暢銷的遊戲是暗黑破壞神的任務片破壞之王，其次是模擬人生；而模擬人生的資料片歡樂派對則在排行榜上排名第三。第四名則是冒險遊戲迷霧之島三；EA出版的善與惡則排名第五；世紀帝國二雖然已推出一陣子了，但仍拿下第十一；柏德之門二巴哈王權排名第十三；在前二十名遊戲當中推出時間最久的星海爭霸仍得到第十七名。上述前二十名當中，破壞之王和模擬人生在七月第一週的銷售排名中仍維持一、二名；但柏德之門二巴哈王權和微軟的飛行模擬器升至第七和第九；然而善與惡卻掉落至第十名。

正在享受悠閒暑假的玩家們，有沒有打算買套國外遊戲來玩玩呢？這兒有個銷售指標，可作為玩家購買國外遊戲的參考。



尤利軍團 十月展開復仇

Westwood日前宣佈它已完成終級動員令之紅色警戒二的任務片-尤利的復仇 (Command & Conquer: Yuri's Revenge, 暫譯) 裡所有過場動畫影片的拍攝，七月底會開始這些過場畫面的剪輯及後製工作。製片Donny Miele表示：「尤利的復仇之拍攝工作比我們之前所作的遊戲還來得困難。我們拍了一整個星期，很多演員很難在同一時間一起拍攝，而這便是後製所要施展的魔法所在。我們必須把所有的畫面湊在一塊，使它看起來像是所有的演員都在一起，但事實上，他們從來沒有碰見過對方。」

據了解，在這套任務片裡的尤利軍團擁有十三個新步兵單位和六個新建建築物。另外，遊戲裡還有四個新盟軍單位和建築物，以及五個新蘇聯單位和建築物。此外，遊戲裡共有十四個單人任務、十個新合作模式任務、二十個戰鬥地圖，和新多人遊戲模式。尤利的復仇預計今年十月底上市。



▲終級動員令系列，是Westwood最成功的即時戰略遊戲之一。

建構3D世界 遊戲公司卯了勁

自從近二、三年3D遊戲蔚為風潮後，比的便是遊戲引擎的良窳，各設計公司無不卯足了勁發展遊戲引擎。例如，近來已知Ensemble Studio特為神話世紀更新世紀帝國的遊戲引擎外，Epic Games也在網站上宣佈Unreal引擎再度經過改良，以提供更佳的視覺效果外；另外，Sony Online也將在魯克林黯影 (EverQuest: The Shadows of Luclin, 暫譯) 和星際大戰之銀河戰場 (Star Wars Galaxies, 暫譯) 採用由Criterion Software的dPVS中件 (middleware) 產品，以創造更大、更熱鬧的遊戲世界。

一般而言，3D引擎會設法判定某位玩家在遊戲環境裡可以看到多少，以減少遊戲所需處理的3D資料的複雜度；利用dPVS，遊戲引擎在忙碌的處理中可同時進行檢查，讓動態遊戲環境產生。而前述所謂的「中件」，是指在主從結構的網路中，為了避免應用程式的運轉過分地依賴於網路的問題，而在客戶端與伺服器之間加一層軟體，以提供較高層次、跨多種平台與協定的應用程式介面，使能更能適應運轉環境的發展。

Sony Online在將遊戲伺服器上使用dPVS，過濾不需要的資料，將降低網路流量，可讓伺服器處理更豐富的遊戲世界。該公司董事長Kelly Flock表示：「dPVS將可協助我們創造一個無法想像的規模和範圍的巨型3D完全動態的多人遊戲世界。」



多人遊戲中。
星際大戰系列擴大豐富的
遊戲世界，將出現在巨型

魔鬼終結者 將改編成遊戲

十多年前鐵達尼號大導演詹姆斯卡麥隆以魔鬼終結者一片登上國際大導演的地位，同時也讓阿諾史瓦辛格成為天王巨星。「魔鬼」在這幾年來似乎已成為電影，甚至遊戲命名時的第一選擇，其影響力可見一般。然而，玩家們卻遲遲見不到一套由電影改編的遊戲。但這個遺憾可望在明年有了彌補。

出版商Infogrames日前表示已取得將電影魔鬼終結者改編為PC、Mac及電視遊戲的權利，並預計在2002年春季推出。據了解，目前包括魔鬼終結者一及魔鬼終結者二，共有四套遊戲計劃在該公司密集進行，但目前仍然無法知悉先上市的會是那一個平台遊戲。



▲魔鬼終結者系列將登上遊戲平台。

疆域爭奪戰 上網宣戰

Ubi Soft於日前宣佈推出疆域爭奪戰 (Conquest: Frontier Wars, 暫譯) 的官方網站。網站的內容包括遊戲簡介、最新畫面、以及動畫短片。據了解，原本是由銀河飛將製作Chris Roberts所成立的Digital Anvil負責設計這套遊戲，但後來卻由遊戲的監製Eric Peterson所成立的新公司承接，並且決定由Ubi Soft出版。疆域爭奪戰是一套即時戰略遊戲，地點是在遙遠的太空，遊戲裡共有三支種族。它最有趣的特點之一是補給線的使用，對手可以使用戰略攻擊該線，藉此癱瘓敵人，遊戲預計本月推出。



▲惡狼世紀將於十一月上市。

GodGames也於日前建立即時戰略遊戲殺無敵三：惡狼世紀 (Myth III: The Wolf Age, 暫譯) 的官方網站，它是殺無敵系列的最新遊戲。目前網站上提供有關遊戲的情節，與遊戲、消息與畫面。據了解，惡狼世紀的情節是發生在殺無敵一與二的前一千年，讓玩家扮演惡狼戈那契 (Connacht the Wolf)。遊戲預計在今年十一月推出。

另外，EA也為科技戰：3025 (BattleTech: 3025, 暫譯) 開闢了官方網站，該遊戲是一套巨型多人共玩遊戲，支援約五萬名玩家上網爭霸。目前遊戲上市日期尚未決定。

Windows XP反盜版措施 轉彎了？

微軟日前宣布有意改變對Windows XP (簡稱XP) 所設計的反盜版措施，以因應Beta版測試者關切的XP的視窗激活系統 (windows activation system, 暫譯) 無法與一般系統升級完全相容的問題。視窗激活系統要求使用者在安裝XP的前一個月必須「激活」(activation) 視窗作業系統，一旦序號在某一組態上使用後，就不能再被用來激活安裝在不同硬體的XP。XP Beta 2的測試共有近50萬人參加，測試項目包括New Visual Design、Internet Explorer 6、Windows Media Player 8，以及Web Services等功能。

XP是微軟繼Windows Me及Windows 2000的最新版本作業系統，以Windows 2000原始碼為基礎。它是自Windows 95後，最重要的一項產品，也被視為讓PC產業能否有成長動力的關鍵之一。微軟動用數千名研發人員，耗費逾10億美元研發出。據了解，XP中文正式版預定最快將於10月上市。它保留Windows介面慣有的「開始」鍵，提供更強的網路功能、遠端遙控的功能、內建Windows Media Player 8，除可提供音樂、影像等播放外，若消費者自行安裝DVD軟體解壓縮引擎，亦可用來觀賞DVD影片光碟。

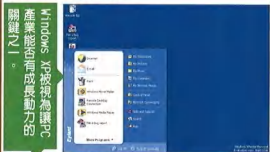

雖然Windows XP提供更強大的連網及影音功能，但它相繼宣佈不支援以藍芽協定為基礎的週邊設備，和XP與IE 6.0中將不納入新版Java虛擬機器後，包括藍芽廠商，以級Java程式開發商昇陽和Java程式使用者已對此決定表示失望。

八年抗戰

一部撼動人心的戰史經典 · 一段不容錯過的立志傳奇



小營長出頭天

一部抗戰時期的軍官立志傳
戰爭與勵章交織成的詩歌



- 神州大地八年戰史，給您最慷慨激昂的悲壯故事
- 部隊培養，經驗傳承，看小營長如何成為一級上將
- 數十種地形與部隊，戰術戰術的極致運用，克服致勝的軍事兵典
- 多線與分支，史實與虛構，完全讓您自由創造
- 800*600高解析度，歷史的長河，壯麗重現



模擬百貨 歡喜誕生慶！

歡迎您 闔家光臨！！史上最大商店經營遊戲 2001年 NEW OPEN

達啦！D達啦！

飛常愛逛 模擬百貨
快跟我一起去瞧瞧吧！



游走於實際與幻想的邊境，
徘徊在華麗與超量的境界，
我是一個酷愛冒險的壞壞小孩，
我也是個頗有理想的乖乖青年，
我堅持自己的原則過生活！
我，只逛模擬百貨！

Abet 幻想號
0712

寶貝乖！
媽咪帶你去買牛奶

亞洲最新3D網路遊戲

集氣格鬥 千里傳音

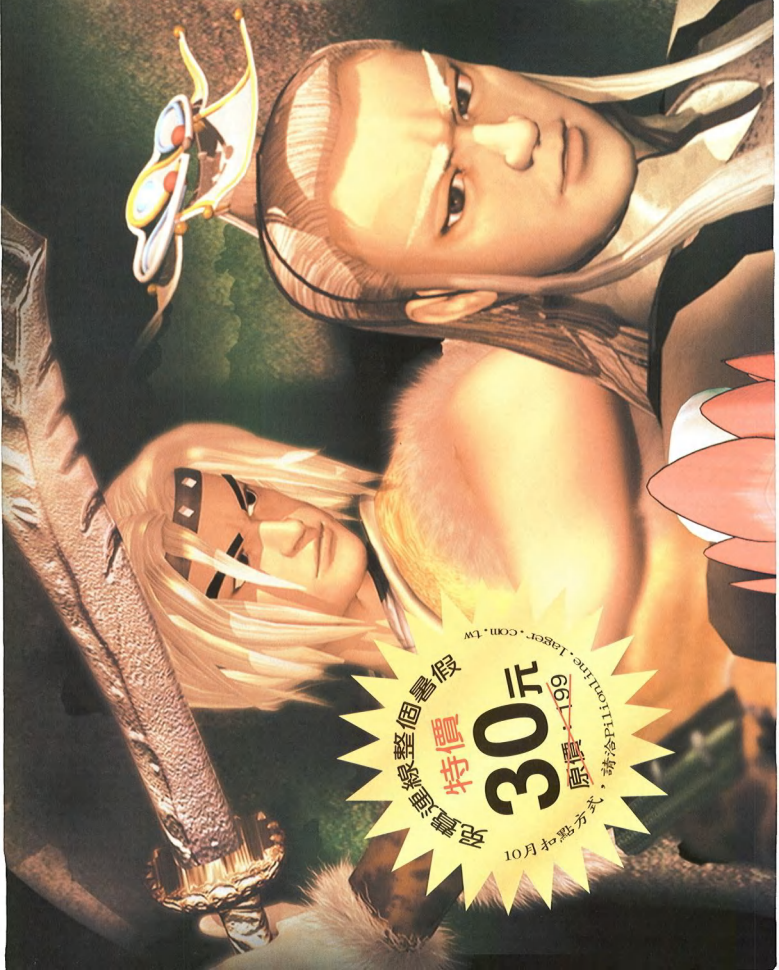

線整個暑假
重賞版
特價
30元
原價199
10月扣點方式，請洽P1online.lager.com.tw

The Chosen Soul

劍靈

劍撼山河氣干雲
靈動情弦女兒心

- 絕美的中國水墨式美術風格
- 纏綿悱惻的奇情故事
- 斬新的視覺系戰鬥畫面
- 煉華/鑄劍系統讓你擁有獨一無二的絕世好劍
- 攻擊時支援力回饋震動搖桿, 讓你親身體驗破敵的震動快感

名作家蔡康永先生首度跨刀撰寫對話

強力猛賀劍靈狂銷熱賣中

全省經銷點持續發燒

搶購從速



華采軟體
LSOFTCHINA



暗黑 武士道

THRONE
of DARKNESS™





史前時代

銅器時代

500,000 BC

2000 BC

500 BC

0AD

超越時代的藩籬 衝破國家的界限
穿梭時空五十萬年 橫亙古今二十二世紀
上天下海 3D 完全呈現
整個世界 你是主角
人類歷史 由你主宰

STAINLESS STEEL STUDIOS

MARK CHURMS
THE ART OF HISTORY

SIERRA

聯華軟體
LCP.COM

全球40個國家 500萬人共同期待
世紀系列終極代表作

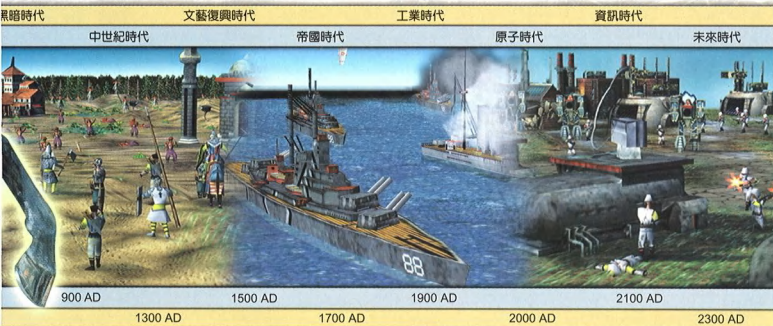

AOE 原創企劃 耗時3年磅礴再現

EMPIRE EARTH™

世紀爭霸

MUCH TV 新聞台

經營遊戲沒得搞了嗎?

搞過城市、搞過餐廳、
搞過便利商店之後，還有什麼好搞？

Much新聞台 讓你搞點不一樣的！

新聞事件由你挑：

校園喋血、明星幽會，所有新聞由你來決定播不播。

辣妹主播爭相試鏡：

挑選外型身材氣質絕佳的辣妹主播播報新聞。

另類播報爆笑登場：

泡沫缸報新聞、跳艷舞報新聞，
讓你建造有個人特色的電視台。

真實人物現身其中：

可以將遊戲中的人物換成真實的人物，
你也可以成為遊戲中的大老闆。

MUCH新聞台。台長就是你～

年代MUCH電視台全力技術支援指導

卡哇依特別助理～徐若瑄輕輕引薦，處理瑣事

全程經歷電視製作發展過程，打造你夢中的新聞台

年代新聞專業記者、編輯、主播群經驗分享、內容逼真

華采軟體
SOFTCHINA



原〈異塵餘生〉小組成員，最新RPG代表作

- * 前所未有的超大時空環境與視覺感受，超豐富的角色創造系統
- * 6大科學領域，56張設計藍圖，您也可以是百戰天龍馬蓋先
- * 廣博詭譎的劇情，300個獨特人物及280隻以上不同的怪物
- * 即時戰爭與回合戰鬥完美搭配，完全兼顧遊戲性與順暢度
- * 16種學派，180種以上華麗酷炫的魔法特效
- * 21世紀評價最高，最具深度RPG代表作

在科學與神秘力量衝突的時代裡，
我到底是誰.....

浩劫重生

ARGANUM™

OF STEAMWORKS & MAGIC OBSCURA

SIERRA

華商軟體



© 2004 BioWare Corp. All Rights Reserved. Steamworks and Arganum are trademarks of BioWare Corp. The Elder Scrolls is a registered trademark of Bethesda Softworks. SIERRA is a trademark of Microsoft Corp. Product or company names of third party are also trademarks or registered trademarks of their respective owners. All other trademarks are the property of their respective owners. All rights reserved. BioWare, Troika Games and the Troika logo are trademarks of Troika Games. All other trademarks are the property of their respective owners.

POSEIDON

ZEUS OFFICIAL EXPANSION

海神 波賽頓

正宗“宙斯”官方資料片



雄霸古文明城市，再掀征服狂潮

- 新增驚險刺激的6大冒險任務，挑戰46個全新事件。
- 重量級的遊戲版圖，廣及古美洲、非洲、歐洲及亞洲。
- 面對前所未有的恐怖新怪物，吐火獸、人頭鳥身妖和人面獅身獸……
- 創新的神祇、英雄、資源、工業、紀念塔……，超乎想像的豐富體驗。
- 提供冒險編輯程式，創造屬於個人風格的冒險任務。

勇闖神秘的『亞特蘭提斯』大陸 打造永恆不朽的城市

SIERRA

Impressions
Games

© 2001 Sierra On-Line Inc. All Rights Reserved. Sierra, the 'S' logo, the Impressions Games logo, Zeus, Master of Olympus, Poseidon and the City Building Series logo are trademarks of Sierra On-Line Inc.

聯眾
LEOPCHINA

主辦單位：

華立軟體
SoftChina

Webbs Inc.
網路國際研訊



©2001 TAEWOOD Co., Ltd. All Rights Reserved.

體驗線上遊戲的精髓

新英雄門

大
門
新
英
雄

輕鬆上線當掌門！

掌門搶攻「新英雄門」！

GO,GO,GO,各位英雄們的會員準備好了嗎？「新英雄門」即將在九月份公開測試，還有多樣精美小禮等著您，敬請密切注意和我們一同搶攻「新英雄門」！

「新英雄門」不可抗拒的命運、交織的緣分、輪迴的轉世、還有持續的羈絆、糾纏的江湖情仇與恩怨即將在新英雄門裡展開。遊戲內容多樣化，3D格鬥遊戲的大型電玩形式，重視戰略性的即時戰略、建築模擬、生活模擬遊戲的型態，各式各樣全新題材的武俠遊戲，讓您充分體驗線上遊戲的精髓。

遊戲下載與相關資料網址 www.herogate.com.tw / www.pchome.com.tw / www.etwebs.com

附註：我掌門人，產品經銷活動期間的贈送活動，均以實際情況為準，如有變更請留意本報廣告內容。

JETPACK™

飛龍在天

限量發行
錯過這次
您將抱憾終生

空前超值 絕無僅有
史上第一冒險刺激的飛行模擬組合

MIG-29
FULCRUM™

F-22
RAPTOR™

F-16
MULTIROLE FIGHTER™

- 結合當今美俄現役及最先進噴射戰機
- 享受與120位世界各地飛行員在空中激戰的快感
- 採用NovaLogic獨家3D成像技術，遊戲真實度100%
- 直覺簡單的操作方式，輕鬆實踐「捍衛戰士」遨翔天際，力戰群機的理想。
- 包含NovaLogic 三套最暢銷戰機模擬遊戲《F-22猛禽式戰機》、《F-16全方位戰車式多功能戰機》及《米格29支點式戰機》

© 1998-2001 NovaLogic, Inc. NovaLogic, NovaWorld and the NovaLogic logo are registered trademarks and the NovaWorld logo, Integrated Battle Space, F-22, Raptor and Fulcrum are trademarks of NovaLogic, Inc. Lockheed Martin, the Lockheed Martin star logo and F-16 Multirole Fighter are trademarks of the Lockheed Martin Corporation and are used under license to NovaLogic, Inc. F-22 Raptor "Eagle" photo courtesy of Tom and Pat Leeson Photography. All other trademarks are the property of their respective owners. U.S. Patent #s 5,825,759 and 5,550,959.

華泰軟體
SOFTCHINA

NovaWorld
NOVALOGIC™

狐式戀情 人鬼恩怨

精美的武器盔甲、虛擬的幻獸寶寶、纏綿的情愛故事、奇幻的道術魔法構成了仙狐奇緣唯美浪漫的狐式戀情及欲理還亂的人鬼恩怨，而在仙狐奇緣一些朦朧



不清之謎，像幻獸為何需解開封印才能成長，開天刀初始劍的存在之謎都將在遊戲中慢慢揭曉，就連九尾狐的前身也會現於此作。

中國的神話其實種類繁多，北斗星這次將這些神話中較著名的人物如后羿、嫦娥、盤古、黃帝、嫫祖、伏羲、水神共工、火神祝融等以融會貫通的方式，讓牠們能出現在同一個舞台上，這

些神話人物本身已具備了傳奇的色彩，再加上北斗星的改編及幻獸故事的加入，讓劇情達到了幻想中見真實的奇妙境界。



神話RPG——幻獸之章

闡述開創天地之謎

封面物語 仙狐奇緣 水火金雷

仙狐前傳

水火金雷

以幻獸為主角的神話角色即將與各位玩家見面了，這一款集幻獸、衆神、科幻、愛情、友情的遊戲，是北斗星繼仙狐奇緣的最新力作，名為仙狐前傳—水火金雷，主要是探討宇宙生成的奧秘及幻獸的由來，由虛幻的各式幻獸及中國傳說中的天上衆神所組成，不但有浪漫唯美的愛情故事，也有緊張刺激的即時戰鬥，更有生動活潑的互動劇情，讓玩家一窺充滿無限想像的幻獸世界！

護 塚之獸

為一神獸，守護著黃帝與嫫祖之衣冠塚，頭上長有許多角，下巴亦有一排角，尖牙利齒，身體兩側各一排有獸角，其殼極硬，擁有一對大翅膀，能飛行，其性情兇猛，忠心於黃帝與嫫祖，是一忠僕。



少 鷲

少鷲為三隻守護西王母殿排行第二強之守護獸，擁有女性之面相，三隻腳中有兩隻似腳亦似手，其個性狠辣，不容小覷。



千 足水怪

千足水怪生於水邊，擁有多足及多根觸角，背上拱著一朵大花，乍看之下猶如一朵大花開於水面，其嘴為口中口，唇內含有一圈圈之利齒，其動作緩慢，攻擊獵物時將獵物含入口中而後吞入腹內。



風 丘鳥

風丘鳥為一像貌奇特之鳥獸，單隻眼，一張大嘴內盡是利齒，擁有一對大翅膀，翅膀關節處含刺角，上半身為羽毛，下半身為雙尾蛇，其爪為攻擊對手時之利器，可回勾、前刺、回抓。



遊戲類型：角色扮演

研發：北斗星工作室

發行：智冠科技

預定發行日：九月下旬

想了解整個故事的主軸，就必需先知道四隻幻獸主角與四位天神的愛恨情仇，這部作品所以叫水火金雷就是在於它的主角是水系的水靈兒、火系的溫燄、金系的妙思及雷系的勝奇，本作省去了玩家得去“磨”古文金蛋的困擾，直接以戰初期的水靈兒為主角，而水靈兒的主人便是嫦娥，故事得由嫦娥奔月說起，嫦娥為何奔月？一言蔽之——都是后羿惹的禍！！



原本他們是天上的對神仙眷侶，因為天

帝的十個太陽兒子一齊出現人間，造成民間乾旱、寸草不生，天帝便派神箭手后羿處理此事，誰知后羿竟直接將其中九顆太陽射下，天帝一怒之下除去后羿與嫦娥的仙籍；在人間的后羿因解決了人民的困苦而被擁立為王，在一次出遊邂逅了洛神雉嬪，兩人竟因而相戀，造成了河伯挑戰后羿，而嫦娥也一氣之下偷食



后羿從西王母處所求得的仙丹飛奔月亮，而在激戰中，河伯被后羿射瞎了一眼……水靈兒為了找尋主人嫦娥而出遊，一路上牠遇到了溫燄等另三隻幻獸，更發現有許多幻獸已被邪惡的力量所魔化，他們一行四獸，除了得抵抗其他幻獸的攻擊，還得想辦法解決幻獸魔化的危機……。



更具親和力的操作 更具變化性的戰鬥

由四小幻獸所構成的主線以及由眾神所穿插出的副線是這次仙狐前傳的劇情主軸，其中四小幻獸的重點在於解決魔法危機及所發生的互動關係，玩家在旅程中常會有意想不到的逗趣事情發生，像勝奇與水靈及溫燄的初次相遇，水靈及溫燄便是掉進勝奇所設的陷阱之中，更妙的是勝奇還故作好人幫他們解危令他們感激，玩家卻可從中發現許多趣事。



語言的溝通也反應在其中，遊戲一開始，水靈剛剛開始無法與人類溝通（因為人類聽不懂幻獸說的話），只能以表情來傳達，為此，北斗星特別將網路通用語言—「表情符號」搬進遊戲裡，如`_`、`>`、`<`、`@`等，相信對上網聊天的玩家對此會非常熟悉！另一個主題則是「男女關係」，其中「男主角」是水靈，那麼女主角呢？該不會是溫燄吧，還是妙思？！目前製作小組設定水靈及勝奇是男生，溫燄和妙思是女生，不過到底會不會締結連理……只能說是機密！

戰鬥方面採用即時戰鬥的方式，剛開始玩家只能以小水靈苦戰奮戰，製作小組為小幻獸們設計了一系列的童玩攻擊方式，以小時候常玩的各種童玩為攻擊道具，玩家除了必需拿到這些道具之外，還必須得到能夠推動這些童玩的甲骨文片，據悉每一種童玩只會對應一種甲骨文片，玩家可別拿錯了哦。

除了童玩攻擊之外，另有合體技加入這一次的作戰行列，合體技是另一為幻獸特設的作戰能力，四隻幻獸中，每兩隻幻獸都有獨特的合體技巧。介面方面，在一般狀態下，玩家只要切換到其中一種選單，就能直接在各種選單之間做切換，包括吃食物、換盔甲、換武器等，當然玩家也可以針對自己的習慣設定不同的熱鍵。



戰鬥的操縱方面，這次不但可將藥物提到畫面上讓四幻獸共同使用，還能一次在視窗上裝備四項藥物。另外攻擊也設了熱鍵模式，不需再切換人物就可直接操控不同角色進行攻擊。

亮眼而獨特的美術風格

水火金雷以模擬的方法複製遠古時期的建築，還有各種遺蹟、聖地，像命運之神少司命他們住的少司命殿，中間有一命運轉輪，上有許多文字符號，進入此地彷彿進入一龐大的資料庫，記載著世上所有人的一生，又如伏羲與女媧所住的玄極地，只以簡單的



遺像及代表日月之光所構成，表現一種開天闢地的莊嚴氣勢，讓玩家有回到古時候的感覺。

另一個樂趣，就是收集四幻獸的專用盔甲，可別小看這些盔甲，這可是「量身訂作」的哦，像水靈兒的身型頭大身小前肢短，牠的祥獸盔甲除了有頭盔保護頭部之外，還有依據手及大腿的尺寸做了護腕及護膝，而升級後的水靈體態上變得較長，所考慮的部份就不同了，玩家將可在遊戲中看到穿戴不同盔甲的幻獸造型，並享受換裝樂趣。

另外在仙狐奇緣中讓玩家忙著賺錢買食物的飽食度設定在仙狐前傳中也會出現，玩家可得繼續為張羅食物而傷腦筋，值得一提的是，這次的幻獸飽食度圖示，四個主角各有特色，玩家在遊戲中不妨留意觀察。

相關報導已於148期刊出





AZTECMAGAZINE
AZTECMAGAZINE
AZTECMAGAZINE

AZTECMAGAZINE

我征服，所以我存在.....

結合網路遊戲、網路資訊與流行休閒的全新娛樂報導雜誌。

創刊二號創造網路玩樂新潮流!

全面特惠價99元再送999元超值好禮



- 全景夢幻水族箱遊戲一套
- 戰略高手網咖門市100元優惠折價卷
- WCG國際賽事台灣區報名表

成為訂戶再享好禮!(任選以下一種優惠方案)

- 創刊特惠，戰略高手雜誌一年份=1,399元(原價1,699元)
- 微軟策略指揮器+戰略高手雜誌一年份=2,599元(原價3,782元)
- 微軟震撼搖桿+戰略高手雜誌一年份=2,099元(原價2,782元)



全省華彩門市、戰略高手網咖門市、7-11便利商店與各大連鎖書局、經銷門市均有出售!!

戰

略高手消費王

AZTEC

百萬大fun送

活動辦法

- 1.活動期間自91年9月1日至民國91年1月31日，每月開獎產生當月的消費王，及當月的消費高手名。舉辦連續5個月的消費王活動，快速收集在全省戰略高手及紅網咖的消費發票，即可參加戰略消費王活動。
- 2.比賽規則採用當月累積計算方式，累計發票總金額高者即可成為當月的消費王及消費高手。
- 3.贈品內容依當月公佈之活動海報為主，贈品價值超過新台幣13,333元，依法需繳交15%贈稅，並不得要求兌換現金。
- 4.得獎名單分別於9/30(台北大亞旗艦店)、10/31(台中德安店)、11/30(台中德安店)、12/31(台北大亞旗艦店)、1/31(台北大亞旗艦店)舉行，晚上八點公佈當月消費王及消費高手得主。
- 5.參加者須於9/30、10/31、11/30、12/31、1/31晚上6:00之前，至公佈名單地點領取信封，詳細填上個人資料與發票張數總金額，交給現場攤台活動人員。現場由會計部當場計算金額及公開得獎，晚上8:00立即公佈當月消費王及消費高手得主名單，並進行頒獎活動。
- 6.得獎者須現場開獎方式於報名3天內，未於現場開獎，將由金額次高者遞補，並且請隨身帶份發票。
- 7.發票須為當月份在全省戰略高手及紅網咖店內消費所開之發票，不可影印。
- 8.發票上若無戰略高手與紅網咖之字樣，請逕向店家加蓋戰略高手門市印章。
- 9.發票一律不退回，活動結束後發票將全數捐給世界發展基金會。
- 10.活動查詢專線：0800-026326

(備註：1.收集發票之內容含飲食、月費卡、電池、戰略高手、紅網咖的消費項目。

2.戰略高手加盟店：查詢、采旭、松巧、王聖指、辛美、得池、華順、麒巧、宏耀、扶訊、砂諾、通得得、隆輝、瑪誠、網略、戰略王、鈞威、隆輝、網略、龍堂、譜羅、駿德、全日上、長庶、大村、德略，均視為有效發票。)

每月來1次，連續5個月，月月送百萬

只要收集全省戰略高手及紅網咖發票 你就有機會獨得15萬超值贈品

活動期間：民國90年9月1日至民國91年1月31日(連續參賽)

開獎地點：◎ 9月30日-台北大亞旗艦店

◎ 10月31日-台中德安店

◎ 11月30日-台中德安店

◎ 12月31日-台北大亞旗艦店

◎ 1月31日-台北大亞旗艦店

(限當月份發票)

贈品內容如下



消費王

獨得15萬超值贈品

三陽機車150cc 1台

IBM個人電腦 1台

東京來回機票 1名

IBM彩色PDA 1台

台中長榮桂冠住宿券



第2名消費高手：三陽機車100cc 1台、技嘉個人電腦、香港來回機票1名、台中長榮桂冠住宿券

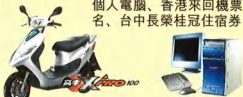

第3名消費高手：技嘉個人電腦、香港來回機票1名、台中長榮桂冠住宿券

第4名消費高手：香港來回機票1名、IBM c500 PDA

第5名消費高手：IBM c500 PDA、台中長榮桂冠住宿券

第6名消費高手：東京來回機票1名

第7名消費高手：香港來回機票1名

第8名消費高手：台中長榮桂冠住宿券、利盟Z33印表機

第9名消費高手：台中長榮桂冠住宿券

第10名消費高手：利盟Z33印表機

◎ (贈品以現場實物為準)

華彩 e-Mall 聯名卡

活動期間：民國90年9月1日~10月30日止

辦卡禮

辦卡者馬上送精美喇叭一組
+長樂鹼性電池二顆。

(送完為止，以每組商品為限)



核卡禮

核卡者可得(叫我貝多芬)實用精美鍵盤一組。



刷卡禮

刷卡5次以上，不限金額，可參加(輕鬆繳學費)及(百萬數位產品大抽獎)共有三次抽獎機會。

獎品內容：東京來回機票、PC、MP3、印表機、行動電話、花蓮美侖大飯店住宿券、輕鬆繳學費現金.....等多項大獎。



來店禮

憑聯名卡來店消費(限全省e-mail)
+999元可得Canon DJC-1000SP一台
(市價NT\$2,999)。

●憑華彩e-mail聯名卡，至全省華彩門市消費，可享有商品會員價優待。

活動注意事項：

- 輕鬆繳學費及百萬數位產品大抽獎，於10月5日、11月5日、12月5日抽出，得獎者名單將公佈於華彩全省門市/soft2U網站/世華銀行卡訊及網站。
 - 依中華民國稅法規定，獎品價值超過NT\$13,333者，需繳扣15%稅款。
 - 本活動只限於華彩聯名卡使用。
 - 本活動贈品以現場實物為主。
 - 本活動不得兌換現金。
 - 得獎者名單公佈於華彩門市/soft2U網站上/世華銀行卡訊及網站。
- ※輕鬆繳學費活動
輕鬆繳學費得獎者，須以持卡人或直系親屬，90學年度上半年學期學費存根聯、及身分證影印本為主，領取學費現金。(直系親屬包括持卡人、持卡人子女)，如無學費存根聯，必須視同放棄。

經典發行
真心推薦



一個可以活化您
科技生活的專業領域。
享受生活，享受科技
享受優質的數位環境。



「enter」數位入門採購指南
是業一本IA資訊產品雜誌代
表人：報導豐富Internet Device
科技產品，文風犀利親切且生
活化，且文筆內附所報導的產
品真的到款買得到，我們絕對
秉持著嚴態度，將其功能/性
實實在在的呈現給讀者/消費者
，不加油添醋，也不會曲盡全
，更不作無謂炫利(有就有，沒
就沒有)！

華彩e-mail聯名卡詳情請洽各分發「enter」數位入門採購指南

華彩e-mail	東華e-mail	站前e-mail	八德e-mail	台北信安店	台北光華店	華彩電腦館	台北新生店	華彩e-mail	華彩e-mail	台中中港店	台中e-mail	台南e-mail	台南北門店	高雄中山店

電遊人數位娛樂誌

9月1日陪你開學

❖ 全方位的遊戲報導

❖ 新觀點的娛樂資訊

❖ 電遊人陪你輕輕鬆鬆迎接新學期的開始

現在訂閱電遊人

可享超值優惠價與重裝好禮

9月號電遊人史無前例送你

別家找不到的『創世霹靂』線上獨門神兵利器

失血賠本送『烽火三國貳』正式版遊戲

詳情請見9月號電遊人數位娛樂誌



從
最
初
開
始
·
讓
我
們
的
幻
想
飛
翔



最 初 幻 想

F I R S T F A E R Y

時間無法遺忘創痛，
天使無法告慰悲傷
堅強的勇者，
一把劍，
徹底斬斷魔族的所有誘惑！

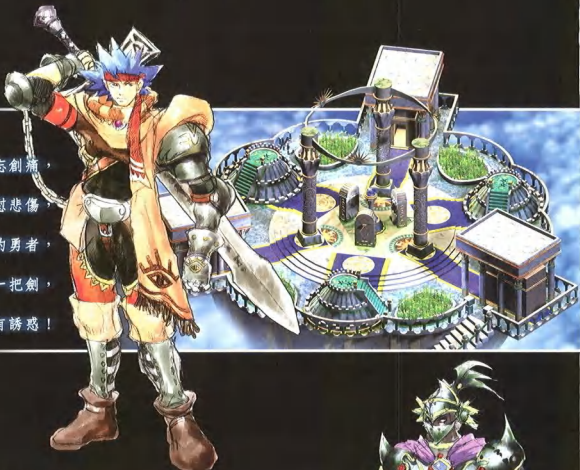

源世紀初

雙月神族與人類、精靈、龍族一起封印了黑暗與毀滅的魔大龍，
而「巴若瑞」世界被分裂成三塊大陸。



大斷裂後二千九百年

由於能量泉源「埃拉珠」的匱乏，人類開始瘋狂捕殺體內擁有龍相「埃拉珠」
以種族毀滅為最終目的的「龍之戰」開始。在這場戰爭中沒有道隨貪婪之心，
反而提起手中的劍與龍并肩作戰的人，人們稱之為「龍騎士」。



大斷裂後三千年

由於魔法機械士阿萊達開發了不需「埃拉」能源的機械龍，
人類取得輝煌的勝利，龍族滅絕，延續百年的「龍之戰」結束，
叛逆人類的「龍騎士」消失……人類藉著機械之力，建造了奇妙的「天空之城」
繁華昌盛的遠景就像海市蜃樓一樣，誘惑著飢渴貪婪的人們，
幻想於是蒙蔽了歷史與真相……



屬於我們的「FF」從「最初」開始！



代理發行



軟體製作 華友世紀股份有限公司
http://www.sohu.com 186-95517

研發製作



萬智源電腦軟件有限公司
WANGYU

FINAL WAR FREEDOM & HONOR

熾炎傳說

毀天滅地的力量已經開啟！

壯闊的諸神大地，
最後的震撼聖戰，
三百多種戰士轉職
八千多樣魔法武器，
尋找屬於自己的答案
把一切終結吧！

壯闊的諸神大地

壯麗細膩的各式場景，日夜陰晴多樣變化，構繪史詩般的華麗色彩。



最後的震撼聖戰

氣勢驚人的戰鬥場面，奇幻魔法強勁攻擊，支援震撼滑鼠，感受聖戰激烈威力！！



三百多種戰士轉職

多種種族、屬性、職業搭配技能，五種職業分級傭兵，戰隊組合勢破千軍！！



八千多樣魔法武器

八千多種魔法、道具、武器資料庫，隨機出現，組合搭配人物種族屬性，能力強化，變化無限豐富！！

代理商/

農中資訊股份有限公司

代理商/

軟體世界 數位科技股份有限公司
www.soft-world.com 110-蘭陽, TW

解決索達納茲大陸的隱藏危機

在熾炎傳說的隱藏關卡中，你將救到誰？

重金懸賞

10000



條件：凡購買「熾炎傳說」首版，在一個月內最快解開隱藏關卡謎底的玩家戰士們十名！

方法：在「熾炎傳說」發行後的一個月內，只要你有本事突破所有關卡進入隱藏關卡，就可以救到一位隱藏人物，將他的名字寫在遊戲中的回函卡中，寄到

高雄市前鎮區橋南路1-16號 13F 索達納茲大陸 啟

獎金：1. 最快的前三名戰士，即可獲得聖凱麗那帝國所提供的獎金

10000元+「熾炎傳說」後續相關產品一份。

2. 另外再抽出7位手腳不夠快的高手戰士們，可獲得「熾炎傳說」後續相關產品一份。

熾炎傳說

三國英豪

身為曹操化身的您
將是萬世的英雄
或是千古的罪人

武技絕倫
的速戰速決
流暢炫麗

天降虎伴
武藝超群
劇情大開
結局共創
多重加入

全新感受，ACT+RPG的橫向動作遊戲，讓
您體會成長的威力、豪爽的動作

將是今年暑假最佳動作遊戲



巴哈姆特網站預購熱烈展開中，遊戲內附Genius搖桿折價券及三國人物珍藏卡

製作設計
龍愛科技有限公司
LONAI SOFT TECHNOLOGY CO., LTD.

台中市北區英才路396號4樓之3
TEL: (04) 2310-7066 FAX: (04) 2310-7068
網址: <http://www.lonaisoft.com.tw>

臺灣地區總經銷
大宇資訊股份有限公司
SOFTSTAR ENTERTAINMENT INC.
代表號: 02-8228-5877 服務專線: 02-8228-9848 www.softstar.com.tw

The cover art for Grand Theft Auto II Adventure Story is a vibrant, anime-style illustration. At the top, a large circular frame depicts a landscape with a sun, a moon, and a gnarled tree. Below this, the title 'GRAND THEFT AUTO II' is written in a large, stylized font. The 'II' is particularly prominent, with a red and black design. To the right of the 'II', the Chinese characters '冒險奇譚' (Adventure Story) are written in a bold, red font. The background is filled with various characters and elements, including a character with yellow hair, a character with blue hair, and a character with black hair. The overall style is colorful and detailed, typical of the Grand Theft Auto series.

GRAND THEFT AUTO II 冒險奇譚

最動人的冒險故事，最精采的瑰麗旅程

期待多年，曾於SS、PS、DC上發行的全3D RPG經典

12月會字感動鉅獻，PC版全中文化為您發行

Millenia
 年齡：不詳（看起來像17歲）
 身高：163公分
 擅長武器：弓箭
 職業：不詳

身世神秘的少女，身軀敏捷、脾氣倔強，火爆個性與能力，再厲害的怪物也會畏懼三分。其實她也喜歡可愛的小東西，變化萬端的個性，更是吸引人們。

Ryudo
 年齡：17歲 身高：176公分
 擅長武器：長劍 職業：賞金獵人

劍術天才的Ryudo，在工作的表現上實在是一流，卻是個徹底的現實主義者。最常被在嘴邊的一句話是：「鳥惡電無用處」，也因此常被夥伴「Sky」（天上那隻老鷹）調侃。

10 多人連線功能，網戰之王到底是誰，全中文介面，掌握戰場無障礙

10月你將成為亂世霸主

你將成為神與鬼，掌握人們無法想像的力量

一場無法想像的神鬼戰爭

Chaos 亂世霸王

◆不同凡響的超強力魔法，絕對讓你大開眼界
可以裂開土地，打崩高山，甚至自我分解，變成別的單位

◆全新的道具功能，讓你得到前所未有的樂趣
即使是相同單位，配備道具後，小兵也能變英雄

◆前所未有的單位移動方式，讓戰局更加變化莫測
搭乘各型特殊運輸工具，還可以潛入地下移動



快上Y霸網 <http://www.smeccgame.com.tw>

@Sofnet
www.sofnet.com

SMEC

國內總代理

會宇多媒體

台北市100開關路二段222號3樓
Tel: (02) 2367-0168 Fax: (02) 2367-4888 <http://www.smecc.com.tw>



青驄



烏騾



沒尾駒



呼雷豹



白龍

逐鹿中原



道德經



易經



尚書



史記



孫子兵法

武將等級可累積培養 登場人物多達上百名，誰是你的貼身虎將
 詳實考據歷史資料 你所熟悉的隋唐英雄任你指揮
 多樣內政外交指令 讓你的稱霸之路更加得心應手
 多種陣法陣型命令 瞬息萬變的戰場上利用各種陣型敵敵取勝
 上百種武器道具 強化武將武力智謀，為你的皇國輸雲鋪路
 多人連線功能 全新體驗隨時加入遊戲，挑戰歷史大將，拋灑 國之君的快乐

天下多少豪傑 有誰真能問鼎天下
 江山如畫 各地群雄逐鹿中原

唯一全中文化，多人連線SLG策略遊戲
 九月直逼三國志的光榮鉅獻，波瀾壯闊的史詩場景



流金槍



雌雄雙鞭



狼牙棒



禪杖



宣花斧



會宇多媒體

台北市100華山路二段222號2樓
Tel: (02) 2367-0168 Fax: (02) 2367-8959 http://www.smec.com.tw

英雄的傳奇故事

龍槍英雄傳

與「柏德」「暗黑」

並列世紀經典

全新的夢幻國度，最值得踏上的

從這段旅程開始「龍與地下城」世界

吟遊詩人將世代傳頌你的
事蹟.....



ELIXIR



沒玩過龍槍英雄傳，就別告訴我你是遊戲迷!!!

11月你將成爲新傳奇



國內總代理

會宇多媒體

台北市100南昌路二段222號2樓
Tel: (02)2367-0168 Fax: (02)2367-8959 <http://www.smec.com.tw>

@Sofnet

©2007 GUST

◆超懷念的經典「雙截龍」大型機台動作模式◆

快打1/2



街頭熱血超激格鬥，腳踢拳打，格鬥天王大



變身系統 3階段變身，殺傷力3級跳
各式絕招 變化多端的攻擊，讓你萬夫莫敵
COMBO設計 連續攻擊立即加分，誰才是格鬥天王

水靈仙子

紅塵染盡芙蓉仙。
淺蛟何憂寒潭小，

“新中國風養成角色扮演遊戲”。

即將登場！

活養軟體創業首部曲、風雷時代強力發行！

敬請期待！

<http://www.o3st.com>



軟體設計



代理發行

www.windthunder.com

面對妳的命運！ 妳就是水靈仙子！

新中國風味養成遊戲！
 豐富多變的遊戲介面，操縱簡單易玩！
 遊戲內容多樣，學習打工休息練功樣樣來！
 精緻中國風味景致，充分表現遊戲特性。
 多達 50 種結局，遊戲內容更加豐富。
 高達數十套華麗服飾，妝點屬於你的小仙！



玩家们所要扮演的遊戲角色，就是這位被從小就被養父養母收容的小仙，雖然很被養父母寵愛，但是懂事的妳可是要早點培養獨立自主的技能，安排作息、學習、打工、甚至練功，小仙必須去打工賺一些日常生活的開支，也必須到各種不同領域的學堂去學習不同的技能，當然適當的休息也是必要的考量，另外整個養成的部分尚包含了各式各樣的隱藏事件，如何一一地將這些事件找出，就得仰賴小仙的細心功夫了。



小力失蹤事件

1+2 雙CD全新合輯

Oh GOD! I am kidnapped
By the saucer men!

賀! 銷售堂堂突破 6 萬套!

限量版、平裝版同步上市!

全省各大電腦門市、便利超商均賣!



> 1+2 雙CD全新合輯 <<

399元買到 2套再加送原版精美賀卡組(10張)!

>> 限量版超值贈品!

(快來搶購吧!)



CONTENT INSIDE

- 平裝版
產品構成
1. 小力失蹤事件 1-2 遊戲觀光碟各一片。
 2. 小力失蹤事件 1-2 使用手冊各一本。
 3. 禮品回函卡一張。
 4. MAD炫美而麗對卡一張(10張)。



WindThunder 風雷時代股份有限公司

台灣地區總經理

第三波資訊股份有限公司

TEL 886-2-23708628 FAX 886-2-23708650 www.windthunder.com 台灣地區分行營業部電話: 0800-606-080

TEL 02-87700038 FAX 02-87700568
TEL 04-4711860 FAX 04-4711858
TEL 02-27212810 FAX 02-27211488

© PRODUCED BY WINDTHUNDER (TM) CO., LTD. © 2003 WINDTHUNDER (TM) CO., LTD. All Rights Reserved. "Wind" and "windthunder" are registered trademarks of Windthunder (TM) Co., Ltd.

http://www.3wsgame.com.tw/GAME



大漠傳奇、七俠五義製作團隊新瑞獅公司
2001年最新力作！風雷時代強力發行！

霸王別姬

一場亙古未有的大戰與一段纏綿的愛情故事交織而成的冒險，即將展開！



生產製造、代理發行

軟體設計

WindThunder 風雷時代股份有限公司



2001,11,24 發售預定
FOR WINDOWS95/2000/ME
CD X 4

TEL 886-2-23708628 FAX 886-2-23708650 www.windthunder.com 台灣地區免付費客服電話：0800-606-080
© PRODUCED BY WINDTHUNDER ERA CO., LTD. © 2001 WINDTHUNDER ERA CO., LTD. All Rights Reserved. "Wind" and "windthunder" are registered trademarks of Windthunder Era Co., Ltd.

卡哇伊

寵物店
MYSTERY OF PETS

個人專屬寵物店就要開張！
傳說中謎之寵物等你來養！

愛牠，就把牠帶回家！

牠有著大大的耳朵、善良無辜的眼神

與一個可愛的小鼻子……

只要你喜歡，就快把牠帶回家！





神魔決

千年之約

神援的使命感與魔鬼的誘惑！何者才是騎士的最終歸宿？

地中海3D浪漫不朽傳奇 中世紀戰略角色扮演詩篇



妳，
伴著椰樹款擺，
在藍色的夏日裡，
帶著星座的祝福，
我
遇見

美少女

BEAUTY-GIRL. 大富翁

夏天裡的邂逅，

徜徉在

晴空微風下，

屬於大富翁遊戲的浪漫……

跨越時空的侵略

捍衛自由的聖戰



數十種陸空武力 從輕型的浮翼衝鋒隊到重型的戰鬥母艦

多變化特殊能力 從隱形洪式直升機到大範圍對地攻擊機

高智慧自主系統 從開探防禦DIY到作戰操控半自動指揮

多視角戰鬥畫面 從2D俯視戰術動感到3D感受對戰震撼

雙重系統逸勞互用任君選擇 即時戰略考驗臨場應變能力
誰是世紀大戰之下的勝利者？

 網龍世界 網龍科技股份有限公司
<http://www.sohu.com> <http://www.igle.tw>

 網龍世界 網龍科技股份有限公司
<http://www.cnirp.com>

即時戰略 瞬間勝負

決戰超時空

Honor & Freedom

自由與榮耀

生生世世

海角天涯

生生世世 海角天涯

The most r



Princess Banenn

sterious oral-descending mythology of the Rukai

一段魯凱族世代吟唱，

關於人與蛇

天真與勇氣的動人愛情

人愛情

巴冷公主 Princess Banenn

魯凱人靈魂深處的愛情 冒險 神秘 與純真

出版發行 /  軟體世界 智冠科技股份有限公司
<http://www.soft-world.com> <http://智冠.TW>

研發製作 /  尊啟科技股份有限公司
www.zcs.com.tw

哇咧!!!

我的手機真是 有夠哈拉!

快用哈拉鈴聲

來當好玩的手機鈴聲🎵、
聽聲辨人👤、或傳達心意給朋友❤️

給你不一樣的說話哈啦體鈴聲。

等
你
來
下
載
!

下載編號 鈴聲圖示

聽聲辨人

- | | | |
|-----|-----------------------------|------------------------|
| 156 | 甯丫他在叫我, 甯丫他在叫我...(台語) | / 丫他在叫我回家吃飯囉 |
| 157 | 三輪欠一輪, 卡多噉死不夠, 自爆!(台語) | / 處女在催我去添一輪了~ |
| 158 | 當你聽到這鈴聲響, 讓我用鈴聲祝福你 | / 好朋友生日, 傳鈴聲祝福你 |
| 159 | 快快快... 接手機, 接手機, 哇列, 快..... | / 有人call我了 |
| 160 | 緊返來啲, 緊返來啲.....(台語) | / 老哥在聲命連環call了.... |
| 161 | 親愛的, 親愛的, 我在呼喚你..... | / 情人在想我了--- |
| 162 | 聽電話 聽電話 有誰有機會.....(台語) | / 有事快講!! |
| 163 | 在這個靜靜的夜裡.... 癡癡等著你 | / 噫... Honey... 我好想你.. |
| 164 | 不吞生氣, 不吞生氣, 原諒我... | / 對不起.... 我錯了(< |
| 165 | 沒啥麼代誌, 沒啥麼代誌 聽電話(台語) | / 沒事也咕嚕--- |
| 166 | 鈴... 鈴... 我在這裡... 我在這裡 | / 我的手機放在哪裡了-- |

搜尋鈴聲

搜尋鈴聲快捷鍵☺☺

下載方式

● 手機下載

按*149*111*下載代號#發送鍵即可

- ▶ 自手機輸入: *149 * 111 * 下載代碼 # 即可。
- ▶ 若要查詢鈴聲說明, 則輸入* 149 * 111 * 0 * 下載代碼 # ;
- ▶ 即可收到系統傳送自該代碼後3-5個鈴聲說明 (此項為免費查詢服務)

● 網站下載或與好友分享

請至遠傳網站 www.fetnet.net 點選下載

- ▶ 直接點選或在試聽之後選擇想要的鈴聲。
- ▶ 輸入您的手機門號, 確認後按下「確認下載」系統即開始傳送鈴聲至您的手機。
- ▶ 當畫面顯示系統正在下載, 您的手機將於三分鐘內收到遠傳電信發送的簡訊, 請依照簡訊指示步驟儲存鈴聲, 並於手機主目錄下鈴聲選項作設定。即可享受別出心裁的個性化鈴聲。

● 說明事項

- ▶ 每個鈴聲下載只要優惠價3元, 收費以收到簡訊與否為依據。
- ▶ 本項服務適用於支援此項服務功能的手機, 例如 Nokia 3210/3310/6110/6138/6150/6210/7110/8210/8250/8810/8850 以及 Ericsson R320

想要更了解「哈啦鈴聲」如何讓你的手機變得更好玩的內幕嗎?

遠傳網站www.fetnet.net、中華音樂網www.chinamusicnet.com會讓你更清楚!



紫青颯九天·血劫染萬里

軒轅老妖再出 綠袍老祖復活！
蒼生血劫將至 誰能扭轉乾坤？

蜀山外傳

紫青劫



研製製作/智冠科技·遊戲中心



www.gamemadame.com.tw



智冠世界 智冠科技股份有限公司
http://www.softworld.com.tw

櫻花大戰

超完整詳細全攻略



帝都・花之華擊團



大神一郎受命前往帝國華擊團報到。

→ 剛從海軍江田衛士官學校以首席畢業的大神一郎少尉，接到指派查調往秘密部隊「帝國華擊團」擔任隊長。大神來到指定的上野公園等待接應，而帝國華擊團成員之一的真宮寺櫻，受命前來接大神去「大帝國劇場」。

人物	回答選擇	好感度
櫻	1. 我現在可...	平
	2. 我想知道...	上升
	3. 超過時間	平

→ 原來帝國華擊團的總部就在大帝國劇場中。來到劇場後愛麗絲飛奔而來，櫻因為要陪愛麗絲，所以大神只得自己一人前去經理室找米田中將。忽然從餐廳傳來一名女子求救的聲音，一名穿著十分暴露的女子，要求大神幫她撿起掉落地面的叉子。

人物	回答選擇	好感度
董	1. 為什麼要...	下降
	2. 可以囉。	上升
	3. 超過時間	下降

→ 自稱是劇場首席的神崎董，向大神抱怨米田沒有用人的眼光。大神只得尷尬地向她介紹自己的身分，董一聽立刻臉色大變，要求他不要剛剛所說的話告訴米田。
大神來到米田中將的房門口，此時從裡面走出一位冷酷的女孩，她就是董口中受米田重用的瑪麗亞。原先大神對於米田一輩這位活躍於日俄戰爭的大戰略家非常好奇，不過當他一踏進辦公室，見到的卻是一位喝得醉醺醺的中年人！

人物	回答選擇	好感度
米田	1. 米田中將...	大發雷霆
	2. 大白天的...	讓他心情還不錯

→ 大神受命更換衣服到接待處去，不過才走出門外，便看到愛麗絲與櫻在門口偷聽！

人物	回答選擇	好感度	攻略發展
櫻、愛	1. 偷聽別人...	愛麗絲下降	1A
	2. 告訴我接...	平	1B
	3. 超過時間	平	1C

1A 愛麗絲原本只是想幫大神帶路，一聽到大神責備她立刻表現出非常不高興，於是轉身就走。

人物	回答選擇	好感度	攻略發展
櫻、愛、瑪	1. 叫住愛麗絲	愛麗絲上升	1B
	2. 拜託櫻	櫻上升	直接到接待處
	3. 超過時間	平	1C

(1A end)

1B 此時愛麗絲與櫻都爭著要帶大神去接待處，兩人起了爭執，要大神從中選擇。

人物	回答選擇	好感度
櫻、愛	1. 愛麗絲帶路。	愛麗絲上升櫻下降
	2. 櫻帶路。	愛麗絲下降櫻上升
	3. 兩個人帶路。	兩人皆上升 (幅度不大)

(1B end)

→ 到了接待處後，兩人(若上面只選擇一人則只出現此人)交給大神一把「剪刀」要他好好工作後便準備要去練習，一頭霧水的大神不免有所疑問...

人物	回答選擇	好感度
櫻、愛	1. 我該做什...	平
	2. 剪刀是什...	平
	3. 練習講多	上升 (瑪麗亞平)

1C 正當櫻和愛麗絲爭執不下時，瑪麗亞出現並斥喝兩人到後台練習，大神由她帶路。之後的問題選擇同上，不過不管如何選擇好感度不會上升。(1C end)



櫻前來上野公園接應大神。

櫻花大戰

→ 原來大神接受的工作竟然是剪票員！在戲迷的催促之下，大神也只得趕快幫戲迷們剪票了。一位男戲迷問大神喜不喜歡神崎菫小姐…

人物	回答選擇	好感度
戲迷	1. 她是我喜…	戲迷請大神轉交一封信
	2. 說不上是…	戲迷大為生氣
	3. 超過時間	戲迷請大神轉交一封信

→ 大神覺得這任務實在不對勁，於是決定找其他團員問個究竟。在商店負責銷售紀念品的櫃出現為他介紹劇團之後，大神便到她的攤位前看一看團員劇照。大神買了一張櫻的劇照後，繼續在劇團中逛逛。走到經理室前突然有人從背後遮住他的眼睛……

人物	回答選擇	好感度
櫻	1. 是菫吧！	下降
	2. 是櫻吧！	上升
	3. 是馬莉亞吧！	下降
	4. 超過時間	上升

→ 匆匆與櫻道別後，大神又來到後台，見到愛麗絲一個人在這裡。看看愛麗絲的小熊，沒想到愛麗絲反而問告訴大神小熊的名字！

人物	回答選擇	好感度
愛	1. 薑波露	下降
	2. 姜柏露	下降
	3. 姜波露	上升
	4. 超過時間	下降

→ 大神在問過其他人的下落後前往道具室，不過在那裡的瑪麗亞卻冷冷地要他上演期間不要進入道具間以及舞台，碰了一鼻子灰的大神只得離開。最後他在沙龍看到了董。

人物	回答選擇	好感度
董	1. 問關於帝…	平
	2. 問關於董…	上升（幅度較高）
	3. 信交給她	上升

→ 此時櫻也正好找到這裡來，但是此時董卻反問大神到底喜歡櫻還是她？

人物	回答選擇	好感度
櫻、愛	1. 董是我喜…	董上升；櫻下降
	2. 櫻是我喜…	董下降；櫻上升
	3. 超過時間	平

→ 由於問不到任何消息只好直接去問米田。剛在門口時，就聽到米田正在與花小路伯爵通電話。待電話結束後，大神敲門進去問個清楚，不料米田竟說這裡本來就是歌劇團！？大神非常失望地走出門外，正好在門外的櫻見到大神失魂落魄的樣子，不禁關心地詢問是否需要陪他回房休息。

人物	回答選擇	好感度
櫻	1. 麻煩妳了	平
	2. 想一個人…	下降
	3. 超過時間	平

人物	回答選擇	好感度
櫻	1. 要不要進…	上升
	2. 那，待會…	平

→ 大神醒來時，已經是夜晚了，此時櫻來到大神房門口，原來是米田要求大神做夜間巡邏的工作。

人物	回答選擇	好感度
櫻	1. 好~，讓我…	上升
	2. 真沒辦法…	下降
	3. 我要睡了	下降

→ 櫻也表示要和他一起巡邏。兩人走到書庫，見到瑪麗亞正要還她借的「戰爭與和平」。大神忽然想到此書的作者是…

人物	回答選擇	好感度
瑪	1. 托爾斯泰	上升
	2. 多斯托耶夫斯基	下降
	3. 高斯基	下降

→ 兩人繼續在二樓巡邏。兩人由大廳的樓梯下樓後，走到賣劇照的商店時，大神拿出白天買的櫻劇照，櫻的好感度也隨之上升。兩人再走回二樓，四處巡邏之後，櫻發覺時間已經不想結束巡邏了。

人物	回答選擇	好感度
櫻	1. 是啊！那…	平
	2. 我送你回…	上升
	3. 我還要繼…	平

→ 第二天一早醒來，大神前往櫃台瞧瞧，在那裡遇到了瑪麗亞她問起大神目前的工作狀況。大神回答她已經非常滿意了。對於大神原先應接的隊長一職…

人物	回答選擇	好感度
瑪	1. 已忘記了	下降
	2. 怎麼可能	上升

為了調解櫻與董的糾紛，大神不幸遭受無妄之火。



大神的第一次任務出擊。

櫻花大戰 / 超完整詳細全攻略

攻略 / 白皮書

櫻花大戰

→ 因為沒事，大神便到後台看看花組練習的狀況，不料卻見到櫻和董一言不和吵了起來！

人物	回答選擇	好感度
全	1. 阻止她們	上升
	2. 放任她們	平

→ 大神離開後櫻追了上來，並告訴他米田曾說要能擔任帝國華擊團花組隊長一職，必須也要熱愛這劇場才有資格。大神才明白為何米田為何要他擔任剪票員職務。

此時忽然警鈴大作，花組正式出動。原來他們確實為秘密地下組織，而對抗的敵人則是驅使操控機兵的黑之集會。大神操縱專屬的光武並下達命令！

人物	回答選擇	好感度
櫻、愛、瑪	1. 花組出擊！	上升
	2. 準備賞花！	下降

***** 戰鬥行動 *****

→ 本次戰鬥地點是在上野公園，由英叉丹所領軍。在出擊的四組靈子甲冑中，以瑪麗亞攻擊距離最遠，董其次，櫻和大神則只有一格的距離。可先將外圍的敵人先一個個殲滅，並等待英叉丹慢慢靠近後再將他打掉，只要頭目一滅，內圍的機兵就會自行爆炸。

戰鬥中櫻問大神，這裡對她特別有意義，因為...

人物	回答選擇	好感度
櫻	1. 為什麼？	平
	2. 與櫻相遇...	上升
	3. 櫻上報紙...	下降



首次出擊的勝利姿勢。



戰鬥勝利大夥一起喝酒賞夜景也很不錯哦！

敵名是黑之集會

→ 這天大神正做著剪票的工作，董告訴他今天會有一個新人加入。

人物	回答選擇	好感度
董	1. 叫什麼名...	平
	2. 是怎樣...	下降
	3. 長得可愛嗎?	下降
	4. 超過時間	平 (發生以下選項)

→ 董見大神不吭聲，於是問他在想什麼？

人物	回答選擇	好感度
董	1. 想新來的人	上升
	2. 想剪票工作	下降
	3. 想晚餐	下降
	4. 超過時間	平

→ 董才離開沒多久，忽然聽到門外一聲巨響，一位全身灰頭土臉的中國姑娘進來，詢問這裡是否就是「帝國劇院」。

人物	回答選擇	好感度
紅	1. 妳沒事吧?	上升
	2. 那破機車是?	下降
	3. 超過時間	平



紅蘭首次出場就灰頭土臉。

→ 原來她就是由帝擊花屋轉分部轉任來花組的李紅蘭。

人物	回答選擇	好感度	攻略發展
紅	1. 讓我帶路吧!	上升	2A
	2. 我還有工作...	平	2B
	3. 超過時間	平	2B

2A 在經過商店時，大神買了一張紅蘭的劇照可使紅蘭的好感度增加。

(2A end)

2B 紅蘭一聽到大神這樣說，立即表示要自己到經理室便轉身離開了。在一旁的檯表示願意幫他代理剪票工作。大神在事務局找到了紅蘭。

人物	回答選擇	好感度
紅	1. 來找你的	上升
	2. 開覺到這	平
	3. 工作中偷溜	平

(2B end)

櫻花大戰

→ 在經理室門前，遇到了正要登台的櫻，櫻興奮地問大神她的衣服好不好看？

人物	回答選擇	好感度
紅、櫻	1. 很好看囉！	櫻上升
	2. 很大膽呢！	平
	3. 還是平常的...	紅蘭、櫻皆下降



啊，是櫻。
今天她要登台嗎？

換穿法國式裝扮的櫻也很可愛喔！

→ 在大神為她們做完簡單的介紹後，櫻便匆忙地走了。紅蘭問大神與櫻的感情好不好。

人物	回答選擇	好感度
紅	1. 感情很好	上升
	2. 算普通吧	平
	3. 不算很好	下降

→ 紅蘭為了不生疏，建議直接稱呼他為「大神兄」。

人物	回答選擇	好感度
紅	1. 嗯，好嗎！	上升
	2. 不要啦！	下降
	3. 叫我哥哥	上升

→ 米田見完紅蘭後，命大神帶她到她的房間。他們走出門口見到瑪麗亞，她很感激大神為紅蘭帶路。

人物	回答選擇	好感度
紅、瑪	1. 隊長之責	紅蘭、瑪麗亞皆上升
	2. 男人之責	紅蘭上升

→ 此時紅蘭馬上要上戲故入房準備，而大神在此時也遇到了愛麗絲，愛麗絲問大神與紅蘭的感情好不好？

人物	回答選擇	好感度
愛	1. 感情很好	上升
	2. 還算不上	平
	3. 一點都不	下降

→ 愛麗絲轉告大神米田要他到事務局幫忙，原來是整理傳票，讓他不禁對這個平常還得負責剪票的帝國華擊團隊長之職感到疑惑。

當他將傳票整理完之後已經天黑了，就連表演也沒時間去看。又到了該巡邏的時間了，正在此時有人敲門...

人物	回答選擇	好感度
紅	1. 門沒關	平
	2. 不在家	下降

→ 原來她是來問大神是否去看了今天的表演。

人物	回答選擇	好感度
紅	1. 因為很忙	平 (跳過下一段對話)
	2. 看、看了	平
	3. 紅蘭很漂亮	上升

→ 紅蘭興奮地說她當時竟叫錯瑪麗亞所扮演的名字，應該是...

人物	回答選擇	好感度
紅	1. 湯德烈	下降
	2. 安德烈	上升
	3. 安德拉	下降

◎若答錯紅蘭會生氣地回房去，答對則繼續以下對話。◎

→ 紅蘭問大神現在有沒有事情？

人物	回答選擇	好感度
紅	1. 沒別的事	平
	2. 想睡了	下降
	3. 想去妳房間	上升

→ 紅蘭約好到她房間做件「好玩的事」，然後便離開了。大神巡邏到陽台時，看到瑪麗亞獨自一人，問大神怎麼這麼晚還在這裡？

人物	回答選擇	好感度
瑪	1. 巡邏工作	上升
	2. 反問瑪麗亞	平

接著大神來到了紅蘭的房間，紅蘭一看到大神很守信，好感度立即上升。原來紅蘭所謂「好玩的事」就是玩花牌。

冷帥帥的瑪麗亞穿男裝非常適合喔！



啊，是瑪麗亞姐！
妳還是一樣，
這麼的適合男裝哩！

櫻花大戰 / 超完整詳細全攻略

攻略 · 白皮書

櫻花大戰

【 < mini game > 落櫻繽紛】

◎玩「花札」遊戲三戰兩勝，不過不管輸贏如何，紅蘭都會因為大神陪她玩而好感度增加。◎

→ 離開紅蘭房間後大神繼續巡邏。在舞台兩側卻看到櫻獨自自在舞台練習，大神看到櫻如此認真，也就不好去打擾她了。

來到地下機庫，見到紅蘭一個人在這裡看著光武。熱愛光武的紅蘭開心地對大神說起光武的歷史。

人物	回答選擇	好感度
紅	1. 把話聽完	上升
	2. 問去巡邏	平
	3. 有關紅蘭...	平

→ 紅蘭想繼續一個人待在這裡，大神又巡邏到作戰室，見到瑪麗亞一個人在這裡沈思著上個月上野公園一戰，且對於大神有些建議。

人物	回答選擇	好感度
瑪	1. 戰鬥方式...	上升
	2. 有關隊員...	上升
	3. 沒什麼事	平

→ 聽完瑪麗亞的建議後，她也回房休息了。大神來到訓練室時，見到身著極暴露的泳裝的董正準備游泳特訓。董問大神對於她的泳裝之意見。

人物	回答選擇	好感度
董	1. 相當好看	平
	2. 設計奇怪	上升
	3. 太大膽了	上升

→ 董約大神一起來遊個泳...

人物	回答選擇	好感度
董	1. 選得巡邏	平
	2. 好，游吧！	上升
	3. 不會游泳	下降

董沒有做熱身運動就急著先下水了，不料才沒多久就傳來她的呼救聲！大神二話不說，立刻決定下水救人！



啊...董！
那泳裝是...

來到地下更衣室可以看到董大膽的泳裝造型。

【 < mini game > 帝都的飛魚】

◎30秒之內要救出溺水的董，因為水池中有魚雷，雖然不會受傷卻會因此而退後。因此除了盡快向前游之外，最好能盡量避開魚雷。◎

→ 救了董之後，董向大神道謝，大神回答她...

人物	回答選擇	好感度
董	1. 選好肥	平
	2. 小心點！	上升



可得在時間之內躲過水雷救出董才行。

→ 董問大神能否送她回房...

人物	回答選擇	好感度
董	1. 可以啊	平
	2. 選得巡邏	下降

◎董要大神先等她換下泳裝，如果在時間限制內不偷看她換衣服可使好感度增加。◎

→ 回到房門前，董邀她進屋子喝杯茶，沒想到櫻卻在此時出現並懷疑起兩人的關係！

人物	回答選擇	好感度
董、櫻	1. 不知所措	董、櫻皆上升
	2. 敷衍幾句	櫻下降
	3. 說出實情	董下降

董推說大神是要幫她修理電燈之後，櫻便離開了。此時董對於大神的表現非常開心，好感度也隨之上升。由於時間不早，大神也就回自己房間就寢。

→ 隔天早晨，大神見沒事可做，便到後台看她們表演。此時正好是瑪麗亞和櫻在台上表演，不過因為櫻不小心跌了一跤，將整個佈景搞得一團糟！董見到這情況氣得不管還在表演中，衝了出去與櫻對罵起來。

人物	回答選擇	好感度
愛、紅	1. 阻止董	董下降
	2. 阻止櫻	櫻下降
	3. 超過時間	愛麗絲、紅蘭上升

大神認為此時仍在上演中不宜當面指責兩人。但是一會兒又聽到舞台崩塌的聲音，在不得已的情形下，大神只好衝上台救人。

櫻花大戰

→ 看到滿目瘡痍的舞台，董氣得直亂擺，大神為櫻說情，董卻要大神連夜修理舞台！

人物	回答選擇	好感度	攻略發展
全	1. 好，做就做	全體上升	2C
	2. 為什麼要	董下降紅上升	2D

2C 雖然大神誇下海口，不過真要一個人做完還真有點難為。此時櫻出現，詢問需不需要幫忙。

人物	回答選擇	好感度
櫻	1. 請幫忙...	上升
	2. 我一個人...	下降
	3. 超過時間	平

→ 櫻自責自己的不用心，大神安慰她...

人物	回答選擇	好感度
櫻	1. 還好啦！	平
	2. 沒這回事	上升
	3. 我也看到妳...	上升(前沒看到後台才出現)

→ 忽然櫻要大神等一下便跑開了。大神一不小心打傷了手，一名穿軍服的美艷女子出現，親暱地將大神的手含在嘴裡，然後便離開了。這個舉動卻讓櫻好感度下降，並吃醋地轉身就走。原來剛剛櫻是去幫她準備便當，於是大神決定去跟她道歉。敲門後...

人物	回答選擇	好感度
櫻	1. 我是影迷	下降
	2. 我是大神	平
	3. 超過時間	平(以下對話無)

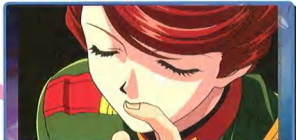

突然出現的美女將大神受傷的手指輕輕含在嘴裡...



親暱的舉動不幸背櫻看到了，吃醋的櫻生氣地擰大神的背。

→ 仍在生氣的櫻問大神有什麼事？

人物	回答選擇	好感度
櫻	1. 那個便當...	上升
	2. 繼續工作...	下降
	3. 那女人是誰	下降

見櫻還是心情不好便匆匆離去。忙了一天大神也累了便回房休息。

2D 因為大神不想幫忙，所以瑪麗亞只得要全體人員回房休息，明早再一起修理。半夜大神巡邏時經過廚房，見到櫻在為明天準備大家的食物，大神又繼續巡邏。就在樓梯口，卻聽到從舞台傳來槌頭的聲音，前往一看原來是紅蘭一個人在修理舞台。紅蘭見到大神過來關心，好感度也隨之上升。紅蘭將其他工作交給大神來處理，忙了一會兒後櫻出現了。

(2D end · 後接 2C 劇情)

一早醒來之後，大神仍然想著昨晚的神祕女子而魂不守舍。然而此時警鈴大響，敵人又出現了！

***** 戰鬥行動 *****

→ 本次戰鬥地點是在芝公園，由天海領軍，不過他本人並未參與作戰。此場戰役首先將幾座砲台打掉，並守住可補充生命力的蒸氣補給站。將全部機兵打掉後，竟出現一個攻擊力超強的亡靈，正當大家奮力攻擊時，一個不知名的女性聲音出現，並要大家針對亡靈的本體攻擊即可，它的目標是要轟碎帝都鐵塔，所以必須要在它到達鐵塔前制服它才行。戰爭中紅蘭問大神她應如何攻擊？

人物	回答選擇	好感度
紅	1. 站最前線...	下降
	2. 後方遠距離...	上升
	3. 在後面看著	下降

戰鬥結束後，大家才知道那聲音是帝擊副司令·菖蒲小姐，也就是那晚大神遇到的女子！



勝利姿勢……決定了！

紅蘭首次攻擊成功的勝利姿勢。



邪惡的天海仍不死心地率領操縱機兵準備攻下帝都。

櫻花大戰

3 我不配當隊長!?

天海受挫後相當生氣，而死天王之一的藍利那則則向天海建議從負責領導的瑪麗亞開刀！而此時的瑪麗亞正公演結束，不過卻臉色非常難看。大家對於瑪麗亞反常的表現覺得非常擔心，但是絲毫沒有頭緒。

→ 大神走到餐廳時，看到了一個吃相十分粗魯的陌生人。接著她又來到了服裝房見到櫻，雖然她今天是第一次擔任主角，可是卻有些不開心……

人物	回答選擇	好感度
櫻	1. 轟動小姐	平
	2. 瑪麗亞	平
	3. 我的事	下降

→ 接著櫻便表示要去舞台修理道具了。大神走到後台看到愛麗絲，並與她聊到最近的天氣。年紀還小的愛麗絲不了解什麼是梅雨，於是要大神解釋給她聽……

人物	回答選擇	好感度
愛	1. 六月下的雨…	上升
	2. 梅雨鋒面…	下降

→ 愛麗絲也表示要到舞台幫忙去了。大神走到地下室更衣室，與紅蘭遇個正著，原來紅蘭剛淋浴完。

人物	回答選擇	好感度
紅	1. 要是再早	下降
	2. 要不要塗油	上升
	3. 銀鏡怎麼辦	平

→ 紅蘭也表示要去幫忙了。大神走到二樓，在沙龍遇見董。董問起今天的戲碼「仙履奇緣」中的魔法……

人物	回答選擇	好感度
董	1. 為了故事…	下降
	2. 魔法就是…	上升
	3. 超過時間	下降

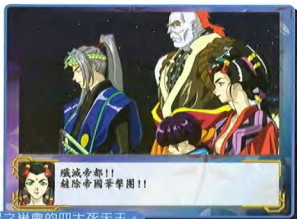

黑之軍閥的四大死天王。

→ 董也到後台幫忙了。當大神走到陽台前，見到瑪麗亞又陷入沈思之中……

人物	回答選擇	好感度
瑪	1. 瑪麗亞…	上升
	2. 超過時間	平

→ 瑪莉亞見大神關心她，對他的好感度也隨之增加。大神最後也來到舞台幫忙，沒想到舞台的佈景忽然倒塌，大神即時將它頂住，不過卻漸漸支持不住了！愛麗絲關心地詢問有沒有問題……

人物	回答選擇	好感度
全	1. 裝做輕鬆	櫻、紅蘭上升，董下降
	2. 超過時間	櫻、紅蘭、董上升

→ 愛麗絲關心地前來幫大神擦汗，但是此舉反而讓它支持不住！此時確有人只用一隻手就把道具撐住了，此人就是花組的最後一名成員·康娜。

沒見過大神的康娜問起他是誰…

人物	回答選擇	好感度
康	1. 我是大神	平
	2. 妳又是誰	下降



首次出現的康娜一手就將倒塌的道具頂住了。

→ 大家見到康娜歸隊，都興奮地聚在沙龍聊著。康娜忽然對大神提出要求要他作伴……

人物	回答選擇	好感度
康	1. 陪你去哪?	平
	2. 沒問題	上升

◎原來熱愛空手道的康那是要大神與她過過招，康娜先將她將要出招數順序告訴大神，其順序是下段踢、腹部正拳攻擊以及下段迴旋踢。只要至少前兩招要接對，康娜的好感度才會提高。◎

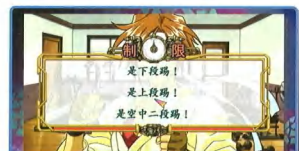

熱愛空手道的康娜首次見面就拉著大神考驗功夫。

櫻花大戰

→ 運動完後，康娜又問大神要不要吃她做的料理。

人物	回答選擇	好感度
康	1. 我就不客氣	上升
	2. 要煮什麼	平
	3. 好意心領了	下降

→ 兩人來到廚房後，康娜要大神先在餐廳等。大神等了很久……

人物	回答選擇	好感度
康	1. 還沒好嗎	下降
	2. 超過時間	平

大神邊吃著康娜的料理，一邊問起有關康娜的事。全都了解之後，康娜對大神的好感度也隨之節節上升，並表示她對大神的印象十分不錯。

吃完後，大神準備回房休息，不過卻看到瑪麗亞心神不寧地在找某個東西，問她卻又不回答。而大神在房門口檢到了一條金鑲石項鍊，瑪麗亞立即表示這是她的項鍊。此時不管大神向她問起什麼，她都沒有多說什麼，想必近來她心不在焉一事應與這金鑲石項鍊有關。



瑪麗亞不慎遺失的金鑲項鍊。

***** 戰鬥行動 *****

→ 半夜裡忽然警鈴大作，不過瑪麗亞卻因為做惡夢的關係遲到了，讓大家都感到十分反常。此次敵人出現在菜地，是由藍利那所領軍。在戰爭中康娜問大神攻擊的方式……

人物	回答選擇	好感度
康	1. 從後面攻擊	下降
	2. 殺進敵人前線	上升
	3. 給我認敵去	下降

→ 由於只要將領軍的藍利那打敗就可平息這場混亂，因此大家向著藍利那進攻。不料就在雙方對峙時，一名小孩不慎跌入花組與藍利那之間……

人物	回答選擇	攻略發展
	1. 救小孩子	3A
	2. 超過時間	3B

3A 因為大神寧不顧身地上前拯救小孩，不慎挨了藍利那大掌。當他清醒過來時，已經是三天三夜以後的事了。

人物	回答選擇	好感度
康、紅櫻、愛	1. 那小孩結果	全上升
	2. 我怎麼了	平

→ 原來由於大神出面救了孩子的一命，不過自己卻因此受傷。吃了紅蘭特製的藥後，大神又昏睡了一會兒。當他清醒過來時，卻見到瑪麗亞在他房間。瑪麗亞異常生氣地指責他不顧全帝都的安危，根本不配當隊長！

人物	回答選擇	好感度
瑪	1. 不是這樣	下降
	2. 妳說得沒錯	下降
	3. 超過時間	平

→ 大神覺得有必要向瑪麗亞解釋清楚，便勉強地走出門尋找瑪麗亞。才走到瑪麗亞房門前，便聽到康娜在她房中與她爭執。不一會兒，康娜氣呼呼地走出門……

人物	回答選擇	好感度
康	1. 躲起來！	平
	2. 超過時間	下降

躲到書庫的大神終於體力不支又昏了過去。醒來後發現自己身在菖蒲小姐的房中。大神向他說起瑪麗亞對他講的話，菖蒲小姐也認為瑪麗亞說的是對的，不過要大神親自找瑪麗亞談談。

(3A end)



攻及行動時要善用每個隊員的移動範圍以及攻擊範圍。



有些障礙物可以將它打掉以行行動。

3B 正當危急之際，櫻跳出去護住小孩，不過卻不幸中了藍利那大掌，也因此讓藍利那逃走了。

大神要去探望受傷的櫻，準備送她一束花，不管選擇哪一種櫻花的好感度都會上升，不過程度上菊花 < 仙人掌 < 玫瑰。在櫻的門口遇到了瑪麗亞，盛怒的瑪麗亞責備大神當時不當機立斷圍剿敵人，所以才讓隊員受傷，他根本不配當隊長！探望過櫻後，大神覺得有必要跟瑪麗亞解釋清楚，於是急著找尋瑪麗亞。

(3B end)

櫻花大戰

→ 大神為了找瑪麗亞走到書庫，卻看到紅蘭竟趴在桌上就睡著了……

人物	回答選擇	好感度
紅	1. 運回房間	平 (出現以下對話)
	2. 出聲叫她	上升
	3. 輕輕離開	平

→ 大神將紅蘭帶回房間時，不料與櫻遇上了，櫻問大神要帶紅蘭去誰的房間？

人物	回答選擇	好感度
紅、櫻	1. 紅蘭房間	紅蘭上升
	2. 大神房間	櫻下降

→ 而後又到了地下的更衣室，發現康娜正在淋浴……

人物	回答選擇	好感度
康	1. 離開房間	下降
	2. 走入淋浴室	平
	3. 超過時間	平

→ 而後在舞台兩側遇到找鞋子的董。董要求大神幫她按摩，大神急著找瑪麗亞，不過也只得敷衍她一下……

人物	回答選擇	好感度
董	1. 問瑪麗亞的事	平
	2. 盡量取悅她	上升

若為3B則多了以下劇情。大神走到經理室，聽見瑪麗亞、米田與菫蒲小姐正在提及當年所發生的事。不過不管大神如何解釋，瑪麗亞卻認為大神偷聽而好感度下降。瑪麗亞生氣地跑出門外，大神也跟著追了過去。

大神終於在一樓的門廊找到了瑪麗亞。可是瑪麗亞一點都不想聽大神說話，並要大神不要管她。此時竟出現藍利那的聲響，兩人衝出門外，看到來利那的映像出現在空中，稱呼瑪麗亞為「克瓦瑟利」，並告訴她如果不想讓其他同伴知道她的過去就立刻出來。受了煽動的瑪麗亞竟獨自駕著光武就去架地找藍利那挑戰，卻因此中了陷阱被俘虜了。其他花組的成員為了拯救瑪麗亞於是立刻全員出動！



年幼時的瑪麗亞在革命中的英勇表現。

藍之利那的必殺技。



<***** 戰鬥行動 *****>

→ 此戰遇到的都是機兵，因為瑪麗亞的光武不能行動，因此所有成員的目的就是盡快靠近瑪麗亞的光武拯救她。不過當大家靠近時，卻未發現蹤跡，此時藍利那的影像又出現了，他要求大神獨自一個人上黑之巢會所準備的船。

大神為了救瑪麗亞獨自前往，雖然見到被俘虜的瑪麗亞，不過也被藍利那所傷。千鈞一髮之際，其他花組成員也隨後趕上，原來紅蘭在大神的衣服上裝置了發信器。瑪麗亞見到大神捨身相救，感動得好感度直升第一位！

<***** 戰鬥行動 *****>

→ 此戰只有藍利那一個敵人，不過他的行動力又快，攻擊力也很強，所以大家得小心應付。可分兩路將他逼到死角，再輪流以必殺技攻擊。

4. 第 1 幕 暴走！暴走！大暴走！

→ 這天花組的成員正在舞台對戲，而愛麗絲神秘地問大家明天是什麼日子，不過由於其他人都很認真對台詞，讓她感到十分不開心，便生氣地表示要去找大神。而此時大神正對完傳票正準備離開，在門口遇見櫻。櫻著急地問大神是否有看到愛麗絲……

人物	回答選擇	好感度
櫻	1. 應，有啊	下降
	2. 沒有	平
	3. 超過時間	下降

→ 找不到愛麗絲的櫻，順便問大神明天是否有空可以幫忙打掃道具室？

人物	回答選擇	好感度
櫻	1. 我考慮看看	平
	2. 當然好	上升
	3. 太麻煩了	下降
	4. 超過時間	下降

→ 正當此時愛麗絲出現了，並且直嚷著明天要和大神去約會！

人物	回答選擇	好感度
櫻、愛	1. 我陪你去	愛上升；櫻下降
	2. 這個嘛……	平
	3. 明天不行啦	櫻上升；愛下降

櫻花大戰

→ 原來明天是她的生日，所以希望大神可以陪她。

人物	回答選擇	好感度	攻略發展
櫻、愛	1. 好，走吧！	愛上升	進行小游戏後進行4B
	2. 還是沒辦法去	愛下降	4A
	3. 櫻，我去沒關係吧	平	4B

櫻離開後，愛麗絲邀大神到服裝間幫她選衣服

【< mini game >換衣服吧！】

◎轉動十次轉輪進行拉bar遊戲，分別由帽子、衣服和鞋子中以賽果遊戲的方式選出，再由其他人員評分，十次得分總和需超過150分，小心如果衣服對不好還有負分出現。◎

選完衣服後，兩人便各自回房了。



不小心幫愛麗絲配到不合適的衣服她可是會不高興的喔！

4A 因為大神還是不肯答應，生氣的爱麗絲轉頭就走。櫻見狀便要大神答應她。第二天一早，櫻來敲門，想請大神幫忙打掃大道員室……

人物	回答選擇	好感度
櫻	1. 我來幫忙吧	上升
	2. 還想多睡	下降

【< mini game >該打掃了！】

◎在大道員室拖地的小遊戲，兩人會不斷地向前溜去，以左右鍵控制方向，要小心不要碰到箱子，若在結束前都沒碰到箱子櫻的好感度會上升。◎

打掃完後，大神也就回房間換個衣服。不過才剛換好，就傳來一陣急促的敲門聲，開門後看到櫻、華、康娜、瑪麗亞及紅蘭急急地拿著愛麗絲留書出走的信。大家質問大神是否知道她的下落，因為大家不相信大神的話，紅蘭便在大神頭上放置一個測謊器。

→ 康娜好奇地問他喜不喜歡男孩子氣的女孩子？

人物	回答選擇	好感度
康	1. 是	上升
	2. 不是	下降



紅蘭所作的測謊器。

大家分頭去尋找愛麗絲的下落，大神想到也許在愛麗絲房間可以找到一點線索，於是來到她的房間看到她的日記，原來她一直期盼著與大神去淺草約會，因此判斷應該可能去了淺草！於是大神連忙來到愛麗絲日記中的淺草偵察，果然看到愛麗絲獨自在這裡。心情惡劣到極點的愛麗絲，見到大神還是將她當成小孩一樣，忍不住大「放電」，幾乎毀掉整個廣場！

(4A end)

4B 第二天一早，大神見還有時間便四處逛逛（若直接去找愛麗絲好感度會上升，若逛超過4個地方則好感度下降）。到華的房間時，華正在提筆寫信，問大神若用「敬啟者」開頭時，結語該用……

人物	回答選擇	好感度
華	1. 謹啟	平
	2. 敬上	上升
	3. 寫完了	下降
	4. 超過時間	平

→ 敲了敲紅蘭房門，卻聽到爆炸聲！原來紅蘭不小心踢到電線！

人物	回答選擇	好感度
紅	1. 要不要緊	上升
	2. 妳在製造什麼	平

→ 在陽台前遇到瑪麗亞，她向大神問到七夕的風俗習慣。

人物	回答選擇	好感度
瑪	1. 雛人形娃娃	下降
	2. 長條詩籤	上升 (答對則有以下對話)
	3. 裝飾門松	下降

→ 瑪麗亞問起大神會在詩籤上寫下關於什麼的願望？

人物	回答選擇	好感度
瑪	1. 花相	上升
	2. 瑪麗亞	平
	3. 自己	平

→ 大神又在食堂遇到正在吃早餐的康娜，康娜問起大神喜歡的早餐是……

人物	回答選擇	好感度
瑪	1. 白米飯	上升
	2. 麵包	平
	3. 不吃	平

來到大道員間則看到櫻在打掃，打掃的過程如4A中之小游戏，不過要注意的是此段過程相當於逛過四個地方，若希望愛麗絲不生氣得注意一下。接著若先到蓋滿小姐的房中與她討論過上回戰鬥的事情後，再到地下更衣室就可偷看到她淋浴的模樣哦！最後來到商店買完劇照後便去找愛麗絲。

櫻花大戰

→ 愛麗絲換了一件新衣服，並問大神好不好看？

人物	回答選擇	好感度
愛	1. 好可愛	上升
	2. 相當不錯	上升
	3. 平常那件	下降



嗯，
葛蘭姊姊在花屋的時候，
愛麗絲常常去呢。

愛麗絲穿新衣服與大神約會去。

→ 兩人出門後，大神問愛麗絲想去哪裡，愛麗絲說哪裡都可以…

人物	回答選擇	好感度
愛	1. 日本橋百貨公司	平
	2. 淺草看活動照片	上升
	3. 上野動物園	平

→ 到淺草後，兩人先來到公園散步。在公園裡，愛麗絲問可以跟大神像情人一樣嗎？

人物	回答選擇	好感度
愛	1. 手牽手	上升
	2. 挽著手	平
	3. 背妳	下降

→ 愛麗絲又問大神知不知道過了今天她幾歲？

人物	回答選擇	好感度
愛	1. 8歲	下降
	2. 10歲	上升
	3. 12歲	上升

→ 接著又去買飾品。賣飾品的老伴見到大神和愛麗絲，好奇地問大神，愛麗絲是他的…

人物	回答選擇	好感度
愛	1. 女兒	下降
	2. 同事	平
	3. 女朋友	上升

大神送給愛麗絲一條項鍊，愛麗絲對他的好感度也隨之上升。接著兩人又來到「活動照片館」。所謂的活動照片就是無聲電影，兩人進去開始看後，由於播放的是恐怖電影，愛麗絲忍不住緊抓著大神的手。大神擔心地問她害不害怕，不過愛麗絲十分逞強。直到後來她實在忍不住地尖叫起來，並開始大放電，將整個活動照片館毀成廢墟！

(4B end)



被恐怖情節驚嚇到的愛麗絲大放電！

→ 鬧了稿的愛麗絲被叫到經理室，而大神也被米田狠狠地刮了一頓，瑪麗亞生氣地責備愛麗絲的不對，不過愛麗絲堅持不認錯。

人物	回答選擇	好感度
櫻、愛	1. 全是我不對	瑪麗亞下降
	2. 愛麗絲不對	愛麗絲下降

→ 愛麗絲受了委屈，難過地跑回自己的房間關在裡面不出來，而且不讓大神進入。此時康娜、紅蘭、董三人爭著進去勸愛麗絲……

人物	回答選擇	好感度
康、紅、董	1. 瑪煩董	董上升
	2. 高煩康娜	康娜上升
	3. 瑪煩紅蘭	紅蘭上升



跟愛麗絲出遊一事，讓櫻有些吃醋。

不過不管麻煩哪一位都沒有辦法，因為愛麗絲看得出每個人心裡真正的想法，認為大家都把她當作小孩。大神打算再試著勸愛麗絲，此時高蒲小姐出現並告訴大神，在花組所有隊員中除了瑪麗亞是以大人的態度對待愛麗絲之外，其他人都是將她當成小孩，並問大神的看法。高蒲小姐要他在面對愛麗絲時多留意她內心的想法。

第二天一早，愛麗絲從與大神接吻的美夢中驚醒。而大神也因為擔心愛麗絲的情況前往慰問。愛麗絲要求大神若把她當成大人的話就親她。但是大神親了她一下後，愛麗絲卻探知他內心只是想應付的想法，氣得駕駛剛運來的光武衝到淺草去！

→ 花組所有成員聚集在作戰室商討對策，不料黑之巢會の爪牙竟也在此時出現在淺草，於是大家準備作戰！臨行前高蒲小姐提醒大神愛麗絲發瘋的原因，並要大神轉告愛麗絲她自己坦率孩子氣的優點。大神下達作戰命令！

人物	回答選擇	好感度
康、紅、櫻、愛、董	1. 帝國華擊團	全上升
	2. 救出愛麗絲	全上升，但高麗亞全上升



大家蜂擁而上將失控的愛麗絲抓住。

***** 戰鬥行動 *****

此次作戰位置在雷門前的淺草寺，因為愛麗絲的光武可以瞬間移動，對於其他花組成員來說實在不容易追上。於是大神決定…

人物	回答選擇	好感度
愛	1. 把愛麗絲救出來	上升
	2. 戰鬥優先	下降

→ 大神和櫻負責與愛麗絲溝通，其餘人則先待命。由於不聽使喚的愛麗絲不停地瞬間移動，所以要先讓大神和櫻盡量接近她，找機會讓櫻打開座艙蓋。

人物	回答選擇	好感度
愛	1. 說服	上升
	2. 賈備	平

大神告訴愛麗絲小孩子也是很好的，若是長大成人後，即使想變回小孩也沒辦法了，更重要的是愛麗絲是花組的重要成員之一。愛麗絲感應到大神說的是真心話，便將座艙蓋打開並撲向大神。大神輕輕地在愛麗絲額頭親了一下，愛麗絲感應到大神的誠意，於是立刻活力十足！

因為淺草寺前的雷門固若磐石，需由內側將開關打開，此時可瞬間移動的愛麗絲便擔任重責，從右下方進入開關處將雷門打開。此時敵方首領，白銀羅利問大神在花組中最重要成員是誰？大神一回答完便被牠瞬間移動到他身邊攻擊。由於白銀羅利的攻擊力很強又能瞬間將大神移回身邊，所以在愛麗絲尚未打開雷門前，大神最好避免與牠正面衝突。待雷門一開，其他花組成員就可衝進去圍剿白銀羅利了。



唯有可瞬間移動的愛麗絲能進去打開雷門開關。

5. 用少女的心意讓花朵綻放

→ 這天，董與康娜這對歡喜冤家正在舞台上表演時，因為康娜不小心踩到董的裙角因而演出一場大混戰！下戲之後兩人大打出手，緊張情勢一觸即發。其他花組人員完全拿她們沒辦法，櫻要大神勸動兩人，不過此時不管大神勸哪一位都會使好感度下降！

人物	回答選擇	好感度
康、紅櫻、愛董、	1. 你們適可而止	康娜、董下降
	2. 我不管了	櫻下降；紅蘭、愛麗絲上升
	3. 都到這關頭…	櫻下降；紅蘭、愛麗絲上升
	4. 超過時間	櫻、紅蘭下降



想想辦法阻止她們兩人吵架吧！

董與康娜吵得不可開交。

此時瑪麗亞出現，對於眼前的狀況十分生氣，且對於隊長大神的束手無策感到有些不滿。瑪麗亞告知大家米田要大家到作戰室集合，而剛打過架的兩個人則分別回房換衣服。

→ 在尚未去作戰室前，大神來到董的房前…

人物	回答選擇	好感度
董	1. 我在擔心董	上升
	2. 沒特別的事	下降
	3. 有事想提醒你	平
	4. 超過時間	下降

→ 見董心情好轉，大神便說…

人物	回答選擇	好感度
董	1. 一起去作戰室	上升(若選此項，發生作戰室前的對話)
	2. 我們兩人…	上升
	3. 我先去…	平

→ 接著大神又來到康娜房前…

人物	回答選擇	好感度
康	1. 我在擔心康	上升
	2. 沒特別的事	下降
	3. 有事想提醒你	平
	4. 超過時間	下降

櫻花大戰

→ 見康娜心情好轉，大神便說...

人物	回答選擇	好感度
康	1. 一起去作戰室	上升 (若選此項，發生以下對話)
	2. 我們兩人...	上升
	3. 我先去...	平

→ 兩人正走向作戰室時，卻遇到了董(若之前拜訪次序顛倒則遇到人物相反，以下選項發生結果亦相反)，董看到兩人一同前往，不禁怒火中燒！大神連忙解釋...

人物	回答選擇	好感度
康、董	1. 妳誤會了	康娜下降
	2. 有很深的理由...	兩人皆下降
	3. 不要再說了!	董下降
	4. 超過時間	董下降

到了作戰室後，米田表示黑之峯會在深川某棟舊貴族廢屋中似乎有所陰謀。據情報顯示，目前黑之峯會出現過的地點都集中在帝都裡具有靈氣的地方，深川為以前神社集中之靈地。不過對於他們真正的目的卻不了解，研到他們可能想對帝都施展「魔術」。為了掌握敵情，米田派大神帶著董與康娜一同前往偵探敵人動向。兩人雖然鬧起齟齬，但為了服從上級指示只好接受命令，大神為此也傷透腦筋。臨行前菖蒲小姐提醒大神，調解隊員間的不和諧也是身為隊長之責，所以米田才會做如此安排。

大神竟受命要帶這兩個歡喜冤家出門探查敵情。



→ 在作戰室裡，瑪麗亞與櫻正在討論剛加入戰局的愛麗絲之作戰方式。瑪麗亞建議在危險狀況時，先讓她到安全的地方避難，正如古人說的「三十六計走為上策」，大神記得這是...

人物	回答選擇	好感度
瑪	1. 中國古代兵法	上升
	2. 武田信玄兵法	下降
	3. 拿破崙兵法	下降

→ 櫻提到愛麗絲的必殺技就是可回復全體組員光武所受傷害，這樣真是...

人物	回答選擇	好感度
櫻	1. 又多了一位...	上升
	2. 雖然她還是	平
	3. 不過也不能...	下降

→ 來到地下機庫，紅蘭正在改裝光武，並問起每個組員之光武應為攻擊型或是防禦型。當問到紅蘭的光武時，她表示自己想做為攻擊型...

人物	回答選擇	好感度
紅	1. 我覺得這樣很好	上升
	2. 防禦型較好	下降



攻擊是最大的防禦，是吧。
還真像大神兄的選擇啦。

對機械有一套的紅蘭正在維修光武。

→ 紅蘭算算總共所需金額是1570+650，總額是...

人物	回答選擇	好感度
紅	1. 2320	平
	2. 2220	上升
	3. 2210	平

→ 接著來到愛麗絲房中，原本要午睡的愛麗絲睡不著，直嚷著要大神說故事給她聽，大神決定想了想說...

人物	回答選擇	好感度
愛	1. 猴警會戰	上升(繼續以下對話)
	2. 灰姑娘	下降
	3. 我過去的故事	平

→ 愛麗絲問到「猴警會戰」的內容，大神依稀記得故事中的主角是...

人物	回答選擇	好感度
愛	1. 蜜蜂、栗子、石臼	上升(正解)
	2. 蜜蜂、鬼、石臼	上升
	3. 高雀、栗子、石臼	上升

到了與董和康娜會合的大廳門口，如果剛剛直接就到這裡，兩人的好感度上升，若遲到則兩人皆下降，不過若在此之前於兩人房門口時曾約定一同出遊的話，即使遲到兩人的好感度仍舊會上升。

→ 到了深川的廢宅時，董感覺到從這棟大宅中透出一股與她們駕駛光武的靈力有所不同的靈氣。三人進入屋內後才走到廢宅大廳，董與康娜兩人又一言不和地吵了起來，兩人賭氣地各走各的路，兩難的大神只有二選一！

人物	回答選擇	攻略發展
董、康	1. 等一下，董	5B
	2. 等一下，康娜	5A
	3. 你們兩個...	5A

櫻花大戰

5A 追上康娜後，康娜憤憤不平地批評董，大神只好回答……

人物	回答選擇	好感度
康	1. 的確……	上升
	2. 妳們也差不多……	平
	3. 不，是康娜……	下降

→ 兩人四處走走，看到屋裡被貼滿許多符咒。忽然間聽到有聲音從樓上傳出，於是兩人來到二樓大廳，看到董正在睡著大廳旁的門縫。董看到有個黑之樂會的爪牙進入該門中，三人小心地探頭進去，見到一名敵人機兵正在牆上貼著符咒，他們正準備在靠近些時，一隻蛇竟不偏不倚地掉在康娜手上，而天不怕地不怕的康娜就怕蛇！她花容失色地大聲尖叫，此時敵人也發現他們而逃走了。董生氣地表示要去追敵人，說完便徑自離開了！

人物	回答選擇	好感度
康	1. 留下來	上升
	2. 追董過去	下降



在緊要關頭一隻蛇竟不偏不倚地掉在最怕蛇的康娜手上。

→ 康娜被蛇狠狠地咬了一口，大神見狀決定……

人物	回答選擇	好感度
康	1. 應急處理	上升
	2. 把毒吸出來	上升
	3. 超過時間	下降

→ 康娜想起了怕蛇的原因，是小時候的經驗讓她將蛇與孤獨的感覺聯想在一起。康娜也對自己怕蛇的舉動感到有些可笑。

人物	回答選擇	好感度
康	1. 沒有那回事	上升
	2. 現在有我在	上升

→ 康娜在這樣十分軟弱之時，要大神答應她，如果她有什麼不測，一定要好好照顧董。

人物	回答選擇	好感度
康	1. 不要說喪氣……	上升
	2. 我知道了	平

兩人走到一樓的寢室中發現了一個急救箱，裡面雖然有針對被蛇咬的消毒藥，不過瓶子卻是空的。大神依稀記得在這樣房子的某個角落曾看過類似的瓶子，於是兩人四處尋找，最後終於在二樓餐廳裡找到了消毒水，若期間到過3個地方以上，康娜的好感度會升高。

→ 康娜非常感激大神相救……

人物	回答選擇	好感度
康	1. 我是隊長	下降
	2. 只是做應做的……	上升

→ 兩人發現餐廳旁的門是開的，推測董追敵人而從這裡進去。果然在這裡遇到了董。董告訴大神那機兵進入了其中一個房間，於是三人再度悄悄地走近。不料這次有隻蜘蛛掉在最怕蜘蛛的董手上，她害怕地失聲大叫，又讓敵人逃走了。康娜生氣地追敵人過去，大神再度陷入兩難！

人物	回答選擇	好感度
董	1. 留下來	上升
	2. 追康娜過去	下降

→ 董被蜘蛛咬了一口，大神見狀決定……

人物	回答選擇	好感度
董	1. 說話打氣	上升
	2. 把毒吸出來	上升
	3. 超過時間	下降

→ 董想起了怕蜘蛛的原因，是小時候的經驗讓她將蜘蛛與孤獨的感覺重疊而使然。董對自己怕蜘蛛的舉動感到有些可笑。

人物	回答選擇	好感度
董	1. 沒有那回事	上升
	2. 現在有我在	上升

→ 董在這情形之下，要大神答應她，如果她有什麼不測，一定要好好照顧康娜……

人物	回答選擇	好感度
董	1. 不要說喪氣……	上升
	2. 我知道了	平

兩人走到一樓的休息室發現了專門治蜘蛛咬傷的消毒水，若在此期間到過3個地方以上，董的好感度會升高。

一隻蜘蛛竟不偏不倚地掉在最怕蜘蛛的董手上。



董提起小時候被蜘蛛咬的悲慘經過。

櫻花大戰 · 超完整詳細全攻略

攻略

白皮書

櫻花大戰

→ 董非常感激大神相救...

人物	回答選擇	好感度
董	1. 我是隊長	下降
	2. 只是做應做的...	上升

兩人在搜尋過程中，在傭人室中發現鑰匙，不過無法將屋內鎖住的門打開。最後在三樓的寢室中又發現一串鑰匙。兩人走回一樓餐廳時，發現了康娜。康娜告訴大神那名機兵進入了隔壁房中，但是由於她沒有鑰匙而無法進入。

(5A end)

5B 董與康娜角色互換，其餘劇情相同。

(5B end)

他們試著使用後來撿到的鑰匙，果然將門打開了。三人再度悄悄地接近敵人，沒想到這回蛇與蜘蛛竟同時出現在董與康娜背後！大神於是用手將蛇與蜘蛛打掉，不過因為他太過激動發出吼聲而驚動到敵人了！

他們順著房中的樓梯走到地下室看到敵人，而就在此名機兵貼完最後一枚符咒後，屋內的靈力也隨之消失了！機兵沿著牆上的梯子從容逃逸，於是三人趕緊追上去。

走上梯子後，他們竟看到黑之巢會死天王之一的紅之彌勒率眾在此壓制「地眠點」，而他們的行蹤也被紅之彌勒發現了！他們只得先想辦法拖時間。

所幸此時其他花組成員駕駛翔獅丸來到此地接應他們，帝國軍擊墜準備出擊！

< * * * * * 戰鬥行動 * * * * * >

→ 由於櫻在放下其他組員時沒控制好，使得其他成員與大神他們的位置有些差距，所以不得不兵分二路。此戰中應善用瑪麗亞的長距離攻擊，以及紅蘭較大攻擊範圍。由於此次首次出現的敵方機兵，紅蜂隊攻擊力強又可移動兩次，故必須將他們先刺滅。另外還有兩相蒸氣火箭也得注意，最好先將它們毀掉。在戰鬥中董與康娜又起衝突，康娜問大神要袒護誰？

人物	回答選擇	好感度
康、董	1. 康娜	康娜上升；董下降
	2. 董	董上升；康娜下降
	3. 超過時間	兩人皆上升

當他們將所有機兵消滅後，準備圍剿紅之彌勒，不過紅之彌勒自信滿滿地對著櫻發出一道光芒，並表示勝利在望地從容逃逸。大家並未看到有任何情況發生，不以為意地料想應只是敵人故弄玄虛而已。

這夜，從櫻的光武裡竟跳出一隻神妖怪，並跳回紅之彌勒手中。紅之彌勒露出奸詐的邪惡笑容...

6 帝都大崩潰!?

→ 此時天海所計畫的「六破星降魔陣」佈下之「地眠點」僅剩一個，而黑之巢會的最終目的就是毀滅所有入侵的西洋文化。

不知大橋即將臨頭花組成員，正好結束夏季公演而鬆了一口氣。大神忙完最後一場的剪票工作後，準備四處走走...

人物	選擇	攻略發展
	1. 和橋打聲招呼...	繼續以下情節
	2. 回房間去	6A
	3. 去其他人那裡	6A

→ 買完劇照後與橋聊了一會兒...

人物	選擇	攻略發展
	1. 請橋吃飯	繼續以下情節
	2. 回房間去	6A
	3. 去其他人那裡	6A

→ 雖然橋有事而不能成行，不過這舉動卻被在一旁的櫻看到了，好感度也因此下降！

人物	回答選擇	好感度	攻略發展
櫻	1. 邀約已失效...	下降	6A：櫻生氣狀況
	2. 只是說說而已	下降	6A：櫻生氣狀況
	3. 聽我解釋	上升	6A

6A 大神先到商店買張劇照後，到了餐廳時遇到康娜。

由於夏季公演是由康娜擔任主角，大神向她表達愛慕之意。康娜忽然想到得趕快處理「那群孩子」的事。

人物	回答選擇	攻略發展
康	1. 妳在忙什麼	繼續以下對話
	2. 康娜的小孩！?	繼續以下對話
	3. 待會兒見	跳過小遊戲

→ 原來她要處理大廳裡走失的孩子。大神於是表示...

人物	回答選擇	好感度	攻略發展
康	1. 加油囉	平	跳過小遊戲
	2. 待會兒見	下降	跳過小遊戲
	3. 也要我幫忙嗎?	上升	進行小遊戲

[< mini game > 迷路的孩子!]

◎ 大廳中有 9 個走失的孩子，要記住他們的名字和特徵，待他們的父母來尋找小孩時幫他們指認。只有三次錯誤機會，若能成功地完成工作，康娜的好感度便會上升，而之後的對話不論如何選擇皆都會上升。

◎

櫻花大戰



迷路的小孩共有九位，好要好好記得他們的名字與特徵喔！

→ 大神走到經理室旁的樓梯時，遇到了櫻（若之前邀請吃飯的話，在此處就不會遇到櫻）。原來櫻是特地在這裡等大神一起到沙龍的。

人物	回答選擇	好感度	攻略發展
櫻	1. 一起去吧。	上升	直接到沙龍
	2. 我有點事	平	繼續以下情節
	3. 我自己去	下降	繼續以下情節

→ 走到服裝室時，竟然看到瑪麗亞正在試上回禮登台時那件可愛的衣服！

人物	回答選擇	好感度
瑪	1. 妳穿起來很好...	上升
	2. 我嚇了一跳	上升
	3. 稍微小了点	下降

→ 不巧被撞見的瑪麗亞羞紅了臉，直要大神千萬別把這件事告訴別人...

人物	回答選擇	好感度
瑪	1. 這樣好嗎？	上升
	2. 我們之間...	上升
	3. 我要到處...	下降



大神稍精吃飯櫻極看到而讓她不高興了。

→ 之後又來到後台，卻看到董滿臉不開心的樣子，想必是...

人物	回答選擇	好感度
董	1. 因為康娜	平
	2. 因為演出	上升
	3. 因為我	平

→ 董對於自己老是擔任配角感到不滿，大神告訴她...

人物	回答選擇	好感度
董	1. 真是的！	下降
	2. 我不這麼...	上升

→ 到了地下更衣室前，卻聽到愛麗絲從沐浴室裡傳來一陣尖叫聲！

人物	回答選擇	好感度	攻略發展
愛	1. 衝進更衣室	平	繼續以下對話
	2. 大喊怎麼啦	上升	至與紅蘭對話

→ 大神衝入更衣室後，發現愛麗絲正在沐浴室，於是決定...

人物	回答選擇	好感度	攻略發展
愛	1. 衝進沐浴室	下降	繼續以下對話
	2. 大喊怎麼啦	上升	至與紅蘭對話

→ 被愛麗絲誤以為色狼的大神被瞬間移動到道具間，大神再回更衣室後，愛麗絲非常生氣地以為大神要偷看...

人物	回答選擇	好感度	攻略發展
愛	1. 我沒有想...	下降	愛麗絲生氣狀態
	2. ...被發現了	下降	愛麗絲生氣狀態
	3. 我是擔心...	上升	至與紅蘭對話

→ 來到紅蘭房前敲了門後，紅蘭正在忙沒時間開門，故要大神先等一下。

人物	回答選擇	好感度	攻略發展
紅	1. 等不及了...	下降	紅蘭生氣狀態
	2. 超過時間	平	繼續以下對話

→ 原來紅蘭正在忙著做一個宴會機器人，正好到重要的配線部份，要大神安靜先不要說話。

人物	回答選擇	好感度	攻略發展
紅	1. 其他任何選項	下降	紅蘭生氣狀態
	2. 超過時間	上升	到沙龍

→ 來到沙龍後，董對這次夏季公演擔任反派角色感到十分不滿，並提到等秋季公演時她就可擔任蛇女一角了，不過怕蛇的康娜一聽立刻拒演。董見康娜花容失色的模樣，不禁捉狹地說康娜是她的獵物...

人物	回答選擇	好感度
董	1. 康娜演蛇女	下降
	2. 這角色非妳...	下降
	3. 我也想像為獵物	上升

→ 康娜提到9月7日是她的生日，並要大神猜猜她的年齡...

人物	回答選擇	好感度
康	1. 18歲	平
	2. 20歲	上升
	3. 22歲	下降
	4. 超過時間	上升

櫻花大戰

【紅蘭非生氣狀態】

→ 大夥兒正開心地聊著時，紅蘭卻一副不開心的樣子，一問之下才知道她開發的新型機器人壞掉了。大神安慰她…

人物	回答選擇	好感度
紅	1. 抱歉。問…	上升
	2. 打起精神來吧！	上升

【紅蘭生氣狀態】

→ 紅蘭因為大神害她毀了機器人之事仍在生氣。

人物	回答選擇	好感度
紅	1. 抱歉！我…	上升
	2. 下一次…	上升
	3. 超過時間	上升

【愛麗絲非生氣狀態】

→ 愛麗絲在一旁直問下回想幫大神一起剪票…

人物	回答選擇	好感度
愛	1. 下次就一起…	上升
	2. 剪票是我的…	下降
	3. ……很苦囉。	下降

【愛麗絲生氣狀態】

愛麗絲罵大神是色狼，然後就不理他了。

【未在服裝室遇到瑪麗亞】

→ 瑪麗亞見董與康娜兩人的默契從深川事件後好很多，對大神表達謝意。

人物	回答選擇	好感度
瑪	1. 客套一下。	上升
	2. 表現得很高興	上升
	3. 轉左右而言他	下降
	4. 超過時間	上升

【在服裝室遇到瑪麗亞】

→ 瑪麗亞羞紅著臉再次要求大神保密。
與大神聊了一會兒後，決定今晚在後台舉辦一個慶祝會！

人物	回答選擇	好感度
全	1. 好像很好…	紅蘭上升
	2. 不可錯過	董下降
	3. 盡情地喝…	瑪下降

大家紛紛表示願意負責處理準備工作，董與愛麗絲打掃後台，康娜將倉庫裡的桌子搬上來，瑪麗亞下廚做幾道好菜，紅蘭神秘地在房裡準備餘興節目，櫻則負責出門買一些零食。大神就…

【櫻非生氣狀態】

人物	回答選擇	好感度
全	1. 跟著櫻一起…	櫻上升
	2. 幫其他人	平（幫其中酒精度數高者）
	3. 待在房間裡	瑪、董、愛、紅下降

大神表示要跟著櫻一起出門，不料櫻聽到快下雨雨一事臉色蒼白，立即要自己出門，大神也只好去幫忙其他人。

【櫻生氣狀態】

→ 櫻轉頭就出門，於是大神…

人物	回答選擇	好感度
櫻	1. 叫住她	好感度最高者下降；櫻上升
	2. 追上去	櫻上升

→ 大神先到後台看看，董希望大神可以幫忙整理東西…

人物	回答選擇	好感度
董	1. 沒問題！	上升
	2. 我現在很忙…	下降

→ 之後又到紅蘭房門口。

人物	回答選擇	好感度
紅	1. 我想要幫紅…	上升
	2. 也不是貴…	下降
	3. 超過時間	下降

→ 不過因為紅蘭準備的是表演節目，不需要幫得上忙。

人物	回答選擇	好感度
紅	1. 現在就讓…	上升
	2. 期待正式…	上升
	3. 該不會跳脫衣…	下降

→ 接著到地下倉庫看看，正好康娜搬不動那張桌子…

人物	回答選擇	好感度
康	1. 要幫忙	上升
	2. 加油哦。	下降
	3. 要叫人	平（跳過以下對話）
	4. 超過時間	下降

→ 大神幫著將桌子搬到一樓，沒想到這桌子真的很重。到了一樓樓梯口遇到了前來關心的愛麗絲，愛麗絲問大神需不需要幫忙？

人物	回答選擇	好感度
愛	1. 拜託了	平
	2. 愛麗絲不行的	下降
	3. 我沒問題	平

→ 大神又到廚房看看瑪麗亞需不需要幫忙。

人物	回答選擇	好感度
瑪	1. 方便讓我幫…	上升（進行以下小遊戲）
	2. 加油哦。	平

櫻花大戰

此時瑪麗亞正在做一道羅宋湯...

人物	回答選擇	好感度
瑪	1. 那是什麼?	平
	2. 俄羅斯濃湯	上升
	3. 俄羅斯麵包	下降

因為瑪麗亞要做另一道菜，因此要大神負責做湯！

【< mini game > 料理做得很好！】

◎遊戲中共有三個程序，第一個為切蘿蔔，必須準確地切中預標的虛線。第二道程序是加調味料，必須將五種調味料正確匙數加進去。第三程序則是加熱，以控制在右鍵的方式讓火的強度停留在中至大火之間。三個程序各自的得分加起來最高為 100 分。



當幫完所有人的忙後，大神來到後台與大夥同歡。紅蘭表演苦練多時的特技表演，大家都看得津津有味。

人物	回答選擇	好感度
紅	1. 拍手喝采。	上升
	2. 冷靜批評	下降
	3. 出來搞笑	平

玩了一會兒，大家才發現出門買東西的櫻還沒回來，而且外面開始下起雨了。紅蘭忽然提議大家裝鬼嚇嚇她...

人物	回答選擇	好感度
紅瑪	1. 好啊！	紅蘭上升
	2. 這樣太過火。	瑪上升

在大夥的起鬧下，他們開掉大燈準備嚇嚇櫻。當櫻正準備進來時，外面忽然打雷，櫻嚇得失聲尖叫！大家趕緊去進膳，結果看到櫻嚇得縮在牆角，直嚷著雷公會把肚臍拿走！此時正好米田有緊急事情要大神過去一趟，大神也只有先到司令室報到。

米田告訴大神，經由蒸氣演算機的推測，終於將黑之巢會的陰謀推測出來了。黑之巢會出現過的地方都留下一個奇怪的機械，將這五個地方標出後，再加上蒸氣演算機推測的地點，日比谷公園，則六點連成一個可將全帝都涵括在內的魔法陣！也就是如果完成的話，全帝都就會完全落入魔法的支配。為了阻止他們的計畫，米田要大神與花組全員進入警備狀態，立即前往日比谷公園。大神走出司令室遇到了櫻，不過她卻什麼都不想想。

櫻和大神走到更衣室後，才緩緩告訴大神她害怕打雷的原因。原來櫻小時候的玩伴就是被雷打死的，當時就在旁邊的櫻受了驚嚇，從此就非常害怕打雷。不過話才剛說完，就傳來轟然巨響，櫻以為又打雷了。不過實際上是紅之彌勒所派出的式神將敵人全引到帝擊基地來了！因為此時大神和櫻還在更衣室，所以只得五人先行應戰！

此時大神也發覺不對，不過因為爆炸的關係整個更衣室被炸毀，他們倆個被困在更衣室當中。此時櫻仍然無法冷靜下來，大神只好...

人物	回答選擇	好感度
櫻	1. 用力抱緊她	上升
	2. 輕輕喚她	上升



害怕打雷的櫻嚇得躲在牆角。

等櫻冷靜下來後，兩人趕緊想辦法逃離這裡。最後在地板上發現了瑪麗亞練習用的槍，大神即利用這把槍的爆炸威力將牆壁炸破。櫻在爆炸的一瞬間衝到大神面前，發出一道光護住了大神，這應該就是櫻潛在的靈力！兩人加入戰局後，正式展開決戰！

< * * * * * 戰鬥行動 * * * * * >

此次的戰鬥地點就在帝擊本部，這裡有許多門與障礙物，所以首要之務便是先打開所有的門，好讓已受重挫的隊友撤回。門的開關在左方有禮的牆上，因為隊友已纏戰多時，回復力與體力值都所剩無幾，因此大神與櫻的動作快。

在戰鬥中，當大神站在櫻身旁時，櫻要求大神不要將剛剛說的話告訴別人...

人物	回答選擇	好感度
櫻	1. 知道了	上升
	2. 就算說了...	平

當他們將紅蜂隊殲滅，準備對付紅之彌勒時，才發現原來在附近的保養物品中，有些竟是紅蜂隊偽裝的！因此除了解決紅之彌勒外，也要提防一旁的保養物品。

當他們將紅之彌勒打敗後，以為戰鬥勝利了，不料她卻趁機爆炸時溜掉了。大神感覺她似乎有些陰謀，也擔心米田司令以及菖蒲小姐的安危，於是大家趕緊上樓！

櫻花大戰

決戰 拚死一搏!

原來，紅之彌動的陰謀就是設法拖延住時間，好讓美又丹封住最後一個地脈點。經過這一場混戰後，最後的地脈點也被黑之巢會奪走，而「六破星魔陣」此時完成了，頓時之間全帝都天崩地裂，正當花組尚未反應過來時，櫻卻失聲尖叫了一聲，然後失去意識了！



櫻受到衝擊而失去意識。

此時天海的影像出現在空中，並要求限期一小時內解散現有政府，交出帝銀準備金一億億以及米田中將的性命！帝都總理以及各大臣對天海的威脅全都束手無策。

而在帝擊基地的成員們，除了擔心目前帝都的狀況外，也為了櫻的手擔心不已。櫻完全昏迷無法恢復意識，被送往醫療艙內救助。菖蒲小姐帶著大神入內探視，但是櫻完全沒有清醒的跡象，據菖蒲小姐說，這是因為是因為魔法陣的衝擊，使她陷入「出神狀態」，除非是靠櫻自己的意識清醒，否則旁人完全無法幫她。

→ 大神走出醫療艙後，所有成員都圍上來詢問櫻的狀況。

人物	回答選擇	好感度
康、紅馬、愛董	1. 告訴她們實情	平
	2. 轉移問題	馬上升
	3. 故做有精神	平

→ 如今大家只有先到作戰室開會商討應付方式。此時除了櫻之外對大神好感度最高的成員，出現安慰大神...

人物	回答選擇	好感度
最高者	1. 用微笑回應	上升
	2. 說出心中不安	下降

→ 在作戰室大家都對於目前的狀況束手無策，米田司令激動地表示要跟天海同歸於盡！大家都交相勸阻米田，大神堅定地告訴米田，要前往天海居處的不是米田，而是帝國華擊團花組！不過根據情報顯示，敵人從七個據點蜂擁而出的機兵共超過七千架以上，因此光以他們目前六個成員根本無法應付。愛麗絲不免擔心起來，大神趕緊為大家打氣，不過不趕快想個方法是無法解決問題的！

人物	回答選擇	好感度
康、愛馬、董	1. 衝進敵人大本營	全上升
	2. 鞏固帝都防禦	平

他們想到只要將設下魔法陣的天海打倒，魔法陣就有辦法解除了，於是紅蘭帶著他們前往蒸氣運算機室，以運算機查出妖氣最重的點，雖然不能確定是不是天海，但很有可能就是他。果然運算機的螢幕上出現一個光妖氣最重的點，不管判斷是否正確，大家都決定先前往看看。

當大家作出防禦隊形，準備從後方撤退時，敵兵忽然被轟炸，當花組成員正納悶時，空中竟出現櫻的聲音！原來櫻甦醒過來，並駕著翔龍丸從空中前來協助。她告訴大家天海不在這裡，詳細情況等地引導大家逃離危險後再做說明。此時在一旁的美又丹卻露出奸詐的笑容，看著帝國華擊團與天海之戰，準備坐享其成...

< * * * * * 戰鬥行動 1 * * * * * >

→ 到了蒸氣運算機之螢幕顯示的地區時，卻出現美又丹而不見天海的蹤影，並且在他們身後出現一大群黑之巢會的機兵，原來這是敵人設下的陷阱！花組成員都不知如何是好，要大神下達行動命令！

人物	回答選擇	好感度
康、紅馬、愛董	1. 以玉石俱焚的決心	平
	2. 別平白犧牲了	全上升

→ 當大家平安地上了翔龍丸後，大神趕往操作室探視櫻目前的狀況，並為她感到十分高興，櫻的好感度也隨之上升。大家紛紛進來後，櫻才說明她的情況。當時她做了一個夢...

人物	回答選擇	好感度
櫻	1. 怎樣的夢	平
	2. 揮著身子...	上升

櫻說，在夢裡她見到小孩模樣的自己告訴她，想要保護心愛的人就要勇於面對。還提到敵人就在「將魔封印在內的門」上面！一聽此話菖蒲小姐與米田都變了臉色，想必知道些什麼！

米田提到五年前曾經發生過一場「降魔戰爭」，就是帝國陸軍特殊部隊，對降魔部隊與古代惡魔，降魔們的一場戰爭。而這支部隊正是米田、菖蒲、同僚真宮寺一馬，以及光武的設計者，山崎真之介四人所組成的。他們對降魔使用了太古咒法，將她們封進帝都地下的深處，不過卻也犧牲了施咒者，也就是真宮寺一馬的生命。而這位犧牲的真宮寺，正是櫻的父親！櫻一族代代相傳著「獵魔者」血統，這也就是當時大神被困在地下室時，櫻發出的那股力量。在櫻夢裡所提到的「封魔之門」，指的正是當時將降魔封入地下的日本橋，也就是六破星魔法陣的正中央。

→ 於是大家準備朝著目標前進，出發之前，大神下達行動命令！

人物	回答選擇	好感度
全	1. 花組進入出擊隊形	上升
	2. 一定要再回到這裡	上升(較高)



櫻花大戰

8 初平的日子就去約會吧!



降魔部隊僅以自己的肉體與一把刀勇敢面對可怕的降魔。



櫻的父親，真宮寺一馬為了施行太古咒法而犧牲了生命。

<***** 戰鬥行動 2 *****>

到了日本橋準備進入地下時，後方又有敵兵來襲，因此大神只能從組員中選出三人同行，大家都熱切地表示願意前往，發言先後會根據好感度高低來決定。不管有沒有挑到這位一同前往攻擊，其好感度仍會上升，直到你挑滿三位為止。

進入地下後，看到在最底層有一個以靈力封住的門，另外在各處還有三個大型機器，想必就是製造魔操機兵的工廠，因此首先要務就是趕快轟掉三個工廠。

當他們將工廠轟掉後，被靈力封住的門也打開了，於是他們進入門中，見到天海一人在裡面。天海化身一巨型機兵，此時最好的方法就是在第一時間接近他，並以必殺技一擊轟掉他。

不過當他們轟掉天海後，天海卻大聲狂笑，表示才刚开始而已，此時不但天海又再度復活，而且四周又出現數名魔操機兵。正當戰況危急之時，其他三名組員也到齊了，於是正式向天海開戰！

天海的必殺技不但範圍十分廣大，而且一次就可扣到半條命，因此若是體力較弱又來不及補滿的組員，最好先盡量躲在廣場角落，待體力值補滿再接近。當大家好不容易將天海打敗後，天海又作勢欲恢復生命，大神見狀急得衝上前。突然間，他發出一道靈光，而所有組員也是，並將她們的靈力賦予大神身上，給予天海重重的一擊！天海發出刺耳的尖啼，湮沒在殞落的岩石之中……



櫻與大神的合體必殺技

自從與天海一戰後，帝都和平地過了三個月，正好到了太正十三年元旦。花組所有成員都齊聚後台喝開春酒慶祝新年。董團大神她所穿的和服好不好看？雖然在一旁的紅蘭話裡帶刺地稱讚她穿什麼都好，不過董還是想聽聽大神的意見……

人物	回答選擇	好感度
董	1. 很好看啊。	上升
	2. 好了好了...	平

喝完開春酒後，大神回到自己的房中，此時卻傳來米田經理要到他到經理室去的廣播聲。當大神正走出房門時，對大神好感度最高的組員出現，正準備去新年參拜……

人物	回答選擇	好感度
好感度最高者	1. 我們一起去吧！	上升
	2. 我還有別的事...	下降
	3. 超過時間	下降



董超華麗的新年裝扮。

到了米田辦公室後，他要大神好好放鬆去散步，於是大神打算也去新年參拜。走出門外，正好遇到菖蒲小姐，她也非常鼓勵大神出去走走，不過語帶玄機地忠告他：追二兔不得一兔。

菖蒲溫柔地忠告大神。



此時大神也正煩惱著不知要邀誰一起去新年參拜，便到各隊員房中走走。不過如果剛剛已經答應那個好感度最高者一起同行，又邀其他隊員的話，好感度最高者的好感度可是會下降的。走到她的房門時，對方也已經裝扮完成，若稱讚她的話好感度會提高。

兩人及時地搭上蒸氣火車，前往東京的明治神宮參拜。參拜完後，見到附近有很多熱鬧的攤子，便拉著大神一起同遊。見到有個射靶打鬼的攤子，大神也想好好放鬆玩玩。

櫻花大戰 / 超完整詳細全攻略



攻略

白皮書

櫻花大戰

【<mini game>射得真漂亮！】

◎進行三場射擊遊戲，子彈數無限制，所以盡量射擊，多打到一些鬼。每一場出現的鬼數目都比前一場多，而且會越來越密集，所以要更加眼明手快。如果射擊得不錯，店家會送你一些贈品，將它送給女伴其好感度會上升。



接著又到其他攤位逛逛看表演，不過對方卻表示想去別的地方，走著走著，聽到一群女孩子的尖叫聲...原來其他花組成員都偷偷跟蹤而來了！

正在大夥準備一同參拜時，大家卻聽見熟悉的陰險笑聲，原來死天主之一的莫叉丹帶著新部下：三騎士一豬、鹿、蝶，以及從封魔之地解放出來的降魔們，準備再次將帝都陷入水深火熱之中！

正當大家準備應付降魔群時，菖蒲小姐駕駛翔鯨丸前來接應，花組全員坐上光武準備應戰！

<***** 戰鬥行動 1 *****>

這次的戰鬥行動與以往都不相同，不但每個敵人的耐久度有500點以上，而且即使我方使用必殺技，對牠們的傷害也僅有20點左右。大家陷入苦戰之中，此時還好菖蒲小姐所駕駛的翔鯨丸有空中砲擊的功能，因此指示大神將所有成員撤離至牌坊之後。

當翔鯨丸砲擊過後，雖然未能解決牠們的性命，不過其耐久力大幅下降，因此就比較容易將牠們解決了。

將最後一隻鉤爪解決了之後，大家忽然發現所有的光武都不能動了！據紅蘭表示，因為此次的敵人傷害力相當大，造成光武莫大的損傷，已經到了它們性能的極限了，要大家趕緊逃脫。

(fight end)

伴著與他們一起成長的光武如今已變得殘破不堪了。



看著長久以來與他們一起並肩作戰的光武，如今卻在也無法使用了，對於所有花組成員來說都是很大的打擊。不過更大的打擊是，這件事情經過報紙的誇大報導，形容帝國軍擊圍陷入苦戰，而光武也遭受損傷，竟讓全帝都陷入恐慌，經濟也變得十分蕭條。米田對於此事相當生氣，狠狠地將大神訓了一頓，並要他找尋解決辦法，否則就將他降職為專業剪髮員。

被狠狠訓了一頓的大神沈重地回到他的房間，正在思索這些怪獸的問題時，紅蘭出現在房門口表示有話想告訴他。此景被在一旁的董看到了，於是她也躲在門外偷聽。紅蘭告訴大神要修好光武是沒有指望了，而且就算將光武修好也贏不了現在的敵人，這樣看來雖然應該要再製造性能更高的兵器，不過這需要一大筆經費，以目前帝都的經濟狀況來說根本不可能。在門外的董一聽到此話，便悄悄地離開了。

→ 大神決定先找長官們商量看看，並要紅蘭通知所有花組成員到地下作戰室集合。大神先要大家冷靜一下，然後堅定地告訴大家應該怎麼做...

人物	回答選擇	好感度
董	1. 全體需要再訓練	櫻、藤田上升
	2. 需要強力的武器	平
	3. 超過時間	紅蘭下降

→ 大神要大家再回到原點，從自己最基本的功夫做起，做提昇戰鬥力的特訓。康娜與櫻紛紛表態表示贊成，瑪麗亞也願意服從隊長的指示，不過董和愛麗絲則興趣缺缺，紅蘭也表示想做自己的發明，瑪麗亞只好詢問大神的看法...

人物	回答選擇	好感度
瑪	1. 好，特訓吧	平
	2. 依照各自的判斷	平
	3. 超過時間	瑪麗亞下降

之後便各自做各自的決定。康娜回到修行空手道的山裡重新鍛鍊，櫻也回去重新練習她的劍技，大神則跟著瑪麗亞一起練習槍法。不過此時的愛麗絲和董卻天天逛街買衣服、睡午覺，而紅蘭則是關在房裡埋頭做實驗。

就這樣過了三個禮拜後，大家又再度齊聚帝國大劇院。接受特訓的四個人回到久違的劇院，便各自到劇院各處走走，順便探視一下其他三位組員。大神來到商店與椿打聲招呼，椿告訴他目前因為在整理海報，所以無法購買劇照。不過若之前已買齊六人的劇照的話，椿會送你一張新年特製的劇照。

→ 走到餐廳時，看到剛回來的康娜又在吃東西，便走過去打聲招呼。康娜問大神有什麼喜歡或不喜歡的食物？

人物	回答選擇	好感度
康	1. 沒有，我什麼都...	上升
	2. 其實.....	平
	3. 我喜歡有男人味...	平

櫻花大戰



→ 康娜吃完後先行告退，大神又到處逛逛。走到地下訓練室時，又遇到了康娜。大神與她聊著特別的情況，康娜問到大神特訓的結果如何？

人物	回答選擇	好感度
康	1. 放心吧。	上升
	2. ……馬馬虎虎	平
	3. 完全沒用…	平

→ 走到舞台兩側時，竟看到櫻在台上跳著舞。原來櫻久別舞台，所以想到這裡看看。

人物	回答選擇	好感度
櫻	1. 妳真的很喜歡…	上升
	2. 公演還是早點…	平

櫻先行告退之後，如果這時再到地下更衣室的話，可以偷看到櫻出浴的寶鏡鏡頭哦！雖然之後會跟她遇個正著，不過她可是十足相信你「不會偷看」而不會降低好感度的！

→ 走到沙龍時，見到未加入特訓的董，便問起她這三個禮拜的行程。不料她竟表示去狠狠地血拼了一頓，還去吃了超豪華的晚餐！

人物	回答選擇	好感度
董	1. 該適可而止了吧	平
	2. 有點厭煩…	下降 (若選此項由里會出現在沙龍)
	3. 的確變得更美…	平

董知道大神因為她沒有做特訓而心理不太舒服，只是告訴他，她也是在做自己能力之中的事情而已，說完便轉身就走。才走大二樓大廳時，便看到在一旁的由里。由里看到剛剛的景象，忍不住要大神千萬不要怪罪董，因為好強又不坦率的她其實並未清楚告訴他，在這三個禮拜中，她不斷地為開發新兵器的資金四處奔走，不管是拜會政要也好，甚至是向關係不好的家人低頭，為的就是籌到足夠的經費，如今花屋的兵器生產線也因此又開始運作了。於是大神決定待會再去向她這個敵。

大神在陽台那裡遇到了正在眺望帝都景色的瑪麗亞。與她聊了一會兒之後，瑪麗亞便離開了。此時若再到書庫，會再次遇到瑪麗亞，原來是愛書的她回到這裡就想來看看，見到了解她心情的大神，好感度也隨之上升。

原本想要跟愛麗絲打聲招呼的大神，敲了敲門之後，應聲的卻是萬蒲小姐。萬蒲小姐要大神別在意愛麗絲決定在這段期間中只是不停地玩和午睡，畢竟這對於還是小孩的她來說事最重要不過的事了。

大神來到董的房間，並且向她為剛剛的事道歉。雖然嘴硬的董還是不承認她的用心，不過對大神的好感度也隨之提高了。雖然總算得到大神的釋懷而鬆了一口氣，她還是不忘提醒大神去探望一下紅蘭。

→ 來到紅蘭房門口，敲了敲門後，紅蘭一聽到久違的大神回來了，便開心地要他進去。

人物	回答選擇	好感度
紅	1. 光武怎麼樣了	平
	2. 我是來看紅蘭的	上升

→ 紅蘭表示在這段期間中心裡很不安，總是擔心著怪物出現，不過還好米田交代的工作也剛好完成。不過至於是什麼工作，她可是三緘其口不肯事先透露。

人物	回答選擇	好感度
紅	1. 出房門	跳過以下對話
	2. 跟紅蘭說話	出現以下對話

→ 大神幫紅蘭打氣，紅蘭卻默默低頭不語。紅蘭提到她有一個夢想，就是可以自由地在天空翱翔。她曾認識一個坐著自己做的飛機來到日本的人，雖然跟他沒有過任何約定，不過她也因而從此不斷地追逐那個人…

人物	回答選擇	好感度
紅	1. 很想完成飛機吧	上升
	2. ……很喜歡他吧	平

在大神離去之前，紅蘭才紅著臉告訴他，那個她追逐的人真的很像大神，而她的好感度也因此上升。才過了一會兒，警報竟響了起來，於是趕緊到地下作戰室集合。

→ 此次降魔出現在銀座，米田要花相準備出動！不過已經沒有光武，要如何出動呢？米田這時才得意地帶著大家到地下機庫，大家見到全新而且裝備更優良的機器人，這就是新型靈子甲冑。神武！不僅如此，在這段期間中，紅蘭也設計出能將靈子甲冑的動力傳送昇昇到最高極限的裝置。於是大神下達行動命令！

人物	回答選擇	好感度
全	1. 帝國軍擊圍，出擊！	全上升
	2. 展現我們特訓的結果吧！	櫻、康娜、瑪麗亞上升

< * * * * * 戰鬥行動-2 * * * * * >

這次的戰鬥行動發生在銀座，敵方領導人是三騎士中的豬，並帶領數個降魔準備攻擊。全新登場的靈子甲冑—神武果然威力驚人，全體的攻擊力和攻擊範圍都加強許多，連必殺技都完全不同。其中以櫻和董的攻擊區域最大，因此可將敵人誘到集中區域再一次殲滅。豬的攻擊力雖然也非常強勁，不過只要善加利用必殺技便可輕鬆將他解決。

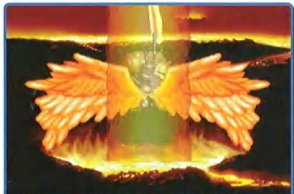

董的神武擁有超華麗的必殺技，其攻擊範圍加十分廣大。

櫻花大戰

9 最終武器出現

這天夜裡，菖蒲從惡夢中驚醒。在夢中，一個擁有惡魔羽翼的模糊身影，向她發出邪惡的笑容。這邪惡女人的熟悉身影，讓驚醒的菖蒲十分不安。

一早大神正閱讀著米田交給他有關於降魔記載的「放神紀書傳」時，瑪麗亞走過來，看到他正讀著這本書，想起在她擔任花相隊長時也曾向米田借閱過。據瑪麗亞表示，這本書上似乎記載著一些身為花相隊長所必須知道的事情。大神原先想請教她或是去請教幫瑪麗亞解說這本書的菖蒲小姐，不過瑪麗亞認為因為這本書是米田直接交給大神要他閱讀的，就是希望大神能自己去理解。

→ 做事較粗心的大神還說著話，無意間便將書放在地板上。瑪麗亞一看大神竟將這本貴重的書放在地上，正想警告他時，端著果汁過來的愛麗絲不小心又滑了一跤！

人物	回答選擇	攻略發展
愛麗絲	1. 抱住愛麗絲	9A
	2. 保護書	9B
	3. 超過時間	9A

9A 為了保護重要的書，瑪麗亞不惜衝上去護住書，不過也因此被淋了一身果汁…

人物	回答選擇	好感度
愛、瑪麗亞	1. 愛麗絲小心點	愛麗絲下降
	2. 愛麗絲不要緊吧	瑪麗亞下降
	3. 瑪麗亞不要緊吧	瑪麗亞上升

(9A end)

9B 為了保護重要的書，大神衝上去護住書，不過也因此被淋了一身果汁。看到大神被淋了一身，櫻連忙拿出手帕交給大神使用，不過此時她拿出自己的手帕…

人物	回答選擇	好感度
櫻、菖蒲	1. 拿櫻的	櫻上升；菖蒲下降
	2. 拿菖蒲的	菖蒲上升；櫻下降
	3. 用自己的	平

(9B end)

→ 此時瑪麗亞才想到米田要大神到地下倉庫，而其他人也要開始進行公演的準備工作。大神走出沙龍後，到舞台兩側會看到正在辛苦準備道具的菖蒲和康娜。而紅蘭則在後台練習準備上場的台詞，由於這是紅蘭難得一次擔任主角，所以她特別用心。見到大神，紅蘭疑惑地問他為何到此？

人物	回答選擇	好感度
紅蘭	1. 沒事了。	平
	2. 擔心妳演出…	平
	3. 妳不是沒…	上升

→ 在服裝室則看到櫻正幫著愛麗絲準備戲服。愛麗絲撒嬌地問大神好不好看？

人物	回答選擇	好感度
紅蘭	1. 很好看啊。	上升
	2. 平常穿的…	平
	3. 別種衣服…	平



可愛的愛麗絲換任何衣服都很不錯。

→ 到了菖蒲小姐的房中，菖蒲小姐提醒大神趕快到地下倉庫找米田。以上走出沙龍之後的自由行動時間，若走到第三個地方時，米田會出現斥喝大神還不快到地下倉庫去！

人物	回答選擇	好感度
米田	1. 我現在有事	繼續在劇院中自由行動
	2. 請問有什麼事	強迫直接到地下倉庫
	3. 超過時間	同上

到了地下倉庫後，米田秀出一大張關於降魔各角度特寫的圖。另外，在一張古圖上竟然也發現降魔的蹤跡，可見人類與降魔之間的戰爭從很早以前就開始了。當時米田、菖蒲以及其他兩位夥伴就是秘密對抗降魔組織。他們並沒有靈子甲冑，唯有靠自己的肉體和一把劍而已。櫻的父親真宮寺一馬擁有世間少有的破邪之力，不過在他尚未教櫻如何引發這種力量時就壯烈犧牲了，而山崎真之介也從此行蹤不明。也因此，目前最後的手段只剩下存放在這地下倉庫的「魔神器」！魔神器是由劍、珠、鏡所組成的古代祭品，若由善者持有則力量大增，但反之亦然。因此研判目前美艾丹的目標應該就是奪取魔神器，其目的就是要利用魔神器解除聖魔城的封印！所謂的聖魔城，是一座在數百年前為了殺戮而建造，名為大和的城市。守護聖魔器一事不但是帝擊的最終名目，也是軍方的最高機密，蓮花相成員也不能告知。

米田判斷降魔一定會到這裡展開攻擊，因此將守護聖魔器的任務交給大神和菖蒲小姐負責。也因為如此，大神這陣子總是和菖蒲小姐在一起，讓花相成員們覺得有些蹊蹺。當他們見到大神又跟著菖蒲小姐到地下室時，便偷偷地跟在後面，不巧看到菖蒲小姐溫柔地幫大神將臉上的油污擦掉時，大家心裡都不是滋味。夜裡大神正準備到地下室巡視時，正好有人敲他的門。此時好感度最高的女孩出現在大神房中，並質問他剛才跟菖蒲去了哪裡？偷了什麼？不過因為米田交代過不能告訴花相成員，因此大神只有敷衍兩句，對方見他仍然不肯說實話，便氣得走出門了。

此時的菖蒲又被夢中的身影困擾著，不斷地問自己到底是誰？該怎麼做？而腳卻不自主地往地下倉庫走去…

櫻花大戰

這夜是血色滿月的詭異夜晚，葵又丹奸險地期待著最強的降魔降魔。他派出三騎士中的鹿，要他去絆住帝國軍擊團拖延時間。

→ 大神對這血色滿月也有些不安，正想到地下室避避時，卻看到神情怪異的葛蒲小姐走向地下室倉庫。他關心地上前詢問，不料葛蒲小姐突然一把將他勒住抓起，力量奇大，讓大神完全無法掙脫。

人物	回答選擇	好感度
1	抵抗	沒有
2	呼救	葛蒲小姐清醒



溫柔的葛蒲竟然神情猙獰地勒住大神的脖子。

此時好感度最高的女孩因為四處找不到大神而來到地下室，竟看到眼前的光景，連忙要葛蒲小姐住手才救了大神一命！突然間警鈴大作，大神要她先去集合。稍微恢復正常的葛蒲小姐向大神道歉，並要他先以打倒敵人為重。臨走之前，葛蒲小姐交給大神一把手槍，命令大神若見到她有何不測時，當機立斷用這把槍射她！

< * * * * 戰鬥行動 1 * * * * >

敵方領隊的是三騎士中的鹿，他輕輕一呼四面便呈現雪國景象。在四周圍有四個魔來器，可召喚其他的降魔過來，所以要先將它們炸毀。在戰鬥中可讓你想追的女孩打前鋒，再使用特別招數「保護」在她身上，這樣萬一她被攻擊時，不但不會損一滴血，而且還可使其好感度增加。利用擅長距離巨大範圍的攻擊區域進行攻擊，有時甚至可一次解決四隻以上呢！要注意鹿的必殺技攻擊區域也很大，因此若體力不夠者盡量離遠一點，等耐力值補足後再上陣。

在戰鬥中鹿自誇自己的實力...

人物	回答選擇	結果
1	這是所有敵人中...	鹿的耐久力增加
2	也不怎麼樣	鹿的耐久力降低
3	超過時間	鹿的耐久力增加

(fight end)



三騎士中的鹿負責纏住帝國軍擊團。

正當戰鬥勝利時，不料在基地中的葛蒲小姐已完全受葵又丹控制，將魔神器取出並交給葵又丹！大神見狀內心掙扎一會後，拿出葛蒲小姐交給他的槍開槍射殺她！而奄奄一息的葛蒲小姐則向大神道謝...

在大家驚訝萬分時，葵又丹竟然在眾目睽睽之下吻了葛蒲小姐，而她一瞬間竟化成了擁有一對黑色翅膀的邪惡降魔·殺女！並且將最重要的魔神器交給了葵又丹。她告訴大神，他們所熟悉的葛蒲已經死在大神的槍下了...

在作戰室裡，雖然米田稱讚大神做得對，不過全體人員都十分沮喪。解散之後米田要大神去鼓勵一下這幾位女孩子，然後再到經理室找他。

大神分別在餐廳、沙龍、陽台、書房找到康娜、董、櫻和紅蘭，大家紛紛告訴大神葛蒲小姐對她們的重要性。在個別安慰過她們之後，來到愛麗絲的房間，而她已经哭著睡着了。到瑪麗亞的房間安慰她後，最後來到米田的辦公室。對於他來說，葛蒲就如同他的女兒一樣，大神堅定地告訴他一定會把她救回來的。雖然大神曾懷疑自己開槍的決定，不過此時他想到當他被瑪麗亞認為不配當隊長時，葛蒲小姐曾經告訴他要對自己做的決定不後悔地努力下去。

此時原本葵又丹命令殺女去滅掉帝國軍擊團，不過欲爭寵的蝶自願接下這任務。

在帝擊的作戰室中，米田告訴大家一件大家最害怕的事終於發生了，也就是聖魔城已經出現在東京灣。不過在「放神記書傳」中曾記載，在聖魔城中有一座神機，可放出制裁之光將大地化為蒸氣，此神機應是太古傳下來的靈子砲。由於這塊被封印的傳說大地「大和」即將浮出水面，於是要大家盡全力阻止。不過會議才進行到一半，竟傳來一陣爆炸聲，而殺女，也就是葛蒲小姐要他們出來受死！大家連忙出來應戰！

< * * * * 戰鬥行動 2 * * * * >

→ 由於三騎士中的最後一個·蝶，爭著向葵又丹邀功，於是此戰由蝶主導。大神一見到葛蒲小姐便不斷地呼喊她，不過殺女卻開砲射擊大神，使得大神開戰前就身負重傷，得立即恢復才行。另外，在此戰場上還有8座電擊塔，在靠近它的射擊範圍內時會放電傷人，傷害力極強，故最好先將它炸毀。由於此戰中的降魔多半集中在一起，所以可善加利用擅長距離有三格寬的必殺技。而蝶的必殺技會放出電擊，在靠近她的區域內皆會被攻擊，因此要盡快解決她才行。在攻擊她時，蝶會認為只有她才配跟葵又丹一起支配世界...

人物	回答選擇	結果
1	沒這回事吧	蝶的耐久力增加
2	超過時間	不變

(fight end)

就在打敗蝶的同時，聖魔城已經完全浮出東京灣水面了！

櫻花大戰 / 超完整詳細全攻略

攻略

自皮書



櫻花大戰



在葵又丹給予葛蒲一吻後，解開了殺女的封印。



葛蒲化身為殺女的模樣。

10 最後的審判

(結局的女主角是由第八話中約會的對象決定的，在此攻略中皆以櫻為例。)

由於聖魔城已經浮出水面，帝都各地都陷入水深火熱之中，十二個時辰之後，靈子砲吸滿人們的痛苦仇恨後，便可將全世界毀滅！花組所有成員聚集在作戰室束手無策。最後米田才說，唯一辦法就是趁靈子砲尚未吸收足夠能量之前，就先攻入聖魔城將靈子砲毀掉，不過這個辦法卻很有可能使花組所有成員犧牲生命！不過大家堅定地表示為了救出葛蒲小姐，願意冒這個風險試試。

當他們駕駛鰐魚飛到聖魔城上方時，大神下令向聖魔城的城門開砲，沒想到城門竟然毫髮無傷！

此時留在基地的米田中將難過於將這些疼愛的豆蔻少女送上戰場，於是他也決定豁了出去，他駕駛總長8000公尺的空中戰艦三笠出發，到達聖魔城的上空，打開全部砲門瞄準聖魔城的城門。才發射一擊，整個城門不見蹤影。米田指示大神帶著花組成員衝進去，而他負責擔任所有降魔。

花組降落後，將擋在門外的幾隻降魔輕輕擊敗，並趁機恢復機體，準備開門衝進去。康娜打開牆上的門開關讓其他成員進入，不過此時應該該該命的三騎士竟然又復活了！而且靈力比以前強更多。康娜為了讓其他成員可以早點擊破靈子砲，竟將大門關上，留下自己一個對付三騎士而犧牲了。

康娜為大局犧牲之後，大家都難過得說不出話來，尤其是平日與她們鬥嘴最兇的差，更是不能接受。不過為了大局，瑪麗亞仍然催促大神趕緊向前出發。不過三騎士中的鹿在此時出現了，並為了將他殺落懸崖，自己也跟著掉落下去而犧牲了。

大家強忍悲痛，繼續不停地往前進。在某段路程中，紅蘭發現地面上有個奇怪的圖案，附近還有許多魔來器，便要大家先走一步，她要察探一下地上的圖案。不料她竟發現這是所謂的還魂之術，若此陣完成，那麼康娜他們的犧牲全都白費了，她不停地砍殺即將復活的豬和鹿，不過魔來器忽然召來大量的降魔，雖然不甘心，紅蘭還是引爆自己帶來的秘密武器與所有的敵人同歸於盡！

大家一邊掉著眼淚，一邊咬著牙繼續往前走。不料三騎士中最強悍的蝶也出現了，分別給予僅存的四名花組成員重重的一擊，瑪麗亞見狀，便跳上去緊抓住蝶，並要大神帶大家趕緊往前走。終於即將進入內側，苟延殘喘的蝶解決掉瑪麗亞後，趕來這裡準備自爆！此時愛麗絲勇敢地衝上前，抓著蝶瞬間移動到別的地方爆炸了！

失去所有同伴的大神，勇敢地要櫻千萬不可以回頭，因為他們的任務是要打倒又丹解救全世界！此時在空中支援的三笠因為迎戰太多降魔，機體受到嚴重損毀，不過米田仍然堅持盡全力保護帝都！

當大神與櫻走到內部時，殺女，也就是葛蒲出現阻擾他們。不管大神與櫻如何勸她，殺女就是無法恢復成他們熟悉的葛蒲小姐。殺女決定要和大神一對一做個了斷！此時距離靈子砲發射的時間只剩下一個時辰，殺女不斷地以話激大神逼他出手，不過當殺女對著大神重擊了幾下，大神仍然無法對他崇敬的葛蒲小姐出手，在一旁的櫻則為了大神的安危擔心不已。當殺女又將要對大神出手之時，櫻衝過去替他挨了一掌，大神才決定與打起精神正式向殺女討戰！



好可怕呀……好強的破壞力呀！

總長共8000公尺的空中戰艦，三笠出動了！

< * * * * * 戰鬥行動 * * * * * >

由於這是一對一的戰鬥，且大神的傷害力比殺女強得多，所以不須閃躲，直接與她面對面對轟就可獲勝。

(fight end)

被打敗的殺女要求大神給予她最後一擊，但是大神對她怎麼也下不了這個手。此時在一旁的葵又丹見殺女戰敗，氣得發出強大的靈力準備擊向大神，沒想到此時殺女竟衝向前替他挨了一掌而殞命了，臨終前的神情彷彿又變回了他們所熟悉的葛蒲小姐。大神對於葵又丹之舉感到十分憤怒，於是與櫻兩人攜手迎戰葵又丹。

櫻花大戰

< * * * * * 戰鬥行動 * * * * * >

此時在葵叉丹附近又出現許多降魔，因此除了要對付葵叉丹外，還要留意降魔的攻擊。由於一起迎戰的對友一定是好感度最佳者，且降魔和葵叉丹一定會不斷靠近兩人攻擊，所以必要時可以使用合體技，這樣圍在附近的敵人就可一次殲滅了。

(fight end)

葵叉丹被大神打敗後心有不甘，於是準備打開靈子砲。此時三笠也到了極限，於是米田命令所有艦上隊員全體撤退，而他要使用「最後的王牌」。他所講的最後王牌便是以身殉職，他獨自一人駕著三笠衝向即將發射的靈子砲，成功地阻止了叉丹的計畫。

不料叉丹在此時竟化身為萬惡之首·撒旦，準備毀掉這個世界！此時全世界都籠罩在他的魔掌之下，而大神完全束手無策。此時已經犧牲的菖蒲小姐，化身為天使長·米迦勒，也就是當初跟著撒旦一起背叛天父的大天使。因為撒旦復活，所以她也跟著復活了。米迦勒讓五位壯烈犧牲的夥伴再度復活，一起對抗邪惡的撒旦！



我……復活了……
我乃原罪，我乃黑暗。
乃自古以來永生不滅邪龍之王。

戰敗的葵叉丹竟化身為萬惡之首·撒旦。

番外 帝國最長的一日

這天是帝國歌劇院的休演日，大神一早醒來後，便打算先到誰的房裡玩？

地點	進行遊戲	過關條件
櫻的房間	該打掃了！	完全過關（總得分10800分）
薰的房間	帝都的飛魚	20秒以內到達目的地
愛麗絲的房間	換衣服吧！	總得分300分以上
瑪麗亞的房間	料理做得很好！	總得分90分以上
紅蘭的房間	落櫻繽紛	贏20文錢以上
康娜的房間	迷路的孩子	1分鐘之內完成
菖蒲的房間	帝劇的問答	10題答對後，會要求必須贏紅蘭才可進行上級問答，上級問答共10題
書庫（米田）	更換背景壁紙	
二樓觀眾席（霞）	欣賞所有動畫片段	
二樓大廳（由里）	欣賞所有背景音樂	
陽台（楢）	欣賞所有劇照（曾買過的才可）	
沙龍	互相陪審大戰	連續贏7人（若上級問答全對才可進行遊戲）
大神房間	射得真漂亮	總得分95分以上，若選此項則結束整個關卡

●這些都是遊戲中曾進行過的遊戲，但是過關條件可不容易。不過只要可以過關，就可看到值得收藏的個人照片哦！

< 全文完 >

< * * * * * 戰鬥行動 * * * * * >

米迦勒告訴大神，撒旦的弱點就在她核心中天使體的地方，所以大家只要對著此點猛攻即可。不過因為撒旦的耐久力共有2000點，牠的攻擊力超級強勁，幾乎一擊就可取走半條命，而且又會不時召喚降魔出來干擾，因此非常難應付。最好多利用大神特殊技能，「保護」來護住同伴的生命，這時就不必太在乎其他隊員好感度增不增加了。

(fight end)

當撒旦戰鬥失敗後，米迦勒希望帶著他一起回天國向天父請罪，不過撒旦仍然堅守自己的看法，消失在空氣之中。米迦勒也從此回到天國。而勇敢衝向靈子砲的米田也未犧牲，開心地帶著大家回帝都舉行慶功宴！

此後，帝國歌劇院過著太平的日子。不過一年後的某一天，櫻留了張字條後便不告而別，準備讓自己再接受磨炼。而終於發現自己真愛的大神連忙將櫻追了回來，讓整個事件有了更完美的結局。



櫻花大戰 / 超完整詳細全攻略

攻略

白皮書



王牌威龍

完全通關守則

DESPERADOS

Wanted Dead or Alive

● 過關時數



40 小時

● 路易王

人物技巧熱鍵覽表

人物	技巧	熱鍵	功能
約翰·庫柏 	左輪槍	G	掏槍射擊速度最快(6發)
	拳擊	H	可以打昏敵人
	小刀刺殺	J	貼身刺殺一擊斃命
	飛刀	K	近距離無聲解決敵人
	音樂錶	L	引誘敵人離開崗位
	攀登	-	爬上山壁或木架
	拍物品	-	可拍人、現金袋、馬鞍
山謬·威廉斯 	來福槍	G	射程最遠(12發)
	黃色炸藥	H	可隨障礙物彈跳
	繩子	I	綁住昏迷的敵人
	毒蛇	K	放在敵人必經之路做成陷阱
	TNT火藥筒	L	炸毀物品，並吸引敵方注意
	格林機槍	-	不能帶著機走，準度也不高
麥考伊醫生 	加長型左輪槍	G	射擊比一般左輪槍長
	瓦斯罐	J	丟擲後可迷昏一群敵人
	狙擊槍	G+H	遠距離無聲解決敵人
	汽球瓦斯罐	J+H	中距離迷昏一群敵人
	醫療	K	把受傷的人血補滿
	假人	L	樹立假人誘導敵人攻擊



任務

1

An Old Friend



- 任務目標：學習約翰的特殊技能
- 任務難度：簡單
- 敵人數目：1人

道具明細 地點 物品名稱
A 馬鞍

過關流程



▲ 下火車後遇到比爾

1 一下火車後比爾會要約翰展示技術給他看，於是他先帶約翰來到1處的欄杆前，你只要按伏下的圖示或熟鍵

任務概述

這一關玩家可以操作的角色只有約翰，整關流程都是在練習約翰的技巧，唯一比較需要注意的只有最後的部份，不能讓比爾逃掉，否則任務會失敗。

[(C)，就可以順利的把約翰帶過去了。

2 爬過欄杆後比爾會登上2處的

▼ 練習爬上欄杆



▲ 練習竄下爬過欄杆

房子，這時你要練習的是約翰的攀爬技巧，先沿著樓梯登上第一層屋頂，再跟著比爾爬上第二層屋頂。



小技巧

遊戲裡的每個角色都可以爬上樓梯，但只有約翰可以爬到一些沒有樓梯的高處或平台，善用這個能力可以讓約翰到達一些平時無法到達的地方，十分有利於任務的進行。

人物

技巧

熱鍵

功能

凱蒂·奧哈拉



掌心雷	G	掏槍快、近距離攻擊力大(3發)
撲克牌	H	引誘敵人逐步前來
露大腿	J	用美色讓敵人迷惑而靠近
鏡子	K	使敵人暫時失明
踢擊	L	快速將敵人踢昏

桑傑斯



散彈槍	G	一次攻擊多位敵人(2發)
烈酒	H	讓敵人警戒心鬆弛
偽裝	J	避免被敵人發現
槍托攻擊	K	繞一圈擊昏周圍所有的敵人
丟石頭	L	遠距離打昏敵人
格林機槍	-	可以帶槍走，射擊遠且攻擊力驚人
室內格鬥	-	將屋內三人以下的敵人打昏丟出
抬物品	-	同約翰，但一次可抬兩份

楊米雅



吹笛	G	讓敵人發瘋、攻擊自己夥伴後昏倒
吹笛	H	吸引敵人前來，距離比音樂錶遠
閃光彈	J	丟在敵人視野會暫時讓敵人目盲
灑花生	K	讓猴子耍猴戲吸引敵人注意
猴子	L	吸引敵人耍猴戲
躲在桶中	-	躲在桶子裡，可以躲著吹笛或吹笛
快速奔跑	-	米雅的奔跑速度是所有人最快的



每個任務所使用的熱鍵都是遊戲內定的熱鍵，假如你有自行更改按鍵的配圖，只要將對應的熱鍵換成自定的按鍵即可。

王牌威龍

完全通關守則

技師

白皮書

3 在屋頂上比爾會跟約翰打賭是否能射中對面陽台上的花瓶，輸的人要請喝酒。讓約翰按下 (G) 鍵掏出左輪槍，讓游標對準3處的花瓶射擊，直到把



花瓶射破，若沒有子彈別忘了多按一次 (G) 鍵裝填彈藥。

◀ 射中對面的花瓶

小技巧

用槍支射擊過久槍管會過熱，(裝填彈藥的圖示裡紅色的部份會慢慢往上升)，這時準度會降低，必須等一陣子冷卻槍管後準度才會提高。此外約翰的左輪槍是所有的角色中槍法最快的，若配合預設的動作，約翰可以在很短的時間內同時射擊三個目標。

4 接著兩人來到4處馬戲團的舞台上，只要擊倒



台上那個巨漢就可以得到25塊錢，讓約翰用熱鍵 (H) 將巨漢打昏。

▼ 在攤位射擊飛刀

▲ 一拳擊倒大漢

5 所有的角色中只有約翰有殺人於無意的小刀，等兩人一到5處的汽球攤，按下 (K) 鍵後，用滑鼠游標瞄準前方的靶心，按下滑鼠左鍵射出飛鏢。射中後老闆會給你一只音樂錶當獎品，先把小刀從靶子



▲ 射完後得到音樂錶

上拔下，按 (J) 鍵點取攤位旁的袋子，約翰會割下袋子。沒想到卑劣的比爾突然一拳把約翰打昏，拿著袋子就跑掉了。



▲ 比爾打昏搶走音樂錶

轉醒，讓約翰先去把錶撿起來，然後到把錶放在7處

(音樂錶的範圍必須可以吸引到比爾的注意)，並按 (L) 鍵設定好時

▶ 比爾把音樂錶掉在地上

▼ 放置音樂錶吸引比爾



6 等到約翰清醒過來，比爾已經躲到地圖的右上角去。不過在匆忙逃跑的過程中卻把錶掉在6處的地面上。等約翰



▶ 打倒比爾奪取馬鞍



間，再往左上躲到8

處，等比爾來查看錶時，先按兵不動，一旦他往回走便衝過去扁他，把他打昏後到A處拿取地上的馬鞍放在馬背上，騎著馬去找第二個主角山謬。



▶ 騎走比爾的馬離開城鎮

小技巧

在這裡你也可以依照畫面說明試著利用 (Q) 鍵來設定動作，不過設定動作後無法跑步，所以最好跑到比爾旁邊再按空白鍵啟動設定動作。

任

務

2

Southern Comfort



- 任務目標：救出山謬
- 任務難度：簡單
- 敵人數目：21人

道具 地點 物品名稱

明細 無 無



▲到農莊尋找山謬



▲山謬被守衛打昏

過關流程

1 首先要解決的是1處附近的守衛，這裡的守衛比較分散，只要繞到後方或側面用小刀就可以一一解決。



盡量不要用槍以免引起其他騷動。解決完敵人後記得將他們抬到沒有人的房屋裡。

◀從後方偷襲守衛

小技巧

小心不要進入可能有敵人的房子，否則進去的角色馬上會因為被攻擊而結束任務。要知道房子裡有沒有敵人最好的方式就是在外開幾槍，若有人就會被槍聲吸引而跑出來。在這裡的屋子內不會有敵人，所以大可放心的把死人拖進去。萬一你不小心引起騷動，也可以躲到屋內，等騷動平息再出來。

2 2處屋子前面的兩個守衛可以從旁邊的小門進去，上二樓割掉吊著的稻草，可以把他們打昏。打昏別忘了各補一刀，否則時間一久他們會醒過來，到時就不好處理了。

3 3處也有一些守衛，除了用小刀外，也可



▲割掉稻草壓倒守衛

任務概述

之前比爾透漏山謬正在查理·克萊頓的農場做工還債，於是來到該農場詢問山謬的下落，沒想到山謬因為鼓動其他的傭人反抗查理而被打昏，在查理手下後方的約翰立刻也打昏查理手下，並把山謬擡到安全的角落。為了救出山謬，約翰深入山謬所處的農莊，與查理及所屬的手下展開一場大戰，約翰不需要消滅全部的敵人，只要清出一條血路，就能把山謬安全的帶出農莊。

以用開罐一個個吸引過來射殺。

4 4處的棉花田會有兩三個守衛在

看守，你可以伏在左上方的稻草田裡用槍聲將敵人引過來一一射殺。只要你趴著敵人鐵定看不到你。



▲殺了守衛後記得搬到屋內以免引起騷動

◀稻草田是最好的掩護

5 5處也有一片稻草田，最好是能從右上方繞進去，進入田裡趴下後就可以大開殺戒了。

6 6處涼亭裡的敵人可以从背後偷襲，最好能從這裡處理掉7處出口的守衛。

7 8處屋子旁的守衛不好搞定，只能用開罐把他引過來，盡量用小刀，不要驚動屋子裡的敵人。9處馬廄旁的守衛只要從背後就能偷襲得手。偷襲前不要用的以免被敵人察覺。確定清光



▲打昏馬廄旁的守衛

路線上的敵人後把山謬從左上角抬下來，兩人一起上馬從7處離開農莊。

任務 3

Smoke Signals



■ 任務目標：學習山謬的特殊技能

■ 任務難度：簡單

■ 敵人數目：0人

道具明細	地點	物品名稱
	A	毒蛇
	B	格林機槍
	C	TNT炸藥

過關流程

1 兩人首先來到1處河邊，山謬表示可以把炸藥丟到對岸2處的空地上，你可以先按〔2〕鍵選擇山姆，然後按〔H〕鍵選取丟炸藥。把準心瞄到對岸，會出現一條拋物線，讓這條拋物線越過河中的石塊後停留在對岸2處的空地上並點取滑鼠左鍵，就可以把炸藥丟過去了。注意炸藥的彈跳方向，爆炸的地方並不等於游標點取的位置。



▲ 七早八早就叫醒山謬

▶ 從樹上震下一個人

當場昏在地上。你必須操作山謬使用熱鍵〔J〕將這個人綁起來，讓他無法去通風報信。往後這個技巧最適合用在被打昏的老百姓身上。



▲ 山謬可以撿蛇

2 炸藥爆炸後，兩人上方的樹上突然掉下一個人，

3 接著兩人來到A處，突然出現一條蛇，約翰的馬嚇得把約翰摔下來，氣得約翰準備把蛇射死。這時山謬制止了約翰，表示有袋子可以裝這條

任務概述

約翰救出山謬後，兩人來到了河邊，約翰決定試試山謬是否寶刀未老。本關你將會學習使用山謬的各項能力，以利於往後任務的進行。

蛇。你這時可以選擇山謬，按下〔K〕鍵並點取蛇，就可以把蛇抓起來。往後可以用蛇來偷襲敵人，小心除了山謬外不要讓任何人碰到蛇，也不要讓敵人發現埋伏的蛇，否則敵人可能會把蛇一槍打死。

4 繼續來

到B處，可以看到一把格林機槍。只要讓山謬點取格林機槍就可以掃射前方的物件。讓山謬轟掉格林機槍前方的C處擋路的篷車。



▲ 用格林機槍掃掉篷車出現TNT火藥桶

小技巧

遊戲裡的角色只有山謬和桑傑斯可以使用格林機槍，不過桑傑斯的準度比山謬好，而且可以帶著走，因此可能的話盡量讓桑傑斯來使用。另外山謬的來福槍裝彈數高達12發，是所有武器中射擊距離最長的，甚至比敵人的視野還長，在後期關卡是我方攻擊的主力。

5 打垮篷車後發現篷車上竟然有一桶TNT炸藥，讓山謬把炸藥撿起來。繼續往上走到2處又發現路被

落石擋住了，剛才那桶TNT炸藥剛好派上用場。選擇山謬點取〔L〕鍵將炸藥放置在岩石旁，一路把引線拉到下方，可以拉多遠就拉多遠，以免被爆炸威力波及。拉完引線後會出現點火的符號，點取符號山謬就會點燃引線，引線炸藥將石塊炸掉。炸掉石堆後把兩人帶到上方過關。



▲ 裝好火藥桶點燃引信

小技巧

假如引線灑的不好，可以派山謬把炸藥拿起來重新灑引線。TNT炸藥不是所有的關卡都有，除了岩石外還可以炸掉許多堅固的物件，如大門或馬車等等，而且爆炸聲響把該處所有的敵人都吸引過來，相當適合轉移敵人的注意力。

任

務

4

Hang'm High!



- 任務目標：救出麥考伊
- 任務難度：中等
- 敵人數目：16人+援軍

道具
明細

地點	物品名稱
A	麥考伊的裝備
B	TNT炸藥
C	馬鞍
D	馬鞍

過關流程



▲一拳打昏牧師



1 任務一開始就會有一個牧師從1處走過來，你必須把握時間趁牧師尚未進城前派約翰將他打昏，絕對不能讓他進城，由於他是平民，更不能殺了他，否則任務就會失敗。打昏後別忘了讓山謬把牧師綁起來，抬到較遠的地方。

◀ 麥考伊即將被吊死

小技巧

遊戲裡不能殺害任何一個沒有手持武器的平民，是不是平民可以打開地圖判斷，假如地圖顯示並非紅色，就只能用拳頭來解決了。

2 在2處會有不少敵人等著你，在這裡開槍不太會吸引敵人的注意，讓約翰和山謬一起把這裡的敵人清光。

3 3處出口附近的敵人也要先清掉，C處不但會有馬鞍，也是槍戰的好據點，利用槍聲把附近的敵人都吸引過來，跑到C處後對著追過來的敵人近距離一槍就是一個，乾淨俐落。

任務概述

約翰帶著山謬來到城鎮尋找老夥伴麥考伊，沒想到進去探路的山謬發現麥考伊不知道幹了什麼勾當，竟然被放上絞刑台，只等牧師一到場就要開始行刑。兩人當然不能坐視這種情形發生，立刻擊倒在路上的牧師拖延死刑的執行。並潛入城鎮準備救出麥考伊。約翰要山謬去攔破城鎮右下方的馬車，一旦把絞刑台附近的守衛吸引過去，便可以把麥考伊順利的救出來了。

4 4處的守衛比較難纏，可以利用音樂錶把對方一個個引到3處清掉。小心右邊二樓的那個婦人，盡量避開她的視線範圍。



▲此處可以拿取馬鞍

5 繼續解決掉5處附近的守衛，然後讓山謬拿到B處拿取TNT火藥桶，再把火藥桶擺在5處馬車旁，點燃引信後趕快跑回2處，火藥桶一爆炸就會把所有的守衛與鎮民吸引過去。

6 從背後偷袭6處絞刑台旁落單的守衛後，用約翰的刀子割下繩索救出麥考伊。但麥



◀ 派山謬來此拿取TNT火藥桶
▼ 引爆麥考伊的鐘車

考伊堅持要拿到他的裝備才肯離開。而他裝備放在A處的堅牢，只有麥考伊才能拿取。你也可以埋伏在隔壁的警局門口，開槍把局裡面的人引出來射殺，小心避免殺傷平民。救出麥考伊後讓約翰拿取C處與D處的馬鞍，找齊三匹馬讓三人乘坐，從3處的通道離開城鎮。



◀ 趕快趁機解救麥考伊

任務 5

Doc McCoy's Cabin



- 任務目標：學習麥考伊的特殊技能
- 任務難度：簡單
- 敵人數目：0人

道具明細	地點	物品名稱
	無	無

過關流程

1 第一個動作是要練習麥考伊特有的“開鎖技能”，直接選



取麥考伊(數字鍵〔3〕)就可以打開1處的房門了。進門後讓麥考伊拿取裡面的袋子。

◀ 麥考伊擁有開鎖的技能

小技巧

你可以先選擇麥考伊再將游標對準門，假如游標呈現綠色表示能開，呈現紅色則無法開啟。



▲用狙擊槍打斷繫船繩

的影像該開始會有點模糊，一會兒就會清晰起來，瞄準後按下滑鼠左鍵一槍把繩子打掉，小艇就會沉入沼澤裡。注意狙擊鏡的彈數限制。

3 第三個技能是最常用的瓦斯罐，目標是3處的鱷魚，按〔J〕鍵拿出毒氣瓶，將游標對準3處的鱷魚按下左鍵丟過去，毒氣瓶會在鱷魚頭上爆炸。

2 接著要秀的是麥考伊的狙擊技能，只要先按〔G〕鍵再按〔H〕鍵，游標就會變成狙擊鏡。讓狙擊鏡對準2處繫著小桶的繩子，狙擊鏡

任務概述

剛收到麥考伊，當然要好好學學他的特殊技能，正好三人來到了麥考伊位於沼澤旁的小屋，與山謬一言不和的麥考伊立刻被激的露了幾手。

4 看到這一幕的山謬不服氣的代表這跟火藥沒什麼兩樣，但接下來要表演的可會讓山謬瞠目結舌。

先讓麥考伊按下〔J〕鍵選取瓦斯罐，再按下〔H〕選取汽球，會根據風向出現一條虛線，讓這條虛線對準4處的鱷魚，壓下滑鼠左鍵讓滑鼠升空，



▲用瓦斯罐迷昏鱷魚

等滑鼠飄到鱷魚上方時(觀察汽球的影子)用手槍射擊汽球讓瓦斯罐掉下來，便可以掉在鱷魚頭上。

小技巧

這個技能需要配合風向，目標一定要在施放點的下風處，有些關卡若沒有風的話將無法使用該技巧，這時點取汽球後將不會出現虛線。而麥考伊的左輪槍雖然射程比約翰長，但有些距離還是力有未逮，這時若射破汽球的話可能要山謬的來補槍幫忙才行。

5 看到這項絕技的山謬立刻迫不及待的衝向3處的鱷魚，想知道瓦斯罐的藥效有多久，沒想到瓦斯瓶只對人類有效果，山謬的下場當然是被鱷魚咬的皮開肉綻，受傷不輕。



▲治療被鱷魚咬傷的山謬

只好派出麥考伊按下熱鍵〔K〕選擇有限的急救箱來治療山謬。

6 最後麥考伊解釋了他身上大衣的功能，除了放置物品外，大衣原來還可以做假人來

吸引敵人的注意或砲火。讓麥考伊點取〔L〕鍵並選擇設置假人的地點，就可以作出一個假人。注意在使用假人時，由於

道具在大衣裡，麥考伊將不能使用其他的技能。表演完假人後三人便上了馬，一回去尋找

另一個同伴凱蒂。

▲樹立假人可以吸引敵人砲火



High Stakes



- 任務目標：解救凱蒂
- 任務難度：簡單
- 敵人數目：32人+援軍

道具 明細	地點	物品名稱
	A	狙擊彈
	B	瓦斯罐

過關流程

1 在引起城鎮騷動後，三人會躲到1處的陰暗角落，這裡便是即將的掩護地點，只要派一人出去用槍聲把守衛一個個引來，然後跑回1處面對衝過來的敵人一起開槍，再多的敵人也可以解決。記得要經常找空檔按 (G) 鍵補充彈藥。



▲這裡是第一個伏擊地點



- ▲派約翰上樓換掉二樓的守衛
- ▶從背後一一處理掉港邊的守衛

2 2處左右邊樓上的兩位敵人是讓人最傷腦筋的，建議丟擲瓦斯罐來處理。到二樓的A處可以拿到麥考伊的狙擊槍。

3 3處河邊也有不少敵人，可以用槍聲把他們一一引到2處右下的轉角再清光。



任務概述

三個人好不容易在市鎮裡得知凱蒂的下落，但卻不是什麼好消息，原來凱蒂因為詐賭而被關到船上去，三人只好想辦法把她救出來。這一關敵人不少，不過由於是晚上，只要找對地方，就可以很容易的把敵人引過來幹掉。比較要注意的只有解救凱蒂的過程。

4 從下方繞回4處，再這個建築物的背面躲著一個看不到的敵人，按下 (Caps Lock) 鍵便可以讓這位仁兄現身。

5 5處的巷道同樣會有敵人駐守，將這些角色引到下方的轉角處理掉。

▶這是第二個伏擊地點



6 派約翰從5處可以攀爬到6處的右邊，從這裡可以偷襲6處入口附近的守衛。

7 解決掉地圖上所有的守衛後派麥考伊和約翰進入船艙，山謬則躲在3處，等兩人一進入船艙就會出現一波攔截的敵人團團圍住出口，派山謬丟擲炸彈一口氣炸死出口附近所有的敵人，麥考伊則打開關著凱蒂房



▲山謬的黃色炸藥一次可以炸死一堆人

▶讓潛入船上的麥考伊開鎖

間的門，約翰用刀子割掉綁著凱蒂的繩索，然後一起衝出來解決掉船上埋伏的敵人。至於船頭8處的毒氣瓶拿不拿都可以。

8 最後收集地圖上的四隻馬匹，讓四人一起乘上馬匹由右下角離開地圖。

▶一行人騎上馬離開城鎮



任務 7

A Woman's Weapons

任務概述

四人來到OpeTousas準備搭火車去El Paso，但由於惡名昭彰的麥考伊，一行人必須在不引起城鎮守衛的注意下偷偷搭上火車。於是凱蒂準備好好發揮她的誘惑伎倆，協助大家前往El Paso。



■ 任務目標：學習凱蒂的特殊技能

■ 任務難度：簡單

■ 敵人數目：9人

道具 明細	地點	物品名稱
無	無	無

過關流程

1 耍色誘敵人，第一件事當然是要找件性感的衣服。A處晾在衣架上的洋裝似乎是個不錯的選擇，但首先要處理掉1處的守衛。於是凱蒂親自出馬，按(H)鍵選擇撲克牌，然後在地圖上有X記號的地方丟一張撲克牌，取消動作後退，在第二個敵方又丟一張撲克牌，如此那名守衛就會被一直吸引過來，約翰也會趁



那名守衛在查看撲克牌時衝過去他將摺倒。讓凱蒂到A處拿取衣服換上。

▲讓凱蒂用撲克牌來引誘守衛

▶約翰衝出來一拳把守衛打昏

2 2處的守衛將是凱蒂美色的第一個犧牲者，等她的眼神飄向別處時，讓凱蒂跑到他附近點取(J)



▲凱蒂精彩震眼的變裝秀



▲這個被色誘的守衛馬上被約翰毆以老拳

鍵再點一次滑鼠左鍵確定，凱蒂就會露出大腿，這時對方的視野將會變成粉紅色，並被凱蒂吸引過來，結果自然莫名其妙的倒在約翰的拳頭下。

小技巧

凱蒂的掌心雷子彈只有三發，攻擊距離又短，但攻擊力相當高，適合搭配露大腿的招式來使用。

3 然而還是有一些守衛不會受到美色的誘惑，3處這種類型的守衛即是代表，這時就要用一些不一樣

的方法了。讓凱蒂按下(K)鍵，拿出反光鏡對準這名守衛使用，會讓守衛暫時失去視力，這時你要趕快帶著所有人往左方跑過去。



▲趁凱蒂讓對方眼花時立刻衝過去



4 最後一個目標是4處車站上的鎮長，只要讓凱蒂跑到鎮長後方，按(L)伸出凱蒂的美腿點取鎮長，就可以一腳把鎮長踢

▲讓凱蒂偷偷摸到鎮長旁邊

完成後火車也到站了，四人順利的搭上火車前往El Paso。



▶一腳把鎮長踢昏

任

務

8

Into the Lion Den



- **任務目標：**擊昏所有守衛並進入傑克森警長的房間
- **任務難度：**困難
- **敵人數目：**26人

道具 明細

地點	物品名稱
A	瓦斯罐
B	TNT火藥桶
C	急救箱
D	急救箱

過關流程

1 在1處入口就會遇一些巡邏的守衛，甚至還有騎馬的守衛，這時要善用凱蒂的引誘技巧，包括撲克牌和色誘等等。先用撲克牌或音樂鐘把敵人一個個引過來，再用色誘迷亂敵人，一旁的約翰則趁敵人視角變成粉紅色時衝上去補上一拳。打昏敵人後別忘了綁起來，抬進1處右邊那間小屋。



▲打昏敵人後一定要讓山謬綁死敵人

3 清光橋頭的敵人後先不要進去，回頭往3處清光這裡的守衛。由於此處守衛較為分散，比較容易各各擊破。

4 4處的两名守衛要過橋才攻擊的到，這時瓦斯罐是最好的

▶用麥考伊的汽油瓦斯彈迷昏守衛

2 2處橋頭的這三名守衛最難纏，除非撲克牌放置得當，否則常常會一次引來兩個以上的敵人。陸續把這三名敵人引到1處解決掉。



任務概述

這一關最令人討厭的地方是不能殺死任何一個人，只能將他們一個個弄昏後綁起來，十分的礙手礙腳。弄昏敵人的方法包括約翰的拳頭、麥考伊的瓦斯罐和凱蒂的踢擊等。因此凱蒂的引誘方式在這關十分重要，將敵人引誘出來各各擊破方能成功的擊昏所有的守衛。滲入驚長的房間。



▲這個角度最方便投擲了

武器，派麥考伊將瓦斯罐丟在兩人中間，一次就可以迷昏兩個人。

5 回到5處的廣場也有一些守衛，絕對不能讓敵人有開槍的機會，否則屋子裡的

敵人會跑出來。一個個用撲克牌引到1處來攻擊。清光後在A處可以補充麥考伊的瓦斯罐。

6 6處的守衛雖然不少，但其實是最好處理的。只要用撲克牌——引過來，讓凱蒂埋伏在5



▲也可以從牆外投擲
◀到角落拿取瓦斯罐補充

處上方的門旁，一腳一個就可以將他們全



部踢昏。

7 7處有三個守衛，其中一個會到處巡邏，同樣可以用撲克牌引到門口踢昏。另外兩個只要一罐瓦斯罐就可以迷昏了



▲在門口——踢昏敵人

在這裡可以拿到TNT火藥桶和麥考伊的急救箱。

8 接下來的目標是要炸破8處的大門，先派凱蒂或約翰站在9處的門口，麥考伊則到10處的水塔，山謬則把火藥桶放在門旁，接下來的動作要一氣呵成，先讓麥考伊丟擲瓦斯罐把11處的两名守衛炸昏，然後派山謬點燃引信後赶快跑進上方門後。爆炸聲除了會讓堡壘裡面的守衛開始戒備外，也會把9



處建築裡的守衛吸引出來，立刻讓凱蒂把他踢昏。

▼在門口守株待兔

▲點火引爆大門

9 接著把麥考伊帶回12處的屋頂，用凱蒂把13處中庭的敵人一一引出來大門，再從屋頂將瓦斯罐丟到門口把他們全部迷昏。在13處

右上方柱子旁會躲著兩名守衛，這兩名守衛的視野都有死角，派凱蒂鑽進死角可以輕易一一擊昏他們。

10 最後的目標是14處的入口，可以從下方的門進去，從11處的門出來。派凱蒂躲在門邊，利用撲克牌把對方引出來一一踢昏，確定所有敵人都解決後，讓所有人進入15處警長的房內過關。



▲從屋頂將衝出來的敵人迷昏

任務

Like a Thief in the Night



任務

9



任務概述

一行人在黑暗中來到馬賊的營地之一，這個營地裡還俘虜了一個軍人。為了得知馬賊頭目的下落，約翰決定把營地裡的馬都偷走，並偷偷救走囚禁的人質，讓對方引導我們找出馬賊的基地所在。

這個關卡難在必須不驚動營火旁的敵人，只要有任何一個漏網之魚跑去通報營地附近的守衛，任務就算失敗。任務後段還得偷走營火旁馬廄裡所有的馬匹與被綁的軍人，十分有挑戰性，一定要多讀取幾次才有成功的機會。

- 任務目標：在不驚動敵人下偷走敵方陣營旁的所有馬匹並救走人質
- 任務難度：超難
- 敵人數目：32人

報，所以不能用各各擊破的方式，必須讓所有隊員一起出動，用最快速度一一擊斃所有的守衛。

道具明細	地點	物品名稱
	A	馬鞍
	B	馬鞍
	C	馬鞍
	D	馬鞍
	E	馬鞍



2 2處和3處同時會有兩名特別膽小的敵人，這種敵人一發現有不對勁的地方就會立刻狂奔到營火處，所以一定要先潛伏到他後方先對他下手。其他敵人再一一解決。

過關流程

1 過河後1處的敵人就很難搞定，這裡巡邏的敵人會互相接頭，一旦發現有人消失就會立刻跑去通過
▶把河岸旁的敵人全打昏



▲這個爪八子要儘早處理

3 3處除了有守衛塔外前方還有兩個守衛，讓凱蒂一次把兩名守衛引過來，跟約翰一起把他們



▲一把打昏的馬賊綁起來

解決掉。等塔上的守衛看不到這兩名守衛就會跑下來，等他一落地就讓約翰用飛刀來處理。

4 接下來小心的藉由樹木的陰暗處掩護繞到4處的馬廄，先派一個人摸掉5處的守衛，然後讓約翰拿

取欄杆上的馬鞍披在馬上，慢慢的把所有馬匹牽到6處的空地。比較麻煩的是在營火旁的馬鞍，必



▲割掉馬廄的欄繩



▲拿取欄杆上的馬鞍
▲牽到河谷上方的隱密處

須計算好時間，等巡邏的敵人遠去時走進去拿取，這裡的難度很高，必須多試幾次才能成功。

5 一旦所有的馬匹安全的帶到6處，就只剩下7處的那名人質了。等敵人不注意時派約翰割掉綁著他的繩子，然後立刻一拳將他打昏，否則他會跑去跟土匪拼命。慢慢把他抬回6處，讓所有的人都集中到該處就可以順利過關了。



▲這裡的馬鞍最難拿取



▲伺機割掉這個戰俘的繩子

▲得知馬被偷走的馬賊倉皇奔走



任

務

10

Lullaby for Four Aces

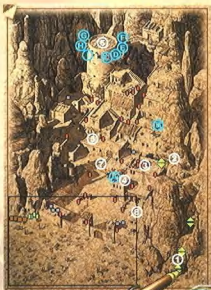

- 任務目標：活捉馬賊頭子桑傑斯
- 任務難度：困難
- 敵人數目：60人+援軍

道具明細	地點	物品名稱
	A	狙擊彈
	B	急救箱
	C	黃色炸藥
	D	黃色炸藥
	E	狙擊彈
	F	瓦斯罐
	G	黃色炸藥
	H	黃色炸藥
	I	瓦斯罐

任務概述

在我們成功的偷走這群馬賊的馬後，果然把這群馬賊搞得天下大亂，他們立刻派了一個手下去通知馬賊頭子。於是一行人悄悄的跟著這名馬賊，找到了土匪的大本營。馬賊頭子桑傑斯在聽完手下的報告後，立刻派遣大批手下前往支援。不過基地裡還是有一堆土匪駐守著，你必須想辦法清光基地裡的土匪並活捉桑傑斯，將他交給美國軍方來處置。

過關流程

1 首先我們可以從城牆下方儘可能的清光附近的土匪，讓我方人員與城牆保持一段距離，任城牆丟一顆炸彈，然後儘可能把附近的土匪吸引到城



◀ 倉皇奔回的馬賊急著向桑傑斯報告



◀ 眾多馬賊一起去尋找失馬與逃兵

王牌威龍

完全通關守則

攻略

白皮書



牆上來，上來一個就解決一個，直到清光所有城牆附近的敵人為止。

▼屍橫遍野的敵方城牆

▲從遠處攻擊城牆上

2 接下來要想辦法

利用約翰的攀爬技術潛進城內開門。從右邊1處的山壁爬上去，沿著山壁一路走到2處，先狙擊掉3處站著的那名敵人，然後立刻趴下，等到騷動平息後爬下3處，從背後用刀子解決掉門口的兩名土匪，再慢慢從樓梯爬下去，解決一層陽台上的敵人。最後溜到一樓往門口衝，打開



▲讓約翰爬到山崖狙擊下方的敵人

▼打開城牆引進我方同伴



門後跟同伴會合，然後一起轟掉追出來的土匪。

▼一清光爬上樓梯的馬賊



3 讓所有人一起

進去後先幹掉4處的土匪，然後一起爬到上面趴下，把敵人一一引誘上來，等他們一探出頭就馬上攻擊，可以很快的把

這一區敵人清的一乾二淨。

4 下樓後

繼續往左上方前進，來到5處先待命，然後用槍聲把樓梯上的土匪一一引下來狙殺，小心突然從門口冒出的敵人。



▲這裡是第二個伏擊點

5 一路打到6處的圓塔，這裡即是頭目桑傑斯的所在。靠近門口就可以看到他。他會來回的踱步巡



▲準備衝進去俘虜桑傑斯

▲擊昏桑傑斯後馬賊會全部回巢

擊倒要立刻把所有人帶進房間，因為剛剛離開的那些土匪會突然跑回來，讓所有人一起狙擊掉衝進房內的土匪，然後盡量搜光塔內所有的物品。

6 接著要沿著原路一路打下去，由於身處高處，

只要善用麥考伊荷包裡滿滿的瓦斯罐和狙擊槍，以及山謬的黃色炸藥，應該可以很容易的把所有的敵人解決掉



▲善用醫生的瓦斯罐一路打下去

。唯一要小心的只有7處的那挺格林機槍和8處

木桶後面的匪徒，這些角色都可以從上面丟瓦斯罐來迷昏。

7 等清光了所有的匪徒，就可以把桑傑斯拍到外面了，讓所有人一起跟著出城過關。



▲小心這裡的格林機槍

▶清光馬賊後把桑傑斯背出去

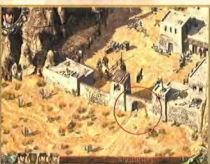

任

務

11

Ambush at Snake Pass



■ **任務目標**：將所有人穿過蛇道帶往出口

■ **任務難度**：簡單

■ **敵人數目**：45人

道具
明細

地點	物品名稱
A	TNT火藥桶
B	狙擊彈
C	格林機槍
D	格林機槍

▼派約翰上去偷襲平台上的敵人



任務概述

我方綁走了馬賊頭子，衆馬賊自然不會善罷甘休。正當一行人準備通過一條兩面都是高崖的蛇道時，約翰突然發現高崖上面的閃光，看來兩面的高崖都已經佈滿了埋伏的土匪。還好他們還沒發現約翰一行人的蹤跡。於是約翰決定先下手為強，利用地形清光兩側的土匪，並炸掉擋路的岩石，將土匪頭子帶往El Paso。這一關你可以自行決定從左側或右側夾擊，以下的攻略方式是選擇障礙物較多的左側路線。

過關流程

1 先派約翰爬上1處的高台，用小刀射殺該處的守衛。

2 下來後一一用凱蒂的美色引誘清光2處的守衛，然後讓所有人趴在2處的岩壁下方，先立一個假人吸引敵人砲火，然後用



▲ 躲在這裡可以把上方的敵人全吸引過來槍聲把上方的敵人一一引過來清光。

3 3處會有一些零星的敵人，一樣用撲



▲ 利用撲克牌來引誘敵人

▶ 踏過敵人的屍體向前進

克牌和露大腿引過來清掉。有一些敵人怎麼都引不過來，就派射程最長的山謬去打，或者用約翰從背後偷襲。

4 一路打到4處的橋邊，拿取該處的TNT火藥桶和狙擊彈，先狙擊掉5處格林機槍塔上的敵人和兩邊的守衛，然後派山謬偷偷去插格林機槍，搶到後就可以對著下方大開殺戒了。

5 6處的守衛可以用槍聲把他



▲ 開始狙擊對岸的機槍手

◀ 機槍手隔壁的敵人也應射殺

們吸引到上方，然後交給山謬的格林機槍

來處理。從這裡的崖邊可以投擲瓦斯罐迷昏下方馬車裡格林機槍旁的守衛。

6 剩下7處的守衛，由於他們都面對著下方，約翰的飛刀就可以搞定一切。

7 最後從下方繞過去給格林機槍旁昏迷的傢伙一刀，確定畫面上所有守衛都軍命後讓所有的人上馬，騎到8處炸掉擋路的岩塊過關。

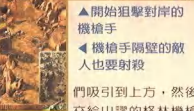

▲ 投出瓦斯罐來麻醉這群匪徒



▲ 下方的格林機槍可從這裡丟擲瓦斯彈

任務 12

Escape from El Paso

任務概述

歷經千辛萬苦，我方終於把馬賊頭子桑傑斯送到El Paso交給發賞金的人處理。不過當約翰問到El Diablo的下落，這名人員竟然被飛刀滅口。趕過來的警長以為是約翰下的毒手，開始調派手下追捕約翰。被冤枉的約翰要馬上聯絡散佈在城鎮各處的夥伴，一同逃離這個城鎮。



■ 任務目標：找到其他三名夥伴並逃出城鎮

■ 任務難度：簡單

■ 敵人數目：46人

道具明細	地點	物品名稱
A	B	醫藥箱
B	A	馬鞍
C	B	狙擊彈
D	A	瓦斯罐

過關流程

1 一開始約翰身處的1處屋頂就是最理想的攻擊陣地，讓約翰趴在屋頂對下方的樓梯，開一槍把附近所有的人吸引過來，上來一個就解決一個，但必須隨時趁空檔補充彈藥並注意槍枝溫度。第一波攻擊結束後再向附近開槍盡可能把敵人吸引過來，很快就可以清光附近將近二十幾名的敵人。

2 再來是2處馬廄附近的敵人，這裡也不難處理，先往馬廄裡開槍，趁守衛出來時在轉角解決



▲在起始點將來襲的敵人一一射殺

掉，然後躲到門口右邊後面，一樣把敵人一個個引過來，這裡又可以清光下方鐵軌兩邊一堆的敵人。另外火車旁的守衛在火車到站時會回頭面對火車，這時也是從背後溜過去的好時機。

▲趁守衛回頭看火車時溜進馬廄

3 3處的屋頂會有一個巡邏的守衛，可以走上屋

頂從背後偷襲，然後同樣開槍把4處馬廄旁的守衛一一吸引上屋頂狙殺，再從背

▶在阳台上可以一一射殺上來的敵人

▼從後方偷襲馬廄的守衛



後用小刀射死那些不過來的。

4 接著可以去5處找山謬了，跟他談話後就可以操控



山謬，與山謬一起往上方躲到6處教堂旁的轉角，開槍把敵人一個個引到轉角旁幹掉。到7處可以找到麥考伊，別忘了教堂的鐘塔上有狙擊彈可以拿取。

5 8處的守衛交給麥考伊的瓦斯罐或狙擊槍來解決，下方的轉角也是偷襲敵人的好地方。清光這裡的敵人後到9處民宅內找到凱蒂，回到2處馬廄拿取馬鞍，並選走4處的馬匹，從左下方逃離城鎮過關。

▶在右下方找到凱蒂



▲到5處找到山謬



▲牆角是最好的狙擊地點



任務 13

The Walls of Fortezza



- 任務目標：從監獄救出桑傑斯
- 任務難度：困難
- 敵人數目：50人+援軍

道具 明細

地點	物品名稱
A	TNT火藥桶
B	瓦斯罐
C	瓦斯罐
D	急救箱
E	狙擊彈
F	黃色炸藥

過關流程

1 剛開始可以說是本關最難的部份，先在1處放置一個假人，然後讓所有人躲在2處的陰暗面，開槍引附近和監牢裡的守衛出來。等一群人對著假人開火時，對著這群人擲出瓦斯罐，一定等所有人到齊後再全部迷昏，就算多擲一瓶也無所謂，否則沒昏倒的人會叫醒其他的人。迷昏後派約翰把這些人一刀刀刺死。



▶ 利用假人與瓦斯罐來迷昏所有的守衛

小技巧

這裡的關鍵在於假人擺放的時機與位置，若失敗的話不妨換一個位置試試看。最重要的是下方巡邏的那個胖子與守衛一定要解決掉。

2 3處的守衛不好處理，最好用麥考伊來迷昏，否則就要靠約翰的飛刀了，一旦佔據3處的平台，本關就簡單多了。讓所有人趴在4處的平台，派射程最遠的山謬到監獄大門口開槍引守衛過來，然後跑回平台上趴著對著入口，上來一個就殺一個，直到門口

任務概述

為了得知E1 Diablo的下落，我們必須闖進這個戒備森嚴的監獄救出桑傑斯。在這個關卡中除非你有萬全的準備，否則最好不要開槍以免引發一堆人來圍剿。利用山謬炸開監獄大門後找機會救出桑傑斯，並跳上凱蒂所帶的馬匹離開。

附近的守衛被清光為止。

3 拿取3處的TNT火藥桶與瓦斯罐，派山謬將桶裝炸藥裝置在5處監獄門口引爆，會引一堆的守衛跑出來，這時再跑回4處，同樣把這裡的守衛用槍聲——引過來清光，門口



- ▲ 從旁邊暗殺門口的守衛
- ◀ 用火藥桶炸掉監獄大門

剩下的引不過來的幾個守衛則交給約翰的飛刀來處理。

4 接下來先派麥考伊射殺門口右邊6處高塔上的守衛，然後在7處丟擲瓦斯罐迷昏該處的守衛，派約翰由架子上爬上去——刺殺。同時約翰可以用飛刀從背後射死8、9兩處的守衛，只要小心守衛的視線就可以了。



▲ 丟瓦斯罐迷昏台上的守衛

5 接著讓三人爬上6處的高塔，先射殺左邊10處高塔背對的守衛，然後趴下集中在高塔中間，開槍把監獄右半部的敵人全部吸引過來，等他們一登上高塔就——解決掉。



- ▲ 派約翰爬上去解決守衛
- ◀ 這裡是最佳的伏擊點



小技巧

高塔上由於地形狹小，一定要集中在中間，否則邊緣就算趴著也可能會被敵人打到。

6 清光右半部的敵人後讓所有人登上左邊10處的高塔，故計重施把所有監獄裡左半部的敵人一一引過來解決。直到監獄裡只剩下一些零星引不過來的敵人為止。



◀ 左右塔台的守衛從旁邊來暗殺

▼ 門口高台上的守衛用狙擊槍來狙擊

7 下高塔後用麥考伊狙擊掉11處高台上的守衛，然後清光這些零星的敵人，在12處上下有瓦斯罐和急救箱可以拿取，應該有助於你攻城掠地。



8 最後到13處讓麥考伊打開監獄的門房救出桑傑斯，一行人一起回到12處的城牆，用瓦斯罐解決掉城

小技巧

整個過程最好都讓凱蒂趴在馬匹旁，以免不小心被敵人發現。



牆下巡邏的士兵，然後讓凱蒂把馬牽過來，四人跳上馬後大夥兒揚長而去。

▲ 這裡也是不錯的伏擊點

▶ 到監獄救出桑傑斯



◀ 跳上凱蒂帶來的馬準備落跑

任務

14

They Called Him Grizzly



■ 任務目標：學習桑傑斯的特殊技能

■ 任務難度：簡單

■ 敵人數目：18人+援軍

道具明細	地點	物品名稱
	A	石頭
	B	格林機槍

任務概述

一行人回到桑傑斯的堡壘，發覺這個地方已經變成廢墟，他以前手下的屍體遍佈在各個角落，看來這又是El Diablo的傑作。於是桑傑斯決定要讓基地裡的Diablo手下付出代價。這一關是用來學習桑傑斯的各項技能，包括烈酒、偽裝、格鬥攻擊、投石、搬運、格林機槍、屋內格鬥等等，善用這些技能，桑傑斯將會變成後期隊伍中最有用的助力。桑傑斯演武完後透過之前蛇道上的攻擊是由El Diablo的得力助手卡洛斯所企劃，目的是要殺他滅口，因此他將帶領隊伍一起去拜訪卡洛斯所駐守的城鎮。

過關流程

1 第一個練習的技能是烈酒，讓桑傑斯點取(H)鍵後把龍舌蘭酒放在可以吸引11處守衛眼光的地方，當守衛發現烈酒後便會與同伴分享，接著讓桑傑斯在附近按下(J)鍵並點取滑鼠左鍵，他會把大草帽戴在頭上扮成墨西哥人。這兩個酒醉醺醺的守衛發現後

便會圍繞在他身邊，這時選擇〔K〕鍵並同時點取滑鼠左鍵，桑傑斯就會作出360度迴轉的槍托攻擊，將所有的守衛打倒在地。



▲扮成墨西哥人吸引守衛的注意

▶從很遠的地方就可以丟擲石頭



▲力大無窮的桑傑斯拿的動格林機槍 一下子就把機槍拿起來，一路提到左方按下〔G〕鍵，遠遠就把2處營火旁的匪徒打的落花流水。

2 打倒門口守衛後可以在A處撿到一塊石頭，按下L鍵將拋物線對準B處格林機槍附近的敵人，桑

傑斯就會擲出石頭把他擊昏。

3 接著點取格林機槍，力大無窮的桑傑斯

小技巧

在使用格林機槍時要小心彈數限制與機槍過熱，最好用點放的方式對準成群的敵人來攻擊。此外桑傑斯本身會帶著只有兩發子彈的散彈槍，近距離一次可以殺傷一堆敵人，但也很容易傷及我方的同伴，必須確定桑傑斯在隊伍最前方才能開槍。

4 清光所有的人後桑傑斯發現3處的屋子裡還有敵人，於是衝到屋子裡去，一下子就將屋裡的三個敵人打出屋外。



▲匪徒一一變成槍下亡魂

◀有兩名匪徒跑進屋子裡

小技巧

只要屋子裡的敵人數目不超過三名，用桑傑斯的室內打鬥技巧都可以順利把敵人一一打昏丟出屋外，往後來把敵人引進屋子裡解決。

任務

15

Dance with the Devil



■ 任務目標：色誘卡洛斯並打開卡洛斯辦公室的保險箱

■ 任務難度：困難

■ 敵人數目：50人+援軍

道具明細	地點	物品名稱	地點	物品名稱
A	禮服	D	石頭	
B	狙擊彈	E	石頭	
C	瓦斯罐	F	烈酒	

過關流程

1 初期在1處就會有許多守衛來回的巡邏，用凱蒂的撲克牌與色誘——把守衛引過來踢昏，然後讓桑傑斯抱到屋子後方，再派凱蒂活活把他們

任務概述

一行人來到卡洛斯所在的城鎮，凱蒂決定犧牲色相扮成舞孃來降低卡洛斯的戒心，讓我方可以進入他的辦公室尋找E1 Diablo的線索。但首先凱蒂必須偷一件較正式的禮服。這關的重點是不能引起右下方卡洛斯所在地的騷動，也就是最好不要開槍，而且由於人員都分散在各處，因此先不要急著讓凱蒂換上衣服，盡量運用凱蒂的色誘和桑傑斯的投石技巧來解決敵人。等外圍的敵人處理的差不多後再派凱蒂換上舞衣進去找卡洛斯。

踢死。



▲派凱蒂活活把匪徒踢死
▶這裡可以丟石頭打昏別墅內的匪徒

守衛——丟昏。可以在D處多撿一塊石頭丟上去。

3 在3處可以遇到麥考

伊，利用他的毒氣瓶配合石塊解決4處那群守衛，由於這群守衛會互通報，所以一定要在最短的時間內



▲約翰從這裡一個個把敵人解決掉



▲登上陽台射殺尾隨的匪徒

▶用凱蒂的美色一把匪徒引過來

決掉附近的敵人，把約翰帶出來。



2 清光巡邏的守衛後讓桑傑斯撿起石頭丟昏2處樓上左邊的守衛，然後潛進去二樓把陽台上的



處理掉。處理完後可以從5處把山謬帶下來。這裡的黑人婦女會一直跑去通報卡洛斯的屬下，正好可以利用她把卡洛斯的手下——引過來解決。

4 一伙人繼續從上方繞到6處，處理掉6處與7處的敵人後到8處協助約翰用飛刀解

5 五個人會合後來到9處幹掉門口與裡面巡邏的敵人，從讓約翰爬上

◀讓醫生打開花園的門進去

10處陽台射死下面的守衛，便可以拿取麥考伊的毒氣瓶。這時可以讓凱蒂換上A處的禮服了。

6 一行人

一起回到4處，讓換上禮服的凱蒂走到11處，她便會開始為卡洛斯在

右下方的酒吧表演豔舞，立刻讓麥考伊用B處拿取的狙擊彈狙擊掉

下方的敵人，然後對

上方的守衛丟擲瓦斯罐，通通解決後小心翼翼的由樓梯

走上二樓，先刺殺二樓陽台迷昏的守衛，然後讓麥考伊開啓左上方的門，派約翰

進去把守衛——引過來用飛刀殺死，一路殺到右邊的

卡洛斯房內，將四名角色帶進去後讓麥考伊打開保險櫃

過關。

▼沒想到凱蒂的豔舞也跳的不賴

▲凱蒂自願去酒吧應徵舞女

▼一行人登上二樓準備潛進卡洛斯的房間

▼讓約翰先進去暗殺所有房間裡的匪徒



▲又是凱蒂賽眼的變裝秀



▲從這裡可以簡單的把門口守衛擊斃拿取瓦斯罐

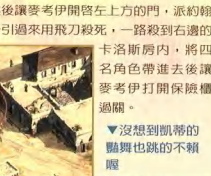

任

務

16

A Fistful of Dollars



- **任務目標：** 救出凱蒂並搶走保險庫裡的金錢
- **任務難度：** 中等
- **敵人數目：** 55人+援軍

道具明細	地點	物品名稱
	A	狙擊彈
	B	烈酒
	C	石頭
	D	石像
	E	醫藥箱
	F	瓦斯罐

過關流程

1 由於凱蒂一開始就被卡洛斯的手下看住，我方在這關只能使用其他四人來完成任務。首先用石頭與飛刀清掉1處周圍巡邏的敵人，然後把四人一起帶到2處的屋頂，開槍把附近所有的守衛引過來。爬上一個



▲這裡是第一個伏擊點

2 再來可以移師到3處的屋頂解決街上巡邏的守衛，並盡量把地圖上方與4處的守衛都吸引過來。然後用瓦斯



▲用瓦斯罐迷惑凱蒂旁監視的守衛

就解決一個，直到附近所有的敵人被清光為止。這裡還有麥考伊的狙擊彈可以拿取

任務概述

麥考伊打開卡洛斯辦公室的保險箱後，發現裡面有一張標明交易地點的紙條，看來卡洛斯正準備把一批不義之財交給El Diablo。於是一行人決定直接搶劫卡洛斯的保險庫，但在這之前必須先救出混入酒吧的凱蒂。只要我方搶劫成功。一旦El Diablo向卡洛斯追錢，卡洛斯的麻煩就大了。

幾個囉囉。由於凱蒂被救出後不能使用任何技能，因此可以讓她先回到1處待命。

小技巧

迷昏守衛時要控制好距離，不要連凱蒂也迷昏了。

3 繼續往上先幹掉5、6兩處門口與周圍的守衛，然後用毒氣瓶迷昏7處門口的匪徒射殺，再派麥考伊打開這裡的鐵門，衝進去後開槍把裡面所有的匪徒引出門口殺掉，記得拿取E處的醫藥箱。

▶在黑暗中暗殺所有的敵方守衛

▼桑傑斯開一次槍就可以死一個以上



約翰的飛刀各對付一個。

5 殺死左邊的两名警衛後讓麥考伊的狙擊槍或山謬的來福槍利用較長的射程逐一殺掉其他房間的守衛，打開金

庫大門並背走裡面的三袋現金，將現金袋與全部的隊員全部都集中到1處左邊的馬車旁便可過關。



▲潛進保險庫後同時對死房裡的守衛

罐迷惑凱蒂旁的守衛救出凱蒂，再清光周圍剩下的那

任務
17

To the Last Bullet



- 任務目標：殺光畫面上所有的敵人
- 任務難度：簡單
- 敵人數目：24人+援軍

道具明細	地點	物品名稱
	A	醫藥箱
	B	馬鞍
	C	狙擊彈
	D	瓦斯罐

過關流程



▲米雅的老父親慘遭橫死

1 由於倉皇離開，所有人的裝備都沒帶，所以初期只好仰賴凱蒂的美腿了。讓凱蒂用撲克牌與美腿一把1處的守衛踢倒，約翰則刺殺這些昏迷的守衛並抬到後方。



▲用凱蒂的美色——把敵人引過來

2 清光一處附近的所有守衛後帶著所有人悄悄從後方爬上2處的屋頂，中途就

任務概述

一行人在前往銀溪的途中順道去拜訪約翰的老朋友——一個經營驛站的中國人。沒想到El Diablo的黨羽趁夜半時分掠奪這個驛站。在他女兒楊米雅的幫助下約翰一行人從密道裡逃脫，但約翰的朋友卻被槍殺，於是約翰決定殺光這群匪徒為小女兒的父親報仇。

被敵人發現也無所謂，只要來得及爬上去就好了。上去後讓所有人趴下補滿彈藥，先選取彈數最多的山



▲趴在這個伏擊點便可以幹掉所有的敵人

◀開始派桑傑斯向其他地方的匪徒砸石頭



謬，開槍吸引敵人過來，等對方

爬上樓梯一槍就是一個，打完子彈就按〔1〕鍵切換成約翰，打完再切換為麥考伊，三人子彈全部打完之前一定可以把所有的守衛都清光。

3

清光後派桑傑斯到A、C處撿取石頭，用石頭攻擊下面引不過來的守衛，全部解決後



▲最上方的匪徒交給約翰來暗殺

到B、D兩處拿取麥考伊的瓦斯罐，利用這些瓦斯罐與石頭處理掉3、4、5、6處的所有敵人便可過關。



▲麥考伊迷昏橋旁的敵人

任務 18

The Magnificent Six

任務概述

約翰決定帶著孤苦無依的米雅同行，六個人搭上火車前往礦場，結果一下火車就被敵人盯上，何況又帶著米雅，於是約翰要凱蒂帶著米雅先溜掉，其他人一起應付月台上的敵人。這關的上方偏左處有五名匪徒在戲弄一個綁起來的人質，絕對不能在附近開槍或引起騷動，否則會因匪徒槍殺人質而任務失敗。善用格林機槍是過關的關鍵。



任務目標：讓約翰、山謬與桑傑斯逃出城鎮前往銀溪礦山

任務難度：簡單

敵人數目：55人+援軍

道具明細

地點	物品名稱
A	石頭
B	石頭
C	馬鞍
D	狙擊彈
E	烈酒
F	石頭
G	格林機槍
H	黃色炸藥
I	馬鞍
J	急救箱
K	瓦斯罐
L	格林機槍

過關流程

1 一下火車除了凱蒂帶著米雅逃到1處外，其他的人都會被守衛盯上。這時要善用〔Q〕鍵預設的功能，讓約翰預設按鍵槍擊前方的三名敵人，山謬預設射擊左邊陽台上的敵人，麥考伊預設射擊右邊陽台上的敵人，桑傑斯的目標則是最右邊坐著的傢伙。全部設定好後按下空白鍵啟動，只要多存取幾次，通常可以

以一口氣解決掉所有的敵人。

2 接著用約翰射死2處陽台上看著大街的守衛，讓所有的人



▲大家一下火車就會被打死

爬上頂樓陽台，開槍盡可能的把所有敵人吸引過來，同樣對準出口一槍一個，很快就可以把車站附近的敵人清光。



▲在這個伏擊點可以殲滅周遭所有的敵人

在昏倒的守衛旁邊待命，這時橋頭的守衛會跑過來看，一進入狙擊鏡立刻結束他的生命。繼續讓麥考伊的狙擊鏡在屍體旁待命，同樣解決另一個跑過來看的敵人，接下來你會發現6處左邊格林機槍旁的三個守衛會有一個一直回頭望，盡快用狙擊槍解決這名守衛以免他驚動其他人。其他兩名守衛可用丟石頭或瓦斯罐迷昏再用小刀解決，而屋旁在睡覺的守衛也順便處理掉，最後別忘了派桑傑斯進去上方的小屋打昏屋內剩下的守衛。



▲一群玩弄人質的匪徒

◀讓醫生從陽台上迷昏格林機槍手

3 接下來下去清掉3處與4處的守衛，撿取附近的物品，尤其是D處的狙擊槍。不要理會5處的美國騎兵。來到4處左方邊後6處巡邏的守衛過橋走到最右邊，先派桑傑斯丟石頭砸昏他，馬上選用麥考伊的狙擊槍在昏倒的守衛旁邊待命，這時橋頭的守衛會跑過來看，一進入狙擊鏡立刻結束他的生命。繼續讓麥考伊的狙擊鏡在屍體旁待命，同樣解決另一個跑過來看的敵人，接下來你會發現6處左邊格林機槍旁的三個守衛會有一個一直回頭望，盡快用狙擊槍解決這名守衛以免他驚動其他人。其他兩名守衛可用丟石頭或瓦斯罐迷昏再用小刀解決，而屋旁在睡覺的守衛也順便處理掉，最後別忘了派桑傑斯進去上方的小屋打昏屋內剩下的守衛。

4 一旦桑傑斯拿到格林機槍，要過關已是易如反掌。讓桑傑斯帶著格林機槍往7處的敵方陣地前進，先打倒平台上格林機槍旁的守衛，再等其他人一起衝出來，來一個就殺一個，假如怕彈藥不夠的話不妨回頭用第一個



步驟消耗該處的敵方兵力。有了格林機槍的幫助，要殲滅該處的匪徒簡直是易如反掌。

▲可以拿這些美國騎兵做格林機槍的實驗品

▶展現凱蒂的美腿來吸引敵人

▼越靠近人質處只能使用瓦斯罐來迷昏敵人



5 清光7處的敵人後又可以拿到該處的格林機槍，剛好用來解決8處與9處的匪徒。不過攻擊9處匪

徒時要小心盡量把匪徒引到左下方，不然就用狙擊槍或瓦斯罐來處理，千萬不要驚動10處的敵人。

6 最後讓所有人偷偷來到10處敵人後面的，同樣先預設動作，約翰、山謬與桑傑斯先預設好槍擊右邊的三



▲用約翰一把敵人陣地所有的士兵換掉

名匪徒，最左邊的兩名則交給麥考伊的瓦斯罐。由於麥考伊的瓦斯罐使用較慢，因此最好用手動的方式來操

作，從下方建築物的二樓下去，一旦瓦斯罐落地立刻啟動預設動作，應該可以一次把所有的敵人制

服。制服該處的敵人後拿取C、I兩處的馬鞍，讓約翰、山謬與桑傑斯上馬後從左上角離開城鎮。

▶讓約翰、山謬桑傑斯等三人前往銀礦



任務
19

Blood Money



- **任務目標：**讓約翰登上山頭小屋的屋頂探聽敵情
- **任務難度：**中等
- **敵人數目：**28人+援軍

道具
明細

地點	物品名稱
A	石頭
B	烈酒
C	石頭
D	格林機槍
E	格林機槍
F	黃色炸藥
G	石頭
H	格林機槍

任務概述

約翰帶著桑傑斯與山謬來到防禦森嚴的銀溪礦山，卡洛斯與El Diablo的手下正在礦區最上方的小屋進行交易。於是約翰決定悄悄的到最上方的小屋屋頂竊聽敵人交易的内容，以便得知El Diablo的下落。這一關我們要突破層層守衛的匪徒和格林機槍，在不驚動最上層小屋的情形下，護送約翰經由狹小的山道登上山頂探知敵情。

過關流程

1 這一關山謬的長距離步槍十分的有用，先讓約翰與桑傑斯站在畫面的最角落，山謬則站在上方山谷的凹處，開槍把敵人引過來，蜂擁而至的敵人會先在



▲在這裡可以用約翰的音樂錶把敵人引過來

▶光是山謬一個人就可以解決掉那麼多敵人

在派躲在上方的山謬一個個解決掉。直到清光1處的匪徒為止。

你也可以用桑傑斯的烈酒來吸引敵人，同樣可以收到不錯的效果。



2 2處有兩挺格林機槍，只要在一處開槍就會陸續有敵人跑過來，可以用步驟一的方法處理，也可以



▲從遠距離慢慢打掉格林機槍手

上去處理，而山謬的步槍則用來對付遠處的格林機槍，對方會一直逃補機槍手，直到擊斃四五個機槍手為止。

讓桑傑斯把敵人吸引到帳棚內，再用室內打鬥的技能一一將敵人擊昏。

3 3處平台上監視的守衛可以派約翰爬



▲派約翰登上平台暗殺該處監視的匪徒

◀約翰也可以從平台上去攻擊敵人 or 把敵人吸引上來

4 一旦2處的敵人處理的差不多了，就可以派桑傑斯過去，先進去4處的屋子打昏屋內的匪徒，然後走到E處拿取格林機槍，對5處從礦區湧出的敵人開火，子彈用完就換另一把，直到礦區棧道上所有的敵人都清光為止。盡可能把敵人引到下方來打，以免驚動6處的小屋。



▲一旦桑傑斯拿到格林機槍，對方就要屍橫遍野了



▶這個平台的匪徒要用石頭來解決



◀約翰必須從這裡爬上去才不會驚動卡洛斯

5 在棧道上的敵人除了7處平台的守衛外，其餘的人一看到你就會衝下來，全部把他們引到下方交給格林機槍來處理。等處理完後讓桑傑斯用石頭K掉7處的守衛，再派約翰上去用小刀刺死。

6 要到小屋屋頂不能從小屋經過，一定會被裡面的人發現。

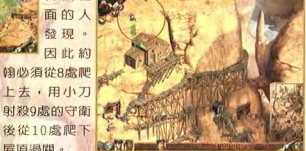

因此約翰必須從8處爬上去，用小刀射殺9處的守衛後從10處爬下屋頂過關。

▲爬上去後從後面暗殺高台上的匪徒

任務 20

Little China Girl



- 任務目標：學習米雅的特殊技能
- 任務難度：簡單
- 敵人數目：1人

道具 明細	地點	物品名稱
	無	無

過關流程

1 首先要練習躲藏的技巧，本關A、B、C三處的木桶都可以讓米雅躲藏。要注意的是就算躲在木桶裡，若敵人太靠近的話還是會看見米雅，因此躲藏時最好還是離對方遠一點。



▲米雅躲到木桶裡躲避狂的匪徒

點滑鼠左鍵吹笛來吸引敵人的注意，然後立刻按〔G〕鍵換成吹箭，敵人一靠近邊立刻用吹箭攻擊匪徒，並立即躲回木桶中。結果成功的迷亂了敵人，被吹箭射中的匪徒不但胡亂開槍殺死了自己的同伴，後來更失去意識昏迷在地上。

小技巧

吹笛的笛聲可以吸引敵人，距離則視環境的吵雜度而定。而吹箭有數目限制，且攻擊距離短，射中後必須在最短的時間內躲起來否則很容易被攻擊。

3 接著小米雅在畫“X”的地上按K鍵藏花生米準備對付即將到來的歹徒，果然不久後又出現了三名騎馬的匪徒，喚醒昏迷的那人後四個人人在附近警戒

任務概述

失去現金的卡洛斯果然難逃El Diablo的毒手，但在約翰探聽敵情的時候，匪徒發現了在城鎮等待消息的凱蒂和麥考伊，並把他們抓走了，只有機警的米雅逃過了一劫。這一關便是用來學習米雅的各项技能，包括躲藏、吹笛、吹箭、猴子、閃光彈等等，米雅希望藉由這些技能跟著約翰為父報仇，而約翰等人見識到米雅的能力後，終於同意讓米雅同行。

著。於是米雅按下〔L〕鍵把猴子叫出來，你可以把



目標點在某人身上，猴子就會攻擊那名敵人，引敵人往猴子逃跑的方向過來。也可以把目標點在▼匪徒瞄準逃跑的猴子不斷開槍

▲在地上灑花生米準備猴戲

剛剛灑花生的地方，猴子就會在那兒跳舞吸引所有人圍觀，然後一溜煙的跑掉。



小技巧

當敵人被跳舞的猴子吸引時，你可以趁機派人從後方偷襲。不過敵人被吸引的時間視關卡的難度而定，越後期的關卡所吸引的時間越短。此外落花生也有數量限制者謹慎使用。

4 看完猴戲後敵人正好圍成一圈，最適合用閃光彈來使敵人暫時盲目。派米雅到匪徒左上方，選取〔J〕鍵後將閃光彈丟到敵人視野集中的焦點，閃光彈會立刻把敵人弄瞎，這時桑傑斯立刻衝出來擊倒全部



的敵人，小米雅證明了自己將會對我方有極大的助益。

▲閃光彈在匪徒中間爆炸

Piggies in the Middle



- **任務目標：**讓地圖上所有交戰的遊騎兵和匪徒停火，並搭乘火車離開
- **任務難度：**困難
- **敵人數目：**115人+援軍

道具明細

地點	物品名稱
A	木桶
B	烈酒
C	閃光彈
D	木桶
E	花生
F	木桶
G	黃色炸藥
H	石頭

過關流程

1 先往我方右下前進，打光1處建築一樓的遊騎兵，歹徒會去佔領一處的建築，讓山謬丟擲炸彈把上



下樓的歹徒炸昏，然後一個個處理掉。

2 2處零星的匪徒與遊騎兵可以引到轉角處開槍射殺。

▲用山謬的炸彈來解決這棟建築物

▶用吹箭引發遊騎兵自相殘殺

3 3處有一排遊騎兵，為了拿取該處的物品一定要清光。讓米雅躲到下方，趁隊長走回去時使用吹箭，隊長會開始狂抓，可以幫你射殺不少遊騎兵。其他交給桑傑斯對付，只要開一槍就可以死一排。清光後拿取該處的黃色炸藥和石頭。

4 讓桑傑斯躲到4處的屋內，山謬到二樓開槍吸

任務概述

米雅跟著匪徒的蹤跡，發現他們把凱蒂與麥考伊囚禁在車廂裡，於是約翰等人決定也一起潛入火車的最後一節車廂上，跟著人質一同強往E1 Diablo的總部。問題是車站旁正有一大隊的遊騎兵與匪徒相互對決，火車必須等槍聲止息後才會行駛。而要讓雙方停火最簡單的方法莫過於清光車站附近所有的遊騎兵和匪徒，才能順利潛進車廂前往目的地。

引下方的敵人再躲進去，只要一次進去的人不要太多，桑傑斯就會把匪徒一個個打出來。以這裡為據點一個個把5處的敵人引來清光。

▲從籬色縫隙可以狙擊到敵人



▲從籬色縫隙可以狙擊到敵人

5 以5處為基地攻擊下方6

處的匪徒，這裡有不少屋頂可以作為伏擊點，只要把6處匪徒清光，遊騎兵就會跑過來佔領，這時再把遊騎兵打掉。

▲引發官兵與強盜的大戰

6 接著回到3處可以狙擊掉7處的遊騎兵，派約翰從8處摸上去殺光9處與10處的遊騎兵，11處橋頭那隊則用火藥來炸。

7 接著再回到6處，從6處清光12處的匪徒與13處馬上的敵人。但14處的敵人除了火車旁巡邏的角色外，中間的頭目絕對不能殺掉。再這裡也盡量不要被敵人發現，否則隨時會結束遊戲。

8 回大街繞到15處先殺掉火車站上的那三名匪徒，然後回大路繞到上方槍殺或炸掉所有的遊



▲這隊遊騎兵最好用炸藥來炸



騎兵，要殺最後一人前先把其他的夥伴帶入最後一節車廂，一殺掉最後一個遊騎兵後立刻衝回去最後的車廂，隨著火車前往E1 Diablo的總部。

任務 22

Showdown in Deadstone



- 任務目標：救出麥考伊並往北方山谷前進
- 任務難度：超難
- 敵人數目：45人+援軍

道具明細	地點	物品名稱
	A	木桶
	B	閃光彈
	C	石頭
	D	花生
	E	木桶
	F	格林機槍
	G	格林機槍
	H	烈酒
	I	石頭
	J	石頭
	K	木桶
	L	閃光彈
	M	木桶
	N	

過關流程

1 一開始就躲在1處轉角開槍引匪徒過來，光是這個轉角就可以清光左下半部的敵人。2處的小屋也是相當不錯的伏擊點，記得拿取小屋下方的物品。



▲偷襲火車後面的敵人

偷襲。4處的兩座格林機槍可以用山謬的來福槍慢慢打掉。

3 一旦桑傑斯拿到格林

2 3處的守衛可以用狙擊槍把他們引過來，然後躲在上方的屋子旁

▼用來福槍狙擊機槍手



任務概述

下火車後約翰等人來到一處荒廢的城鎮，與吊繩有不解之緣的麥考伊又被套在吊環上。幸好樹幹斷掉救了他一命，但可憐的麥考伊卻變成歹徒練拳的沙包。你必須帶著約翰等人打發麥考伊旁監視的匪徒救出麥考伊，稍有不慎麥考伊就會被槍殺。救出麥考伊後得知凱蒂已經被送往匪徒的總部。於是大家上馬繼續往右上方的山谷前進。

機槍，半個地圖就搞定了。陸續清光5、6、7、8四處的敵人，子彈用完了就換另外一把。小心不要驚動9處醫生的所在地。

4 派山謬與

桑傑斯從下方的棧道潛入，用石頭擊昏10處的歹徒然後帶著所有人準備就定位。馬雅與約翰在9處的上方待命。約翰預設射擊麥



考伊周圍的三個▲等桑傑斯拿到格林機槍敵人就慘了個，山謬預設狙擊左下的傢伙，桑傑斯則預設用石頭攻擊右下方走動的敵人。讓米雅使用猴子點取在二樓的那個匪徒，猴子吸引敵人目光的一瞬間約翰走出來再啟動預設動作，擊倒一樓所有的人員，而樓上那個匪徒會追著猴子跑



▲丟出閃光彈讓敵人暫時盲目

下來，再用約翰來攻擊。這種難度相當高，麥考伊很容易就掛了。多試幾次才有成功的機會

▲派米雅的猴子出動

。最好可以讓麥考伊昏倒，那歹徒就不會再攻擊麥考伊，然後等他慢慢轉醒即可。



▲由羅芭攻擊裡面的敵人

任

務

23

At The gate of Hell

任務概述

這關你必須協助凱蒂逃跑，並帶著一行人清光外圍的匪徒，進入E1 Diablo的大本營入口。



- 任務目標：救出凱蒂並進入洞窟
- 任務難度：簡單
- 敵人數目：32人+援軍

道具明細

地點	物品名稱
A	石頭
B	格林機槍
C	急救箱
D	閃光彈
E	木桶
F	格林機槍
G	瓦斯罐
H	狙擊槍
I	石頭
J	黃色炸藥
K	石頭

過關流程



- ▲讓凱蒂活活把敵人踢死
- ▼這裡就是最好的伏擊點

1 一開始凱蒂就會踢昏歹徒，立刻讓她躲進上方的屋內。

▼這關色誘都無效



2 讓山謬、桑傑斯與米雅躲進1處屋裡，山謬則爬到屋頂，開始吸引2處周圍所有的敵人



- ▲派桑傑斯拿取格林機槍
- ◀用格林機槍處理衝出來的匪徒

機槍就可以把4處周圍所有的匪徒清的一乾二淨。

4 帶著格林機槍走下4

處的樓梯，可以打到6處的格林機槍與下方的所有守衛。打光後再去拿6處的格林機槍。這時約翰和麥考伊也可以自由活動了。



- ▲這裡的機槍手很容易從後面偷襲
- ◀桑傑斯進屋——把匪徒打出來

5 7處的屋內有不少匪徒，可以用格林機槍掃，讓桑傑斯進去把歹徒一個個打出來。8處的棧道要打不都可以，這裡有麥考伊的狙擊槍。等通路都淨空後，帶著所有成員走進5處的入口過關。

▶棧道的匪徒也可以用格林機槍射擊



王牌威龍 完全通關守則

攻略

· 自皮書

任務 24

Death Overture



- 任務目標：逃出牢房並掩護約翰進入頭目房間
- 任務難度：困難
- 敵人數目：57人+援軍

道具明細	地點	物品名稱
	A	原有裝備
	B	醫療用品
	C	閃光彈
	D	花生
	E	狙擊鏡
	F	格林機槍
	G	格林機槍

過關流程

1 一開始派凱蒂躲在1處門後，使用米雅猴子點在最近的匪徒身上，猴子會把匪徒引來開門，讓凱蒂把匪徒踢昏後抱進去踢死。立刻讓約翰趁匪徒不注意



▲凱蒂一腳踢昏獄卒

時去A處的箱子拿槍，然後回到監獄最裡面，每個人都躲在轉角，開槍把歹徒引過來殺掉，至少可以清掉兩個。

3 等無聲無息清光外面的守衛後讓所有人拿取裝備，集中到3處門口，開槍把忍者引出來射殺。



4 4處的敵人可以用山謬的來福槍解決，上方的轉角又是一個很好的伏擊點。

▲這是第二個伏擊點



▲踩住機關升起柵欄

7 只要在7處外圍開一槍就會吸引



陸續解決後用飛刀打完7處平台上的敵人，也可以順便到右邊清光8處格林機槍旁的匪徒。

8 派一個人躲在6處埋伏，用山謬慢慢狙擊掉9處與10處所有的匪徒，若有敵人衝過來則交給埋伏的人來處理。

9 到10處可以拿到醫生的狙擊槍，先不要急著使用。11處的格林機槍與周圍的敵人交給山謬的來福槍就好了。

▲樓梯上來一個死一個

10 在12處蒙面的頭目正在勸服桑傑斯回到邪惡的一方，等主角一靠近蒙面人就會跑掉，讓約翰預設好動作，一口氣處理掉桑傑斯旁邊的那三個人。

任務概述

一進入敵人的大本營，沒想到正好落入Diablo的陷阱，一行人除了桑傑斯外都被關進牢裡，而桑傑斯則被帶去與Diablo會面。你必須利用米雅和凱蒂的技能逃脫出來，救出所有的夥伴，再讓約翰爬入頭目的房間與頭目展開生死鬥。這關很多引誘的手段都無效，敵人總是不動如山，只好憑實力硬碰硬了。

5 5處的敵人要是設定好動作讓約翰的快槍或飛刀來處理。從窗戶打發裡面的三名角色後可以拿到補給品，踩下上方的開關可以開啓開門，在開關旁邊

的轉角又是一個不錯的伏擊點。

6 6處一走進去會衝出幾個忍者，立刻躲回5處的轉角來攻擊。其他的敵人則用飛刀來解決。



▲從背後偷襲機槍手
▲裝好火藥桶點燃引信

堆人跑進來，躲回5處的轉角來伏擊是比較安全的作法。



▲Diablo正盡力脫服桑傑斯改正歸邪

道門並進入上方的機關室。14處的機關必須派動作最快的米雅衝過去，並站到雕像左邊的

▶機關的正確走法(藍點可以打開關門)

11 追進去處理完13處的匪徒後發現一個魔法陣，照圖中的區域來走可以開啓兩



地板開關來停止機關。

12 讓麥考伊躲到15處狙擊16處的最後兩名守衛，首領會炸毀樓梯，派約翰從旁邊的岩石爬上去，

▶約翰爬到上方與大頭目決一死戰



▲麥考伊躲到這裡狙擊敵人

進入17處的首領房間過關。



任務 25

Inferno



- 任務目標：幹掉E1 Diablo
- 任務難度：簡單
- 敵人數目：1人

道具明細	地點	物品名稱
	A	小刀

過關流程



▲四面八方都是火舌

然後視約翰所在的位置啟動不同的機關，若啟動最

1 第一階段傑克森會在上方開一槍，▼讓約翰衝出去攻擊頭頭



任務概述

歷經千辛萬苦，進入房間的約翰終於看到E1 Diablo的真面目，原來他就是傑克森警長。憤怒的約翰射出了飛刀，卻射中了警長的椅背，兩人宿命中的對決立即展開。這個房間裡充滿了機關，約翰必須先利用房間裡的掩蔽物與頭目展開槍戰，並小心避開頭目啟動的機關。在第二段場景約翰會赤手空拳和頭目肉搏，幹掉頭目贏得最後的勝利。

左邊的畫像則所有牆上的惡魔像會噴火，閃躲的位置在左上方紅牆兩個石像中間。啟動左二的保險箱時地板會出現機槍掃射。閃躲的位置在紅牆左角落。啟動左三的櫃子則會從地板出現鍊鋸，可以躲在椅子的前面。第四個機關的開關是最右邊的燭台，地板會噴出毒霧，只有紅牆右邊角落才安全。讓約翰在傑克森開槍後立刻衝到中間攻擊，接著看他走向哪個開關就躲到對應的位置，等他射擊前後再衝出來各開一槍打他。

2 打掉666滴血後就會進入第二階段，約翰的子彈會用完，而傑克森下來一拳將約翰打昏。醒來後立刻帶約翰往前



▲Diablo一拳擊倒約翰

遠離傑克森，等傑克森靠近你揮拳後的空隙過去擊倒他，然後衝向A處的椅背拿取小刀，傑克森也會過來要拿取桌上的手槍，趁這時立刻按(J)鍵對準他，一刀將他刺死，否則等他拿到槍就完了。

● 楊啟明

改編自古龍著名小說的楚留香新傳，

在經過融會貫通之後，將所有的故事化為四個章節，

分別為：少年楚留香、初出江湖、出入險境、天下任我遨遊，

其中每一章節又分為若干小節。

以下的攻略，便依序逐一的介紹劇情的始末。

從楚留香的幼年時期開始，

一直到他名滿天下之時，

讓玩家真正能做到天下任遨遊的境界。

劇情流程解析

楚留香新傳





第一章 楚留香新傳之幼年時期

第一節

楚家莊園

這一天父親又請來一個新老師，但這位安老師下午才會到，於是楚留香一早起就先至練武場找習武的曹師父，而練武場則是在楚家大廳的左邊房間，楚留香到了練武場後，就看見曹師父已經在這裡等候多



楚留香

（這段時間，現在是到練武場去了，這幾天一直在學短兵器，記得曹師傅說今天差不多可以實戰了，下午再去看看那新來的內閣大士，現在先不走了。）



時，和曹師父交談後，先至曹師父身旁的寶箱取得竹劍並且裝備起來，再和曹師父

進行短兵器的實戰教學，曹師父的生命值並不高，只要連續攻擊四、五次，就能將曹師父打敗，實戰教學完後，曹師父很訝異楚留香竟然能進步的如此神速，也誇讚楚留香的用心，接下來曹師父跟楚留香說，只要明天再練習完長兵器的實戰教學的話，楚留香的課程就告一段落了，另外老爺交代說，楚留香在練武場練習完後，就到客廳



曹師父

（這是我新教的短兵器，你試試看。）



安老師

（這是我新教的短兵器，你試試看。）

一下，於是接下來就再到客廳找父親。楚留香到了客廳後，就見到新來的先生安老師，已經和父親

在客廳了，在一陣交談後，安老師覺得楚留香是個可造之材，而安先生離去後，楚留香出了楚家大廳就直接往碧松菴去看奶娘，進到碧松菴裡和奶娘閒話家常一段時間後，奶娘因身體不好，於是楚留香就先離開了奶娘的房間讓奶娘休息，出了奶娘的碧松菴後，外面的天色已晚，楚留香就直接回房休息。

隔天起床後，就至練武場找曹師父練習長兵器的使用竅門，到了練武場，曹師父就將短兵器與長兵器在攻擊和防禦上的差別，說明給楚留香明白，二個時辰過去後，楚留香本以為會有實戰上的練習，但曹師父說，楚留香本身的五氣不週，不能做很激烈的動作，所以就沒有長兵器的實戰練習。而曹師父的課程告一段落後，就至楚家大廳找安老師，因為是第一次上課，於是尊行古理要先拜師，拜完師後安老師就和楚留香至書房上課，在上課這段期間，楚留香的表現也讓安老師滿意至極，這時安老師就向楚留香建議考科舉之事，楚留香因討厭習武而也有此想法，於是安老師答應楚留香，向他的父親建議此事，話說到這裡，外面的天色也暗了，楚留香送了安老師後，安老師馬上就至楚家大廳，向楚父親說明此事。



曹師傅

（這是我新教的短兵器，你試試看。）



安老師

（這是我新教的短兵器，你試試看。）

這裡告一段落後，楚留香會在奶娘的碧松菴出現，並和奶娘談今天和安先生的內容，而奶娘了解楚





留香的意思後，也很惋惜楚母為何那麼早就仙逝，不然楚留香也不會如此，離開了碧松菜後就回房休息（離開碧松菜後先不要急著回房，先和小倩交談，小倩會請楚留香幫忙詢問大門口的長工阿潤，是否有中意的對象，而楚留香如果幫小倩這個忙的話，會得到15



了。小朋友跑走後，楚留香向胡鐵花提起楚父交代的事，而胡鐵花也想起書師父所說的事，兩個人一陣鬨笑怒罵中，就在楚留香收下胡鐵花給的漂亮的石頭下，化解了兩個人之間的隔閡。此時因胡鐵花剛才



打了一架有點累，於是他要先睡一下，就叫楚留香自己四處看看，看完後楚留香自己離開胡鐵花的房間，回到楚家宅院時先至碧松菜找奶娘，並將交到新朋友的事情告訴奶娘，和奶娘交談完，奶娘就跟楚留香說，人家送禮物給你，你也要選一份禮物回送給人家哦，還有如果你不知道要送什麼的話，那

可以問小倩。
此時再回頭去問小倩，看要回送什麼給胡鐵花，而小倩就跟楚留香說，可以去帳房裡顧先生要，於是只好再去帳房裡找顧先生，到了帳房卻沒有看到顧先生，於是楚留香就自己在帳房裡挑起禮物，到最後楚留香挑了蘆州老窖的酒，打算回送給胡鐵花，接下來楚留香就帶著蘆州老窖去胡鐵花的住處找胡鐵花。

隔天一醒來，就先至楚家主房找楚父，而楚父考慮了一晚，答應了楚留香的決定，讓楚留香專心往科舉的方向努力，但是也叫楚留香至楚家莊外找一個人，這個人是曹師父的外甥叫胡鐵花，並和他作朋友，在楚父的允許下，楚留香終於可以出楚家莊，於是先走到大門口後告知一下阿潤，就出門去找胡鐵花（楚家莊園的正中央有一口水井，喝下這口井的井水，可以將生命值和內力值補滿，有時在外面打鬥完也可以跑回來喝哦）（楚家莊園



中，有一戶嫌煩農家，裡頭的陳大嬸會請楚留香將之前和他吵架的小寶找回來，這個時候再至楚家宅院的大門口旁左側，會看見小寶躲在草叢裡，和小寶談話完，小寶就會跑回家中，回去嫌煩農家找陳大嬸和他談話完，楚留香會得到15

點的经验值哦）（在楚家莊園中的右上方有一個阿土嬸嬸，她會請楚留香吃飯，此時會有兩個選項，第一個是不用餐，第二個是用餐，選擇用餐的話，生命會加5哦）。

出了大門口往左下方走，就會見到兩個小朋友在吵架，胡鐵花從他的住處跑出來，在談話中越談越氣



的胡鐵花，後來就和這兩個小朋友打了起來，而最後這兩個小朋友就被胡鐵花打跑

至帳房看事情到底怎麼樣，但是一到了楚家大廳，

至帳房看事情到底怎麼樣，但是一到了楚家大廳，

就見楚父、顧四爺和曹師父都在這裡，接下阿潤也到了楚家大廳，楚父擔心楚留香受傷，叫楚留香回房間，並叫阿潤守住大門；而楚父、顧四爺和曹師父三人進入帳房抓賊，一進入帳房後，就聽見曹師父叫了一聲，楚留香覺得有異狀，就馬上進入帳房要幫忙，楚留香一進到帳房，就見胡鐵花醉倒在地，楚父一陣質問後，才了解原來胡鐵花不是來偷東西，而是來喝酒，但是楚父的話還沒問完，胡鐵花就因酒醉而又昏睡了過去，再沒有辦法的情況下，就只好等隔天胡鐵花酒醉清醒後，再問個清楚。



早上天一亮，楚留香就馬上往楚父的房間移動，在途中楚留香還擔心胡鐵花會因昨天的事，而被父親趕出楚家，一到了楚父的房間後，就見楚父和曹師父正在質問胡鐵花昨天的事情，胡鐵花為了楚留香，一直辯稱是自己為了要找酒喝，才偷跑進楚家來找酒的，楚留香聽了感動不已，於是就跳出來說，酒是他自己回送給胡鐵花的，此話一出，現場所有人都嚇了一跳，這個時候兩個人為了不讓對方受到責罰，於是兩個人都說是自己犯的錯，楚父見兩個人年紀還

小，到最後就在楚父罰楚留香和胡鐵花兩人，禁止外出三天的條件下而告一段落。

小，到最後就在楚父罰楚留香和胡鐵花兩人，禁止外出三天的條件下而告一段落。

此時阿潤慌慌張張的跑進來說，野樹林突然跑來一群強盜在那裡集結，楚父了解狀況後，叫阿潤把村民全部請到楚家裡面，並把大門深鎖，最後楚父就帶著一群人往野樹林出發，打算趕走強盜，楚父走了之後，楚留香因擔心父親的安全，於是也想出去幫父親的忙，但做這件事情還是先讓奶娘知道的好，這個時候就先去找奶娘（去找奶娘的時候，實在楚家宅院的左側看見張鐵漢和他的老婆連嬌柔，談話後，會出現兩個選項，第一個是我不是來勸你的（勸他），第二個是您就將大孀也一齊帶去找爹爹吧（還是勸他），選一的話是加楚留香和胡鐵花各10的經驗值，而選二的話則是楚留香和胡鐵花各加5的經驗值），到碧松築找到奶娘後，將事情的原委告訴奶娘，奶娘了解後，知道楚留香一定會去幫楚父，於是給了楚留香二瓶金剛藥和一瓶護元散，並且又跟楚留香說，如果要出去的話，記得練武場裡有一些護具，穿上後再走，了解奶娘交代的事後，先再去練武場取青銅劍錦衣、布衫、布鞋、金剛藥、聚元散各一，將這些武器和防具裝備好後，就往楚留香的房間走進去，因為楚父有交代阿潤，不能讓楚留香和胡鐵花出門，所以從大門走時阿潤是不會讓楚留香出門的，此時胡鐵花會帶楚留香從後門走。



第二節 野樹林

野樹林的位置是在楚家莊的正上方（進野樹林時，記得左上方有一個妙清盃要先拿，不然在這裡和強盜鬥完後，是直接跳回楚家莊的哦），進去野樹林就看見地上橫屍遍野，而楚父和曹師父正和強盜余

楚留香新傳—劇情流程解析

攻略 · 白皮書





鐵臂在打鬥，這時楚留香因心一急叫了一聲父親，導致楚父在戰鬥中分了心，而被余鐵臂打傷，楚留香見狀就和胡鐵花衝了過去，並和余鐵臂打了起來，打敗余鐵臂後，楚留香因不願殺人而放走余鐵臂，本來事情告一段落，楚留香和胡鐵花正要將受傷的人扶回去楚家時，沒想到余鐵臂竟然不知悔改，又叫強盜們的大頭白張獅和二頭目陳英回來幫忙，打敗了這群強盜頭子後，楚留香依舊不要殺人而將這群強盜放走，此時這群強盜裡面有一個小女孩突然跑了過來，原來這個小女孩叫李紅袖，而她的爺爺是個朝廷命官，因為，在調職途中遇上這群強盜而被抓去當人質，而這群強盜打算利用李紅袖向她的爺爺勒索，然而強盜失利後，李紅袖順理成章的就跟著楚留香走了。



了，但是官府和村民卻死傷不少，尤其官府的人見老爺平安回來，為了要向老爺要好處，一口咬定是老爺和強盜有勾結，而楚老爺說，寧願將筆銀兩分給這次因打強盜而受傷的村民，也不願打賞給官府，但就因為如此，官府在收不到銀兩的情況下，將會把楚家莊查封，楚留香了解事情的原因後，就先至楚家主房找楚父商量這件事，到了楚家主房就見楚父因受傷而躺在床上休養，楚留香和楚父討論完後，楚父仍然堅持要將自家產業分給受傷的村民，至於查封就讓他查封吧！另外自從李紅袖到了楚家，在楚家也幫了不少忙，於是楚父就叫楚留香要好好的謝謝人家，楚留香在說不動楚父的狀況下，也就遵從楚父的決定。

接下來就去找李紅袖，當面的謝謝她，此時李紅袖在紅梅築，找到了李紅袖和她閒話家常後，知道李紅袖短時間內還不會讓她的家人接回去，於是就請她先住下來，離開了紅梅築後，再到楚留香的書房找安老師，並向安老師說明不想再去考科舉之事，安老師了解楚留香



的想法後，也尊重楚留香的意思，只是安老師很惋惜，少了一個這麼聰明的學生。告別了安老師，再至奶娘那向奶娘問安，最後回到帳房向顧四爺說明父親的意思，顧四爺知道了楚老爺的想法後，也不感到意外，因為這就是楚老爺的為人。於是顧四爺打算自己再和官府周旋看看。

三個月後，因受備補償官府和官府認識的關係，導致楚老爺將所有的家產全部用盡，這天楚老爺集合楚家莊園的所有人，在楚家大廳說明大家的去留，村民了解楚老爺對村民的盡心盡力後，更是難過不已，但事以至此，每個村民都夾雜著悲傷的心情告別了楚老爺，到了最後連楚留香的好朋友胡鐵花，也走出了楚留香的視線，等大家都



離去後，楚父叫楚留香先去找李紅袖，並帶李紅袖來見他，聽完楚父交代的事情後，楚留香就往碧松築走，因為此時李紅袖已經來到碧松築，見到了李紅袖並和他



談完話後，之前離去的胡鐵花又突然出現在楚留香眼前，楚留香一眼胡鐵花回來真是有點喜出望外，此時胡鐵花向楚留香說明他只是回去交代一下事情，沒必要說再見吧！於是三個人又高高興興的回去楚家主房找楚父。

再回去見楚父時，楚父已經站在床前等楚留香和李紅袖，而楚留香見到楚父也很高興跟父親說胡鐵花又回來了，在一陣嘻笑聲中，楚父向楚留香說，楚家的家產全部都分給村民，剩下的就是楚家最重要的東西，而這些東西目前全部在楚家的密室中，此時楚父叫楚留香親自去把這些寶物全拿出來，於是這時楚留香就進密室裡取寶物，楚家的密室有三個寶箱，一個是楚家的族譜，一個是銀兩三百兩，最後一個是一本飛靈提縱術，寶物拿完後，再回去找楚



父，此時楚父打算去江南，但楚父也知道李紅袖想念她的家人，於是楚父就叫楚留香和胡鐵



花先送李紅袖回她和家人所約定的地方—廣州，然後再去江南和父親會合，楚留香了解父親的意圖後，就準備往廣州出發，此時楚父又向楚留香

說，在離去前先到奶娘告別一下，於是離開楚父後就

直接再去碧松築找奶娘，和奶娘談完話後，奶娘會給楚留香一件楚家家傳首飾，並要楚留香在路途上多小心。告別了奶娘，再去楚留香書房，這裡還有一個寶箱，而裡面的東西是一把百獨扇，取完百獨扇後，直接出楚家大門再到胡鐵花家中，這裡還有一個寶箱，而這裡面的寶物是胡鐵花用的酒葫蘆，寶物取到手裝備上就可以往廣州出發囉。

第三章 武昌大街

走出楚家莊園，就瞧見一男一女迎面走來，胡鐵花見這兩個人行動詭異的往武昌走去，於是托著楚留香要一窺究竟，拗不過胡鐵花的情況下，就只好跟著這兩個男人走去武昌，走進武昌後，就見這

兩個人走進武昌客棧，而且武昌客棧外還有人在跟蹤這兩個，此時楚留香心想，跟蹤的人可能心懷不軌，於是楚留香打算將這件事情通知被跟蹤的這兩個人，但去通知前先取左下方寶箱裡的寶物，再進去武昌客棧裡找這兩個，走進武昌客棧就見這一男一女進去客房，而且還看見四個紫鯨幫的人正在竊竊私語，這時不管他們，往客棧後院長廊



內走進去通知這兩個，進到客棧後院長廊，會看見有一名小男孩，從武昌客棧天窗間走出來，並向外頭走出去，小男孩走後，楚留香再往天窗間進去，一進到天窗間，就看到之前的那名男子臥倒在地，但小女孩卻已不知去向，此時楚留香注意到桌上有一張信封，楚留香看完信的內容後了解，原來這兩個人是被追殺的，而之前從天窗間走出去的小男孩，就是小女孩易容的，楚留香怕這位小女孩會去報仇，於是趕緊追了出去(走到武昌客棧時，先不要追出去，在客棧的左邊有一個左右走動，並且是身穿灰衣綠色頭髮的散華仙子龍飛鳳，和他交談後，他會給楚留香一個朱杏)。



楚留香新傳·劇情流程解析

攻略·白皮書

樞機務必把蘇蓉蓉帶到廣州，所以方樞機才會帶著蘇蓉蓉。

另外，方樞機知道楚留香有鼻竇上的問題，於是問楚留香，若有一種武功，可以讓你的病不再發作，不知你是否想學，但是有一個前提就是要幫方樞機將蘇蓉蓉安全的送到廣州，並交給宋之秋先生。而楚留香此行就是要將李紅袖送至廣州，也是同一個目的地，於是楚留香也就順理成章的答應方樞機，這時方樞機將身上的一本五氣培元送給了楚留香，而方樞機將事情交代完，也離開了地字間，

至於楚留香則將人員集合起來，走至武昌碼頭坐船，再繼續往廣州出發。



第四節

廣東市集

到了廣東市集先至左邊階梯，這裡有包菓子，裡頭是100銀兩記得要拿，然後走進廣州先四處向村民打聽李中堂



的下落，全部的人都問完後，再走至廣州的左上角，此時就會見到有個小女孩拿石頭去衙門的捕頭，捕頭一

回頭卻看不到人，於是又喃喃自語的回頭想他的事，而李紅袖因打聽不到家人的下落，於是就直接跑過去問捕頭，但沒想到捕頭卻因此要抓下李紅袖，這個時候，之前的小女孩一聽到李紅袖是李中堂的孫女，馬上就使用毒針攻擊要抓李紅袖的捕頭們，這群捕頭沒

意料到，竟會有突如其來的毒針攻擊他們，這時中毒計的捕頭，因毒性發作全身發癢難耐而跑離開現場，此時小女孩因爬上屋頂下不來，楚留香於是使用輕功將小女孩救下後而告一段落。



救下小女孩後跟著她進入宋家，進到宋家後會看見之前的小女孩，此時宋家的桌下有一個寶箱，而裡頭的寶物是一本機關術，取完寶物後和這名小女孩交談，原來這名小女孩名宋甜兒，而宋甜兒的父親就是宋之秋，之前方樞機交代過楚留香，就是要將蘇蓉蓉帶給此人，但是宋之秋因拒絕替官府做害人的食品，而被官府的官員害死，至於李紅袖的爺爺李忠



堂，也因幫助宋之秋，落得和宋之秋一樣的下場，而宋甜兒之所以沒被官府的人抓住，是因為宋家的附近都裝有機關，導致官府的人不敢靠近，另外，宋家的還有一件官府所要的食材，那就是仙人醉，因官府想用仙人醉來控制人群，所以這也是官府沒有將宋家燒毀的原因之一，此時楚留香剛好就想到利用仙人醉，來帶大家離開宋家。

出來宋家後，先往上方走，此時會見到兩個人，一個捕頭和一個衙役，楚留香一見到這兩個人就將他們所要找的仙人醉交





第二章 楚留香新傳之 成年時期

第一節

蘇州

州

今天，好不容易楚留香有時間偷個閒休息一下，就聽見胡鐵花大聲橫槓的迎面跑過來，一陣閒談後，胡鐵花就先去找快網張三，並要向他借一尾快活魚，



胡鐵花
你這人怎麼這麼不識抬舉，快網張三，你這人怎麼這麼不識抬舉。

因為宋甜兒又要煮腦了，楚留香在胡鐵花離去後心想，快網張三平時都是晚上出來活動的，在早上找他，應該是找不到，於是楚留香先四處逛逛，並向村民打聽一下消息，這楚留香先至蘇州左上方，此時會在橋旁看見兩個乞丐，和他們對完話後了解，原來快網張三喜好珍珠，所以他都會在有珍珠的地方出現，因蘇州內有名的珍珠是在蘇州右通道，於是接下來楚留香就先至蘇州右通道的蘇州名宛打探消息，進到蘇州名宛後，就先至二樓的拒龍閣，並目和裡頭的鳳姊交談，在了解鳳姊的現況後，楚留香心想，鳳姊手指上的火山冰玉石，應該就是快網張三的目標，楚留香打定主意



楚留香
鳳姊，你這人怎麼這麼不識抬舉，快網張三，你這人怎麼這麼不識抬舉。

後，就先到客棧找蘇蓉蓉，到客棧就至二樓的蘇州客棧松，此時胡鐵花、蘇蓉蓉和李紅袖都已經回到客棧，大家一起討論完後，決定先去看情況再說，於是一行人就再往蘇州名宛出發。

出客棧後，天色也暗了下來，一到了蘇州名宛的



門口，就聽見有動靜，於是楚留香就躲在門邊，此時就看見快網張三跑出蘇州名宛，楚留香心想，快網張三一定失了手，而跑出蘇州名宛的快網張三，一溜煙就跑進左下方的寧心亭，於是楚留香也就跟了過去，快網張三見有人跟了進來嚇了一跳，在楚留香說明來意後，快網張三答應楚留香，只要楚留香能拿到火山冰玉石給他，快網張三就替他抓快活魚，大家談妥條件後，胡鐵花和李紅袖等人就先回客棧，準備替楚留香惡補一下做賊的方法，他們一走，楚留香告辭了快網張三後，馬上跟回去客棧找李紅袖，一進到客棧松，直接找李紅袖談話，談話完會有兩個選項，第一個是我好想瞧瞧李先生排的演練陣



勢長的暗模樣（玩小遊戲盜竊），第二個是阿呵呵～我實在累了，餓了我吧！（直接休息，等明天一早去蘇州名宛偷

楚留香新傳—劇情流程解析



胡鐵花
你這人怎麼這麼不識抬舉，快網張三，你這人怎麼這麼不識抬舉。



楚留香
你這人怎麼這麼不識抬舉，快網張三，你這人怎麼這麼不識抬舉。

後傳·白皮書



火山冰玉石。

一大早，楚留香就換上蘇督著準備好的人皮面具和官爺服裝，先去蘇州名宛探一下狀況，楚留香一進蘇州名宛就先和老鴇談話，在談話中得知，原來楚留香要偷的火山冰玉石已經讓人給偷走，於是楚留香就先再四處打聽狀況。



此時先至拒龍閣找鳳姊問話，接下來再找蘇州名宛的侍女翠蓮問話，此時楚留香會發覺翠蓮可能有問題，最後再回去拒龍閣問鳳姊話，楚留香問完鳳姊話後，就直接走出蘇州名宛，和胡鐵花等人會合，不到一會兒，就見侍女翠蓮偷偷摸摸的從蘇州名宛裡走出來，並向蘇州的方向走去，於是楚留香一群人也就跟著翠蓮從蘇州走至蘇州後通道，最後就見翠蓮走進蘇州後通道正中央的蘇州民宅裡，於是楚留香也就跟著走進去，一進去民宅就見翠蓮正將火山冰玉石交給她弟弟，此時翠蓮一見到楚留香走進來，立刻說不出話來，最後在楚留香向翠蓮說明來意，及火山冰玉石的解決方法後，翠蓮就很樂意的將火山冰玉石交給楚留香，並向楚留香道謝。



楚留香拿到火山冰玉石後，往這間民宅的後方走，就能在張三的愛船旁看見張三，此時將火山冰玉石交給張三後，張三會請楚留香先去蘇州內探一下盜帥楚留香的事情，這時候楚留香先四處與人交談，然後走到蘇州的左下方，此時會再這裡看到兩名捕頭把路給擋住，原來，因盜帥楚留香盜火山冰玉石的事情，已經傳遍蘇州，而知府為了要抓盜帥楚留香，於是將蘇州對外的橋封鎖起來，並下令禁止蘇州城的人外出，直到抓到盜帥楚留香為止，由於此通道已被封鎖住，於是楚留香只好再回去找張三，並坐張三的船回去武昌找宋甜兒。張三的愛船

開沒多久，楚留香突然發覺有外人登上張三的船，在一問話後了解，這名女子名叫雲仙，是蘇州名宛的女子，而她是因盜帥楚留香的盛名而追隨來，但因船仍在河上航行，於是就讓雲仙一起跟到武昌。

第二節 武昌

楚留香一行人到了武昌碼頭，就先往武昌城內街道的一戶富貴人家走進去，一進到裡頭，就見宋甜兒在這裡等候大家，一群人談話完，宋甜兒就帶著張三等人去料理快活魚，雲仙在問候完大家後，就離開楚留香，至於胡鐵花因酒癮又犯，於是也離開去買酒，此時楚留香因對雲仙有很多的疑問，所以就出門去找雲仙，打算把話問清楚，這時楚留香出了富貴人家的大門後，往左邊的方向走，就能在一塊空地看見雲仙，和她對話也問不出個所以然，於是就在武昌四處找人談話，接下來走到武昌大街，在十字路口



的地方，有一個身穿黃色上衣的書生何季軒，和他談話後了解，捕神辛干葉和盜仙卓超群相約在野樹林決鬥，楚留香覺得此事有點異常，於是就馬上回富貴人家，並和胡鐵花等人談起這件事，最後大家決定先吃完宋甜兒用快活魚所煮的三鮮好魚羹後，大家一起到野樹林看這場決鬥。

楚留香進到野樹林後，先四處找人談話，然後走到左上方有一個丐幫的小火神，和他談完話先取旁邊的兩儀劍法再走回來人比較多的地方時，這次決鬥的主角捕神辛干葉和盜仙卓超群，則先後出現，於是兩個人在一陣問好後就開始決鬥，一開始兩個人就打的很激烈，突然間，捕神辛干葉和盜仙卓超群同時落在楚留香面前，此時楚留香才知道自己中了別人的圈套，並且和對方打了起來，打敗這兩個假冒的人後，楚留香同時也



楚留香才知道自己中了別人的圈套，並且和對方打了起來，打敗這兩個假冒的人後，楚留香同時也

發覺，蘇蓉蓉竟然不見了，於是大家猜想，蘇蓉蓉應該是被剛剛這群假冒的人帶走，這時小火神也走過來，並且透露說，在楚家莊園可能會有蘇蓉蓉的消息，於是楚留香只好前往楚家莊園，打聽蘇蓉蓉的下落。



走進楚家莊園後，先至楚家門口，然後再至胡鐵花家中，此時會在胡鐵花家中遇上「一點紅」，而且正好一點紅也要探楚家



莊，於是「一點紅」也就和楚留香一起行動，這時走到楚家門口的右側小河旁，就能從後門進入楚家宅院，進入楚家宅院後，就直

接往楚家主房走去，走至楚家主房外就會聽到高亞男在嚷嚷，於是走進楚家主房後，則發覺需要翡翠鑰匙開門，而「一點紅」則說出翡翠鑰匙是在之前遇到的雲仙身上，為了開門救人，於是就先去武昌向小火神打聽雲仙的下落，走回至武昌後，直奔武昌城內街道，走至之前遇見雲仙的空地上，就能看見小火神，此時小火神會把雲仙交給他的翡翠鑰匙交給楚留香，而楚留香得到翡翠鑰匙後，就直奔回楚家莊救出高亞男，而張三則先回去將他的愛船準備好，接下來回到了楚家主房使用翡翠鑰匙將高亞男救出後，「一點紅」則會自行離開，而蘇蓉蓉因被雲仙帶走，於是馬上折回武昌找張三，而張三的位置則在武昌碼頭。

事，就先離開楚留香回去蘇州，而楚留香則向榔杯山莊出發。一進到榔杯山莊，就在僕人紀福的通報後，進入榔杯山莊大廳，在大廳待一會，左輕侯就由中庭走進來，接下來一陣談話後，仍是無法從左輕侯身上問出蘇蓉蓉的下落，但是楚留香感覺左輕侯應該知道蘇蓉蓉的下落，只是他有難言之隱吧！在問不到蘇蓉蓉的下落後，楚留香則打算去別處打聽，於是就走出榔杯山莊，但走出榔杯山莊後，突然左輕侯的女兒左明珠從榔杯山莊走出來，並邀楚留香在晚上三更入榔杯山莊盡頭房間，商談要事。左明珠回去榔杯山莊後，楚留香一個人獨自前往，而胡鐵花等人則在榔杯山莊旁的山洞等楚留香。楚留香一進榔杯山莊就先找左輕侯談話，接下來往裡頭直走到底，到了榔杯山莊院後，楚留香則在這裡等到天黑才進入左明珠的房間，三更一到，楚留香就進入房間，在酒足飯飽之後，左明珠則被自己的迷煙迷昏，因為楚留香早看出此左明珠是雲仙



所扮。之後，楚留香從雲仙身上取得銅令牌七，並救出鎖在衣櫥內的蘇蓉蓉和左明珠，一陣交談後，楚留香就帶著左明珠去見左輕侯。出了左明珠三房間後，先取草

叢旁的醒腦經，至中庭還有兩個寶物，一個是如意，另一個是神水心經，接下來進左輕侯的房間，將左明珠交給左輕侯後，再對話一次，左輕侯則會將八方游身掌送給楚留香哦！此時楚留香再回頭去左明珠的房間找雲仙，並會在這裡遇見之前的捕神辛干菓，而辛干菓則要楚留香加入他們的組織，但楚留香不肯，於是兩個就打鬥起來，打敗捕神辛干菓後，楚留香會得到辛干菓身上的銅令牌六，對話後，捕神辛干菓就和

第三章 榔杯山莊

張三將楚留香載至榔杯山莊附近下船，因張三有



楚留香新傳 | 劇情流程解析

技略 · 白皮書



雲仙先後離開，而楚留香則去左輕侯房間，先問候左輕侯，再出榔杯山莊和胡鐵花會合，走出榔杯山莊就往旁邊的山洞走進來，和胡鐵花會合後，先取寶箱內的遺山孔文方，再去榔杯山莊找左輕侯，而左輕侯則囑咐楚留香，事後還會得到左家素燻蝦！告別了左輕侯後，楚留香就到蘇州找張三，並打算坐張三的船去順天府找仇震天。

第四節 順天府

一行人到了蘇州，就能在樹林旁取得靈動騰雲，然後則去找張三坐他的船到順天府，一到順天府，胡鐵花等人就先離開去打聽消息，最後只剩蘇蓉蓉和楚留香走在一起，這時先往右上方走到順天府衙門，會聽到官差說順天府將封門三天，並要抓拿楚留香的事情，了解事情後，楚留香則回京城客棧找胡鐵花，交談完胡鐵花則會先回客房，這時再至順天府右下方，會在一攤賣畫的攤子前看見高亞男，和高亞男對完話，順天府的出入口則會被官差封鎖住，而高亞男則會回京城客棧。接下來楚留香再至順天府右邊，往右走就能看見李紅袖正站在舊家門前，和李紅袖對完話，李紅袖也會先回客棧，而最後的宋甜兒則在正下方的張簡齋藥舖裡，和宋甜兒談完，就回京



城客棧裡的地字間和大家會合，而楚留香也決定守株待免，讓仇震天自己找來。

順天府封鎖了兩天，但仇震天得不得任何楚留香的消息後，終於也受不了而主動出擊來找楚留香，而楚留香因為宋甜兒出外一段時間後，一直沒見著宋甜兒回來，在擔心之下，於是楚留香也走出京城客棧來找宋甜兒，楚留香離開京城客棧後，直接往順天府右邊走，在順天府右邊左下方有一個富員題戲園，而在台下有個在看戲的戲子羅新，和他談話後知道，原來宋甜兒有來過這裡，但剛完事後又回京城客棧。於是楚留香再回京城客棧找宋甜兒，一回到客棧要進長廊時，就聽到宋甜兒的叫聲，原來仇震天最後查出楚留香暫居至此，所以就

帶著官差來此抓人，正當仇震天打算對宋甜兒下毒手時，楚留香則以輕功來到仇震天的面前，此時並鎮住了楚之怒的第一重，楚留香在和仇震天對話後，因還是不願加入組織，於是又和仇震天打鬥，打败仇震天後，則會得到仇震天身上的銅令牌五，而仇震天仍不敗，相信自已會敗給楚留香，於是仇震天則將自已的功力提升十二層，並發功攻擊，此時楚留香見情勢不對，立刻以輕功將所有人帶走，而仇震天所發出的震波，卻將自已帶來的官差擊斃，而楚留香也在仇震天發功後，迅速將胡鐵花等人帶回來，而正當仇震天要再度發功時，蘇蓉蓉則乘仇震天發功時的空檔，使出修羅金針，而仇震天在來不及反應的情況下中了修羅金針，功力盡失，蘇蓉蓉見仇震天已沒有還擊能力，自已也算報了兄長的仇，於是也就放了仇震天。



仇震天走了之後，由於高亞男得回去師父身邊，於是胡鐵花就擔任護花使者，而李紅袖因在此還有些事要辦，也就要多留在這裡幾天，所以楚留香就帶著蘇蓉蓉和宋甜兒，先回去榔杯山莊找左輕侯，因為之前有答應左輕侯，等這裡的事情辦完後，要再去榔杯山莊讓左輕侯請客，這時先走出順天府，而順天府到風凌渡小集中間，有兩個山洞，裡面各有一件寶物，一個是一本清心咒，另一個是一把鑰鑰匙。

到了風凌渡小集後，在風凌渡小店的後方有一本醉羅漢功，記得要拿，取完寶物後，則找船伏坐船至蘇州，然後再走至榔杯山莊。





方花金弓的房間，此時會有個玉面書生李瀟灑，躲在左下方的櫃子後面，而他是花金弓的克兄（台語），和他對話後，李瀟灑會請求楚留香不要將這件事情說出去，並且會給楚留香兩件寶物，一件是靈山銅鑲方，另一件是八卦鏡。取完寶物後，再經由中庭走到涼亭，本來要直接翻牆出去，但會在這裡遇見薛笑人攔住，並和薛笑人打起來，打敗薛笑人後，直接出竹林山至武昌，再坐船回蘇州，然後步行至柳杯山莊。



回到了柳杯山莊就至大廳找左輕侯，交談過後再至左明珠房找左明珠，此時花金弓會來柳杯山莊鬧，而楚

留香則乘這個時機，再去施家找尋新線索，到了施家門口，楚留香則用輕功進入屋內的涼亭，此時在涼右下方有



銀兩 1000

和一件紅蓮披風，記得要拿。取完寶物後，再至施茵的房間，並和梁媽談話，和談完後走出施茵房間，又會遇上花金弓並且和她打起來，打敗花金弓後，花金弓很不服氣，於是就請出薛衣人，要楚留香至薛家和薛衣人會一會，而楚留香也答應了花金弓。由於花金弓有請楚留香至薛家，所以楚留香就從施家大廳走出施家，並向薛家移動。

一進到薛家大廳，就見到花金弓已經在這裡等楚留香，和花金弓交談完，花金弓就去請薛衣人出來，而薛衣人一出現，從感覺就認出楚留



薛衣人
薛衣人是薛家，薛家與薛笑人打配合，是薛笑人的幫手，幫薛笑人做事，幫薛笑人做事的，幫薛笑人做事的。

香，而花金弓一知道自己認錯人，於是就要燒鱸魚請楚留香，薛衣人則利用這段時間，帶楚留香去品劍，此時往薛家後園走，就能經由石道至洞穴品劍，而在洞穴品劍完，則又隨薛衣人至薛家大廳用餐，此時先和在場的人談話，但和薛笑人談話後，又會和薛笑人打，擊敗薛笑人後，薛笑人會把在場的某酒吃完後並離去，而此時薛家僕人進來和薛斌談話後，薛斌就匆忙的離開大廳，而楚留香覺得薛斌的行為有此怪異，於是就跟著薛斌走了出來，並看見薛斌和石繡雲在街上打鬥，就在石繡雲不敵薛斌時，楚留香出手救石繡雲，並和薛斌打起，打敗薛斌後，薛斌和石繡雲則先後離去，而楚留香則怕石繡雲會再作自殘的舉動，於是就跟去蘇州找石繡雲。



石繡雲
石繡雲是薛家，薛家與薛笑人打配合，是薛笑人的幫手，幫薛笑人做事，幫薛笑人做事的。

楚留香一到蘇州，就往蘇州右通道走，而石繡雲的住處則在蘇州右通道的左上方，楚留香和石繡雲談完，於是就決定去找薛斌將事情查清楚，到了薛家大廳和薛斌談完後，楚留香發覺薛斌並沒有害死石繡雲的姐姐石楓雲，於是就離開薛家大廳至薛家門口，此時蘇蓉蓉發覺問題應該在石楓雲的墓裡，於是一行人就再趕回蘇州，但因宋甜兒怕見死人，就先自行離開去找李紅袖，楚留香回到了石楓雲的墓前，並將棺木打開，但並無見到石楓雲的身子，楚留香心想，石楓雲的身子應該就在施家，於是一行人就又前往施家查探，在楚留香走到蘇州時，突然有個黑衣人使用暴雨梨花釘偷襲楚留香，導致楚留香受重傷，此時因蘇蓉蓉用薛衣人的出現，騙了黑衣人順利的逃開，楚留香醒來後，發覺宋甜兒跑了回來，而且小火神也在這裡，於是楚留香就麻煩小火神調查梁媽和葉盛蘭的行程，事情交代完，楚留香則又往施家出發，到了施家正廳就見到花金弓，而楚留香則用要吃花金弓所燒的鱸魚，把花金弓支開，接下楚留香就到施茵的房間查探，而查探的結果正如楚留香所料，躺在床

楚留香一到蘇州，就往蘇州右通道走，而石繡雲的住處則在蘇州右通道的左上方，楚留香和石繡雲談完，於是就決定去找薛斌將事情查清楚，到了薛家大廳和薛斌談完後，楚留香發覺薛斌並沒有害死石繡雲的姐姐石楓雲，於是就離開薛家大廳至薛家門口，此時蘇蓉蓉發覺問題應該在石楓雲的墓裡，於是一行人就再趕回蘇州，但因宋甜兒怕見死人，就先自行離開去找李紅袖，楚留香回到了石楓雲的墓前，並將棺木打開，但並無見到石楓雲的身子，楚留香心想，石楓雲的身子應該就在施家，於是一行人就又前往施家查探，在楚留香走到蘇州時，突然有個黑衣人使用暴雨梨花釘偷襲楚留香，導致楚留香受重傷，此時因蘇蓉蓉用薛衣人的出現，騙了黑衣人順利的逃開，楚留香醒來後，發覺宋甜兒跑了回來，而且小火神也在這裡，於是楚留香就麻煩小火神調查梁媽和葉盛蘭的行程，事情交代完，楚留香則又往施家出發，到了施家正廳就見到花金弓，而楚留香則用要吃花金弓所燒的鱸魚，把花金弓支開，接下楚留香就到施茵的房間查探，而查探的結果正如楚留香所料，躺在床





楚留香
這是我打了一仗，
終於殺死薛笑人，一定可以帶我們逃到別處！

延往，而失去梁媽的蹤影，這時會在竹林山的街上遇到小火神，而小火神則說葉盛蘭目前人在順天府，於是楚留香就先前往順天府找葉盛蘭。



楚留香
這是我打了一仗，
終於殺死薛笑人，一定可以帶我們逃到別處！

一到了順天府就遇見胡鐵花，於是胡鐵花就和楚留香一起行動，此時先至富貴題戲園找花臉李明生，他會告訴楚留香，葉盛蘭目前人在醜香樓，楚留香到了醜香樓的二樓，和葉盛蘭談不到幾句，葉盛蘭就借機跑走，葉盛蘭跑走後，楚留香則向竹林山出發，打算向薛衣人解釋偷劍的事情，在要到竹林山時，楚留香會在楚家莊前看見李紅袖，並隨李紅袖進入楚家莊，原來李紅袖把楚家莊買回來，而李紅袖也在此時歸隊，進到薛家後，就直徑走至薛家後園，



葉盛蘭
花……薛笑人……
他……他……他……

並和薛衣人打鬥，打敗薛衣人後，因薛家前院失火，所以薛衣人就跑去處理，此時楚留香則打探薛笑人的房間（要進入薛笑人的房間時，必須先將遊標移動薛笑人的門口，此時遊標會變成對話的圖樣，這時再按滑鼠左鍵就可開啓薛笑人的房間。），並會在房內發現黑衣人的服裝及配劍，此時薛笑人則會走進來，而楚留香最後則揭發薛笑人就是殺手相織的人，

上的施茵，就是石繡雲的姐姐石楓雲，此時梁媽被楚留香發現並跑出施茵房外，但楚留香因被花金弓拖

並目和薛笑人打起來，打敗薛笑人後，楚留香則得到薛笑人的銅令牌四，而薛衣人則殺死薛笑人，離開薛家後，會在竹林山的街上再遇到小火神，而小火神則說，梁媽最近都在蘇州右通道的寧心藥莊，楚留香得知消息後，就立刻立往蘇州找人。

楚留香第一次進寧心藥並沒有找到人，但第二次就將所有人找到，並和葉盛蘭、薛斌和施茵三個人打起來，打敗這三個人後，楚留香也向他們說明自己的來意，這裡的事處理完後，接下來就到擲杯山莊找左輕侯，和左輕侯談完後，再到左明珠的房間找左明珠，並將整件事說明白，而左明珠知道楚留香的來意後，感動萬分並違抗楚留香的成全，這時再去找左輕侯，和他談話完，這個任務就算是完成了，此時出了大廳來到擲杯山莊大門，石繡雲則會離去，石繡雲離去前並會約楚留香今晚到石楓雲的墓前，石繡雲離去後，楚留香就回蘇州宮棧找長榻的要間房間休息，晚上——到，楚留香獨自一人去石楓雲的墓前找石繡雲，由於外頭下起雨，兩個人則在石繡雲的房間渡過了一夜。



石繡雲
情似劍，意似劍，一公子情似劍。

第二節 楚留香傳奇

隔天楚留香一起來，石繡雲就已經不在身邊，而楚留香還在桌上發現石繡雲的紙條，原來石繡雲已走，當楚留香想出門去追時，胡鐵花等人都已站在石繡雲家的門口，在一陣交談後，新的狀況就來了，於是先去找張三探聽消息，但是走進張三的船裡，並沒有見到張三人，去來後又看見枯梅大師假扮藍太夫人，後來則聽到有女人在宮棧鬧事，於是就走過去看看，一進宮棧就見金靈芝持劍指著張三，為了要救張三，於是和金靈芝打起來，打敗金靈芝後，金靈芝不服氣，於是又連接著打一場，這次打敗金靈芝後，楚留香則對金靈芝說，珍珠應該是在剛剛走出去的人身



楚留香
好呀！這才是真正的好呀！



胡鐵花
所以我說，你這兒家裏亂，
這些事情就交給這兒一丈，包你眼都睜了。





上，於是金靈芝就跑了出去，而楚留香也就跟了出去，此時走到蘇州的左上方，就能見到金靈芝和海闊天在對峙，



而楚留香為了證明珍珠是在海闊天身上，於是就和海闊天動手打起來，打敗海闊天後，珍珠就剛好落在海闊

天身旁，於是金靈芝又把矛頭指向海闊天，但此時丁楓則站出來替海闊天擔保，而結束這件事情。

海闊天為了將事件的誤會降到最低，於是則宴請金靈芝和楚留香等人，今晚至海闊天的船上用



餐，海闊天和金靈芝離去後，則往張三的船出發，此時會在張三的船上遇到金靈芝，並又和金靈芝起衝突，最後胡鐵花則救醒金靈芝，上張三的船後而告一段落。

到了海闊天的船上，海闊天已經和丁楓在這裡等候多時，此時海闊天的船上突然有訪客，於是一行人則跟著海闊天至船上甲板，而上甲板前則先拿桌下的玉虎紋佩，上甲板後則會見到公孫伯餘，一行人交談完，則決定將船開往銷金窟，大家散去後，楚留香則回海闊天分配的房間休息，這時海闊天則又跑來找楚留香，於是楚留香則先取到寶箱內的龍吟劍，之後跟隨海闊天至船底的貯藏艙，並會發現六具棺木，正當一行人在討論棺木從何而來時，突然聽見一陣慘叫聲，於是海闊天就隨著叫聲跑過去，於是楚留香也



跟了過去，一出門就見船員李得標之死在走道，而海闊天見狀則氣呼呼的跑上甲板，等楚留香跟到甲板時，海闊天則已經死在甲板上，海闊天

則在臨死前，將身上的蠟丸內臟圖交給楚留香，海闊天死後，丁楓、金靈芝等人則一起來到甲板，一陣交談後，則先將海闊天的屍體海葬後回房。

楚留香為了海闊天的死因，先離房尋找線索，所以此時的主角就變成了胡鐵花。而胡鐵花在和張三交談後，就帶著張三離開楚留香住的客艙，到甲板上透透氣，到甲板後金靈芝也會跟著出現，但是金靈芝和狗頭裡吐不出象牙的胡鐵花談了不到幾句，胡鐵花就又把金靈芝給氣跑了，而胡鐵花也因為受不了張三的刺激，於是打算探查此案子，這第一個步驟就是詢問全船的人（此時和金靈芝談話會有兩個選項，一是你真還是條名符其實的金辣椒（和金靈芝打鬥），二是真是奇怪，搞不清楚妳生的是什麼氣（增加精元100和經驗20））

最後則查死在下船艙走道的李得標的屍體，和尋問水手艙房的所有人，尋問完再回到客廳中，此時會發現一道黑影閃過，於是就追著黑影進入走道，一進入走道就見楚留香走進公孫伯餘的艙房，而正當胡鐵花要跟著走進去時，勾子長則出來叫住胡鐵花，並要胡鐵花到他的艙房，於是胡鐵花就到了勾子長的艙房，一陣交談後，突然聽見丁楓的叫聲，於是胡鐵花就跟了過去，一出房門，就見大家都站在走道，此時丁楓則說下船艙的水手全被殺死了，於是胡鐵花就先至水手房查看狀況，一到水手艙房，果真水手們全部被殺光，胡鐵花一氣之下就跑去待客廳找公孫伯餘，一群人正在談話中，因為金靈芝的一句話，於是胡鐵花又回頭找金靈芝談話，結果兩個人竟然拼起酒來，而之前金靈芝

因為在丁楓艙房找到血衣並交給楚留香，在証具確著之下，勾子長便動手打死了丁楓，此於胡鐵花和金靈芝到最後則都醉昏過去。



胡鐵花在半夢半醒之間，突然有人突襲，還好胡鐵花反應快而躲過，胡鐵花突然想到落單的金靈芝，於是就往金靈芝艙房跑過去，於是會和黑衣人打起來，打敗黑衣人後，黑衣人就現出原形，而這個人就是勾子長，此時勾子長趁機跑走，胡鐵花追出去後，在待客室和楚留香會合，再至甲板，一到甲板就看到詐死的丁楓和勾子長，此時丁楓則叫埋伏的手下出來，於是兩組人馬就打了起來，打敗了



人打鬥起來，打敗黑衣人後，黑衣人會跑走，楚留香則追黑衣人，此時追出階梯走道後，先進迎賓室，此時一看沒人，於是馬上在回走道，這時就會聽到有人在談話，聽這些人把話說完，楚留香就去酒窖取酒，但會在取酒的走道上遇到胡鐵花，但因看不清楚對方，於是會和胡鐵花交戰，打敗胡鐵花後再至酒窖取酒（酒的位置非常不明顯，而酒的位置是在右上方的酒櫃最上層第一個），拿完酒後馬上回迎賓室，在一陣叫價當中，楚留香將酒點著後，先替胡鐵花鬆綁，並指認原隨雲則是編蝠公子，而原隨雲則把火熄掉後離開現場，而楚留香則至入口進來的這條走道，會遇上之前的黑衣人，打敗他後，再口要酒窖的走道，會在遇上



胡鐵花，和胡鐵花談完，再往迎賓室的走道，就會再看見原隨雲走進編蝠公子房，於是楚留香則跟著進去，到編蝠公子房時左上方有個機關，開機關後，會出現密室的入口，楚留香進入找原隨雲，卻沒想到被原隨雲關在密室裡，還好後來胡鐵花開起石門才獲救，於是楚留香一行人走入入口處，和原隨雲，黑衣人，高亞男交戰，打敗原隨雲後，原隨雲又會和楚留香交戰一次，這一次打敗原隨雲則從他身上取得銅令牌三。

第三節 新月傳奇

楚留香回去蘇州後，就立刻再坐張三的船到武昌，然後走出武昌到金靈芝的奶奶家萬福萬壽園，但是會在半路遇上卜阿鵬並和阿鵬交戰，打敗卜阿鵬後則繼續往萬福萬壽園走，一到了萬福萬壽園，胡鐵花就被金靈芝拉進去見奶奶，而楚留香則遇上張潔潔，此時胡鐵花又因金靈芝要跟他結婚，因而逃回楚家莊。

二個月後，金靈芝又跑到楚家莊找胡鐵花捉回去，半年後，楚留香回到楚家莊，先和帳房的李紅袖，廚房的宋甜兒，紫竹築的蘇香蓉談完話後，就回楚留香的房間睡覺，一



覺醒來後就出楚家莊到順天府找胡鐵花，一到了順天府，就看胡鐵花在京城宮棧前走動，和胡鐵花談完後，直接前往順天府右通道，此時則會在富員題戲園看見花姑媽，和花姑媽交談完就帶著焦林至張簡齋藥舖休養，這時則回至京城宮棧前找胡鐵花，在京城宮棧前和胡鐵花談完，就和胡鐵花至飄香樓找花姑媽，胡鐵花進出找花姑媽後，楚留香則以輕功跳進飄香樓房間探查，此時楚留香則在飄香樓房間遇上薛穿心，並和薛穿心交戰，打敗薛穿心後，楚留香則故意讓薛穿心帶走。

胡鐵花因為新月公主的事情，和花姑媽正在大廳談話，後來還有薛穿心和日本櫻子的加入，一行交談完後，楚留香則往玉劍山莊出發，而玉劍山莊則在順天府的右側，一到玉劍山莊就找長廊盡頭走，而杜先生則在此長廊的盡頭，和杜先生談完話，兩個人就交戰起來，而打敗杜先生後，楚留香則聽的一陣琴聲，於是楚留香則向玉劍公主的房間走進去，和玉劍公主談完話後，楚留香則回順天府找胡鐵花，並將事情的始末說給胡鐵花了解，和胡鐵花交談完，接下來則出順天府，但在出順天府時會遇上日本櫻子，此時日本櫻子邀楚留香至倭寇據點找石田齋，而楚留香也答應了櫻子，於是楚留香則至蘇州找張三坐船至



外海的倭寇據點，坐張三的船到了倭寇據點和石田齋談完後，就再坐張三的船回蘇州。



一回到蘇州，走出張三的船後，就見啞奴在船外等候多時，這時啞奴則帶楚留香去看新月，新月和楚留香談完話後，楚留香則決定去找史天王，此時楚留香則再去找張三，並坐船至天王島，到了天王島，迎面而來的是白雲生，此時和白雲生談完話，兩個人就打起來，打敗白雲生後，則往上方走去，進去史天王居後，楚留香看見的是七個史天王，但是楚留香並沒跟史天王們交戰，和史天王談完話後，楚留香則回頭找張三坐船回蘇州，最後楚留香則至玉劍山莊，但得到的消息則是，新月在洞房之日，已成功刺殺了史天王，但新月的下場也可想而知了。

第四章 楚留香新傳之最終時期

最終節 殺手傳奇

這天一早，一點紅就至楚留香家中找楚留香，原來一點紅得知史天王並沒有死，而且史天王目前可能在東北的長白派，於是楚留香就和一點紅，胡鐵花等人，結伴出發至蘇州找張三坐船至東北的長白派，楚留香一行人來到長白派，就直接至長白派的正廳找長白派門主交談，可是長白派的門主一點敵意也沒有，於是楚留香則至參幫探查情況，但是楚留香到了參幫，和參幫幫主談完後，仍然感覺不到異狀，於是楚留香則至女真族部落探查，一進女真族部落，女真族人分不清紅紅白的就和楚留香交戰，打敗女真族人後，楚留香往女真族部落中間的民房走去，會看見楚留香被通緝的圖片，此時一群人討論完後，就決定沿著長城附近尋找可疑的地方，沿著長城走到半路時，則會發現一座瀚海洞窟，一進入瀚海洞窟，楚留香一行人就往洞窟的最底層走，走到最底層後，因找不到任何可疑的的線索，於是馬上在回至最頂層，並會在瀚海洞窟的入口遇到之前的雲仙，和雲仙交談完後，就往雲仙之前所提的綠洲前進，而綠洲則在地圖的左上方，一走進綠洲，就見一大群沙漠住民，以人海戰術和楚留香不間斷的交戰五



場打敗沙漠住民後，一群黑衣人則出來打第六場，打敗這群黑衣人後，楚留香則在前往崑崙，一進崑崙就直接找崑崙掌門，和崑崙掌門交談完後，則繼續往吐魯番移動，走進吐魯番後，和裡頭的吐魯番王交談，而吐魯番王也會捏起新月的消息，此時楚留香因得知殺手本部的下落，於是楚留香就直接殺往史天王的殺手本部。

而史天王的殺手本部則是在左下方的大樹上，楚留香一行人走進大樹後，則在大樹下以輕功跳上大樹並走入樹林間，進入樹枝通道則往右方走，一直走到樹枝間就會遇到露姬，並和露姬交戰，打敗露姬後，露姬則跟楚留香說，她已經將新月送至吐魯番給番王，楚留香一得知此消息，於是馬上回頭至吐魯番去找新月，楚留香一走出大樹至大地圖後，馬上就再以輕功跳回大樹，因為楚留香知道，露姬是不可能會說真話的，此時楚留香走至樹枝間，之前露姬站的位置，就會將機關啟動此時楚留香再回到一進樹枝通道，上方的樹枝間，並將天珠放上，此時另一道機關門則會再打開，這時楚留香則再回到中間這一段的樹枝通道，並用輕功跳到向上的另一條支道，到達這裡，之前向上的未開啓通道，現在就打開了。

一進入此通道，就見到殺手老二往右邊走，而楚留香則跟殺手老二的方向走，這時來到下一個樹林通道，就看見殺手老二走進他自己的房間，此時楚留香則跟進去，而一進殺手老二的房間，就見新月，卜阿鵠，露姬都在這裡，於是一陣交談後，楚留香就和卜阿鵠，露姬交戰，打敗這兩個人後，楚留香則帶著新月要走出此大樹，但是一走出大樹，就見史天王已出現在眼前，而這這就是和史天王的最後決戰。

一進大樹，就見史天王已出現在眼前，而這這就是和史天王的最後決戰。



楚留香新傳—劇情流程解析

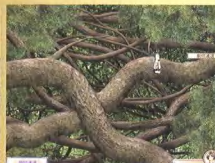

攻略·白皮書

夢幻麻將館



台灣寫真女郎 VS 日本 AV 女優 首度跨國合作

雀王蝶姬

全新麻辣 Video

全程真人語音

增加戰鬥力！

3D 立體豪華場景



未滿 18 歲
請勿購買

6 月初與您惹火接觸

◎全家 萊爾富 OK 福客多... 等便利商店及各大 3C

電腦遊戲賣場均有販售請洽：伊思羅國際有限公司 03-356-9559

麻辣售價：**299 元**



台灣最年輕的酒國副董 凌葳葳、率領旗下美女等您親點

sina69搬家囉！

即日起改為dg69.com 等你喔！

本次產品將以有別於上套產品的消費模式推出，

超值600點

每收視一分鐘的影片只需消費1點，看完了還可以補充哦！

當然包裝內還是附上一片精美的遊戲，精采刺激，絕對玩得開心。

您想知道現代麻雀變鳳凰嗎，一直具有神秘色彩的凌葳葳，

從公關公主到**中國小姐**到酒店副董，如今成為遊戲代言

一生充滿著傳奇的人物，到底有哪些隱藏在內心的私密

www.dg69.com 有詳盡的追蹤報導，

曾經是1997年中國小姐的凌葳葳，

這次率領一群美女，與您展開一場豪放遊戲。



dg69

www.dg69.com

辛辣影音儲值卡



桃色追緝令

原價：**290**

儲值加油站 全省便利商店(全家 OK 萊爾富 福客多)及各大3C遊戲軟體賣場

限制級



軟體世界 叢書系列——精彩回顧

天使之都
完全攻略本



編號：3087 售價：199元

內容概述

- CHARACTER角色—徹底剖析各個魔王、魔獸之性格背景、生命值、等
- MAP地圖—描繪出各個過關流程場景圖、重要關卡地點及寶物範圍之處。
- MISSION攻略—劇情式攻略，內分為四章節，詳細記載著過關秘訣。
- DATA資料—道具、魔法、物品之使用方法
- APPENDIX附錄—故事背景及製作甘苦談

三國群英傳II
完全教戰之書



編號：3091 售價：199元

內容概述

- 遊戲時程：詳敘各個時期之內政、戰役及各武將之屬性表等。
- 經營策略：解說開發、自治、物品的分配及兵種策略等。
- 作戰技巧：傳授戰鬥、完全殲滅、軍師技運用、作戰的優劣勢。
- 附錄：物品、武將技之說明、兵種相對關係表等。

新蜀山劍俠傳
攻略手札



編號：3090 售價：199元

內容概述

- 機關陣法：分解各個機關陣法之奧理及破解法。
- 法寶總覽：總分各值法寶之攻擊、輔助、防禦、回復之屬性。
- 攻略手記：圖文並茂，詳細分解關卡心得及注意事項。
- 場景地圖：呈現新蜀山之各個擬真場景及各寶物出土所在位置。

中華英雄
攻略單行本



編號：3078 售價：199元

內容概述

- 主要人物介紹：收錄原著者手稿。
- 完整的劇情式攻略。
- 詳細的地圖標示，指引隱藏道具的所在位置。
- 解釋各個角色快速的擊破法。

煉金術士瑪莉
完全攻略集



編號：3073 售價：280元

內容概述

- 事件篇：記錄事件發生條件及產生結果。
- 道具篇：詳細記錄道具所在位置及取得物品的方式。
- 資料篇：明確標示各地點位置、各種武器功效。



仙狐奇緣 完全攻略本



編號：3089 售價：250元

內容概述

- ◎ 完整詳細的劇情及略。
- ◎ 記載寶物、隱藏道具、隱藏關卡的所在位置。
- ◎ 仙狐奇緣奇聞秘史大公開。
- ◎ 撲克控死無敵秘技、主題曲之剪影欣賞、詩集精選欣賞。

新倚天屠龍記 完全攻略集



編號：3080 售價：189元

內容概述

- ◎ 各個主角武功招式詳細解析。
- ◎ 介紹組合藥品所需的材料和其功用。
- ◎ 超級武功魔法牌—驚天動地、魔光日無極和入手方法。
- ◎ 隱藏地圖—新廣部超級強物完全圖解。
- ◎ 劇情式攻略及重要提示。

明星志願2000 千禧明星回憶錄



編號：3269 售價：280元

內容概述

- ◎ 300多的詳細記載從戀愛、交友、特殊事件、演藝規劃、物品集錄、完美的結局等。
- ◎ 完整收錄大明星的一生。
- ◎ 妙新聞、博笑聞、或是想要享受另類戀情，絕對不可錯過此書。

守護者之劍II 劇情典藏畫冊

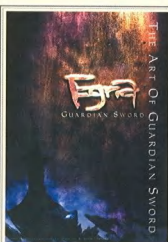

編號：3086 售價：269元

內容概述

- ◎ 原畫手稿，一刀未修完整呈現。
- ◎ 台灣帝技威如公司唯一授權製作。
- ◎ 極具收藏價值。

小魔女帕妃 攻略魔法書



編號：3068 售價：250元

內容概述

- ◎ 巨細靡遺的魔法資料。
- ◎ 抽絲剝繆的記載事件發生條件。
- ◎ 完整的CG相簿。
- ◎ 精美月曆欣賞。

新世代最IN的網路遊戲。

魔力寶貝

日本「勇者鬥惡龍」ENIX首部網路遊戲鉅作

今秋引爆上市



ENIX CORPORATION



大宇資訊股份有限公司
SOFTSTAR ENTERTAINMENT INC.



大宇全球網路科技公司
www.joypark.com.tw

© 2001 WEBSTAR INC. © 2001 DWANGO ENIX

劃時代的永恆經典 脫胎換骨浴火重現 錯過再等一世紀

新仙劍奇俠傳

超值收錄隱藏結局，誰能與逍遙攜手今生
搶先披露仙劍奇俠傳二代劇情伏筆及預告

- 改編自榮獲八四年「金袋獎」遊戲類首獎
- 八五、八七年CEN STAR「最佳國內角色扮演類」
- 八六年遊戲金像獎「最佳音樂、最佳國產遊戲獎」



- ◆ 超華麗神靈召喚、超震撼戰鬥特效
- ◆ 紫金葫蘆及煉蟲血系統進化再昇級

- ◆ 經典劇本改編、新增豐富支線劇情
- ◆ 角色八方向移動、操控方便又靈活



「仙劍戀魂、育嬰波蜜」活動熱情進行中，詳見產品說明書及大宇網站(www.softstar.com.tw)
新仙劍奇俠傳官方網站(www.gamer.com.tw/prj/pal)、波蜜蔬果網站(www.bolife.com.tw)

華文遊戲 · 盡在大宇



大宇資訊股份有限公司
SOFTSTAR ENTERTAINMENT INC

TEL: (02) 8226-5677 (代表號) FAX: (02) 8226-5611 服務專線: (02) 8226-5655 <http://www.softstar.com.tw>

「重裝武力」全省網路連線比賽即將宣戰！

想要R.I.S還是M9？今夏只有大宇 讓你「重裝武力」

報名時間：即日起至9/27止

報名方式：請向全國各大網咖直接報名，或洽松網科技服務專線：

北：02-2698-8598、中：04-2319-8777、南：07-235-1687

參賽者資格：限18歲以上，性別不限。呼朋引友三人一隊。

獎項：除了高額現金獎外，還有美軍M4A1 R.I.S突擊步槍及制式M9手槍哦！



初賽方式：

1. 三人一隊、合作過關模式進行比賽，由主辦單位於會場公佈比賽關卡。
 2. 賽程時間以十分鐘為限、生命次數不限
 3. 若比賽時間截止時，同時停留在最後關卡之隊伍，則以每隊死亡次數總和為勝負標準。次數總和最低者為優勝隊伍。相同者則以總分高者為優勝
- 初賽時間與地點：各地區初賽前五名，將可晉級決賽

初賽時間	初賽地點	地址	電話
2001/9/29	北區-巨蛋圖書店	台北市忠孝東路四段235號2樓	02-8772-2888
2001/10/6	中區-阿達家	台中市三民路三段211號	04-2226-8751
2001/10/13	南區-港都網-坎城店	高雄市三民區自由一路80號	07-312-3775

決賽方式：

1. 三人一隊、死鬥模式進行比賽，由主辦單位於賽前一週公佈比賽關卡。
2. 賽程時間以十分鐘為限、生命次數不限。
3. 每隊死亡次數總和為勝負標準。次數總和最低者為優勝隊伍。相同者則以總分高者為優勝。

決賽時間	決賽地點	地址	電話
2001/10/20	中區-阿達家	台中市三民路三段211號	04-2226-8751

詳細比賽方式請見：大宇資訊網站(www.softstar.com.tw)
松網科技(www.pinenet.com.tw)

協辦單位：

 松網科技
<http://www.pinenet.com.tw>

主辦單位：

 大宇資訊股份有限公司
SOFTSTAR ENTERTAINMENT, INC.
代表號 02-8226-8877 服務專線 02-8226-5855 www.softstar.com.tw



仙劍奇俠傳系列作

如真似幻的少年情緣

經營不同的客棧經營
是期8月23日隆重開幕



真正經營、戀愛養成、角色扮演於一體
仙劍原班人馬聯袂主演
仙劍三位女主角親自掌勺，為玩家獻上正宗中華名菜
獨創的料理格鬥系統
多個結局完全體現人機互動

李逍遙十五歲那年某日，李大娘突然有事遠行，將客棧交給逍遙代管。後來因緣際會，趙靈兒、林月如、阿奴三人相繼出現，成為客棧的一分子。四人在一年的時間裏共同經營客棧。

客棧日漸興隆，愛意漸漸滋長……
時空倒錯的十字路口，由你來選定方向。
但是，真的有那么輕鬆快樂的完美結局嗎？是真？是幻？



華人遊戲 · 盡在大宇

大宇資訊股份有限公司
SOFTSTAR ENTERTAINMENT INC

TEL: (02) 8226-5677 (代表號) FAX: (02) 8226-5611 服務專線: (02) 8226-5655 http://www.softstar.com.tw

裝甲騎兵 再起戰端

你必須在全新的四場戰役七個單獨的任務中，再次證明你的英勇！是否可以成功的偽裝、隱身於蕭瑟的秋景中？並且在嚴苛的北非沙漠環境下生存下來？《裝甲騎兵資料片 --- 不朽功勳》所帶來的 30 種全新單位，絕對讓你大呼過癮。精細的地圖編輯器，讓你可以隨心所欲的創造屬於自己的戰役。

SUDDEN STRIKE

裝甲騎兵資料片

不朽功勳

產品特色：

- 4場戰役，共計 12 個任務
- 夏季、冬季、秋季，以及沙漠場景
- 軍官可增加周遭單位的經驗
- 坦克等車輛現在可以倒著行駛
- 玩家可透過雙筒望遠鏡觀察戰情
- 20 個全新的多人連線任務，包括全新的多人連線遊戲
- 還有其他更多的特色等著你來發覺！
- 7 個單獨任務
- 支援 GameSpy
- 超過 30 種新的單位
- 地圖與任務編輯器
- 改良過介面，速度更快



大宇資訊股份有限公司
SOFTSTAR ENTERTAINMENT INC.
總機 02-2326-0877 傳真 02-2326-0888 www.uss.com.tw



empire
INTERACTIVE



拯救綿羊大作戰!!

生動活潑 幽默有趣 全新型態的策略益智遊戲
考驗你的機智反應 揭開溫馴綿羊面具下的真實身份

可以帶我回家嗎?



充滿危險的田園，善用您的智慧，引領羊群避過危機



變化豐富的道具，讓您發揮無限的想像力



8個性質截然不同之不同場景任您選擇

遊戲特色：

- 共有四類牧羊人角色可供玩家挑選，帶領迷途羔羊通過穿過28道關卡，前往傳說中的理想國度「藍色夏威夷」。
- 四種不同品種的小綿羊，包括走在流行尖端的長毛羊、膽小的牧哥羊、高體識的飛特洛羊、及裝酷的新世代羊。
- 「變導積分」可以提高牧羊技術，「變換器」幫助小綿羊在危險的旅程中生存下來。
- 成功的關鍵在於掌握羊隻對牧羊人的反應、路途中的種種障礙，及如何利用牧羊人把羊群帶到玩家想要他們去的地方。

SOFTSTAR
大宇資訊股份有限公司
SOFTSTAR ENTERTAINMENT INC.
代客專線: 02-8226-5677 客服專線: 02-8226-5655 www.softstar.com.tw

古龍原著

楚留香

新傳

普及版 599元

精裝版 799元

上市熱賣中

繼新絕代雙驕後字峻又一古龍大師鉅著改編遊戲

從楚留香年少到成名超過 25 萬字龐大真摯感人劇情



石鎖宮
你就是要找我，找我，看我哭得再多的時候，
我不會讓你再碰我的。

楚留香新傳完全攻略本 8月底上市預定
 (內附楚留香新傳-桃花傳奇資料片)



超時空英雄傳說

狂神降世

PRESENCE

傷血凝成褐色的字跡

烙印在作戰記憶中...

戰術

tactics

地形、能量、高度、距離、時間、技能對剋

戰鬥知能活用的生存之道

角色

Characters

初會、合戰、對立、別離、和解、增援、背叛、揭發、愛戀

個性鮮明的英雄群像

轉職

Class Change

基本職業、高級職業、隱藏職業，搭配相關技能自由變換

策略性培育的轉職系統

冒險

Adventure

溫馨純樸的小鎮、風格特異的場景，嚴苛的戰鬥地形藏充滿驚奇的寶物

整理裝備大步踏上傳奇舞台

2001年 秋季發售！！





你们这次真的是下了大功夫啊！
不但平安的渡过外交官回朝，更帮助联军领受了农民叛乱，真是非
常的了不起啊！



宇峻科技股份有限公司
 台北縣中和市建八路2號11F之8

服務電話：(02)8226-9989
 我們的網址：www.uj.com.tw
 E-mail：service@uj.com.tw

轉騰世界
 24小時網路客服中心
 24小時熱線：02-8226-9989

技能解說

獲得配子

大富翁2

世界之旅

用心製作 即將上市



宇峻科技股份有限公司
USERJOY TECHNOLOGY COMPANY
 中和市蓮八路2號17F之8

服務電話：(02) 8226-9889
 我們的網址：www.uj.com.tw
 E-mail: service@uj.com.tw



軟體世界

新寶利科技股份有限公司
 台北市南京東路二段
 02-7700-6186 02-702-2810 02-7115-0888

大富翁

皇城爭霸

MONSTER HUNTER

新世紀
不可錯過的大富翁囉！



2001 年原尊
卡哇依預定上市！！



烈日奇俠傳



**DigiToy.com.tw**



遊戲類型	製作研發	總經銷	上市日期	產品售價
ARPG	數位玩具	智冠科技	九月中	599
Web site	www.digitoy.com.tw			



輪體世界
DIGITOID WORLD

數位玩具

和仲科技股份有限公司 - 數位玩具 客服專線: (02)25523870-156 客服e-mail: customer@mail.digitoy.com.tw

一個四處漂泊的冷漠劍客，為了完成釋放金烏元靈的重責大任，再度踏上未知的生命旅程。一隻墜落凡間的碧眼鳳凰，為了解開黃河沿岸生態異變的謎團，不惜深入險境來挖掘真相。這一對性格迥異、行事風格截然不同的男女主角又會在烈日之下共譜出一段什麼樣的奇幻神話呢？

首創雙主角雙劇本系統

男女主角各有獨特的劇情設定
雙方互動情形更是影響遊戲發展的關鍵

扣人心弦的遊戲配樂

由國內知名電影配樂公司
監製完成，給你最高級的聽覺享受

充滿危機的關卡設計

六大主題場景，機關重重、魔怪四伏
硬拼或智取全憑你一念之間

酷炫致命的武功招式

20招共200種的升級變化，配合
滑鼠簡易操作，拳打腳踢夠EASY





為您獻上信長系列史上最大規模慷慨激昂的群像霸業！

追風逐月狂風驟雨

這不只是一本能
掌控天下大局的攻略本
也是一本
最好的**日本歷史參考書**

基礎知識篇

鞏固勢力的方法與本系列中
新登場的新勢力之詳盡介紹

大名戰略情報篇

詳講各個劇本的戰略，探索
遊戲中登場的人物之富強與弱點

家寶、官位資料篇

影響大名、幕府職位、武將能力的寶物之詳盡資料

無論您是玩遊戲或是想研究日本戰國史，都不能錯過這一本好書。

信長之野望

天下編

嵐世記 攻略書

中文 版



9月份在全省超商、書店、及電腦門市同步上市！

台北市敦化南路二段218號B1 客服專線：0800-020299

<http://www.gamebase.com.tw>

定價：新台幣280元

搞怪 只此一家，可愛 別無分號



真正可怕的任務，才要開始...

- 冒險奇遇** 更多的主題關卡與隱藏關，要你享受更刺激的冒險旅程
- 極度挑戰** 新增頭目級大魔王，讓冒險過程更緊張、更刺激
- 聰明對手** 更靈活的敵人，更具挑戰性的策略運用
- 特殊道具** 偽裝、引誘、攻擊、陷害，各式道具裝備全面翻新
- 劇情任務** 聖誕老公公綁架事件的背後陰謀，終於要真相大白
- 搞笑可愛** 更逗趣的角色，更搞笑的演出，更多的爆笑滑稽事件！



2001年度動作冒險力作



遊戲類型	製作研發	上市日期
動作冒險	數位玩具	冬季預定
Web site	www.digitoy.com.tw	

聖誕任務2 冒險有獎活動

想要得到「聖誕任務2」嗎？只要填寫下列表格，寫下通關密碼「聖誕小尼爾闖地獄谷」，貼在名信片後面，寄贈地址：104 台北市中山路127號「聖誕任務2製作小組收」，就有機會免費得到「聖誕任務2」軟體一套，活動只到2/29日，動作要快囉！獎品於遊戲上市一週內寄出，中獎者將各別以電話/E-mail通知，並公佈於www.digitoy.com.tw 數位玩具網

姓名： _____ 年齡： _____
 電話： _____ 性別： _____
 E-mail： _____
 地址： _____
 通關密碼： _____



大唐雙龍傳

長生訣



序章

01. 於酒樓和人打鬥以後，回〈揚州〉揚武西街小屋取出三兩銀子的積蓄。
02. 到揚州市集的老馮包子舖向貞嫂嫁了六個包子。
03. 到揚州柳巷春風樓頻找老張說話，老張被惹惱召來三名手下教訓。
04. 揚寶北街街道屋旁找到桂錫良，指言老大吩咐二人前往春風樓收老張那筆賬。(獲得銀兩3)
05. 再到揚州柳巷找老張：
 - POINT一 先前若不先來這老張，則無戰鬥發生，也會失去賺取經驗值的機會。
 - A：是言老大叫來收賬的一得銀兩2
 - B：你以為稀罕進去嗎——什麼事也沒有(可以再試)
06. 回到揚武西街的石龍武館，小路會與二人比試。(習得「推山掌」)
07. 揚州南門向老者田文下手行竊。(獲得「長生訣」)
08. 二人商量由暗渠逃出城外，或是索性硬闖出城：
 - A：小命要緊，走暗渠好了。(直接潛到城外)
 - B：博他一回，和隋兵拼了。(與隋兵戰鬥，仍在揚州城內)



POINT一 選擇硬拼的話，以二人現有的實力會打得很吃力，再因城內到處都佈滿隋兵，可謂三步一小敵，五步一大敵，自滿兵會主動圍殺二人，想躲也無處躲，建議除了「天賦異稟」者以外，還是選擇走暗渠才能多保安全。

第一章



- 逃至<學藝灘>，遇上傅君仲並發生戰鬥，之後傅君仲離開。
- 宇文化及緊接現身，二人由水路逃生並登上傅君仲的船隻。
- 宇文化及躍到船上，見傅君仲護著二人，立即動手，接著離開。
- 傅君仲質疑宇文化及追殺二人原因，船隻最後觸礁。
- 逃生至密林，傅君仲指「長生訣」乃道家練仙之書，並非寶貝。
- 寇仲向傅君仲提出和氣的分道揚鑣，趁著虛與委蛇的空隙逃開。
- 逃進<牛家村>，口遇上官兵陶平和陳望。
- 飯館脫身再遇傅君仲，因見宇文化及率眾搜索附近鄉鎮，這才回頭尋找二人。
- 來至<丹陽>丹陽北門，傅君仲表示此後各走各路，**提示**：最好利用此時回大地繼續功去，有傅君仲為伍，練起功來將會事半功倍的。往後遇有高手加入隊伍後，均可如法泡製，這可省卻不少練功的時間。
- 不許再對人提起她並離開。
- 到城西老馬街，寇仲提起該祭五臟廟，傅君仲進當鋪典當，請二人飽餐一頓。
- 到達城南大街時，傅君仲表示要離開並贖銀百兩（獲得銀兩100）。
- 逛至丹陽北門再遇上傅君仲，因擔心宇文化及趕來特才返回護這一程。



第二章



- <丹陽碼頭>遇宋師道邀三人搭乘他的船隻。
- 宋家船艦上，傅君仲自述師門來歷，並傳授「九玄大法」。
- 宋師道引介族叔宋壽、小婿柳菁，並主動提起「和氏璧」。
- 回至艙房，傅君仲表明此番來意。
- 船艦遭宇文化及攔下，傅君仲施展輕功將二人帶離了宋家船艦。
- 宇文化及追至<幽靜小徑>探幽谷口，二人與宇文化及廝殺但獲傅君仲解圍。
- 傅君仲的傷勢愈重，生機已絕，臨終指「楊公寶庫」就在京都羅馬橋。
- 安葬傅君仲以後，取出「長生訣」練功，終於分別練成「長生訣寒」與「長生訣熱」。
- 練成第一重後，先將「長生訣」找個地方埋了，才繼續推演義軍的大計。



第三章



- 到<曾家村>口瞧見隋兵調戲民女，聯手對付三名隋兵。
- 救出女子素素到<密林>，得知她主人家是翟讓，並結識李靖。
- 李靖護送三人北上，並教授「血戰十式」。
- 進入<丹陽>丹陽北門警告分手，並約好在城門口會合。
- 丹陽市集遇地痞調戲素素，與地痞戰鬥。
- 李靖遭杜伏威的「執法團」重創，徐子陵自告奮勇去引開官兵，獨自對付三名地痞。
- 寇仲在<丹陽碼頭>要素素先帶李靖躲將起來，然後再設法逃走。
- 寇仲進入<丹陽>丹陽北門即遭杜伏威一下打癱倒地。
- 杜伏威挾持寇仲在<密林>，要脅徐子陵老實回答他的問題。
- 喚醒寇仲之後，杜伏威脅迫二人去起出「長生訣」才可恢復自由。
- 再進<丹陽>丹陽北門，杜伏威與宇文化及對戰，二人得隙逃開。
- 開溜到<丹陽碼頭>，有感此刻尚且身在險境，還是快點離開吧！



第四章



- 抵達<餘杭>餘杭南街，商量得先弄點錢，才有館樓去洛陽找「和氏璧」。
- 寇仲主張買車轎偷運到內陸缺錢之地，便可換來黃金。
- 到餘杭鹽街海沙幫表明要賣鹽，但遭老劉強索身上的銀兩，遂發生戰鬥。
- 打跑老劉，出現譚勇，意圖利用二人去刺殺別的幫會會長，但遭峻拒。
- <餘杭碼頭>見譚勇正率手下前來，二人乃逃上碼頭邊的大船。
- <單家船塢>單美仙談話未幾，驅趕二人下船，二人乃被逼跳船。
- 游上岸後身處<密林>，寇仲決定今晚再游回鹽倉去偷鹽買。
- <餘杭>餘杭東街街角瞧見海沙幫的老劉和譚勇，決定待老劉落單時動手洗劫。
- 跟踪老劉到一座宅前，與老劉和二名海沙幫眾動起手。(獲得銀兩100、兩把長刀)
- 老劉供出東溟派內幕，並指龍頭要對付她們。
- 餘杭南街上巧遇龍頭即將到來的時機，二人乃混入並跟著幫眾一起行動。
- 韓蕭天在<餘杭碼頭>指示盡力為宇文文化及辦事，決定破壞海沙幫的陰謀。
- 雍奪得<海沙幫鹽船>，但隨即被海沙幫追上，以「楊公寶庫」引起韓蕭天興趣。
- 雲玉真出現船上，游秋鳳要陪她玩上兩手，二人即刻跳船逃命。



第五章



- 再一次偷<學藝灘>成功，但身上的銀兩和武器則又丟失。
- 搬完鹽包又見雲玉真，她因巨鯢幫幫主很看中二人，想邀請入幫。
- 寇仲揚言要當二人的師父也得有點能耐，雲玉真甚覺合理，遂與二人比試武功。
- 兩人並無拜師之意，雲玉真要二人在此躲上兩個月，否則難逃海沙幫的天羅地網。
- 二人在<學藝灘>遊世(走出學藝灘以後再進入)，徐子陵習得「鷹隼式」和「飛鷹身法」；寇仲則習得「游魚身法」和「蛟鱗式」。
- 雲玉真兩個月後出現，要二人替她去偷樣東西，否則會四處放出兩人行跡的消息。
- 雲玉真傳授輕身功夫「鳥渡術」，表明一個月後，再來通知所偷何物。
- 二人在<學藝灘>勤練「鳥渡術」(走出學藝灘以後再進入)，雲玉真要二人去偷取東溟派的一本賬簿。
- 二人有感雲玉真要利用去偷賬簿害人，故想到死遁的妙計。



第六章



- 進入<張家村>與隋兵開打。
- <密林>碰上秦叔寶和兩名隋兵...(獲得銀兩100、習得「秦氏調法」)
- 到<張家村>荒郊野嶺破廟再遇秦叔寶，再戰一場...打至一半歇手。
- 秦叔寶爽快的要做個死前的東道，請二人到梁都最好的酒館去。
- <梁都>梁城大街遭遇沈落雁，二人陪著秦叔寶饒上一頓打...(習得「落雁劍法」)
- 沈落雁任令三人自由離開，言稱二日內活捉回來，屆時得隨她加入蒲山公陣營。
- 躲至<梁都碼頭>時，秦叔寶與二人分頭遠遁，約好三日後於梁都碧翠樓會合。
- 二人糾纏上碼頭邊的老者莫成，搭乘船隻逆流北上。
- <莫成船隻>駛至鬼石峽水流湍急之處，眼看就打翻了...
- 莫成於<青龍灘>自承野蠻，係奉沈落雁之命來擒拿二人。
- 發現身上有跟蹤粉末，決定潛入水底沖淨以擺脫跟蹤。
- 潛入<李閻船隻>聆聽李世民和李秀寧的對話。
- 寇仲向李世民提出交易，意謂李淵得悉東溟派賬簿丟失的消息，豈有不起兵之理。



大唐雙龍傳 第七章



01. 逃過第二劫來到<陽武>魯南大街，聞聽路旁地痞盛誇倚紅院風光。
02. 寇仲撞著香玉山，徐子陵則想起和秦叔寶約好在碧翠樓會面。
03. 客棧睡到大半夜，出門時遭遇上沈落雁…二人乃與她開打。
04. <密林>遭逢宇文無敵挑戰…(習得「宇文拳法」)
05. 陽武近郊悟出「井中月」，跟隨劍客去賭看熱鬧。
06. 跟至王通宅院由後門混入宅內，但見跋鋒寒和歐陽希夷打得精采…
07. 躲至魯東老巷一處民房，預備在此躲上三天三夜。
08. 安頓素素以後，徐子陵主張為娘報仇最重要，那就先回江都吧！
09. 二人練功練得興起，眨眼間已過了十多日，這就啟程前往祭陽吧。
10. <密林>遭逢宇文無敵挑戰……(「習得宇文拳法」)



大唐雙龍傳 第八章



01. <祭陽>祭陽西街巨宅前院見到總管屠叔方，寇仲表示要找葉結金蘭的素素。
02. 在龍頭府客房久候，終見得久違的素素姊妹…二人乃就此長住下來。
03. 懷疑有人在飯菜中下了敬功丸…沈落雁於此時闖入了房中坦承下毒。
04. 祭陽已歸沈落雁管轄，因見到翟嬌替二人申請的文件，才知二人已來到。
05. 沈落雁要知道「楊公寶庫」的地點，翟嬌進入屋內帶二人離去。
06. 翟嬌在大廳分派二人到膳房幫手。
07. 回至客房，素素忙著安撫二人，但請忍耐著等待大龍頭回府。
08. 素素閒聊中透露無奈失身的苦楚，這也正是她不願再見李靖的主因…
09. 素素顧念小姐恩情，仍然婉拒一起離開此地的提議。
10. 屠叔方進入屋內轉達小龍之命，要二人切勿擅離龍頭府，免遭人暗算。
11. 屠叔方傳授「擒拿截脈手」，二人終得以和素素走出龍頭府。
12. 往黛青院遇到香玉山，邀請二人入夥巴陵幫。
13. 回至龍頭府客房再遇屠叔方，除了點撥點穴之法，並指沈落雁要找二人談話。
14. 沈落雁再次指陳會全力阻止二人逃出祭陽，由她口中獲知沾汙素素的是王伯當。
15. 寇仲表示並非前來投靠龍頭，既然素素平安無事，二人也不便久留。
16. 素素堅持要留待府內，徐子陵表示待為娘報仇之後，再來接素素，三人乃就此分手…
17. 到<密林>遇見獨孤霸構陷並正輕薄沈落雁，招來獨孤霸的狠命攻擊…(習得「天城拳法」)
18. 沈落雁對徐子陵百般挑逗，可惜徐子陵不為所動…
19. 前行不遠，遇到劉黑闥送上一份大禮…頭領主人是外號「飛羽」的鄭羅。
20. 劉黑闥欲找大龍頭除去李密，建議先趕往陽武，屆時再把酒談心則舒服多了。
21. 劉黑闥會問李蘭和宇文闊造反證據已然洩露的傳言，並邀二人結伴同行。



大唐雙龍傳 第九章



01. <陽武>魯東老巷民房暫歇，寇仲表示想先回揚州再做打算。
02. 寇仲問到最近形勢，劉黑闥乃細數最近熱門的三件大事。
03. 拓跋玉與淳于微奉帥父畢玄之命，特來向二人商借道家瑰寶「長生訣」。
04. 拓跋玉表明尚須一段時間去追殺跋鋒寒，雙方乃約定半年後於洛陽會面。
05. 二人在<密林>因覺有人跟蹤，遂設計引出宇文成都…(習得「宇文劍法」)
06. 由於李密大軍逼近，陽武城門已然關閉，但劉黑闥可帶二人入城。
07. 魯東老巷小屋聽得劉黑闥已找人去巴陵幫求助。
08. 二人讓劉黑闥查出寶藏位處西京…他只是種機毀鍊二人而已。



第十章



- 回到揚州揚州南門打探出李密聲稱二人殺了鄭縱，所以領下了「蒲山公令」，誓要將二人頭顱割下。
- 徐子陵提議去起出學藝灘那批私鹽運往西北發財。
- 到揚州市集老馮包子舖前，詢問村人得知老馮夫妻給徵去宮內作廚子。
- 寇仲讓徐子陵先去購買兩套乾淨衣物，自己則前往打聽消息。
- 寇仲到揚州南門碰上桂錫良，他已升上督主，但幫主卻已給昏君活活打死。
- 桂錫良指幫眾們約定在昏君死後，再於丹陽集會並推選新任幫主。
- 寇仲於街道上與徐子陵會合後，將遇上桂錫良一事告知。
- 忽聞街上行人大呼昏君死了！二人對付城門三名精銳隋兵…(獲得銀兩50)
- 跑經城門時，有隋兵看出二人正是欽犯，遂即趕往稟報宇文化及。
- 逃至密林時，二人與宇文化及與兩名精銳隋兵 **POINT**——這場戰役是很難打得贏宇文化及的，而即使打輸也無多大關係，所以不需咬牙切齒的硬幹到底。
- 二人在學藝灘感嘆殺不了宇文化及，寇仲提起竹花幫的事，提議先往丹陽去。



第十一章



- 進入丹陽丹陽北門，寇仲佯稱由揚州逃難而來此投奔親戚，竟然輕鬆獲准入城。
- 在城東小巷廚屋感嘆倒楣的日子終將過去，可也是洪福齊天哩！
- 杜伏威卻進屋表明要和寇仲單獨談話，徐子陵乃步向屋外暫候…
- 杜伏威表示會視寇仲如己出，並助寇仲成新朝之帝。
- 杜伏威明瞭寇仲不會接受，此刻可讓二人出城，但下回遇上，可莫怪他無情。
- 寇仲於密林向徐子陵轉述杜伏威的盤算，不如往餘杭去「借」條船來使吧！
- 抵達餘杭餘杭南街酒館未幾，寇仲已打聽得翟讓已遭李密殺害的消息。
- 寇仲懷疑海沙幫眾仍在否？不若去拆了他們的餘杭分舵，逼他們獻上大船一艘…
- 餘杭街的海沙幫分舵前見一幫人目露兇光，二人聯手攻擊三名海沙幫眾…(獲得銀兩50)
- 學藝灘上，寇仲感到徐子陵近來對他很多作為不以為然，但表明可以對任何人無情，唯獨徐子陵和素素例外…



第十二章



- 二人到餘杭碼頭搶奪船隻，遭遇秋風阻攔，遂與秋風和兩名海沙幫眾交手…
- 奪得海沙幫船隻與江南軍結下樑子，運貨途中涼草不會好受。
- 船行期間遇海賊高占道襲船，寇仲邀他單打獨鬥，只要捱過十招，即刻放人。
- 雙方化敵為友，並喝酒高談天下形勢，寇仲欲收納高占道為班底。
- 寇仲欣慰大業已然展開，二人就要成為天下無敵的高手了…(習得「神龍八擊」)
- 傅君瑜登船指責二人對她師姐傅君婥無禮，要讓二人見識「師姨」 **POINT**——這場戰役沒有捷徑，只要二人不讓心，並擊中傅君瑜一面即可。
- 傅君瑜揚言他日必取小命，且讓二人多活一些日子…但眼看船隻就要撞沉了…
- 學藝灘上想起竹花幫會在丹陽推選新幫主，不如就到處走走看看吧。



第十三章



01. <餘杭碼頭>聽聞竹花幫要在餘杭召開「竹林大會」。
02. <餘杭>餘杭南街酒館碰上桂錫良和幸容，出門再進入遭到白榮夥同竹堂惡霸揮趕。
03. 竹堂惡霸指奉堂主羅賢之命，請桂香主前去說話，桂錫良表示先回軍師府再說。
04. 餘杭東街軍師府外遭雲飛留難，二人在府外暫候。
05. 雲飛飛趨前怒責二人在軍師府前又坐又蹲，不何體統，遂與三名竹堂惡霸過招。
06. 寇仲要往雨竹堂看看，總不能不理桂錫良和幸容的安危吧！
07. 一到雨竹堂，寇仲當即動刀，二人聯手對付三名竹堂惡霸…
08. 堂主羅賢高呼住手，寇仲主張一人各殺一名堂主後，立即開溜。
09. 寇仲單獨對付羅賢和一名地痞。(習得「六堂劍法」)
10. 徐子陵單獨對付左丘密和一名地痞。(習得「春秋棍法」)
11. 殺了兩名堂主後直闖軍師府見邵令周。
12. 寇仲與宋玉致協議要殺死任少民，宋剛則要支持桂錫良繼承幫主之位。
13. 走出軍師府，急欲查知任少民下落，決定先往九江瞧瞧。
14. 走出餘杭城門碰上跋鋒寒和傅玉瑜，聯手與跋鋒寒對決。(習得「斬玄連擊」)
15. 二人逃至<幽靜小徑>躲開追殺，危機解除後決定還是先到九江再細細研究。



第十四章



01. <九江>韓林花道城門有兵士把關，得知素素已下嫁給香玉山。
02. 韓林大街見著香玉山，獲悉林士宏在鄆陽，而任少名則將於後天到九江來。
03. 得知任少名迷戀名妓董琪，寇仲乃邀徐子陵往春在樓欣賞春光…
04. 韓林花道發現宋玉致跟蹤，寇仲請她離城等候佳音，明日一早就有好消息。
05. 春在樓見到任少名，二人終於成功的刺殺了他。(習得「流星錘法」)
06. <香玉山船艙>接應二人，碰到雲玉真帶來「和氏璧」已現身洛陽的消息。
07. 艙房見到素素，寇仲獲致皇上(蕭當家)贈與的武器「井中月」，徐子陵則表心領。
08. 船艙內商量要陪素素多少日子，寇仲有感此番北上會是最凶險的一段旅程。



第十五章



01. 竟陵近郊見到黑衣武士試圖拯救被綁在柱上的女子，但遭 **POINT**——請注意地圖上方道路邊即可觸發事件。戎裝武士強力抵擋。
02. 徐子陵要寇仲去幫黑衣武士對付戎裝武士，自己則前去拯救女子。
03. 寇仲頓悟來人與任少名是同夥，獨自對付三名戎裝劍客…
04. <密林>商量如何救治女子媚娘。
05. 獨霸山莊莊主方澤淳率眾趕抵，指媚娘係被他救回莊內的。
06. 長叔親身要為任少名報仇，二人聯手對付長叔謀。(習得「狂狼盾法」)
07. 激戰時媚娘不見蹤跡，追趕時遇上聞采婷。(習得「豔魅劍法」)
08. 將媚娘帶至<西南小村>飛鷹村救治，但反為媚娘所害，侯希白安葬了二人。
09. 二人死裡逃生<飛雲山麓>，急著要趕往竟陵。



第十六章



01. <竟陵碼頭>巧遇飛馬牧場二執事柳宗道，延禧二人到飛馬牧場。
02. <飛馬牧場>見著場主商秀珣，允許二人留駐牧場。
03. 二人闖進魯妙子房間，徐子陵由易經領悟出厲害心法。
04. 商秀珣闖入屋內指魯妙子已違背承諾，就給他十天時間離開牧場。
05. 回至大廳，商秀珣急切問道老頭子究竟說些什麼，忍痛急報四大寇攻入牧場。
06. 寇仲首當其衝遭沈落雁，獨自對付沈落雁和二名瓦崗軍精銳…
07. 商秀珣下令反擊聲起，徐子陵已隻身遭遇毛燥、曹應龍和一名劍客的硬仗…(獲得銀兩50、習得「鬼魄拂塵」)
08. 魯妙子聞聽戰績頗覺欣慰，未幾則再撐不下去了…(獲得「魯妙子著作」)
09. 飛馬圍前，駱方請二人打點預備前往竟陵。
10. 進入飛馬圍大廳詢問商秀珣，決定由二人與她前往襄陽探聽竟陵消息。



第十七章



01. 進入<襄陽>在酒館聽聞有人叫戰跋鋒寒，長叔謀與跋鋒寒約戰。
02. 商秀珣高呼要請客，長叔謀得意多了跋鋒寒這號勁敵，暫且按兵不動。
03. <襄陽碼頭>查探船家底子，聽駱方說場主正在生二人的氣。
04. <密林>徐子陵向商秀珣詳加說明事關竟陵的存亡。
05. <襄陽>襄陽西側客房內，寇仲建議以重賞獲致情報。
06. 酒館內遇到虛行之出售情報，得知竟陵此刻是內憂外患。
07. 寇仲與虛行之約在洛陽再見，虛行之承諾會在洛陽等三個月時間。



第十八章



01. 搭乘<飛馬牧場船隻>並斬斷鐵索，船隻方得衝過封鎖線。
02. 行至<密林>由駱方護送場主往前，二人則斷後對付三名江淮軍精銳…
03. <竟陵>竟陵城樓遭錢雲多方阻擾，幸有馮歌引眾人往兇莊主。
04. 進入大廳揭穿娼娼，二人迎戰娼娼…(習得「搜心劍法」)
05. 得報牧場遭四大寇二度攻打，商秀珣立即要趕回，馮歌堅持二人絕不能走。
06. 馮歌於竟陵城樓向官兵宣達莊主慘死消息，相關攻擊事宜，務須聽從二人的安排。
07. 竟陵東門連番對付江淮軍精銳…
08. 眼見極難力挽頹勢，二人決定撤走。
09. 竟陵老街遇杜伏威，二人死命抵抗…(習得「乾坤拳法」、「袖裡乾坤」)
10. 逃至<密林>已累成兩個大八字，寇仲提議先到襄陽打個轉再說。



第十九章



01. <密林>難見跋鋒寒遭到圍殺，二人與跋鋒寒聯手對付三名武林高手…
02. 跋鋒寒與傅君瑜走散，三人決定利用十天時間彼此鑽研，互相截長補短。
03. 於大洪山巨夕切磋武藝，習得「斬玄劍法」和「弈劍術」。
04. 寇仲主張抵襄陽時，要用盡手段弄來一艘船，沿洑水北上。





大唐雙龍傳 第二十章



01. 跋鋒寒要去<襄陽>襄陽市集策羅北上的船隻，二人遇上追殺跋鋒寒的拓跋玉。
02. 二人再遇襄陽城主錢獨關，勒令放下手中兵刃束手就擒，二人聯手對付錢獨關和二名武林高手…(習得「襄城刀法」)
03. <密林>見跋鋒寒也已負傷，媚娘和邊不負也悄悄相繼出現，三人收斂氣息以待。
04. 跋鋒寒提議返回襄陽，順道教訓錢獨關，再搶艘快艇依原訂計劃北上洛陽。
05. 潛入<襄陽>錢獨關宅，寇仲躲在一旁聽李密和錢獨關的談話。
06. 錢獨關送別李密到<襄陽碼頭>，寇仲提議立即偷艘快艇北上洛陽。
07. 北上船隻遭曲傲突襲，三人聯手力敵…(習得「萬變十三式」)
08. 跋鋒寒主張棄船登岸，敵人自會暫失三人行蹤，且能由明轉暗，奪回主動權。



大唐雙龍傳 第二十一章



01. 洛陽近郊見有屋子窗縫精光一閃，且聽聞有馬蹄聲傳來，躲進屋內碰上董淑妮。
提示 行經洛陽左方邊道即可。
02. 沈落雁和王伯當率親衛搜捕董淑妮。
03. 跋鋒寒走出屋外，指稱來人兒戲至極…沈落雁暗叫不好，但為時已晚。
04. <密林>休息再遇追兵，用盡種種方法，卻仍甩脫不掉。
05. 跋鋒寒查明是董淑妮所用香料作祟，讓董淑妮浸入潭水將香氣蒸發。
06. 徐子陵與跋鋒寒前去故佈疑陣，寇仲和董淑妮則躲入潭中。
07. 王伯當怒指香氣恐消失，沈落雁也感不安當。李密親自出馬，對於小子總能逃出險境，也感難以理解。



大唐雙龍傳 第二十二章



01. 三人於<洛陽>洛陽天街會合，寇仲詳加說明與王世充、獨孤峰的交易經過。
02. 王世充雖倚重寇仲，但要寇仲去偷取「和氏璧」，並已調查出放置在靜念禪院。
03. 跋鋒寒闖入靜念禪院是一座銅殿，不巧了空住持正往此來，三人乃遁出殿外。
04. 徐子陵要二人勿傷院內和尚，今晚「和氏璧」就能得手。
05. 徐子陵依計扮成老人闖入殿內，大呼要找了空鑿帳…
06. 三人在<密林>就地開始參研起「和氏璧」…
07. 當三人皆感身體有了變化時，「和氏璧」已爆裂成碎粉了…
08. 寇仲言道越早回城就越不惹人懷疑，他還得應付王世充那老狐狸呢！



大唐雙龍傳 第二十三章



01. 寇仲單獨往<洛陽>王公別院尚書府見王世充，講理可是一點也不鬆口。
02. 離開尚書府碰上董淑妮，她要寇仲陪她參加榮鳳祥的壽宴並商討私奔大計。
03. 跋鋒寒於天津橋上與徐子陵碰頭，大睡忽然間朋友都成了敵人…
04. 寇仲跑上橋來，急著要找地方說話，徐子陵已聯絡上虛行之，就往思世居去吧。



- 進入虛行之的思世居，見他遭婚媾點穴以脅迫三人。
- 決定放出師妃暄已挑選好「和氏璧」的得主，好令所有競逐者互相猜忌。
- 獨孤鷹與尤楚紅現身屋內，寇仲恐她老人家黨即動手教訓…(習得「披風佞法」)
- 接著出現王薄，經過一番吵嚷，尤楚紅終於相信寶璧不在三人手中。
- 寇仲提議徐子陵和跋鋒寒先到街上包個好位置，他則前往和王世充對口供。
- 跋鋒寒和徐子陵到洛陽天街包下董家酒樓。
- 寇仲進入尚書府向王世充告知計劃，並請保護他的朋友虛行之，王世充欣然答應。
- 走出尚書府遇上翟嬌，翟嬌帶寇仲往見屠叔方，怒冲冲表示要殺李密為爹報仇。
- 屠叔方對李密的事，一直都鐘如指掌，寇仲心裡想道李密這回可死定了…
- 徐子陵在酒樓巧遇劉黑闥，輕聲問道可是三人所幹？徐子陵答稱已經碰了。
- 劉黑闥離開酒樓後遇上寇仲，寇仲央求他能虛張聲勢，扮成要南下馳援李密即可。
- 寇仲與劉黑闥分手後，再遇道長辟塵，因無法懷疑寇仲所言，故此離去。
- 跋鋒寒與徐子陵在酒樓驚見淳于薇闖入，並指跋鋒寒的情敵來了…
- 寇仲來至酒樓提及辟塵之事，跋鋒寒指寇仲所遇的是「辟塵」，而非「遊塵」…
- 侯希白接著到來，原要跋鋒寒交出寶璧，但終告識趣的離開。
- 楊虛彦冷不防一進門即展開攻擊，寇、跋聯手接招…(習得「影子劍法」和「幻影劍」)
- 寇仲感到今日洛陽天街之戰，將是三人一生中最大的考驗，如若不死，立即可躋身武林頂尖高手之列，想想都覺興奮。



第二十四章



- 寇仲在<洛陽>洛陽天街以極少兒的口吻感謝徐子陵長期以來戮力相助。
- 逛至天津橋遇到師妃暄，了空住持也悄悄出現在橋上。
- 徐子陵獨自與師妃暄過招…(習得「色空劍法」)
- 師妃突然現身與師妃暄展開對決，師妃暄不得已而接戰…(師妃暄由玩家控制)
- 寇仲詰問徐子陵豈敢獨榮，跋鋒寒細數董淑妮欲與寇仲私奔的疑點。
- 伏羲特邀三人移駕到他船上喝酒聊天，跋鋒寒不為所動，伏羲乃知趨告辭。



第二十五章



- 寇仲於洛陽天街表示要往見王世充，跋鋒寒示意此刻該是他離開的時候了。
- 二人決定送跋鋒一程，也才不枉相交一場。
- 二人送別跋鋒寒至<密林>，感嘆生離死別，竟是如此令人神傷。
- 寇仲前往<洛陽>王公別院尚書府時，但見冠蓋雲集，王世充言稱正在商討大計。
- 寇仲力主示弱，李密越是輕軟，越是看不起王世充，就越理想…
- 徐子陵獨自來到靜禪院，表明要見師妃暄一面，解決某些問題。
- 尚書府內，王世充指能否引得李密出兵，端視明晚的安排。
- 靜禪院內，了空細數洛陽三大名勝的由來與特色…徐子陵倒也聽得忘了來意…
- 王世充詳加解釋誘敵計劃，寇仲聞聽後，只表示無話可說…
- 徐子陵終見到師妃暄，師妃暄大談古洛陽的歷史與人文薈萃的特色…
- 歐陽希夷於尚書府內指王世充面子真大，竟能請得動可風這等老君廟的高手助陣…
- 徐子陵問師妃暄何以要許願放過他，師妃暄坦言皆因生出惜才之意…
- 沈洛雁走進酒樓指獨孤霸的屍身已被發現，幾可確定是徐子陵和跋鋒寒下手的。
- 得知沈洛雁來意後，寇仲還是第一次萌生退意，不如先找虛行之商量吧…



大唐雙龍傳 第二十六章



01. 寇仲於王公別院遭遇紅拂女，寇仲唯有獨力接招…(習得「伏鷹槍法」)
02. 王世充請來名妓尚秀芳，但聞虛行之也是座上客，故乃硬著頭皮進入尚書府。
03. 寇仲託言約了人，不得不先離席，虛行之遂親自送出…
04. 師妃暄在天津橋上見徐子陵一臉漠然，徐子陵感嘆如今恰似泥足深陷，欲罷不能…
05. 虛行之送寇仲出尚書府後，言道懷疑有內奸之意。
06. 寇仲在天津橋上找到徐子陵，向寇仲證實可風來自老君觀時，更加肯定內奸即可風。
07. 此事於今唯有王世充、寇仲、徐子陵三人知悉，索性來個計中計。
08. 二人步出尚書府，可風隨後跟上並問道二人意欲何往，寇仲指徐子陵趕往淮陽…
09. 寇仲佯裝送徐子陵到<密林>，想必敵人會以飛鴿傳書通知淮陽…二人互道小心…
10. 王世充沾沾自喜，不管內奸是誰，待他發現扮成王世充的是他們以為早已離城的徐子陵時，就再也變不出花樣了…
11. 榮鷹祥府賀客盈門，寇仲碰到伏騫，盛誇李世民是果敢有為之士，豈是平凡之輩…
12. 李靖趨前與寇仲寒暄，詢問徐子陵昨夜出城去了哪兒，寇仲則反指昨天便險些給嫂子的紅拂掃掉小命…
13. 歐陽希夷過來找寇仲，指稱尚書有話，待榮老闆敬酒回來時，即要離席…
14. 宋雷有話對寇仲說，假若寇仲能以南人統治北方，宋家定會鼎力支持的…
15. 離開榮府首遇尤楚紅和獨孤鳳，寇仲被迫獨自抵擋獨孤鳳的攻勢…
16. 尤楚紅趁隙至馬車欲行刺王世充，可風當即露出真面目，與尤楚紅聯手攻向假扮王世充的徐子陵…
17. 尤楚紅誤以為刺殺王世充成功，當即遺棄現場…
18. 王世充見計策得效，即命返回皇城，埋伏在一旁的李密卻突然刺殺王世充…
19. 王玄應見父親傷重若此，提議離城到師師避上一陣，但王世充則令回府，一切都聽由寇仲吩咐安排…



大唐雙龍傳 終章



01. 來至尚書府，寇仲與楊公卿預備帶假買的王世充離城前往師師，與李密一決雌雄。
02. 洛東小巷屋內找到屠叔方，瓦崗軍既至，寇仲當即要分頭行事…
03. 楊公卿率軍至<密林>，下令直撲李密奇兵的藏身之地…
04. 屠叔方探得敵人虛實，翟嬌當即下令為大龍頭復仇的時刻到了…
05. 楊公卿率兵攻入敵營，要教瓦崗小兒一敗塗地，李密今日中計了！
06. 翟嬌和寇仲所率的人馬相繼集結，王伯當首先迎戰，要報李密中伏之仇，寇仲乃與徐子陵聯手對付王伯當和兩名瓦崗軍精銳…
07. 王伯當落敗大呼大軍撤退，但寇、徐二人卻已攔下了李密的後退之路，隨即與李密、沈落雁、徐世勳展開大對決…李密這一回算是大敗潰輸了…
08. 翟嬌不願為王世充出力，反問二人有何打算，徐子陵表示要返回南方。
09. 翟嬌決定留在北方，但再也不想與王世充混在一起。寇仲指事不宜遲，明早即搭船離開。
10. 虛行之入屋內，指寇仲既立下軍功，王世充或有李密紙殺翟讓的前車之鑑，在李世民的煽惑下，恁怎麼也會下毒手的…
11. 寇、徐二人來至洛陽碼頭預備搭船，楊公卿隨後趕抵，盛讚寇仲乃是他生平僅見最為天才橫溢的統帥人才，假以時日，天下將再無敵手。
12. 寇仲表示暫無計劃，只不過覺得王世充非是可與共事之輩，故考慮暫且功成身退，則彼此仍可留下一份交情。楊公卿甚表理解，他會設法調來一艘小船供二人使用，寇仲深為楊公卿真情所感，雙方只能冀望有朝能並騎馳騁沙漠，殺敵致勝…
13. 互道珍重以後，寇仲與徐子陵乃搭船返回南方…



(完)



三國立志傳主要是由人物養成與完成任務的兩個主要部分所組成。在這兩個元素的結合下，玩家必須善將時間對各式名將的選擇。在人物的方面，玩家需要決定人物是曾經由上輩來學習成長，還是由任務執行中經驗累積下成長，每個角色不同的人物各有最適合的職能；由於任務的多變性，玩家需要對任務依輕重緩急，在排完成的順序，是善先去攻城掠地，還是善先防衛敵軍的攻擊，還是善先招募將領，增加戰軍的實力，還是善先應付敵軍統領的職兆，名將不同的職兆都會產生不同的好處或壞處。



人物加入與離開

在完成第一關後，我方的人物僅有劉備、關羽、張飛、關平、周倉五人，要擴充我軍的陣容，有下列的管道，一是完成任務後，人物會加入，另一方面，客棧也是人物加入的來源之一，

客棧中的人物，每位都有其獨特的能力，如何合適搭配發揮最大戰力，就是玩家最大的挑戰。除了人物加入外，人物也會因為任務未完成而永遠離開隊伍，因此如何在手下大將遇險時，適時給予援助，也是玩家另一項的考驗。



劉備

短 長 弓 火 水 巫 人
A B B A B C B

初始計謀

初級火龍計 初級鼓舞術

加入時間

完成桃園三結義

關羽

短 長 弓 火 水 巫 人
B A B B A C B

初始計謀

初級水龍計 初級躍龍術

加入時間

完成桃園三結義

張飛

短 長 弓 火 水 巫 人
B A B B C C C

初始計謀

初級威嚇術

加入時間

完成桃園三結義

周倉

短 長 弓 火 水 巫 人
A B B C C A C

初始計謀

初級迷魂劍 初級喚龍術

加入時間

完成桃園三結義

關平

短 長 弓 火 水 巫 人
B B A B B C A

初始計謀

初級騎龍術 初級自療術

加入時間

完成桃園三結義

趙雲

短 長 弓 火 水 巫 人
A B B A B C B

初始計謀

初級火燄術 初級神行術

加入時間

完成臥牛山降趙雲

廖化

短 長 弓 火 水 巫 人
B B A C A C C

初始計謀

初級水龍計 初級卸甲術

加入時間

完成廖化反正

貂蟬

短 長 弓 火 水 巫 人
C C C C C A A

初始計謀

初級醉人蜂 初級移動術

加入時間

完成解救貂蟬

徐庶

短 長 弓 火 水 巫 人
C C C A B B A

初始計謀

次級火雷術 初級雷雨術

加入時間

完成徐庶加入

諸葛亮

短 長 弓 火 水 巫 人
C C C C A A B B

初始計謀

次級火石陣 次級水龍計

加入時間

完成臥龍出世

劉禪

短 長 弓 火 水 巫 人
A A A A A A A B

初始計謀

次級自療術 次級寒冰電

加入時間

完成趙雲單騎救主

馬良

短 長 弓 火 水 巫 人
C C C C B B B A

初始計謀

次級織雲術 次級自療術

加入時間

完成奪回玉璽

馬謖

短 長 弓 火 水 巫 人
B B A B B A C

初始計謀

次級穿陣槍 次級回神術

加入時間

完成奪回玉璽

馬超

短 長 弓 火 水 巫 人
B A B C A C B

初始計謀

次級洪水陣 中級卸甲術

加入時間

完成馬超起兵殺父仇

姜維

短 長 弓 火 水 巫 人
A B B A B B B

初始計謀

次級火石陣 次級火爆計

加入時間

完成請魏亮降姜維

龐統

短 長 弓 火 水 巫 人
C C C B A A B

初始計謀

中級雷雨計 中級迷魂劑

加入時間

完成孔明渡江回蜀國

武安國

短 長 弓 火 水 巫 人
B C C C C C C B

計 謀

次歸原 次自療

何時在書棧出現

完成桃農三結義

兀突骨

短 長 弓 火 水 巫 人
C C C C C C C C

計 謀

初百毒 初解毒

何時在書棧出現

完成句雙擊退賊

吳蘭

短 長 弓 火 水 巫 人
C C C A C C C B

計 謀

初自醫 初避塵

何時在書棧出現

完成大興山之役

王允

短 長 弓 火 水 巫 人
C C C B B B C C

計 謀

次雷雨 次水龍 次寒冰 次洪水

何時在書棧出現

完成官渡之戰

紫虛上人

短 長 弓 火 水 巫 人
C C C C C A B

計 謀

次尊龍 次回神 次解人 次移動

何時在書棧出現

完成新騎良文戲

關興

短 長 弓 火 水 巫 人
B C C C B C B

計 謀

次歸原 次自療

何時在書棧出現

完成獻帝降詔

蔣琬

短 長 弓 火 水 巫 人
C C C C C C A A

計 謀

次撞鐘 次卸甲 次神行 次避塵

何時在書棧出現

完成援救陶謙

南華老仙

短 長 弓 火 水 巫 人
C C C A C C C C

計 謀

次火雷 次火雷 次火雷 次火石

何時在書棧出現

完成虎牢關之役

華陀

短 長 弓 火 水 巫 人
C C C C C C A A

計 謀

次自療 中歸原

何時在書棧出現

完成援救孔融

張苞

短 長 弓 火 水 巫 人
C A K C B B C C

計 謀

初洪水 次威嚇

何時在書棧出現

完成刺流黃巾賊

客棧的人物是玩家招募將領的另一個來源，建議客棧的人物都利用龐絡的功能來招募，不要用錢來收買，將銀兩用在其他的地方，只要多擺絡幾次，早晚都會加入我方，尤其到遊戲後期，有許多武將排不上先發陣容

，可以讓他們專門負責到客棧裡招募在野將領。客棧中的人物通常學習能力都較差，不過卻都擁有較強的武器技能或是教高級的計謀與法術，所以可利用這項特性讓客棧裡的人物在學堂上當老師，提



昇我方將領的武器技能值或計謀經驗值。不過若覺得客棧人物成長性不錯，也可當作重點人物來培養。

孫乾

短 長 弓 火 水 巫 人
C C C C B B A B B

計 謀
次迷魂 次喚醒 次百毒 次解毒
何時在書棧出現
完成過五關斬六將

關索

短 長 弓 火 水 巫 人
B B B A B A C C A

計 謀
次火爆 次鼓舞
何時在書棧出現
完成草船借箭

張嶷

短 長 弓 火 水 巫 人
A C C C C B C C B

計 謀
次雷雨 次威嚇
何時在書棧出現
完成七星壇借東風

于吉

短 長 弓 火 水 巫 人
C C C C C A A B B

計 謀
中火雷 中火醫 中火燔 中火石
何時在書棧出現
完成水淹七軍

魏延

短 長 弓 火 水 巫 人
B B B A B A C C A

計 謀
次火醫 中神行
何時在書棧出現
完成潛水關之役

黃忠

短 長 弓 火 水 巫 人
B B A B A C C A

計 謀
次水龍 中運糧
何時在書棧出現
完成呂蒙白衣渡江

雷銅

短 長 弓 火 水 巫 人
C A B A B A C C C

計 謀
次寒冰 中凝緩
何時在書棧出現
完成鄱陽水戰

楊儀

短 長 弓 火 水 巫 人
C C C C C A B B B

計 謀
中雷雨 中水龍 中寒冰 中洪水
何時在書棧出現
完成成都之戰

法正

短 長 弓 火 水 巫 人
C C C C A B B A A

計 謀
高火雷 高火醫 高火爆 高火石
何時在書棧出現
完成空城計

沙摩柯

短 長 弓 火 水 巫 人
K C C C C C C C C

計 謀
次百毒 中威嚇
何時在書棧出現
完成火燒藤甲兵

司馬徽

短 長 弓 火 水 巫 人
C C C C C C C C A

計 謀
中自療 中醫療
何時在書棧出現
完成大戰說敵夫人

王平

短 長 弓 火 水 巫 人
B C C A C C C C B

計 謀
次火爆 中鼓舞
何時在書棧出現
完成殲滅吳國主戰派



嚴顏

短 長 弓 火 水 巫 人
B B B A C C C C B

計 謀
高雷雨 高水龍 高寒冰 高洪水
何時在書棧出現
完成葫蘆谷之役

左慈

短 長 弓 火 水 巫 人
C C C C C C C A B

計 謀
高迷魂 高釋龍 高百毒 高辭人
何時在書棧出現
完成長安城決戰

人物成長注意事項



影響物理攻擊傷害的多寡，主要是決定於人物的武力與如物的武器技能值，人物的武力主要是靠升級後增加，至於武器技能值就只能從課堂中學習而來，

三國立志傳中的人物攻擊主要可分為物理攻擊與計謀攻擊兩部分



因此適時的上課輔以戰鬥經驗的累積，武力與技能值得同步成長才能養成一位一夫當關的武



將；至於計謀攻擊方面，計謀攻擊力同樣是由升級過程中所增加，計謀經驗值則可以經由使用魔法與上課中累積，要發揮最大的計謀能力，計謀經驗值，計謀攻擊力都會影響計謀的效果。在人物升級時，會依照人物使用各項技能的頻率，而給予不同的屬性增加，所以讓人

物專心使用一項技能會讓人該項技能迅速提昇。除此之外，每位人物都有各項技能學習力的隱藏屬性，學習力越高人物在該項技能的提昇也越快。



在三國立志傳中，計謀攻擊的重要性大過物理攻擊的重要性，尤其是最高級的計謀所產生的攻擊力，有許多更是物理攻擊所無法相比的。玩家在培養人物時，可以



先將將領分成三類，一是武將，如張飛、周倉等；另一類是文官，如徐庶、諸葛亮、龐統等；還有文武兼備的將領，如劉備、關羽、趙雲等；武將的培養，就是完全不用計謀攻擊，專心在物理攻擊的成長，依此方針培養的武將特色為，生命值、武力、防禦都會快速成長，通常是放在戰場上第一線的角色，承受敵方的大部分攻擊；文官的培養則是著重在計謀攻擊的成



長，依此方針培養的文官特色為，高靈感值，可是生命、武力、防禦卻都慘不忍睹，因此要避免文官與敵方正面接觸，應該在武將的保護下在後方施展計謀攻擊；至於物理攻擊與計謀攻擊成長性都不錯的將領就可以同時培養，這類武將通常也能支援第一線抵擋敵人的攻擊，再加上計謀攻擊的傷害力，通常這類武將都是主力



戰鬥。培養這類將領時，必須注意要均衡成長，要避免長時間都用計謀攻擊，結果

武力都沒有成長，到最後連敵方的屁股都不痛不癢，那這位將領就得乖乖的當文官了。由於不少高傷害的計謀都要近身使用，如火雷計，火爆計，寒冰雷，所以這類計謀最適合這類武將學習，一方面不用像文官擔心靠近太近會被合攻容易掛掉，也不



會像武將因為靈感值低，施展幾次計謀就沒靈感了，尤其是每次看到趙雲衝入敵陣中，一等敵人圍上來就施展超級火爆計，如此才能發揮火爆計的最大效用。以上建議僅供參考，如果將張飛訓練成軍師級的人物，也許會有另一種樂趣。



是等到火系與水系都練到最高級時才來練巫術法術吧！由於計謀的重要性，所以建議將銀兩省下來買兵書，讓將領的計謀能快速升級，才能在戰場上發揮主導的力量。

所有法術一覽表

初級火雷計	火系計謀	靈感:-20	傷害力:-45	最大距離:1	範圍:單人
次級火雷計	火系計謀	靈感:-24	傷害力:-70	最大距離:1	範圍:單人
中級火雷計	火系計謀	靈感:-28	傷害力:-100	最大距離:1	範圍:單人
高級火雷計	火系計謀	靈感:-34	傷害力:-150	最大距離:1	範圍:單人
超級火雷計	火系計謀	靈感:-40	傷害力:-225	最大距離:1	範圍:單人
初級火雷計	火系計謀	靈感:-10	傷害力:-20	最大距離:7	範圍:單人
次級火雷計	火系計謀	靈感:-12	傷害力:-30	最大距離:7	範圍:單人
中級火雷計	火系計謀	靈感:-14	傷害力:-45	最大距離:7	範圍:單人
高級火雷計	火系計謀	靈感:-17	傷害力:-70	最大距離:7	範圍:單人
超級火雷計	火系計謀	靈感:-20	傷害力:-100	最大距離:7	範圍:單人
初級火爆計	火系計謀	靈感:-30	傷害力:-40	最大距離:0	範圍:1
次級火爆計	火系計謀	靈感:-36	傷害力:-60	最大距離:0	範圍:1
中級火爆計	火系計謀	靈感:-42	傷害力:-90	最大距離:0	範圍:1
高級火爆計	火系計謀	靈感:-50	傷害力:-135	最大距離:0	範圍:1
超級火爆計	火系計謀	靈感:-60	傷害力:-200	最大距離:0	範圍:1
初級火石陣	火系計謀	靈感:-25	傷害力:-20	最大距離:5	範圍:2
次級火石陣	火系計謀	靈感:-30	傷害力:-30	最大距離:5	範圍:2
中級火石陣	火系計謀	靈感:-35	傷害力:-45	最大距離:5	範圍:2
高級火石陣	火系計謀	靈感:-42	傷害力:-70	最大距離:5	範圍:2
超級火石陣	火系計謀	靈感:-50	傷害力:-100	最大距離:5	範圍:2
初級雷雨計	水系計謀	靈感:-2	傷害力:-10	最大距離:5	範圍:單人
次級雷雨計	水系計謀	靈感:-4	傷害力:-15	最大距離:5	範圍:單人
中級雷雨計	水系計謀	靈感:-6	傷害力:-30	最大距離:5	範圍:單人
高級雷雨計	水系計謀	靈感:-8	傷害力:-50	最大距離:5	範圍:單人
超級雷雨計	水系計謀	靈感:-10	傷害力:-80	最大距離:5	範圍:單人
初級水龍計	水系計謀	靈感:-25	傷害力:-45	最大距離:3	範圍:單人
次級水龍計	水系計謀	靈感:-30	傷害力:-70	最大距離:3	範圍:單人
中級水龍計	水系計謀	靈感:-35	傷害力:-100	最大距離:3	範圍:單人
高級水龍計	水系計謀	靈感:-42	傷害力:-150	最大距離:3	範圍:單人
超級水龍計	水系計謀	靈感:-50	傷害力:-225	最大距離:3	範圍:單人
初級寒冰雷	水系計謀	靈感:-35	傷害力:-40	最大距離:2	範圍:1
次級寒冰雷	水系計謀	靈感:-42	傷害力:-60	最大距離:2	範圍:1
中級寒冰雷	水系計謀	靈感:-49	傷害力:-90	最大距離:2	範圍:1
高級寒冰雷	水系計謀	靈感:-59	傷害力:-135	最大距離:2	範圍:1
超級寒冰雷	水系計謀	靈感:-70	傷害力:-200	最大距離:2	範圍:1
初級洪水陣	水系計謀	靈感:-25	傷害力:-25	最大距離:4	範圍:2
次級洪水陣	水系計謀	靈感:-30	傷害力:-40	最大距離:4	範圍:2
中級洪水陣	水系計謀	靈感:-35	傷害力:-55	最大距離:4	範圍:2
高級洪水陣	水系計謀	靈感:-42	傷害力:-85	最大距離:4	範圍:2
超級洪水陣	水系計謀	靈感:-50	傷害力:-125	最大距離:4	範圍:2
初級迷魂劍	巫術法術	靈感:-10	抗昏迷力:-30	最大距離:3	範圍:單人
次級迷魂劍	巫術法術	靈感:-14	抗昏迷力:-45	最大距離:3	範圍:單人
中級迷魂劍	巫術法術	靈感:-18	抗昏迷力:-65	最大距離:3	範圍:單人
高級迷魂劍	巫術法術	靈感:-25	抗昏迷力:-100	最大距離:3	範圍:單人
超級迷魂劍	巫術法術	靈感:-40	抗昏迷力:-150	最大距離:3	範圍:單人
初級穿喉槍	巫術法術	靈感:-10	抗混亂力:-50	最大距離:7	範圍:單人
次級穿喉槍	巫術法術	靈感:-12	抗混亂力:-75	最大距離:7	範圍:單人
中級穿喉槍	巫術法術	靈感:-14	抗混亂力:-110	最大距離:7	範圍:單人



高級穿喉槍	巫術法術	靈感:-17	抗混亂力:-170	最大距離:7	範圍:單人
超級穿喉槍	巫術法術	靈感:-20	抗混亂力:-250	最大距離:7	範圍:單人
初級百毒霧	巫術法術	靈感:-15	抗中毒力:-50	最大距離:7	範圍:1
次級百毒霧	巫術法術	靈感:-18	抗中毒力:-75	最大距離:7	範圍:1
中級百毒霧	巫術法術	靈感:-21	抗中毒力:-110	最大距離:7	範圍:1
高級百毒霧	巫術法術	靈感:-25	抗中毒力:-170	最大距離:7	範圍:1
超級百毒霧	巫術法術	靈感:-30	抗中毒力:-250	最大距離:7	範圍:1
初級醉人蜂	巫術法術	靈感:-15	抗癱瘓力:-50	最大距離:5	範圍:2
次級醉人蜂	巫術法術	靈感:-18	抗癱瘓力:-75	最大距離:5	範圍:2
中級醉人蜂	巫術法術	靈感:-21	抗癱瘓力:-110	最大距離:5	範圍:2
高級醉人蜂	巫術法術	靈感:-25	抗癱瘓力:-170	最大距離:5	範圍:2
超級醉人蜂	巫術法術	靈感:-30	抗癱瘓力:-250	最大距離:5	範圍:2
初級解毒術	巫術法術	靈感:-5	抗中毒力:+30	最大距離:6	範圍:單人
次級解毒術	巫術法術	靈感:-7	抗中毒力:+45	最大距離:6	範圍:單人
中級解毒術	巫術法術	靈感:-9	抗中毒力:+70	最大距離:6	範圍:1
高級解毒術	巫術法術	靈感:-11	抗中毒力:+100	最大距離:6	範圍:1
超級解毒術	巫術法術	靈感:-15	抗中毒力:+150	最大距離:6	範圍:2
初級移動術	巫術法術	靈感:-5	抗癱瘓力:+30	最大距離:6	範圍:單人
次級移動術	巫術法術	靈感:-7	抗癱瘓力:+45	最大距離:6	範圍:單人
中級移動術	巫術法術	靈感:-9	抗癱瘓力:+70	最大距離:6	範圍:1
高級移動術	巫術法術	靈感:-11	抗癱瘓力:+100	最大距離:6	範圍:1
超級移動術	巫術法術	靈感:-15	抗癱瘓力:+150	最大距離:6	範圍:2
初級回神術	巫術法術	靈感:-5	抗混亂力:+30	最大距離:6	範圍:單人
次級回神術	巫術法術	靈感:-7	抗混亂力:+45	最大距離:6	範圍:單人
中級回神術	巫術法術	靈感:-9	抗混亂力:+70	最大距離:6	範圍:1
高級回神術	巫術法術	靈感:-11	抗混亂力:+100	最大距離:6	範圍:1
超級回神術	巫術法術	靈感:-15	抗混亂力:+150	最大距離:6	範圍:2
初級喚醒術	巫術法術	靈感:-5	抗昏迷力:+30	最大距離:6	範圍:單人
次級喚醒術	巫術法術	靈感:-7	抗昏迷力:+45	最大距離:6	範圍:單人
中級喚醒術	巫術法術	靈感:-9	抗昏迷力:+70	最大距離:6	範圍:1
高級喚醒術	巫術法術	靈感:-11	抗昏迷力:+100	最大距離:6	範圍:1
超級喚醒術	巫術法術	靈感:-15	抗昏迷力:+150	最大距離:6	範圍:2
初級自療術	人術法術	靈感:-10	生命:+50	最大距離:0	範圍:單人
次級自療術	人術法術	靈感:-13	生命:+90	最大距離:0	範圍:單人
中級自療術	人術法術	靈感:-17	生命:+160	最大距離:0	範圍:單人
高級自療術	人術法術	靈感:-23	生命:+280	最大距離:0	範圍:單人
超級自療術	人術法術	靈感:-30	生命:+500	最大距離:0	範圍:單人
初級醫療術	人術法術	靈感:-10	生命:+30	最大距離:6	範圍:單人
次級醫療術	人術法術	靈感:-13	生命:+50	最大距離:6	範圍:單人
中級醫療術	人術法術	靈感:-17	生命:+100	最大距離:6	範圍:1
高級醫療術	人術法術	靈感:-23	生命:+170	最大距離:6	範圍:1
超級醫療術	人術法術	靈感:-30	生命:+300	最大距離:6	範圍:2
初級鼓舞術	人術法術	靈感:-5	武力:+10%	最大距離:6	範圍:單人 有效回合:10
次級鼓舞術	人術法術	靈感:-7	武力:+15%	最大距離:6	範圍:單人 有效回合:15
中級鼓舞術	人術法術	靈感:-9	武力:+20%	最大距離:6	範圍:1 有效回合:20
高級鼓舞術	人術法術	靈感:-11	武力:+25%	最大距離:6	範圍:1 有效回合:25
超級鼓舞術	人術法術	靈感:-15	武力:+30%	最大距離:6	範圍:2 有效回合:30
初級威嚇術	人術法術	靈感:-5	武力:-10%	最大距離:6	範圍:單人 有效回合:10
次級威嚇術	人術法術	靈感:-7	武力:-15%	最大距離:6	範圍:單人 有效回合:15



中級威嚇術	人術法術	靈感:-9	武力:-20%	最大距離:6	範圍:1	有效回合:30
高級威嚇術	人術法術	靈感:-11	武力:-25%	最大距離:6	範圍:1	有效回合:20
超級威嚇術	人術法術	靈感:-15	武力:-30%	最大距離:6	範圍:2	有效回合:40
初級護體術	人術法術	靈感:-5	防禦:+10%	最大距離:6	範圍:單人	有效回合:10
次級護體術	人術法術	靈感:-7	防禦:+15%	最大距離:6	範圍:單人	有效回合:15
中級護體術	人術法術	靈感:-9	防禦:+20%	最大距離:6	範圍:1	有效回合:30
高級護體術	人術法術	靈感:-11	防禦:+25%	最大距離:6	範圍:1	有效回合:20
超級護體術	人術法術	靈感:-15	防禦:+30%	最大距離:6	範圍:2	有效回合:40
初級卸甲術	人術法術	靈感:-5	防禦:-10%	最大距離:6	範圍:單人	有效回合:10
中級卸甲術	人術法術	靈感:-7	防禦:-15%	最大距離:6	範圍:單人	有效回合:15
高級卸甲術	人術法術	靈感:-9	防禦:-20%	最大距離:6	範圍:1	有效回合:30
超級卸甲術	人術法術	靈感:-11	防禦:-25%	最大距離:6	範圍:1	有效回合:20



了解不同關卡種類



三國立志傳中由各種不同類型的關卡所組成，有的關卡能讓玩家佔領城池，有的關卡能讓玩家招募將領，有的關卡能讓玩家武器技能值獲得成長，除了獲得好處外，在有些任務中失敗，還會對我方造成傷害，有時甚至是我方大將永遠離開隊伍。以下將各種關卡座簡單的分類。



主要

1

關卡

如果善完成遊戲，就必須完成所有這類關卡，通常完成兩個或三個這類關卡後，就能佔領一座城池。這類關卡沒有時間限制，即便失敗也可以重新再來，直到過關為止，不過重新再來時，拿過的寶箱並不會重新出現。這類關卡在關卡介紹時都有星號來表示難度，星號越多表示關卡中的敵人等級越高。



招募

2

武將

若完成這類關卡後，當將領加入我方陣營。這類關卡沒有時間限制，即便失敗也可以重新再來，直到過關為止，不過重新再來時，拿過的寶箱並不會重新出現。這類關卡在關卡介紹時都有星號來表示難度，星號越多表示關卡中的敵人等級越高。



超級卸甲術	人術法術	靈感:-15	防禦:-30%	最大距離:6	範圍:2	有效回合:40
初級神行術	人術法術	靈感:-5	速度:+10%	最大距離:6	範圍:單人	有效回合:10
次級神行術	人術法術	靈感:-7	速度:+15%	最大距離:6	範圍:單人	有效回合:15
中級神行術	人術法術	靈感:-9	速度:+20%	最大距離:6	範圍:1	有效回合:30
高級神行術	人術法術	靈感:-11	速度:+25%	最大距離:6	範圍:1	有效回合:20
超級神行術	人術法術	靈感:-15	速度:+30%	最大距離:6	範圍:2	有效回合:40
初級遲緩術	人術法術	靈感:-5	速度:-10%	最大距離:6	範圍:單人	有效回合:10
次級遲緩術	人術法術	靈感:-7	速度:-15%	最大距離:6	範圍:單人	有效回合:15
中級遲緩術	人術法術	靈感:-9	速度:-20%	最大距離:6	範圍:1	有效回合:30
高級遲緩術	人術法術	靈感:-11	速度:-25%	最大距離:6	範圍:1	有效回合:20
超級遲緩術	人術法術	靈感:-15	速度:-30%	最大距離:6	範圍:2	有效回合:40



城池 3 守衛戰

在我方佔領城池後，如

果有抽離其他勢力，則可能會有敵軍前來攻城，通常此類關卡出現時都會以閃爍表示，若是沒有及時派兵守衛，電腦會自動派遣將領守城，這類任務如果成功，則敵軍會退兵，若是失敗，則我方的城池會落入敵軍手中。這類關卡出現時，由於有時間限制，所以玩家會盡速處理，以免城池陷落。



城池 4 攻擊戰

若我方在城池守衛戰

中失利，則會出現城池攻擊戰以供我方奪回城池。只要我方勢力與失去的城池有相鄰的城市，則城池攻擊戰

都會出現，所以這類關卡可以等到我方準備完備後，才派兵攻回城池。即使在奪回城池戰中失利，還是可以重新再來，直到攻下城池。



人員 5 離開

當我方的人物成長到一定的階段後，會出現一些突發的緊急任務若我方完成，如果這類任務失敗，某些我方特定人物就會離開隊伍，這類任務出現時，同樣會閃爍表示，因為有時間限制，玩家需要盡快完成，玩家沒有重新再來的機會，如果任務失敗，特定人物就會永遠離開我方隊伍。



突發 6 事件

隨時間的前進，

會出現敵軍將領前來挑戰或是劫糧草的關卡，這類關卡都只出現一個回合，玩家如果不處理下一回合關卡就會消失，不過這類關卡不處理，對我方並無影響，可是如果順利完成，玩家可以得到技能值探索或金錢的獎勵。所以玩家可以視情況，決定要不要參加任務。





成吉思汗之大漠英雄傳是一部成吉思汗為主角的即時戰略遊戲。遊戲可分為兩種遊戲模式：自傳模式與統一模式，並且支援連線對戰。在自傳模式中，玩家將扮演成吉思汗，必須經歷三十個關卡的挑戰，從成吉思汗童年開始，歷經統一蒙古部落、征討宋、金，進而滅花剌子模，一直到他逝世為止。統一模式就如同一般的策略遊戲般，可分成三個時期，戰場從蒙古內部的紛爭，一直延伸到整個歐亞大陸。本篇攻略主要是詳述自傳模式的三十個關卡的過關訣竅，相信玩家們如果能夠順利完成這三十關之後，在統一模式中就比较能抓住訣竅取得勝利了！另外甚至在連線對戰時也能發揮出強大的戰力。

1 少年鐵木真〈練習關〉



- 1 將鐵木真移動至地圖右上方幫札不合攻打狼群。
- 2 與札不合共同摧毀狼穴〈岩洞〉，這時要順著路向左移動便可發現狼穴。
- 3 摧毀狼穴後，鐵木真會在地上發現〈紫水晶〉。
- 4 鐵木真將〈紫水晶〉當作與札不合結為安答〈結拜兄弟〉的信物。

攻略重點

此關為大漠英雄傳的第一個練習關卡，其主要重點在於教導玩家如何補充體力，因為在遊戲剛開始時，以鐵木真與札不合的等級和兵力，其實並沒有辦法很輕鬆的搗毀狼窟，所以玩家在攻擊狼群



的過程中，如果遇有體力不支的情形時，只能回到遊戲開始時所在的村落補充體力，這點請玩家千萬要記得；另外，當玩家在攻擊岩洞時，切

記要先走近岩洞，並將狼群引離岩洞一段距離之後，再全力使出武技將其殲滅，待狼群完全消滅後，再對岩洞本身進行攻擊即可輕鬆過關。



2 定情與家變



- 1 也速該和鐵木真父子移至地圖右下的翁吉刺部即可見到德薛禰及李兒帖。
- 2 走出翁吉刺部後，往地圖的左下方走便可看到岩洞。
- 3 毀滅岩洞後即可拿取珍珠，並帶回還給李兒帖。
- 4 在得知父親被人暗算的消息後，立刻回到蒙古部去探望父親也速該。

攻 略 重 點

此關卡也是練習關卡的其中之一，玩家必須先將也速該和鐵木真父子帶去地圖右下方的翁吉刺部提親，當兩人都到達翁吉刺部之後，便可在入口處見到德薛禰及未婚妻李兒帖；也速該會識相的先行離去，而李兒帖則會在此時拜託鐵木真去西南方的河邊幫她



找回珍珠，雖說這時只要在地圖的左下方就可找到岩洞，不過玩家去攻打岩洞時一定要特別注意體力，記住不要硬拼，只有常常回去翁吉刺部補

充體力後，再去進攻才是上上之策，只要持續的使用此戰路，便可輕鬆的將岩洞破壞，並帶著珍珠回到翁吉刺部；事件結束後過沒幾天，鐵木真便會得知有關也速該被毒害的消息，因此鐵木真便會起身回蒙古老家，但在回蒙古的途中還是會遇到伏兵，這時只要多注意武將體力，並適時的使出武將技打攻擊敵人，便可輕鬆過關。

3 部族叛離



- 1 至地圖左上泰赤烏部打倒勇士古溫。
- 2 至地圖右上角找蒙力克談話，並趕回逃走的10隻羊。
- 3 在營帳的正下方找斡兒伯談話，並幫他把狼群聚集的岩洞破壞。
- 4 回到營帳。

攻 略 重 點

這個劇情是練習關卡的最後一關，當玩家在跟古溫單挑時，最好是能夠選打選用武將技才能輕鬆獲

勝；在幫蒙力克找羊時，則需先碰到羊後（羊背上會變成紅色），再進行框選羊的動作，接著再將羊帶入地圖右上角，即可〈共十隻〉。最後，在幫斡兒伯攻打岩洞時，由於大灰狼的數量較多，因此



在攻擊時務必多注意自己體力，如果沒體力的話還是可以到帳棚內補充的。

4 泰赤烏的追擊



- 1 把馬帶到地圖右下角的紅旗處。
- 2 在紅旗的左方可找到別克帖兒，並殺了他。
- 3 把發現鐵木真一家人的敵兵趕盡殺絕。
- 4 將馬匹帶回柵欄內。
- 5 帶著鐵木真一家人逃至地圖右側的紅旗處。
- 6 鐵木真獨自回到營帳而被敵軍逮捕。

攻 略 重 點

被敵軍逮捕的流程，則完全是因為劇情所需，因此玩家可以不必擔心。



攻 略 重 點

此關的劇情較無難度，玩家只要不讓敵人的探子逃跑，以及將鐵木真全家平安帶到地圖

右上角即可，至於最後一個鐵木真回到營帳而

5 死裏逃生



- 1 沿著左下方移動就可逃出營寨。
- 2 逃出往右上走可在柵欄內找到馬匹。
- 3 進入樹林後順著路逃跑至部落即可遇到赤老溫為我方解危。
- 4 依照赤老溫的指示與他平安通過雪地。
- 5 通過雪地後，殺光往此逼近的追兵。
- 6 往上返回家中。

攻 略 重 點

逃出敵軍營地時，一定要走營區後方的小路（地圖左下角），否則就會被敵兵發現；當玩家取回馬之



後，再往前不久就會發現敵人的營寨，此時請往右下方逃跑，只要能夠順著路逃向地圖的左下角後，便可遇到赤老溫出現並為我方解危；在與赤老溫逃向雪地時，請遵照赤老溫的指示，不要走進較平滑的地方即可順利通過；最後，只要順著路走到接近底端之處，泰赤烏人就會追上，而由於此次的敵方數量較少，我方只要拼命使用武將技便可輕鬆獲勝。

6 患難遇真情

關卡流程

- 1 打倒貽察兒的部下。
- 2 往下順著路走即可發現者勒蔑，打倒他之後，便可使他為我方效力。
- 3 於者勒蔑所在的部落，順著路往上走即可找到博爾朮的部落。
- 4 打倒入侵的小賊後，博爾朮就會加入。
- 5 在地圖右下角就可找到偷馬賊貽察兒。
- 6 打倒他就可救回者勒蔑的弟弟速不台，並取回被偷的馬。

攻 略 重 點

一開始在打貽察兒的部下時，應採各個擊破的方式，避免衝入敵方中間；接著順著路往左上方走，就可找到者勒蔑，打倒他就可讓者勒蔑和一些士兵加入；往左方走去可看到一個賊窟，先以武將技攻打敵



人，接著再一口氣攻下賊窟即可，待破壞賊窟後便可得到一把《雙刃斧》〈需由一位武將去拿取〉，再往下走走遇到博爾朮後，還沒多久

也可看到一個賊窟，以同樣的方法破壞後便可得到《浪金劍》〈之後的各個關卡多半都會有類似此種賊窟、遺跡、岩洞...等等建築物，只要玩家將其破壞後多半都有寶物可撿，因此玩家可能需要不厭其煩的將地圖給走完才行〉；找到貽察兒時應將他身旁的敵人引出攻擊，待敵人較少後再一口氣攻進賊窟，便可輕輕地將貽察兒解決。

7 搶親之辱

關卡流程

- 1 一行人往左方移動，並且在打倒脫裡脫及赤勒格兒之後回到家中。
- 2 一行人往下方移動，並在兩個岩洞中取得《紫水晶》。
- 3 拿著《紫水晶》到地圖右方找札木合使其加入。
- 4 到地圖的下方拜見王罕。
- 5 將牛群全部趕至王罕的營寨。
- 6 毀壞那莫倫遺跡並將白鹿杖取回給王罕。

攻 略 重 點

往左方順著路走就會遇到屢兒乞的脫裡脫以及赤勒格兒來搶親，這兩場戰役並無任何難度，但李兒帖還是會因為劇情所需而被擄走；此時從鐵木真的家〈地圖左上角〉往下走，就可在兩個岩洞內找到昔日與札木合結為兄弟的信物《紫水晶》，而《紫水晶》必須操作鐵木真過去才能拿取，撿完後接著便能去找



札木合；之後往地圖的正下方走，就可來到克烈部，而王罕要的白鹿杖就在那莫倫遺跡，這時只要順著克烈部右方的出口上



山後就可找到，接著毀壞那莫倫遺跡後，就可在地上發現白鹿杖，此杖還是得要鐵木真去拿取才行；只要鐵木真得到白鹿杖後，再拿回去給王罕即可過關。

8 奪回李兒帖

關卡流程

- 1 集結所有兵力全力進攻屢兒乞部。
- 2 通過脫裡脫主寨且救回李兒帖。

攻 略 重 點

一開始在集結了聯合軍之後，順著港口往上走就可到達屢兒乞軍營，並會與其發生戰鬥，此時玩家最好不要分散軍力，並且適時發出武將技以及提高士氣的技能，這樣就能將死



傷降到最低，打完後可以把敵人的軍帳當作補給的地方，補給完畢後往右上角移動就可發現赤勒格兒所守的營寨，只要照上述的攻打方

法就能再度輕鬆通過；接著往左上角順著路移動，就可到達脫裡脫的營寨，這時玩家千萬切記「不可戀戰」，必須指揮大軍直接通過營寨，並一路向上走去拯救李兒帖後才可過關，否則！只要李兒帖一被帶走，便會使得任務失敗。

9 十三翼之戰



- 1 拜會阿勒壇、蒙力克、忽察兒以及撒察別乞。
- 2 至地圖下方拜見豁兒赤。
- 3 打倒踏察兒並從他手中搶回馬匹。
- 4 將馬匹帶回交還給豁兒赤。
- 5 分配兵力去守住右方十三個紅旗處。
- 6 將六台營帳車移至地圖左下方的紅旗處。

攻 略 重 點

在取得阿勒壇、蒙力克、忽察兒以及撒察別乞的



支持後，一行人來到了地圖下方的營帳找豁兒赤，並承諾幫他找回失去的馬，接著前往營帳右方打倒偷馬賊踏察兒就可搶回馬匹，只要玩家将馬匹歸還後，便可得到豁兒赤的支持；之後

在營地撤退戰中，玩家應先指定所有營帳車前往地圖左下方，接著再操作騎馬的武將去吸引敵人注意以便拖延時間，這樣所有的營帳車就能平順利到達。

10 併滅秦赤烏



- 1 至上方紅旗處察看。
- 2 至地圖左下方對撒察別乞發動攻擊。
- 3 別勒勒古台與不里李闊單挑。
- 4 移動到地圖最左側的主兒勒營地。
- 5 將博兒忽帶回去見詞額爾。
- 6 集合兵力往左進攻秦赤烏。
- 7 在山區的小屋找到塔兒忽台並消滅他。

攻 略 重 點

在殺了撒察別乞之後鐵木真會叫別勒勒古台和不里李闊單挑，因為此人較難打敗，所以玩家應事先在營帳內將別勒勒古台的兵力帶滿，並且不要將其派去打

仗，如此一來，在別勒勒古台和不里李闊單挑時才能有點贏面，而且還要特別注意不里李闊在體力少於1/4時所放出的怨殺技，因此，玩家最好能御在看到不里李闊體力少於1/4時，才開始以武將技與不里李闊抗衡並將其謀殺；接著在玩家討伐古溫及韓兒伯時，應特別注意體力及士氣，並適情形使用武將技，至於塔兒忽台最後會藏身在地圖左上方的小房子中，只要殺了他任務就算是完成了。



11 關亦田之戰



- 1 派使者到地圖右下角的尼商布。
- 2 結合各部隊的力量順著路往下移動，直到地圖左上方去解救王罕。
- 3 打倒木忽兒並佔領尼商布。
- 4 守住主寨並消滅來襲的所有敵軍。

攻 略 重 點

本任務在救了王罕以及佔領尼商布之後，會遇到札木合、木忽兒、不亦魯黑、脫裡脫、火都、忽都合以及也客扯連各率大軍進攻我方主寨，建議玩家将武



將全都放置在中間帳棚，並在帳棚內補足本身兵力，其他兵力則放置於另外三個帳棚內待命，只要有敵軍的投石車進入寨內時，就用原先待命的士兵把投石車幹掉，

至於剩下來敵兵則會集中去攻打中間帳棚，此時玩家先不要把武將放出，應先觀察敵軍死傷狀況，待敵軍死的差不多時，再衝出營帳以武將技殺敵，只要將敵軍殲滅之後，此關的任務就完成了。

12 討平塔塔兒



- 1 聯合金朝士兵攻擊塔塔兒先發部隊。
- 2 把塔塔兒寨內的敵軍引出至紅旗處。
- 3 攻打塔塔兒寨內。
- 4 殺了地圖上村民，找到也速干及也達。
- 5 將也速干及也達帶到地圖左下方的主帳中。

攻 略 重 點

集結了各部的軍隊之後，就可向右討伐塔塔兒了，不過在與金朝共同打敗第一波敵軍之後，玩家應先將各部隊帶至紅旗處待命，然後再派一名行走速度



較快的武將入內，引誘敵軍出來並將之各個擊破，打完仗後請玩家先讓各部隊回營帳休息，待體力補充完畢後再由紅旗處向內討伐蔑兀里徒；接著進入塔塔兒後可在右下方的村落中找到也速干，另外在地圖左方有兩個相連的村落之中，

可找到也速干的姊姊也達，待兩姊妹都找到後，便將其帶回地圖左下方的主寨，接著殺光所有位於地圖上的村民後，任務就算完成。

13 合蘭真沙陀之戰



- 1 帶朮赤去地圖右方的營寨見桑昆。
- 2 逃回營區。
- 3 消滅掉桑昆所派的追兵。
- 4 將入侵到營區的敵軍擊退。
- 5 召集朮赤、察合台、窩闊台回到主帳。
- 6 將鐵木真、朮赤、察合台及窩闊台移到地圖右上方的營帳中。
- 7 一路退到地圖左上方的紅旗處。

攻 略 重 點

玩家在識破桑昆的計謀之後，應快速的回到主帳，至於追兵方面就由察合台收拾就行了；另外在準



備開始撤退時，應儘快將鐵木真、朮赤、察合台、及窩闊台移到地圖右上方的營帳去，以防止王罕的追擊，且於撤退途中各武將于

萬一不可死亡，否則會嚴重影響到撤退的進度，只要玩家能夠依照上述的一些小訣竅來行動，便可一路順遂的撤退到朱尼河（地圖右上角紅旗），如此一來便算是完成任務了。

14 襲擊王罕



- 1 至地圖上的各個村落招募士兵。
- 2 派使者到地圖下方，並前去王罕、札木合、桑昆的三個營寨中進行分化。
- 3 帶兵討伐克烈部的所有城池。
- 4 找尋王罕及桑昆。
- 5 取得白鹿之杖。



攻 略 重 點

此關剛開始時最好把各村落的士兵找齊，如此一



來才會有足夠的兵力進行攻城；接下來，如果玩家嫌麻煩而不想派使者遊說的話，也可選擇直接向下進攻克烈部

（反正早晚都要進攻，只不過是打得困難與否的問題），不過在攻城時絕對不可硬拼，首先還是要將敵軍引至城牆外後，再加以殲滅，如此一來才可達到節省兵力消耗之目的，另外還必需不時的增加軍隊士氣及施放武將技，因為只有如此才能贏得輕鬆愉快；而王罕和桑昆則可在兩座城的中間找到，接著還可於此一併取得王罕的白鹿之杖。

15 乃蠻太陽汗之死



- 1 操作拖雷潛入敵人陣營處（地圖下方）偷取軍旗。
- 2 移動道具車至營內的紅旗處點火。
- 3 沿路追擊太陽汗軍隊，並救回拖雷。
- 4 沿著水路至地圖左方攻取乃蠻部主城。
- 5 由主城順著路向下追殺太陽汗及其兒子屈出律。

攻 略 重 點

在操作道具車至紅旗處點火時，有少數旗子會躲在未探索的區域，所以玩家一定要在此將旗子找出來；另外在追擊太陽汗軍隊時，由於敵軍較多，故玩家



需隨時讓武將回去補足體力，以便繼續追擊太陽汗；而由水路上岸時，則需要注意敵軍的投石車，此時應儘快將

投石車摧毀後，再行攻打營帳，至於接下來便只要在營帳補足體力後，就可接著進行攻城的任務了；而玩家最後一定要記得的就是，攻城時要先將城牆外的營帳佔領，以便拿來當作據點，並以此據點實施打帶跑的戰術，如此一來就可輕鬆的戰勝了，不過在打完後，記得一定要向下追殺太陽汗及屈出律。

16 札木合的末日



- 1 帶兵前往地圖下方捉拿屈出律。
- 2 將忽蘭帶回營帳。
- 3 攻取金山上的主城。
- 4 將山下的援兵誅殺。
- 5 沿著地圖右下方的水路追殺札木合。



攻下主城旁邊的四個營帳才行；另外建議玩家在攻城時，也可採分批進攻的方式，或是將敵人引出城牆外再行誅殺，這樣一來在攻打

攻 略 重 點

本關的重點集中在進攻金山時，敵方會派出大批的軍隊來阻擋玩家，因此一定要先

金山主城的時候，敵軍才不會有太多的兵力來阻擋我方，如此也才會比較容易就能攻進主城；最後，札木合的位置就在地圖的左下方，只要玩家由地圖右下方的港口沿著水路走便可找到了。

17 成吉思汗建國



- 1 操作赤亦至貝加爾湖西岸（地圖左上方）拜見忽都合。
- 2 帶著忽都合親服地圖上另外四個部落歸降蒙古。
- 3 操作赤亦及忽都合將五台馬車上的貢品護送回國。
- 4 操作忽都合和豁兒赤到地圖右上方的禿馬部。
- 5 集合兵力出征禿馬部。
- 6 制伏女巫李脫灰答並救回忽都合和豁兒赤。



去拜見忽都合的途中會有許多的岩洞，而在地圖右方其中的一個岩洞中，可拿到《玉書》這項寶物；另外在帶著忽都合



去召降各部時，玩家需要禿馬部放到最後再去，因為只有這個時候，李脫灰答才會答應歸降；另外在李脫灰答

翻臉之後，只要由禿馬部營帳順著路向上走沒多久，便可找到李脫灰答和被她抓走的忽都合及豁兒赤，最後在玩家攻打女巫李脫灰答的時候要多加注意，因為李脫灰答召喚的骷髏兵是殺之不盡的，而她本人又站在部隊無法到達的小山丘上，所以應該讓那些屬於遠距離攻擊系的武將和兵種專心射擊李脫灰答，而其他武將與兵力則集中攻擊她放出的骷髏兵，如此一來的話便可輕鬆獲勝。

攻 略 重 點

18 高昌與哈刺魯



- 1 出發至地圖左下角攻打遺跡。
- 2 拿取遺跡內的《攻城神像》回到主城。
- 3 開啓「寶物」視窗，並將《攻城神像》拖曳至鎮城之寶的位置。
- 4 生產六輛火砲車。
- 5 向地圖上方進攻脫脫營寨，並救出赤都護及此僅伽。
- 6 大軍向左前進至海押立，接著佔領海押立城旁邊的兩個軍寨。
- 7 將部隊向上開至阿里麻里城協防外敵〈屈出律軍〉。

攻 略 重 點

玩家在攻擊脫脫營寨時，最好還是先將敵軍引

出，待人去樓空後再進行攻城，便可馬上將其佔領成為我方的據點；不過在前進至海押立時，只要能將兩旁的軍寨佔領，便可使海押立城不戰而降，但是切記千萬不可攻擊主城，只能攻擊海押立城兩旁的軍寨，否則會導致任務失敗；解決完海押立城的事件後，玩家便一定要在兩個月之內趕到阿里麻里城，不然兩個月過後，屈出律就會下令攻城而導致任務失敗，而在協防阿里麻里城時，玩家只要靠集中火力硬拼就能獲勝。



19 南征西夏



- 1 進攻西夏邊境上屬於力吉里寨區的那三個軍寨。
- 2 消滅原野上的所有敵兵。
- 3 攻取鞏羅城。
- 4 往下攻佔克奧門要塞。
- 5 破壞中興府外側的水關門，引水倒灌中興府。

攻 略 重 點

此關較無難度，玩家在攻打力吉里寨區以及鞏羅城時，只要使用老方法〈打帶跑〉就能打贏，比較值得注意的是去破壞水關門的時候，難說玩家只要一



路順著護城河外走，就可在主城後方找到水關門，但是一路上位於兩岸的砲車及箭塔，會使得我軍在到達水關門之前便死傷慘重，因此在到達水關門之前最好將所有的武將組成一個隊伍，並利用武將們採集中攻擊的方式，將所有沿岸的砲車及箭塔毀滅，當然如果看到水關門時一定要記得將它破壞。

20 誓師伐金



- 1 避過流沙將新娘車護送達汪古部營地（地圖右方紅旗處）。
- 2 防守汪古部營地，絕對不可被敵方佔領。
- 3 攻打並佔領烏沙堡要塞。
- 4 佔領朔州、昌州及桓州。

攻 略 重 點

這一個關卡是非常需要兵力的，所以玩家在護送新娘車時，一定要準確地避開流沙，以免折損兵力及有能力的武將；而防守汪古部營地時，玩家絕不能讓任何一個營帳被敵方佔領，一定要留部分兵力



在營內，以免被敵方竊佔，由於敵方兵力較多，建議玩家將敵人吸引到營帳邊，讓營帳內的士兵也能以弓箭射到敵人；另外在攻打烏沙堡要塞時，玩家可將兵力集中在要塞的附近，再由成吉思汗帶兵進入烏沙堡要塞引發事件，接著再將敵方的兵力吸引到軍隊集中處後，一鼓作氣地將其殲滅，如此一來就可以大幅減少兵力的傷亡了；最後，玩家在佔領朔州、昌州及桓州時，應將兵力做好妥善的分配及運用，以免攻到後面的城池時，變得越來越難打〈因為兵都死光了〉，關於這點是玩家一定要有的覺悟！



21 野狐嶺之戰



- 1 殺了野狐嶺上的所有敵軍。



本關卡的主要任務只有一個，那就是要殺光野狐嶺上所有的敵軍，而唯一的重點在於成吉思汗對所有將領講

的一句話：「若有不敵時，請自行撤退」。所以這時玩家必須要做的就是避免武將被打倒，最好是能夠把兵力做個妥善的分配，並隨時注意武將的體力及帶兵數，使其能夠順遂地執行殲滅敵人的任務，而另一方面則應盡量運用會歸降的敵軍作為後援，如此一來便可順利殺光所有的敵人並完成此任務。

22 攻破長城居庸關



- 1 攻佔長城北段的兩個軍寨。
- 2 佔領宣德城和德興城。
- 3 攻打德興城左邊的遺跡可撿到《蒼狼之裘》。
- 4 佔領大同城。
- 5 攻佔居庸關的北口，並按照成吉思汗的建議將敵人引出城外再戰。
- 6 攻佔燕京城外的五個軍寨（地圖右下角）。
- 7 操作耶律阿海到燕京城進行談判。
- 8 所有兵力退到長城外四個紅旗內（地圖左上）。

攻 略 重 點

玩家在進攻宣德城、德興城以及大同城時，只要使用以往的戰法就可輕鬆獲勝〈打帶跑〉，另外在攻



打宣德城正下方的遺跡時，可得到寶物《青龍偃月刀》；而此關較難的地方則在於攻打居庸關的北口部分，一定要按照成吉思汗所

傳授的戰術進攻〈其實這與之前筆者所告知的打帶跑戰術一樣〉，這時玩家應先將敵人引出城外後，便可將被引出的敵人徹底消滅，只要玩家能照此要領連續進攻幾次便可順利攻下北口；而最後在攻打五個軍寨時，由於敵人出現的較為密集，所以玩家只要狂放武將技就可將之制服。

23 吞食河北



- 1 派察合台至地圖右方劫取糧車。
- 2 操作窩闊台避過敵軍的軍寨至地圖左上角找成吉思汗。
- 3 至地圖右上方尋找水源。
- 4 操作道具車至察合台滅火，將察合台帶回營寨。
- 5 將木華黎身旁的道具車移往地圖右方的大定。
- 6 操作木華黎及其士兵進攻大定。
- 7 派大軍搶劫敵方糧車，並將糧車移往四支紅旗處（地圖右下角）。
- 8 攻下地圖中間的燕京。
- 9 佔領沿岸的河間、大名以及太原，並將沿岸所有村民降服。

攻 略 重 點

玩家在前往滅火前應該先將營帳前的敵方軍寨消滅，然後道具車才可安然渡過；接著在攻打大定時，



玩家需要將部份軍力放在地圖右下角待命，因為攻下大定後，我軍就要出發去劫取糧車，這時如果不先將部份軍力放在地圖右下角待命的話，會使得劫取糧車的時間上無法配合而導致任務失敗（因為糧車一開始便會在燕京的左下角出現）；另外在攻打燕京時，玩家只需注意不要受到敵人包夾即可；而最後所必須攻下的三座城則會由於我方兵力所剩無幾，而變得有點棘手，這時玩家最好能夠放慢步調〈將遊戲的進行速度調慢〉，並隨時注意武將的體力及技力〈有技力才能使用武將技〉才有可能順利攻破。

24 屈出律的惡報



- 1 往下迎擊來襲的屈出律。
- 2 兵分兩路進行攻打忽炭城以及保護城外之百姓（地圖右下角）。
- 3 我方所有主將移至正下方的四支藍旗。
- 4 摧毀圍牆內的七個岩洞。
- 5 將我方所有主將移回忽炭城療傷。
- 6 經由地圖左方攻佔虎司城。
- 7 至地圖左下角捉拿屈出律。

攻 略 重 點

攻打忽炭城前玩家應該先兵分兩路，並指派其中一路兵力至地圖右下角保護村落裡的人民，而另一部分兵力則必須等待護村民的部隊就位後，再行進攻



忽炭城，這時唯一值得注意的就是絕不能讓村民被殺光；另外在摧毀圍牆內七個岩洞的劇情任務時，會因為攻打狼群而造成重大的損傷，所以請玩家要有心裏準

備，並盡量使用武將技應付；緊接著在攻佔虎司城時，由於虎司城的防備非常堅強，因此玩家可選擇由前門或者後門進攻，由前門的話敵人較多，此時需將敵人引出來後再行殲滅〈也就是打帶跑〉，如果是由後門的話則箭塔較多，盡量使用砲車做遠程攻擊；而最後找到屈出律時，則會自動導入劇情並完成任務。

25 西征導火線



- 關卡流程**
- 1 操作村民帶著牛、羊、馬至地圖左方四支藍旗處。
 - 2 帶著貨物離開花刺子模。
 - 3 操作村民逃離盜賊的魔掌〈最少要有一個能逃走〉回到蒙古(地圖右方)。
 - 4 將使者帶到訛答刺城門旁的藍旗處。
 - 5 攻佔訛答刺城。
 - 6 三個月內將訛答刺城內的民房全數毀掉。
 - 7 回防蒙古營寨。
 - 8 向下攻佔不花刺城。
 - 9 在五個月內殺光不花刺城內所有百姓。

攻 略 重 點

當蒙古人民看到盜賊而逃跑時，絕對不能讓人民死光，那怕是只剩下一位能逃回去也好；而在攻佔訛



答刺城前，玩家則必須要邊走邊破壞民房，因為等到佔領訛答刺城後，成吉思汗就會立刻下令於三個月內需破壞所有民房，這時如果有先行破壞一部分的話，會

使得時間較為充裕；另外在破壞完民房的同時，花國部隊就會進攻蒙古主寨，所以緊接著便要將所有兵力進行回防蒙古的動作〈地圖右上方〉；待防守完畢後，並準備攻佔不花刺城時，應該先將城外的五個軍寨佔領以作為據點，再進而攻佔主城；最後在殺不花刺城內的百姓時，需先將部隊分成四個左右，接著再個別出發殺殺百姓〈因為時間不多而百姓又四處流竄，所以最好能將遊戲進行時間調慢一點，以方便進行調兵遣將的動作〉。

26 悲哀的摩訶末



- 關卡流程**
- 1 消滅敵軍前鋒部隊，並佔領位於撒麻耳干城前面的兩個軍寨。
 - 2 殺掉指揮戰象兵的將領。
 - 3 聯合戰象兵進攻撒麻耳干城。
 - 4 將撒麻耳干城內的敵人殺光，讓人民逃出城外。
 - 5 摧毀撒麻耳干城右下方的清真寺。
 - 6 至地圖左上方追擊札蘭丁。
 - 7 至地圖正下方佔領尼沙耳普城和巴里點城。
 - 8 攻佔左下方的疾雲城。
 - 9 於四個月內找到摩訶末。

攻 略 重 點

玩家在攻打戰象兵時應全力攻擊帶頭的將領，一方面可因此收服戰象兵，同時也不會浪費兵力，而另一方面則是在攻擊撒麻耳干城時，玩家如果有結合戰象兵的力量便會使得攻擊行動順利無比，而在佔領之

後則要照成吉思汗的指示「絕不可殺掉百姓」，並讓所有百姓待在城外；另外在攻打清真寺時，則要特別小心敵軍的火焰兵，因為此種火焰兵雖然防禦力較弱但是攻擊力很強，所以玩家應該先從火焰兵開始殺起，以免造成不必要的損失；然而本關最難的地方可能就在於進攻疾雲城這個任務，因為遊戲進行到那個時候，我方主將的人數會因為劇情而變得較少，再加上當時的兵力應該是早已消耗殆盡了，所以玩家在進攻疾雲城時可能要多費點功夫了〈多注意武將的體力值並隨時準備至城池中回復〉；至於摩訶末的所在位置只要在地圖左上方的島上就可找到，不過因為時限的關係，所以最好是能在攻下疾雲城後就立即出發。



27 札蘭丁的抗拒



- 關卡流程**
- 1 在四個月內將朮赤及察合台兩軍移動至玉龍傑赤城牆附近。
 - 2 救回朮赤及察合台，將其帶回營寨。
 - 3 攻佔玉龍傑赤。
 - 4 將朮赤、察合台以及窩闊台平安撤回營寨。
 - 5 至地圖左上角的軍寨捉拿圖兒罕。
 - 6 攻佔哥寧疾城。
 - 7 至地圖左下角追擊札蘭丁。

攻 略 重 點

本關是以攻城為主，玩家在操作朮赤及察合台去攻玉龍傑赤城時，最好不要離城牆太近，以方便之後出場的窩闊台所進行的救援工作；而等到真正要攻玉



龍傑赤城時，玩家最好能在城外佈屬弓箭手及火砲車，接著再用速度較快的武將把敵人引出城外即可將之殲滅；接著在需要將朮赤、察合台、窩闊台撤回營寨的

劇情時，玩家只要能將其其中一人退回營寨即可，所以可留下其中兩名武將當作擋箭牌；最後到哥寧疾城門時，城內的村民會放出很多隻鬥牛，且攻擊力與防禦力都相當的驚人，此時玩家最好以城外的軍寨當作據點，由一部分的武將出來施放武將技，而另一部分的人在軍寨內射擊，待外面的鬥牛都已被軍寨內的士兵射死後，就可大方地進入攻打哥寧疾城了。

28 幹羅斯聯軍



- 1 移動成吉思汗和博兒忽至地圖左下角的紅旗處。
- 2 操作成吉思汗平安逃回營寨。
- 3 出兵攻打報達城。
- 4 攻打報達城右上方的設里汪部。
- 5 將設里汪部寨內所有的神殿毀壞。
- 6 把八柄金車開至地圖左上角的欽察部之紅旗處。
- 7 攻打地圖右上方的阿速部。
- 8 嚴守地圖中五個據點，並消滅陸續來襲的敵軍。

攻 略 重 點

此關看來真是一個不可能的任務，難說前面攻打報達城以及設里汪部都是可輕易解決的任務，但本關的重頭戲是在於「如何守住地圖上的五個據點」而不被敵人佔領，因為當遊戲進行到最後的流程時，陸續



準備來進攻我方據點的敵兵可謂多不勝數，其數量最少也有我方的五倍之多，所幸敵兵的目標幾乎集中在位於地圖中央的營寨，因此只需要盡可能的將所有武將及兵力帶至中央營寨，

而其它營寨則保有少部分兵力躲在裡面，並且不要做一些多餘的事情導致敵兵往其它營寨攻擊便可；不過再我方順利地將第一波敵軍的攻勢擋住時，敵軍便會出現第二波的增援，這時出現在右下角，並由札蘭丁所率領的部隊會不顧一切的，攻打我方位於右下角的營寨，因此玩家必須先將幾名稍有本事的將領以及部分兵力駐守於此，才可臨危不亂以不變應萬變，不過在此關最好是能將遊戲的進行速度調慢一點，這樣一來也比較容易在五個據點中分別調兵還將。

29 垂暮之年〈終〉



- 1 至地圖右方的樹林中將長春真人與郭阿靖回營。
- 2 在秦皇陵〈地圖右下角〉中找到《千年玉佩》，在八月十九日前帶回營寨。
- 3 破壞西夏城後方的水關門。
- 4 攻打西夏城。

攻 略 重 點

由於八月十九日時成吉思汗就會因病死亡，所以玩家無論是在找長春真人，或是在找《千年玉佩》時，都不能拖延到任何時間，且務必要在八月十九日

前將玉佩拿回營寨〈否則就算是全破了〉；另外在破壞水關門以後就可以攻打西夏城，而此城只要按照以往攻城的方法就可輕易攻破；不過筆者在此對於這個任務中所出現的新角色「郭阿靖」有很濃厚的興趣，所以想和玩家分享一下，不知道有沒有玩家發現「郭阿靖」這個角色，很像金庸武俠小說中的某個人物呢？依筆者的看法來說的話，其實郭阿靖本名應該是「郭靖」，那長春真人又是誰呢？



30 世界征服者〈隱藏關卡〉



- 1 佔領潼關的六個軍寨。
佔領開封城。
- 2 帶兵往襄陽出發會遇到郭阿靖。
- 3 我軍的拖雷、察合台、尤赤和窩闊台會與郭阿靖比武。
- 5 攻下南宋的襄陽、臨安、福州和廣州四城。

攻 略 重 點

此關的重點其實在於我軍的拖雷、察合台、尤赤和窩闊台與郭阿靖比武這裡，因為郭阿靖其實就是金庸武俠小說中的郭靖，所以實力堅強無比，因此就算此次比武我方是以一打四的情況來進行也還是凶多吉少，所以玩家在攻下潼關的六個軍寨與開封城後，務必要將會準備與郭阿靖進行比武的四人帶入軍寨或是城中，一方面可藉此回復體力與技力，另一方面則必須在此將這四名武將的兵力帶滿，如此一來才能確保我方在這場比試中會有百分之五十的勝算，剩下的則需要靠一點運氣與手段了，不過只要玩家能夠確



保以上的條件，再加上能夠記得狂放武將技的話，那麼想要打贏便應該是不成問題才對；至於南宋的襄陽、臨安、福州和廣州四城的攻法，也是只要照之前的打帶跑戰術便可輕鬆獲勝，唯一需要注意的便是到了那時，我方極有可能會由於兵力的不足，而造成我方只能單純以武將體力值決勝負的場面，這時千萬記得要常常回城補充體力與技力，只要玩家能夠不嫌麻煩的多跑個幾趟的話，其實就算是沒有兵力也還是能夠獲勝的。

暗黑破壞神 II

毀滅之王

資料搜秘



由於上一期的稿量過多，因此本期將補上之前所遺漏的篇幅。另外有讀者反應不清楚一些進階級的基本防具資料，所以無法找到相對應的防具組合，所以這次特地先列出這些防具資料，橘色裝備的組合方法只好先暫擱了。如果各位讀者有任何需求的話，可以寫信到編輯部反應。

傭兵系統的強化

由於資料片的傭兵不僅可以隨著玩家一起成長，還可以裝備武器及防具（包括左右雙手、頭部、身體等四個部份），因此成了與玩家一同出生入死的最佳拍檔。有時傭兵不幸陣亡，玩家還會為之悲傷呢！不過傭兵一裝配上超強的武器防具，在等級夠高時，其戰力的確不是那些召喚來的傢伙所能比擬的。

◆在遊戲中一共有四種傭兵可供選擇，以下將一一敘述：

一樣可以升級和裝
備武器防具的傭兵



第1章 斥侯箭手 | Rogue Scouts



武器方面只能裝備弓（十字弓不包含在內），具有使用內視技能後以火焰箭或冰凍箭攻擊的能力。記得她並不是亞馬遜女戰士，所以不能裝備其專用的裝備。

第3章 鐵狼法師 | Iron Wolves Magi



可以裝備劍及盾，但以閃電、冰球或火球為攻擊主力。由於不與敵人近戰，所以所持的劍主要是用來提升人物屬性或抗性。

第2章 沙漠戰士 | Desert Warriors



可以裝備矛、槌、戟等長柄武器，可以在刺擊之餘使用聖騎士的新繡、神聖冰凍或祝福等。就如同聖騎士般，可以讓所有同伴獲得加權的力量。

第5章 野蠻人 | Barbarians



可以持用肉搏戰專用的劍，但不能同玩家般雙手各持一項武器。會以撞擊來擊退或擊暈對手，也可以裝上野蠻人專用的裝備。



傭兵穿上綠色裝備會更具威力哦！

雖然傭兵死亡後可以到各章雇用傭兵處復活（第四章則是大天使泰瑞爾），但要注意的是，在第四章中有一種食屍獸會吞食死亡的同伴，如果傭兵陣亡時不幸被啃了，哇~那傭兵就沒得復活了！不但頓失最佳助手，連其身上的裝備都消失了！所以玩家千萬要小心，別讓朝夕相處的伙伴給怪物吞到肚子裡，再變成屍塊K過來，那可是會讓人欲哭無淚的！



綠色裝備的調整

圖片裡刺客所穿的這一身黑色勁裝，就是被稱為「娜塔亞的非難」(Natalya's Odium)的刺客專用裝。全套由四件裝備組成，分別是：

- 「娜塔亞的記號」(Natalya's Mark) - 近身剪
- 「娜塔亞的影子」(Natalya's Shadow) - 甲殼鎧鱗甲
- 「娜塔亞的靈魂」(Natalya's Soul) - 織網之靴
- 「娜塔亞的圖騰」(Natalya's Totem) - 殘酷頭盔

■可以由圖中明顯看出，裝備齊全後所額外增加的附加驚人能力。



各項符文組合及特性

由於除了遊戲劇情出現的特殊符文組合 - 古代人的契約 (Ancient's Pledge) 之外，其餘的組合方式都只能在Battle.net上才能使用；不過也許可以在未來推出的V1.09單機版上使用。

以下組合方式以英文版為主，如果玩家使用中文版的話，請參照中文說明書上的符文對照表。

以下組合方式以英文版為主，如果玩家使用中文版的話，請參照中文說明書上的符文對照表。



Black

古文名稱：ThulPoNef
組合順序：Thul(10)+
Po(16)+Nef(4)
適用裝備：棍棒、鐵鎚0、
釘頭鎗

所需等級：35

增加效果：+120%增強傷害、+200 準確率、+3-14 冷凍傷害(持續3秒)、15%增加攻擊速度、擊退、12%機率使出等級4的屍體爆炸、40%機率使出重擊、魔法傷害減低2、+10精力

Honor

古文名稱：AmnE11thTirSol
組合順序：Amn(11)+E1(1)
+1th(6)+Tir(3)+Sol(12)
適用裝備：所有肉搏性武器
所需等級：27

增加效果：+160%增加傷害、+250 準確率、+9 最小傷害、+9 最大傷害、25%機率致命一擊、每一擊吸取7%生命力、+1所有技能等級、每殺一個敵人+2法力、+1照明亮度、+10填滿生命、+10力量

Holy Thunder

古文名稱：EthRa10rtTa1
組合順序：Eth(6)+Ra1(8)+0rt(9)+Ta1(7)
適用裝備：權杖
所需等級：23

增加效果：60機率施展出等級7連環閃電、-25%目標防禦力、+60% 增加傷害、+20毒擊傷害(持續1秒)、+5%最大閃電抗性、+60%閃電抗性、+21-110閃電傷害、+5-30火焰傷害、+3神聖衝擊技能、+150% 傷害對不死生物

King's Grace

古文名稱：AmnRa1Thul
組合順序：Amn(11)+Ra1(8)+Thul(10)
適用裝備：劍類、權杖
所需等級：23

增加效果：+100% 增加傷害、+150準確率、+100 準確率對不死生物、150% 傷害對不死生物、+100 準確率對惡魔、200% 傷害對惡魔、每一擊偷取7%生命、+3-14冷凍傷害(持續3秒)、+5-30火焰傷害

Leaf

古文名稱：ThulPoNef
組合順序：Thul(10)+ Po(16)+Nef(4)
適用裝備：棍棒、鐵鎚、釘頭鎗
所需等級：35

增加效果：+5-30 火焰傷害、每殺一個敵人+2法力、+3火焰系技能、+33% Cold 抗性、+3地獄之火、+3火彈、+3颯氣



Malice

古文名稱： IthE1Eth
組合順序： Ith(6)+E1(1)+
 Eth(5)
適用裝備： 所有肉搏性武器
所需等級： 15

增加效果： +33% 增強傷害、+9 最大傷害、+50 準確率、100%機率讓敵人血流不止、每一擊減少敵人防禦力100、防止怪物治療、降低敵人防禦力25%、生命吸取5



Memory

古文名稱： LumPoSo1Eth
組合順序： Lum(17)
 +Po(16)+So1(12)+Eth(5)
適用裝備： 長法杖
所需等級： 37

增加效果： 降低目標防禦力25%、施法速度加快33%、+3 法師技能等級、+50% 增加傷害、魔法傷害減低7、增加最大法力20%、+9 最小傷害、+10精力、+10 能量、+2靜態力場、+3能源護盾



Steel

古文名稱： TirE1
組合順序： Tir(3)+E1(1)
適用裝備： 所有肉搏性武器
所需等級： 13

增加效果： +20% 增加傷害、+3 最小傷害、+3 最大傷害、+50 準確率、50%機率使敵人流血不止、+1 照明亮度、每殺死一個敵人+2法力、增加攻擊速度25%



Strength

古文名稱： AmnTir
組合順序： Amn(11)+Tir(3)
適用裝備： 所有肉搏性武器
所需等級： 25

增加效果： +35% 增加傷害、25%機率重擊敵人、每一擊吸取7%生命力、每殺掉一個敵人+2法力、+20力量、+10精力



Melody

古文名稱： ShaeKoNef
組合順序： TShae(13)+Ko(18)+Nef(4)
適用裝備： 弓與十字弓
所需等級： 39

增加效果： 400 傷害對不死生物、+50% 增加傷害、+10敏捷度、增加攻擊速度20、擊退、+3 弓類技能、+3慢速箭技能、+3 閃避技能、+3 致命攻擊技能



Silence

古文名稱： Do1E1dHe1IstTirVex
組合順序： Do1(14)+E1d(2)+He1(15)
 +Ist(24)+Tir(3)+Vex(26)
適用裝備： 所有武器
所需等級： 55

增加效果： +200% 增加傷害、175% 傷害對不死生物、+50準確率對不死生物、每一擊吸取11%法力、擊中時讓對方目盲、回復速度加快20、+2所有技能、所有抗性 +75、增加攻擊速度20%、每殺掉一個敵人+2法力、擊中敵人時25%機率使其恐懼、需求-20%、增加30%尋寶機率



Venom

古文名稱： TalDo1Ma1
組合順序： Tal(7)+Do1(14)+Ma1(23)
適用裝備： 所有武器
所需等級： 49

增加效果： +400 毒擊傷害(持續8秒)、擊中敵人時25%機率使敵人恐懼、防止怪物治療、無視敵人防禦力、每一擊吸取7%法力、施展等級15 毒爆(27次)、等級13劇毒新星(11次)



Zephyr

古文名稱： OrtEth
組合順序： Ort(9)+Eth(5)
適用裝備： 弓與十字弓
所需等級： 21

增加效果： +33% 增加傷害、+1-50閃電傷害、增加攻擊速度25、降低敵人防禦力25%、增加跑步速度25、+25 防禦力、+66 準確率



White

古文名稱： Do1Po
組合順序： Do1(14)+Po(16)
適用裝備： 短法杖
所需等級： 35

增加效果： 擊中敵人時25%機率使敵人恐懼、施法速度加快20%、魔法傷害減低4、+13法力、+10精力、+3毒素與白骨技能、+4骷髏支配、+2骨矛、+3白骨裝甲



護甲



Stealth

古文名稱：TalEth
 組合順序：Tal(8)+Eth(7)
 所需等級：17

增加效果：

施法速度加快25%、回復速度加快25%、增快跑步/行走速度25%、魔法傷害降低3%、法力回復速度加快15%、+30% 毒擊抗性、+15%最大耐力值、+6敏捷度



Shoke

古文名稱：NefLum
 組合順序：Nef(4)+Lum(17)
 所需等級：37

增加效果：

施展等級6虛弱(18次)、回復速度加快20、-1照明亮度、防禦力增加75%、+50%所有抗性、+280 防禦力對投射武器、+10能量

盾牌

Ancient's Pledge



古文名稱：RalOrtTal
 組合順序：Ral(8)+Ort(9)+Tal(7)
 所需等級：21

增加效果：+43%冷凍抗性、+48% 火焰/閃電/毒擊抗性、10% 傷害轉換成法力、+50%防禦力



Rhyme

古文名稱：ShaeEth
 組合順序：Shae(13)+Eth(5)
 所需等級：17

增加效果：

冰凍、增加40%回復防禦、增加20%格擋機率、法力重生加快15%、+25%所有抗性、+25%尋寶機率、+50%從怪物屍體上獲得的金錢



Wealth

古文名稱：LemKoTir
 組合順序：Lem(20)+Ko(18)+Tir(3)
 所需等級：43

增加效果：增加100%尋寶機會、增加300%額外金錢收入、每殺掉一個敵人+2法力、+10敏捷度



Lionheart

古文名稱：HeLumFaI
 組合順序：HeI(15)+Lum(17)+FaI(19)
 所需等級：41

增加效果：需求-15%、+20% 增強傷害、+30% 所有抗性、+50 生命力、+25 力量、+15 敏捷度、+20 精力、+10 能量

頭盔

Lore

古文名稱：OrtSol
 組合順序：Ort(9)+Sol(12)
 所需等級：27



增加效果：

+1所有技能等級、每殺掉一個敵人+2法力、降低一般傷害7點、+30%閃電抗性、+10能量、+2照明亮度



Nadir

古文名稱：NefTir
 組合順序：Nef(4)+Tir(3)
 所需等級：13

增加效果：

施展等級13暗影之袍(9次)、+50%增強防禦力、每殺掉一個敵人+2法力、-3 照明亮度、+30防禦力對投射性武器、+10 防禦力、+5力量、-33%從怪物屍體上獲得的金錢



Radiance

古文名稱：NefSolIth
 組合順序：Nef(4)+Sol(12)+Ith(6)
 所需等級：27

增加效果：15% 近戰傷害轉換成法力、+75%增強防禦力、魔法傷害降低3%、物理傷害降低7%、+30防禦力對投射性武器、+33法力、+10精力、+10能量、+5照明亮度

進階防具

手套	名稱	防禦力	耐久度	力量	等級
	Demonhide Gloves	28-35	12	20	24
	Bramble Mitts	54-62	12	50	59
	Sharkskin Gloves	33-39	14	20	25
	Vampirebone Gloves	56-65	14	50	61
	Heavy Bracers	37-44	16-22	58	25
	Vambraces	59-67	16-22	106	64
	Battle Gauntlets	39-47	18	88	25
	Crusader Gauntlets	59-68	18	151	69
	War Gauntlets	43-53	24	110	25
	Ogre Gauntlets	62-71	24	185	73

頭盔	名稱	防禦力	耐久度	力量	等級
	War Hat	45-53	12	20	22
	Shako	98-141	12	50	57
	Sallet	52-62	18	43	25
	Hydraskull	101-145	18	84	60
	Casque	63-72	24	59	25
	Armet	105-149	24	109	65
	Death Mask	54-86	20	55	25
	Demonhead	101-154	20	102	68
	Basinet	75-84	30	82	25
	Giant Conch	75-84	30	82	25
	Grim Helm	60-125	40	58	25
	Bone Visage	70-108	40	76	70
	Winged Helm	85-98	40	115	25
	Spired Helm	114-159	40	192	70
	Grand Crown	78-113	50	103	25
	Corona	111-165	50	174	73
	Tiara	40-50	35	0	37
	Diadem	50-60	50	0	52

盾牌	名稱	防禦力	耐久度	力量	盾擊傷害	等級	類別	迴避(聖)	戰(法)	
	Defender Heate	41-49	12	38	8-12	22	小	30%	25%	20%
	Round Shield Luna	81-100	88	77	16-30	58	小	30%	25%	20%
	Round Shield Luna	47-55	16	53	7-14	25	小	35%	30%	25%
	Scutum Hyperion	84-103	84	100	17-29	60	小	35%	30%	25%
	Dragon Shield Monarch	53-61	24	71	8-15	25	中	42%	37%	32%
	Barbed Shield Blade Barrier	87-106	82	127	14-32	64	中	42%	37%	32%
	Dragon Shield Monarch	59-67	30	91	15-24	25	中	38%	33%	27%
	GGrim Shield Troll Nest	87-106	86	156	12-34	66	中	38%	33%	27%
	Barbed Shield Blade Barrier	68-78	40	65	18-35	25	中	40%	35%	30%
	Pavise Aegis	90-109	83	118	26-40	64	中	40%	35%	30%
	GGrim Shield Troll Nest	50-150	40	58	14-20	25	中	50%	45%	40%
	Ancient Shield Ward	65-120	74	106	24-38	68	中	50%	45%	40%
	Pavise Aegis	68-78	60	133	10-17	25	中	54%	49%	44%
	Ancient Shield Ward	94-114	92	219	18-28	70	中	54%	49%	44%
	Ancient Shield Ward	80-93	40	110	12-16	25	大	46%	41%	36%
	Shield	100-121	100	185	11-35	74	大	46%	41%	36%

護甲		名稱	防禦力	耐久度	力量	等級	類別	傷害吸收	
	Ghost Armor	102-117	22	38	22	輕	0		
	0Dusk Shroud	361-467	20	77	58	輕	0		
	Serpentskin Armor	111-126	24	43	24	輕	0		
	Wymhhide	364-470	24	84	59	輕	0		
	Demonhide Armor	122-136	28	50	25	輕	0		
	Scarab Husk	369-474	28	95	60	輕	0		
	Trellised Armor	138-153	32	61	25	輕	0		
	Wire Fleece	375-481	32	111	62	輕	0		
	Linked Mail	158-172	26	74	25	中	0		
	Diamond Mail	338-489	26	131	64	中	0		
	Tigulated Mail	176-190	36	86	25	重	0		
	Loricated Mail	390-496	36	149	66	重	0		
	Mesh Armor	198-213	45	92	25	中	0		
	Boneweave	399-505	45	158	56	中	0		
	Cuirass	188-202	50	65	25	輕	0		
	Great Hauberk	395-501	50	118	67	輕	1		
	Russet Armor	225-243	30	97	25	中	0		
	Balnog Skin	410-517	30	165	69	中	0		
	Mage Plate	225-261	60	55	25	輕	1		
	Archon Plate	410-524	60	103	77	輕	1		
	Sharktooth Armor	242-258	48	103	25	中	2		
	Kraken Shell	417-523	48	174	73	中	2		
	Templar Plate	252-274	60	118	25	重	0		
	Hellforge Plate	421-530	60	196	71	重	0		
	Embossed Plate	282-303	55	125	25	中	0		
	Lacquered Plate	443-531	55	208	76	中	0		
	Chaos Armor	315-342	70	140	25	重	0		
	Shadow Plate	446-557	70	230	78	重	0		
	Ornate Armor	417-450	60	170	25	中	5		
	Sacred Armor	487-600	60	232	80	中	5		

腰帶		名稱	防禦力	耐久度	力量	等級	
	Demonhide Sash	29-34	12	20	24		
	Spiderweb Sash	55-62	12	50	59		
	Sharkskin Belt	31-36	14	20	25		
	Vampirefang Belt	56-63	14	50	61		
	Mesh Belt	35-40	16	58	25		
	Mithral Coil	58-65	16	106	64		
	Battle Belt	37-42	18	88	25		
	Troll Belt	55-69	18	151	69		
	War Belt	41-52	24	110	25		
	Colossus Girdle	61-71	24	185	73		

鞋子		名稱	防禦力	耐久度	力量	等級	刺客踢擊破壞力	
	Demonhide Boots	28-35	12	20	24	13-23		
	Wymhhide Boots	54-62	12	50	59	23-38		
	Sharkskin Boots	33-39	14	47	25	14-25		
	Scarabshell Boots	56-65	14	91	61	24-40		
	Mesh Boots	37-44	16	65	25	16-27		
	Boneweave Boots	59-67	16	118	64	26-42		
	Battle Boots	39-47	18	95	25	16-31		
	Mirrored Boots	59-68	18	163	69	28-46		
	War Boots	45-53	24	125	25	20-35		
	Myrmidon Boots	62-71	24	208	73	30-50		

快速流程攻略

劍靈



『劍靈』這套遊戲，雖是完全對應搖桿，但實際使用起來感覺與滑鼠並無兩樣，都是以游標來選定移動地點。所以說，假如搖桿本身並無額外支援震動功能，那倒不如使用滑鼠來遊玩，會比較直覺化些。遊戲裡的任何一個場景中，都放有為數豐富的各式材料，提供玩家作為煉藥鑄劍之用。建議各位多多索取，反正它們都會再生，善加利用它們來製作獨一無二的道具、裝備吧。

一 序章 幻遊靈中界

遊戲開始以後，少年「浮浩天」，本遊戲的主角，在突然遇襲而失去神識後，醒來時已身在一未曾見聞的奇境之中。



順著階梯，往北而行，進入外觀異於常世風格的建築物。浮浩天眼前便出現了個身體被華光包圍，浮空而行的美麗女子。但一切都還搞不清怎麼回事的浮浩天，現下也只有乖乖地跟著這位女子走。我們的目的地，是在這片「靈中界」的中心的北方，該女子就是要帶著浮浩天往那兒走。

隨著神秘女子走著走，終於見到了她所說的「主人」，也就是被封在此地的「劍靈」。他希望浮浩天能替他收集五行珠；而交換的條件就是讓浮浩天重返人世。浮浩天自然沒有拒絕之理。但若欲復活，還得先練成「丹心」與「劍心」。而名為「侍劍」的神秘女子，也接受主人派遣，成為浮浩天的助手。往後只需在戰鬥中讓浮浩天使用「召」的指令，隨即便能喚出侍劍與您並肩作戰！



侍劍會告訴您要到靈中界左上方取「丹心」，而靈中界右方則可取得「劍心」。先後順序可由您自行決定，不過在此當然是建議大家先取丹心，途中可以多練點功，到時才好應付把守劍心的魔頭。照著侍劍推薦的路線，先來到放著丹心的靈中界現世層。等待著您的考驗是在此場景找到四兄弟。其實牆壁透明效果，使得本任務可以相當輕鬆地完成。取得丹心之後，煉藥功能就會開啓。

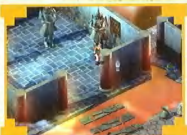

取得丹心後，隊伍的整體實力應已有所提升。再來就可以到靈中界浮道層取劍心了。浮道層顧名思義，就是由許多浮空步道所構成連結的地帶。某些浮道會將浮浩天傳送回入口處，吃過虧後請務必將有問題的地方記起來。

在浮道層的東北端，遇上了路障的劍心。劍心攻擊力比路旁雜兵強上甚多。請全力以絕技進攻。打倒它後，浮浩天就能得到劍心。取得劍心之後，鑄劍功能就會開啓。





在丹心與劍心皆為淳浩天所得以後，就可以回去找劍靈了。他再三地提醒淳浩天所應盡的義務，而且吩咐侍劍需隨時伴著淳浩天進行任務。接著，炫目的光芒圍繞在身旁，淳浩天就這麼失去了意識，再度陷入了深暗的昏迷中……

第一章 還返人世間

畫面一換，淳浩天已經躺在某個不知名的山坡之上。醒來後，他緩緩地環顧四週，赫然發現這兒原來就是自己的師門「御劍門」！往北方走，看到了御劍門的大門。



但淳浩天卻被當成是入侵者看待，最後他遭門徒擒入，昔日的師父南林天與大師兄南林徹全都在場。師父及師兄不斷以「叛徒」等字眼辱罵淳浩天，更讓他驚訝的是，他日思夜想的情人，司徒毓湘，竟然也嫁做人婦，對象正是自己的大師兄！並已育有一子……



就這樣，淳浩天在思緒混亂到極點的情況下，被關入了地牢之中。此時侍劍終於現身，使淳浩天了解到靈中界的事情絕非夢境。不久後，有人前來救淳浩天越獄，而那人卻是司徒毓湘。她雖然怨恨淳浩天無聲無息地棄她而去，但她依舊難捨過往舊情，因此還是決定助淳浩天脫困。再出牢房，馬上就遭到數名御劍門的門徒圍攻。接著司徒毓湘會提醒您，要往後山的方向逃跑。沿著地牢走道持續向前行，就能返回地面。

穿越重重關卡，來到御劍門後山石通道處，請往此地的右手邊走，才是通往後山的路。雖然往人煙罕至的後山逃亡，沒想到最後卻只能通到一個懸崖之前。淳浩天希望司徒毓湘能與自己一同浪跡天涯，可惜尚來不及他們作出抉擇前，御劍門師徒全體便已從後方殺至。為了替真正的心上人保全性命，也為了顧全自己的名節，司徒毓湘狠下心來扮起黑臉，將淳浩天刺殺，並且將他推下了萬丈深淵……



第二章 隱名避紅塵



某個風和日麗的早晨，華怡琳與朋友們來到河畔。有個昏迷不醒的人，正巧流經她們的眼前。華怡琳發現這名男子氣息尚存，應非溺死之人，於是將他帶回祖家治療。這名隨水浮沉的男子，原來就是當日掉落深谷的淳浩天。

當淳浩天自昏迷中回甦意識後，發覺自己正躺在一間藥廬中。旁邊的老者華左見淳浩天醒來，便告訴他是怎麼被帶回來的。淳浩天化名「司徒莫言」，試圖隱瞞過去種種。由於淳浩天目前傷勢初癒，著實需要出外活動活動，所以華左請託淳浩天出外尋找他的孫女「華怡琳」，也就是把淳浩天救回來的女孩。而她此刻應當是在河邊遊玩。

離開藥廬，請往南直下，最後就會來到樺棧村，村中有幾間店面，販賣著各式道具裝備。您可以先買齊護身裝備，更要緊的是立刻買把好劍，並馬上活用鑄劍指令與先前蒐集的各式鐵礦材料，著手打造一把屬於自己的神兵！從樺棧村的東側出口離開，就能來到通往礦山的小徑。往小徑的東南方走就是通往河流的岸邊，在那兒就能找到華怡琳。這樣一來您也可以回去找華左覆命了。若有閒暇，也可以跑一趟礦山，該地非但蘊含豐富鐵石，打倒沒活的怪物也能得到礦石。

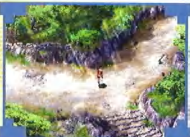

回到山上藥廬，在門前庭院，侍劍突然出現，要淳浩天即刻動身回到御劍門辦事；但歷經數度打擊的淳浩天，已經迷上了眼前的鄉間美景，不願再與世俗有任何牽扯，百般無奈的侍劍也只有默默地退開。



進入藥園內，與華左交談，他希望我們替他跑一趟藥房。藥房就在半山腰處，離華左家並不遠。走進藥房，與掌櫃交談，他會問到要華左準備的藥品是否已經完成。此後請再返回華左家，這時華怡琳也已經回來了。浮浩天將藥房掌櫃的事情講給華左聽，華左道目前尚欠缺三株冰砂玉蓮……見華左如此困擾，浮浩天便自告奮勇替他代勞。好動的華怡琳聽到後也鬧著要一同前去，卻挨了華左怒罵；於是生氣的華怡琳又飛快地跑出了藥廬。



想前往冰砂玉蓮的生長地，先得下山到樺樺村，再往村子的西側出口走。來到村莊山下的藥谷時，華怡琳竟出現在前方，浮浩天自知壓不住她的性子，於是答應讓華怡琳加入隊伍中。



在這處藥谷中，冰砂玉蓮的生長地，是在更深的地方。您必須先往藥谷的西北方走，看見洞穴的入口處，走進去，並且穿越之，就能抵達藥谷的深處。再往西南方

走，又能看見一個洞窟，請往裡頭走。

這趟行程中，會碰上新的敵人。假如之前並未購高等裝備，或是沒有善加分配修練值，都可能導致在此陷入苦戰。藥谷最深處的洞穴中，浮浩天與華怡琳發現了近日來頻頻傷人奪命的怪鳥，恰巧冰砂玉蓮野生長在此地。無論是為採藥還是為民除害，都非得打倒這隻怪鳥不可。牠的生命



價值並不低，如以絕招應戰，則可快速取牠鳥命。殺死牠以後，就可放心地摘取冰砂玉蓮了。



採集完至少三株的冰砂玉蓮以後，就可以回家找華左去了。進了華左家，他老人家直接怒駭駭在門外避風頭的華怡琳……罵完後，華左就帶著玉蓮先行離開了，華怡琳也等他走遠後才進屋裡來，要

浮浩天帶她四處遊玩。下山來到樺樺村，突然有個外地人急奔而來，見了浮浩天就連忙詢問華左人在何處，剛好華左也走了過來，悉聽之下，原來這外地人是來自附近的臨同鎮，由於鎮內怪病肆虐，因此欲請華左前去探視。身為醫者，華左自然應允，而浮浩天也以助手身分，準備動身前往臨同鎮。

浮浩天帶著華怡琳（與侍劍）一塊兒離開了樺樺村。往藥谷的南方出口走，就可以到靈州的大地圖上頭了；而臨同鎮就在我們目前所在位置西方。

第三章 茫茫未來途

臨同鎮的規模比起樺樺村要來得大，如果有閒暇，不妨多逛逛。本地販售的物品都比樺樺村要高級些，當然價格自然也就貴上不少。鎮長家就在本鎮的最東南角處。



進入鎮長家，鎮長與華左都前來招呼。華左行醫已有多載，卻未曾見過如此症狀，當下唯有先請浮浩天去找十株桑草。而鎮長提到鎮上客棧裡住著位天劍門弟子，希望浮浩天能順道前往拜訪。

離開鎮長家，在尚未採到十株桑草以及拜訪過那位天劍門弟子之前，是無法再進入鎮長家的。首先，桑草臨同鎮鎮長的家門南方草坪附近就有生長。利用場景進出之間的切換，就可以讓所有路旁的寶物再生，如此重複下來，很快就能取得十株桑草。

離開鎮長家，在尚未採到十株桑草以及拜訪過那位天劍門弟子之前，是無法再進入鎮長家的。首先，桑草臨同鎮鎮長的家門南方草坪附近就有生長。利用場景進出之間的切換，就可以讓所有路旁的寶物再生，如此重複下來，很快就能取得十株桑草。

接下來就是到臨

同鎮客棧的二樓拜訪那位天劍門弟子。走進客棧二樓那個獨棟的房間，靠近搭著蚊帳的床邊，劇情就開始進行。這位「服朔風」先生原來是上鎮北的狐山與妖魔交手後，下了山才開始產生中毒症狀的。浮浩天見狀，便將方才華左給予的祛毒丹藥讓服朔風吞下。所有的事情就辦完了，請回鎮長家去。



回到鎮長家，華左已經不在了。聽鎮長說，原來

他與服朔風一樣，都認為狐山與這回的怪疾必有關係，因而上山調查。兩人擔心華左年事已高，無法應付山中妖物的襲擊，因此立刻決定上狐山去幫助他老人家。狐山的入口就在臨同鎮的最北端，過了石橋便能入山。

順著山道，請不斷往北走。當兩人走至半山腰時，華左先生居然倒在地上，已然身故！華怡琳激動難過地不能自己，憤而往山上衝去，浮浩天雖然發現華左已在死前找到疾病解方，但也無法放著怡琳不管，於是也跟著上了去……

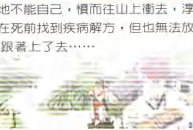



跟著華怡琳抵達山頂，殺人的嫌疑小妖狐竟就行立於兩人前。華怡琳盛怒之下，立即撲上前去，結束戰鬥後，在給他最後一擊之前，就被他逃掉了。安慰傷心欲絕的華怡琳後，浮浩天就帶著華怡琳以及華左的遺體下山了……

在鎮長家將華左生前所交代的一切都廣告完畢後，浮浩天便帶著華怡琳回到客棧。雖然鎮民們都獲救了，然而對華怡琳來說，失去親人的痛，是什麼都無法彌補的。浮浩天見此情景，決定繼續的好好照顧她。此時曾受過我們幫助的服朔風跑過來，在講明來歷之後，提議大夥結伴上山，揪出兇兇。華怡琳聽見當然是直接同意，而浮浩天也沒有理由拒絕。

眾人先到鎮長家中拜訪，服朔風拜託鎮長回報這兒的情況給天劍門知曉，並詢問鎮長是否有熟識狐山山路的居民。鎮長則透露鎮上有個名叫麻七的獵戶，對於狐山路瞭若指掌。所以，請大家先去找出麻七吧，大家先去找出麻七吧。（若無經過此程序而直接上山，最後仍會被趕回來）



麻七住在臨回鎮西南側的屋內。該地點算是僻巷之中，門口又被樹樁所遮蓋，如不仔細觀察很難找到。找到麻七，經過華怡琳的交涉以後，麻七終於告訴我們，狐山上最奇怪的地方就是寺廟後方的古井中。

得到情報後，眾人連著趕路，終於再度登上狐山山頂。這次請從廟門口的左側小徑走，就可到達寺廟的後院。靠近井邊，眾人就會往下跳。注意！跳入古井後無法再返回地上，如果要補充物品或休息，請儘早。

井底原來就是妖狐們的居穴。退已無路，唯有前行。此洞穴共分成四層，除了第二層往第三層的部分有岔路以外，其他層都屬於單行道的路線，一路殺至地下第四層，終於看見最大尾的妖狐，不容分說，馬上又是一場惡戰的展開。這回敵人共計有兩隻小妖狐與一隻大妖狐，儘管以大招伺候吧。

殺死妖狐以後，眾人從妖狐身上找到奇怪的信件。正疑惑其來由之時，整個洞穴產生了劇烈崩塌，來時通道已完全遭落石堵住。此時，請往此地的東南方走，接近服朔風，它就會施展絕學擊碎岩壁，眾人得以逃出。

脫離妖狐的住處後，向洞穴的東方走去，就能看見通往外面的洞口了。步出洞穴，服朔風以尚有要事為由，洋洋灑灑地吟辭離去……望著緋紅的天空，華怡琳心中頓時萌生了莫名的無助感，浮浩天決定好好帶著她共遊天下。他們雲遊的第一個目的地，就是距此不遠的凌霄城。

第二章 再踏江湖路

兩人結伴來到熱鬧的凌霄城內，華怡琳突然興起，希望替城民義診三天。同時一名衣衫襤褸的和尚「不戒僧」走來，一眼看出浮浩天命帶劫難，望其多加珍重。他甚至還能輕易發覺侍劍的存在……

待不戒僧離去後，往街道的東邊繼續走過去，來到凌霄城中廣場，忽然見到渾身是傷的男子衝過來，華怡琳細問之下，發現原來是春香樓的賭場遭人鬧場，他正要叫幾個兄弟來助陣。華怡琳聽了此事，興奮異常，遂不理浮浩天，飛奔而去了……

接著就是要去春香樓看看情況啦，春香樓的位置是在凌霄城的西邊市集，也就是從廣場往西側道路走，就能到達。來到春香樓門前，浮浩天感受到了不尋常的氣氛。順道向旁邊的兩名傷患探聽裡頭情形，然後再入院內。春香樓一樓的走道上站著幾個兇神惡煞的大漢，滿嘴不得只有硬問，打倒他們吧！接著再往他們把守的門口走，便能抵達開設於地下的賭場。



賭場內，正有幾個熟悉的面孔。怡琳妹子、服朔風，還有位不修邊幅的浪蕩大哥「古不世」。原來鬧事的人正是古不世，身為玄劍門首席門徒的他，生性好賭，在這兒因為遭莊家使詐而賠掉鎮門寶劍，於是才大鬧此處。眾人聯手解決許多保鏢後，賭場老大跪地求饒，並說出寶劍的下落，原來被城外的盜匪們給擄走了。

討劍不成，正準備殺上山時，才剛踏出春香樓，眾人就遭大群官兵以暴力打劫嫌疑罪逮捕……一行人被抓到官府後，由口若懸河的服朔風與城主交涉，果然化險為夷。城主也希望我們能幫忙剷除強盜，接著還款待大家前往客棧休息。



在客棧內，服朔風提到名劍大會的詳細情形和御劍門門主欲一統武林的野心。而古不世則恰巧提到關於司徒毓湘與淳浩天在五年內發生的種種，這些話在淳浩天耳裡聽來，感觸格外深刻。



結束閒談後，下一個目標就是前往驚風寨調查了。離開凌霄城，在大地圖上往凌霄城的西南方找，就可以看見驚風寨這個地點。在驚風寨門口，古不世會直接帶領隊伍採取強圍攻勢，連續打倒兩批敵兵後，就可以進入寨內。



山寨內通道狹隘，對於哪裡有路可走，要多費些神觀察。沿途會隨機遭遇敵人，而與遊覽的小賊們交談，也會引發戰鬥。要避要戰看您的決定了。寨主房就在山寨中央的那間屋子裡頭。



一行人勢如破竹，殺進了山寨大廳，寨主驚世小霸王卻也不是好惹角色，聚集周圍部下攻擊我方。此戰的對手有六人之多，建議以大範圍的武功先清除礙事

的小矮矬們，再集中火力對付驚世小霸王。

小霸王雖有過人蠻力，但遇上劍術高強的三大門派首席弟子，也只有俯首稱臣的份兒。不過落敗的小霸王很乾脆地答應了服朔風的請求，不再打劫鄰近居民，也將玄劍門的傳教寶劍玄金劍交還古不世，可惜寶劍早已在方才激烈的打鬥中折斷……

帶著斷劍回到凌霄城，古不世尚未進城就開始哀聲歎氣，淳浩天見狀就熱心地說要幫他重鑄玄金劍，只不過由於需要相當罕見材料，因而服朔風提議大家先



去找城主報告方才攻寨的成果。來到城主居處，他除了感謝大家的義勇行為以外，得知古不世的困難後，也提供大家線索，在凌霄城的地下水道或許能找到修補玄金劍的奇石。另外，城主也希望我們能到城外東南方的斷腸林，調查並掃蕩血蓮教的門人。

首先，請到地下水道修復玄金劍，水道入口在凌霄城東市的橋下。下水道內陰暗異常，需要集中精神尋找通路。最後來到下水道北區，中央的地段處有個明顯可見的鬼魂，走近它的身旁，就會觸發戰鬥。打倒它後，淳浩天便可以取落附近的寒鐵重新接合已斷的玄金劍。接下來就是前往斷腸林。

離開凌霄城，往城東南方向找，就能看見斷腸林。此森林中敵人不少，一和他們談話，馬上會召致戰鬥。這裡比較容易卡住的地方，就是在教徒們鎮守的螺旋狀山路處。通往教壇的通路是在木階的底部。



闖入血蓮教總壇，帶頭的攝毒法王知曉淳浩天等人來意不善，立刻擺開架勢，聚集門徒抗戰。面對大群敵人，同樣請先以大範圍招式清除雜兵，再以強力招式伺候攝毒法王。打敗血蓮教群眾後，他們竟然消失於原地……不過對方挾持的孩童們都安然無事，於是眾人決定帶著他們返回凌霄城。

回到凌霄城城門，突然有名叫做「笑三聲」的老者，對著古不世挑釁，而古不世憤怒難抑，遂決定先與笑三聲前往客棧拼酒。來到客棧，古不世卻正巧碰上心儀的對象「韓心兒」。當眾人酒足飯飽之際，淳浩天獨自到外面透氣，笑三聲同時跟上，並對淳浩天講了番語重心長的建言。

隔日，名劍大會終於即將展開，各自身為師門首席弟子的服朔風等人，自然要代表派門出賽，只有與淳浩天告別，前往大會。而淳浩天為觀察御劍門，也決定與會。

往凌霄城廣場的中心走，來到報名處前，沒想到卻碰上一群痞子找碴。華怡琳毫無避諱地與對方噓起聲來，戰鬥就此展開。雖打倒他們，卻引來眾多御劍門人的注意。而淳浩天的情敵，大師兄南林徽也過來細細打量了蒙面的淳浩天。



待南林徽率眾離去以後，您就可以上場參加名劍大會的社會相競賽。請往擂台走上，接待人員就會詢問您是否真要去參加。由於決定參戰後，就得接連進行九場的戰鬥，所以請您事先做好準備。



比賽是一對一制，不過可以召喚出侍劍來助陣，雖然這有點不公平。敵人們的生命值都有相當數量，可能會形成持久戰。前面幾場先好好保存內力，留著在後面幾場更激烈的戰鬥時施展絕技吧。比賽進入第七場，對手是名神秘的女子「上官柔」。她對於浮浩天的種種似乎都相當了解，並以「考驗」為由出手攻來。



明白宣布加入御劍門，否則……

翌日，御劍門以外的三大劍門之門主齊聚詠名劍大會上。他們對於御劍門主南林天的高傲姿態感到不滿，特別是御劍門大弟子連續出場兩次的這件違約事件。最後南林天終於現身，他語出驚人的表示武林即將為其一統，將「修羅劍」交給了南林徽！擂台上的服胡風、古不世、韓心兒同時也見到台下出現許多身分不明之人，於是與浮浩天先發制人。

清完小腰纏，南林徽遂親自出手。侍劍雖知方才出現之修羅劍為偽品，然而那把偽品卻也有股邪異的氣質瀰漫周身……縱使如此，眾人也不可能就此罷手，於是和南林徽展開天驚地動一戰！可惜偽修羅劍威力駭人，浮浩天等人最後不幸敗陣（簡單地說，此戰必敗）……

接下來的劇情變改為以過場動畫交代。倒地的浮浩天無力抵抗，真面目遭南林天拆穿！南林天驚怒之下，竄起修羅劍往浮浩天刺去，正值危急關頭之時，司徒毓湘忽然縱身而出，為浮浩天擋下致命一劍！聽敏的侍劍立刻上前握住了修羅劍，並以劍施術，三人就在一瞬間憑空消失……

第五 尋珠救擊愛

幸得侍劍所助，浮浩天與司徒毓湘被傳送到了靈中界。可惜司徒毓湘命已垂危，向浮浩天表明她的心意以後，便氣絕歸天……傷痛欲絕的浮浩天，直接前去找劍靈，要求讓司徒毓湘復活。但劍靈先是囑託說事情演變如此皆因浮浩天未守信諾言而起，接著又開出條件，要先找到五行珠，自己才有能力讓司徒毓湘復活。



侍劍帶著浮浩天回到了人界。她告訴我們這兒是玉闕城附近，往南走就是街道了。離開玉闕城前，不戒僧從後追來，告知浮浩天說他的同伴們都在名劍大會時遭到逮捕，連同飛劍門門主一塊兒監禁在此城東南方的憾天塔中。不過華怡琳則是被帶往其他地方。浮浩天於是決定先救出同伴，往後蒐集五行珠的事才能輕鬆些。不戒僧也不忘勸告浮浩天留心劍靈的動機所在。



來到憾天塔前，請記得先為侍劍與浮浩天回復體力。途中，曾經交手過的神秘女子上官柔出現在眼前，她透露出自己與浮浩天的關係，浮浩天也終於明白自己的身世。南林天才是眾人目前最大最邪惡的敵人……

上官柔決定加入隊伍幫助我方，接著請往塔門前闖。打倒守門的沒用小兵以後，就可進塔。一、二樓如果想往上爬，就得先打倒守樓梯的中頭目。繼續往塔頂爬，途中會陸續找到同伴。三樓是古不世，四樓是服胡風，五樓是韓心兒。當然在找到他們的同時，都要與把關中的頭目惡戰一番才行。最後來到五樓，打倒所有敵



人後，就可成功殺出飛劍門主。眾人決定要帶門主回玉闕城療傷，不過古不世認為還要把塔毀掉才痛快，因此先跑去準備炸掉憾天塔的火藥與酒，才回頭來與我們一同逃離。沒有時間限制，大家可以從五樓慢慢往下走。當眾人出塔後，火藥隨即引爆，憾天塔被炸個粉碎！

正當大夥兒要回到玉闕城時，沒想到南林徽突然出現，揚言要打倒我們所有人……浮浩天見狀，要大家先帶門主回城療傷，而此地就由他一人來應付即可。情敵相見，分外眼紅：在單挑中成功地打倒了南林徽，但浮浩天並無殺他之意，轉身就走，留下若有所失的南林徽……

回到玉闕城客棧，飛劍門主提到了南林天真正的野心，他想收集由五大劍派分別保管的五顆靈珠，並開啓通往靈中界的大門，成為世界主宰。為了阻止這項陰謀，眾人討論下決定先行奪取其數顆靈珠，免得真讓南林天得逞，造成無可挽救的結局。飛劍門主首先請浮浩天等人前往飛劍門，找出標記著青龍珠藏匿點的地圖，並且幫助飛劍門抵禦血蓮教的攻擊。



前往飛劍門，裡頭已是兵荒馬亂。殺進大廳，見到血蓮教的將領邪魔法王正率人到處肆虐，這不用說，



當然是馬上解決他。擊殺邪霧法王等人後，韓心兒發現了地圖，原來青龍珠是藏在飛劍門北方的九龍池！在即將進入九龍山前，建議大家先回到鄰近城鎮補充體力與道具，因為從這裡開始的每個迷宮，規模都遠遠超越之前的任何一個。如果沒有相當準備，必然會被困死在其中。



九龍山的入口處，是非常非常難走的九龍樹林。由於樹木繁茂，以致通路相當難以發現。往九龍池的通道在森林正北，請從森林的西邊走，再往南轉北吧。這條路比較好走，也比較容易觀察出路線。沿途出沒的敵人強力程度不在話下，出現頻率也相當高。



接著要行經九龍樹林與九龍樹洞。出入口不好找，請細心探索。走到樹林盡頭，總算看到青龍所居住的池塘。可是青龍似乎不打算輕易讓出靈珠，最後也只能訴諸武力解決。擊倒青龍，得到青龍珠，還得讓您備著原路離開九龍山。

帶著青龍珠返回客棧，飛劍門主看了相當高興，正當眾人準備決定下一個目標時，門外突然有人來報，玄劍門遭血蓮教大軍進攻，有滅亡之虞；古不世聽了悲憤交加，衝動下先行離隊趕回支援，眾人也只有先往玄劍門找尋靈珠。

玄劍門在靈州世界的正北方。淳浩等人進入玄劍門，只見屍橫遍野，血流成河。在大庭院中央的階梯，可以通往地下室，目標就是在那兒。

在地下室，古不世正與血蓮教領軍大將彭斧法王對決。眾人見狀連忙加入戰局，在頻頻施展看家本領以後，總算擊斃這群無血無淚的屠夫。雖然打退敵軍，但玄劍門主已是神仙難救，在交代古不世務必儘下復興門派的重責以後，便撒手西歸了。古不世既哀又恨，但想到罪魁禍首南林天尚在危害世間，又再度振作起來，回憶起玄武珠的保管地點是在西方的駝龍山。從玄劍門往西行，就是駝龍山。

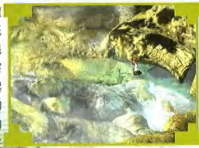

來到駝龍山深處，傳說中的玄武神龜就是居住於此。而玄武珠自然也不太好拿，因為玄武一見到我們，就直接打過來，沒有討論或退讓的餘地。玄武的生命值頗高，但只要好好使用古不世的絕技，取得勝利也不是太難的事情。

歷經千辛萬苦，總算是把玄武珠拿到手了。服朔風此時提議大家馬上往最後一個目的地天劍門前進，除了早些拿到靈珠以外，他也很擔心天劍門是否能擋住血蓮教無情的攻擊。

天劍門位於臨同鎮的西方，登上山看到瀑布旁的建築物，就請您走進去吧。天劍門主正帶領門徒在裡頭與血蓮教的攝毒法王戰鬥著。淳浩天一行人見到上次給跑掉的死對頭，今日又出來為非作歹，自然不可能再放他為所欲為！以實力徹底解決他以後，天劍門主告訴我們，白虎珠就放在附近的風石林。

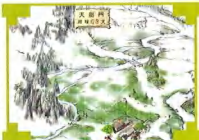

由於天劍門較其他兩派強盛，因此並未受到血蓮教致命的打擊，眾人也得以全心前往風石林。只是聽說南林徽已先一步到來，白虎珠是否仍在，是個相當大的疑問。

第 4 章 重開靈中扉

石風林是在天劍門的南方。此地雖亦有相當強力的敵人出沒，但整個迷宮地形與規模都比前面兩個變態迷宮要單純簡短很多。行至盡頭，大家看到的是神情痴呆的南林徽，不知是被血蓮教下了什麼妖法……但在聽見淳浩天的怒喝後，南林徽猛然回過神來，與我方再度交手。



南林徽實力雖較上次進步甚多，能打擊我方全員的絕技更是充滿威脅；然而這回淳浩天帶著五名同伴，南林徽最後還是敗下了陣。白虎珠終於由淳浩天奪回，而在服朔風的點化之下，南林徽也似乎有所醒悟……

費盡心力將五顆靈珠中的三顆收集到手，但依舊沒有得以喘息的空間，眾人隨即前往麒麟窟，阻止南林天欲進入靈中界的野心。麒麟窟位置在極樺村的北方不遠處。

在麒麟窟的洞口前，淳浩天終於再度與自己的養父、師父及仇人：南林天碰面了。或許是因為五行珠已盡在眼前，加上靈劍血族與修羅劍同時出現，他已幾乎認定自己是天下之神。

就這樣，展開了與南林天的第一度對決。這老傢伙蠻會閃，推薦以上官柔的絕技來對付他。當南林天被眾人打得毫無還擊之力以後，沒想到他卻命人帶出了被挾持的華怡琳！淳浩天看到親如妹妹般的華怡琳命在旦夕，竟做出將修羅劍交給南林天的決定……但華怡琳不願看到此事發生，以押在身旁的劍自行了斷！

見華怡琳頹然倒下，淳浩天與服朔風幾近瘋狂，戰意驟增！但狂妄的南林天使出最後殺招，以自己的入魔之身與朱雀聖獸合體，再度襲向眾人！這戰是必敗的戰鬥，南林天此時一擊便可直接殺死我方一人。

就在淳浩天等人被打得無法再戰，陷入生死關頭時，南林徹忽然出現在此地，手上拿著劍，讓人搞不清其用意。最後，南林徹選擇了殺死作惡多端的父親，與他同歸於盡！



一切都結束後，飛劍與天劍門的掌門雙雙趕到，

吩咐淳浩天在入麒麟窟取得麒麟珠後，絕對要將它們永遠封印，免得再受有心人覬覦，接著他們帶走了華怡琳的遺體。請您進入麒麟窟吧。



麒麟窟內部的規模算不上大，只是通道有些難找。總之要繞一段路到被隔開的另外一邊去。當眾人來到麒麟珠的存放處時，之前曾經見過面的笑三聲與不戒僧早已等著我們，並已先行取得麒麟珠。服朔風等人誤以為這兩位老者在貪圖霸權，其實他們是因為清楚淳浩天的計畫，才會前來阻止。但在誤會之下，最後還是與兩老開打。

您的隊伍應該可以輕易打敗笑三聲與不戒僧。他們在戰敗後自知天意難違，於是不再干涉，飄然離去。而獲得五行珠的淳浩天，神情驟變，讓其他人甚是驚訝。此時大家才發現，原來淳浩天從一開始就一直在打五行珠的主意了！

不顧戰友們的反對，淳浩天以修羅劍與五行珠開啓了通往靈中界之門。他消失在光芒的彼端後，其他人卻也無畏地跟上了。他們決意要帶回他們所熟識的那個「淳浩天」。

終章 最後的選擇

閃耀於四周的光芒散去，淳浩天已經進入了靈中界的另一個角落。請您切莫往回走，沿著走道往前直行吧，別去理會任何岔路。看見傳送門時，就用游標點進去。



越過由浮石組成的橋，淳浩天找到了劍靈的真身。這個時候，同伴們也全部追了上來。淳浩天凶惡地對昔日好友咆哮，一心只求能讓司徒毓湘復活，至於世界將會變成怎樣，都與他完全無關。豈料劍靈竟出爾反爾，以武力強取修羅劍，準備要殺掉已經沒有用途的淳浩天。在此危急時刻，侍劍作出了自己的抉擇：背叛劍靈！

面對著真摯的朋友們，以及願意為自己付出情感的侍劍，淳浩天不再迷惘了。他要用注入侍劍所有力量與思想的修羅劍，還有大家的力量，打倒劍靈這個紛爭的起源。

劍靈是這部遊戲中，唯一擁有兩種型態的大魔王。打敗劍靈的第一型態之後，它會直接變成最終型態，兩次合計的生命值約在兩萬點左右。普通招式是很難傷到它的，建議您使用古不世的“玄武劍法”，出手一次就能帶來五千點以上的傷害！

憑藉著堅強的信念，就連開天闢地的劍靈，也敗在幾個人類的手下。惱羞成怒的劍靈以封閉靈中界為最後手段，要拉所有人一塊陪葬。可惜淳浩天已經能完全運用修羅劍的力量，輕輕鬆鬆就以劍劃出次元通道。他讓所有人都離開了，只留下自己，與劍靈繼續對峙，也陪伴著愛人的遺體。

四周已經沒有任何的旁觀者。劍靈正經地發誓讓司徒毓湘復活，只要淳浩天肯把修羅劍交給他！

如果是您，您將會如何抉擇？隨著這個永遠沒有正確解答的問題，遊戲悄悄地落幕了。

這是沒有結局的結局。



歡迎告密

本站廣徵告密者。凡對於有關電腦遊戲方面有獨特秘方，使用之後能使功力大增、勢如破竹突破難關、取得永恆生命、獲得無數物品……等等遊戲剋星資訊，皆歡迎把密函寄到告密信箱 editor@sww.com.tw 如經錄取，本站將發放刊登後下月軟體世界雜誌一份，並依級數不同，給予不同數目的告密獎金。獎金分發標準如下：

一級機密	獎金350元
二級機密	獎金500元
三級機密	獎金700元
四級機密	獎金900元
五級機密	獎金1200元

特別注意！

1. 凡舉來函者，切記勿將此函內容外漏其它不相干人等知曉。
2. 關於密函內容，請舉發者確定內容必定屬實。
3. 密函內容請標示清楚如何啟動密技。
4. 來函者請清楚留下真實姓名、電話、住址、身份證字號。

如無遵守以上幾點者，一律不予錄用。



宙斯資料片：海神波賽頓 (Zeus: Poseidon) 加快建築 增加魚獲

遊戲進行途中按下 [Ctrl]+[Alt]+[C]，
然後輸入以下的密碼：

密碼	效果
mammaldrome	穀倉每三個月填滿一次
atlasthegreat	加快建築速度25%
soundFrag	動物被殺死時發出奇怪的聲音
seasick	波賽頓給你10倍的魚貨
hotlava	以火球攻擊地面





小魔女帕妃二 快速調配藥品 賺取金錢

調配魔法藥品不用時間

只要每天要來煉調配魔法藥品，然後立即讀取進度，剛調配的物品仍然存在，但時間便會回到調配藥品之前。如此一來，便可節省調配魔法藥品的時間了，但要注意的是

1. 讀取進度的次數等同於調配魔法藥品的時間
例如調配風魔法石需時3小時，便需讀取3次進度，如此類推

2. 用秘技調出來的魔法藥品只能維持一天
所以必須在售賣當天的早上調配及賣掉

快速賺取金錢

玩家的魔法等級若到達四級或以上，便能調配魔法石，這些魔法石能賣個好價錢，在不流行的日子亦能每天賺得上萬元。



秘技補給站



楚留香新傳 修改人物設定值

遊戲中按ESC然後點選系統，會出現大的系統設定視窗這時同時按【ALT】【A】【L】【X】四鍵，然後會進入一個藍色底的Password，輸入視窗假如沒出現請再試一次，在藍色視窗中輸入ULTIMATEP2000，然後按【ENTER】，記得輸入時要大寫，成功的話你應該會聽到一聲音效，這樣密技就啟動了。

回到一般畫面按F9，會進入隊員選單上面會列一些較重要的人物，而每個人都有一個編號，想改哪個舊其他的編號會跳到另一個畫面裡面，可以改那人的各種數值，生命、內力、攻擊、防禦、反應、速度、智力，精元點數的最大值都是9999而經驗值是99999，但最好別改超過九萬，因當你戰鬥或事件得到經驗值時會錯亂，而升級剩餘點數最大值是99。



秘技補給站





新仙劍奇俠傳 增加加攻擊力與金錢

1 增加攻擊力(一)

當消遙從他師父(酒劍仙)那學絕招時，有一招是“醉仙忘月步”(能使我方單人在戰鬥中攻擊兩次)。在戰鬥中，每個人都給他使用，但使用後一定要攻擊喔!!

接下來～～下一場戰鬥中，按下鍵盤R鍵或手把X鈕(即是“重複上次攻擊的鈕”)再來，如果三個人(視情況而定，包含等級)都是暴發攻擊每人平均都1200~1500，加上三個人，嘿嘿! 平均一回合都是3500以上。就算不是暴發攻擊，每人平均都800~1000，加上三個人，平均一回合2000，已經不錯了! 不過都不行用其他招術喔!



2 增加攻擊力(二)



在靈兒學會“夢蛇”後，在此之後，每一場戰鬥都給她變身，變身後逃跑，反覆數十次，這樣靈兒的攻擊力就會暴增到“上百萬”(開玩笑，連頭目都必殺)，嘿!! 嘿!! 但只限靈兒囉!! 不過身法會下降到0~10，且防禦會比較低(但沒像身法一樣難講)別擔心!! 如果你害怕被打死可用“騰雲符”來提升身法。(這是不可能的，在魔王打死你之前，魔王早就“掛”了。)

3 增加金錢(一)

在新仙劍的世界中，符紙是很值錢的(“\$”)。在許多戰鬥中，有許多怪物是擁有符紙的(用“飛龍探雲手”)偷來非常非常...多張後，再拿去賣，至少都是上萬的，粉好賺的。(本人的錢都好幾十萬，超過50萬了)



4 增加金錢(二)

在遊戲中，不是有“蟲”嗎?? 拿到白河村去賣，不知為什麼，永遠賣不完，愛錢的玩家可利用此機會，趕緊賺錢。(但緊限於白河村)

5 增加等級法

利用上述的賺錢方法，到大理城的寶壘店買很多隻的金蠶王(增加使用者的等級一段)，一隻\$9000，玩家可以買許多隻來提升等級囉!!



6 隱蠱及金蠶王的練法

- (1) 隱蠱——香龍沙+孔雀膽
- (2) 金蠶王——神仙茶+天香續命露



三國立志傳 物品複製法

● 秘技

① 當遊戲進入戰鬥模式時，要做複製法的人物不可做任何移動，再將人物的行動值降為1，（可使用物品欄的東東-2行動值；亦可重複在裝備欄與物品欄間移動裝備物品 -1行動值。）

② 當人物的行動值降為1時，移動要做複製的物品到畫面左下的任何人物像即可完成複製（不限次數，只要物品欄有空格）。



天堂島 增加金錢 提升快樂

● 秘技

在輸入代碼時請按住[CTRL]鍵。如需再次使用秘技，請鬆開[CTRL]鍵，

然後重新按下，接著再輸入相應的代碼：

pesos = 增加金錢\$20,000

contento = 快樂程度上升10

rapido = 快速建造



秘技補給站



永恆傳說：奇幻水晶緣 戰鬥直接勝利

● 秘技

在戰鬥中

按住 F1鍵同時按攻擊鍵

= 直接勝利



<p>有 卡啦遊戲家族餐</p>  <p>再加 台式軟糖世界餐</p> <p>送</p> <p>強力遊戲資訊 + PC超強資訊</p> <p><small>產品以得獎為主，上網為準 本券不得與其他優惠活動同時使用 使用期限：即日起至發完為止</small></p>	<p>有 台式軟糖世界餐</p>  <p>再加 熱門GOL線上遊戲餐</p> <p>送</p> <p>PC超強資訊 + online game報報</p> <p><small>產品以得獎為主，上網為準 本券不得與其他優惠活動同時使用 使用期限：即日起至發完為止</small></p>	<p>有 照燒遊戲設計大師堡</p>  <p>再加 黃金亞洲唱片總匯堡</p> <p>送</p> <p>最佳遊戲設計資訊 + 百聽不厭好音樂</p> <p><small>產品以得獎為主，上網為準 本券不得與其他優惠活動同時使用 使用期限：即日起至發完為止</small></p>	<p>有 勁全遊戲快遞餐</p>  <p>再加 吮指仙狐餐</p> <p>送</p> <p>超級game貨 + 仙狐內幕</p> <p><small>產品以得獎為主，上網為準 本券不得與其他優惠活動同時使用 使用期限：即日起至發完為止</small></p>
<p>有 中式遊戲世界餐</p>  <p>再加 熱門GOL線上遊戲餐</p> <p>送</p> <p>遊戲資訊最前線 + online game報報</p> <p><small>產品以得獎為主，上網為準 本券不得與其他優惠活動同時使用 使用期限：即日起至發完為止</small></p>	<p>有 照燒遊戲設計大師堡</p>  <p>再加 麥香脫殼報Talk餐</p> <p>送</p> <p>最佳遊戲設計資訊 + 最新遊戲消息</p> <p><small>產品以得獎為主，上網為準 本券不得與其他優惠活動同時使用 使用期限：即日起至發完為止</small></p>	<p>有 勁全遊戲快遞餐</p>  <p>再加 哈辣尋秦餐</p> <p>送</p> <p>超級game貨 + 尋秦大事記</p> <p><small>產品以得獎為主，上網為準 本券不得與其他優惠活動同時使用 使用期限：即日起至發完為止</small></p>	<p>有 卡啦遊戲家族餐</p>  <p>再加 哈辣尋秦餐</p> <p>送</p> <p>強力遊戲資訊 + 尋秦大事記</p> <p><small>產品以得獎為主，上網為準 本券不得與其他優惠活動同時使用 使用期限：即日起至發完為止</small></p>
<p>有 勁全遊戲快遞餐</p>  <p>再加 哈燒中華音樂網餐</p> <p>送</p> <p>超級game貨 + 音樂棒棒</p> <p><small>產品以得獎為主，上網為準 本券不得與其他優惠活動同時使用 使用期限：即日起至發完為止</small></p>	<p>有 卡啦遊戲家族餐</p>  <p>再加 哈燒中華音樂網餐</p> <p>送</p> <p>強力遊戲資訊 + 音樂棒棒</p> <p><small>產品以得獎為主，上網為準 本券不得與其他優惠活動同時使用 使用期限：即日起至發完為止</small></p>	<p>有 中式遊戲世界餐</p>  <p>再加 黃金亞洲唱片總匯堡</p> <p>送</p> <p>遊戲資訊最前線 + 百聽不厭好音樂</p> <p><small>產品以得獎為主，上網為準 本券不得與其他優惠活動同時使用 使用期限：即日起至發完為止</small></p>	<p>有 吮指仙狐餐</p>  <p>再加 麥香脫殼報Talk餐</p> <p>送</p> <p>仙狐內幕 + 最新遊戲消息</p> <p><small>產品以得獎為主，上網為準 本券不得與其他優惠活動同時使用 使用期限：即日起至發完為止</small></p>
<p>有 勁爆Play腿堡餐</p>  <p>再加 hot提溜特區堡</p> <p>送</p> <p>最互動的線上娛樂 誌+超炫下載</p> <p><small>產品以得獎為主，上網為準 本券不得與其他優惠活動同時使用 使用期限：即日起至發完為止</small></p>	<p>有 勁全遊戲快遞餐</p>  <p>再加 麥香脫殼報Talk餐</p> <p>送</p> <p>超級game貨 + 最新遊戲消息</p> <p><small>產品以得獎為主，上網為準 本券不得與其他優惠活動同時使用 使用期限：即日起至發完為止</small></p>	<p>有 卡啦遊戲家族餐</p>  <p>再加 熱門GOL線上遊戲餐</p> <p>送</p> <p>強力遊戲資訊 + online game 報報</p> <p><small>產品以得獎為主，上網為準 本券不得與其他優惠活動同時使用 使用期限：即日起至發完為止</small></p>	<p>有 勁全遊戲快遞餐</p>  <p>再加 hot提溜特區堡</p> <p>送</p> <p>超級game貨 + 超炫下載</p> <p><small>產品以得獎為主，上網為準 本券不得與其他優惠活動同時使用 使用期限：即日起至發完為止</small></p>

超值好康

即刻上網



www.GameFamily.com.tw

強力放送



遊戲家族小檔案

- 姓名：遊戲家族
- 性別：外星生種，無性別之分
- 年齡：宇宙年齡不詳
- 性格：活潑，友善，熱情，好奇心強
- 專長：擁有敏銳的第六感，到處搜括最鮮的電玩資訊
- 興趣：玩游戏、找game、看game、闖game、評game

電玩遊戲生化反應，強化您的遊戲基因



電玩雜誌Magazine

軟體世界、遊戲世界、遊戲設計大師、E-Play線上遊戲情報最豐富、最新鮮、最完整、最勁爆，讓你一手掌握國內外最新的電玩資訊



電玩音樂Music

中華音樂網、亞洲唱片
磅礴感人的電玩音樂，美妙動人的旋律音符，引領你神遊遊戲情境。



電玩社群Community

集結所有關心電腦遊戲人口，無論是張貼留言、密技討論或攻擊策略、結交同好，闢有互動交流園地，還有各種不同的遊戲更新 / 修正檔、酷辣小遊戲、桌面佈景區、動畫vs音樂檔、令人手癢的試玩、酷炫電玩動畫與主題音樂，讓你全都錄！



電子商務EC

遊戲快遞電子商務網站
提供網際網路消費者一個價格公道、服務快速、交易安全購物空間，目前以遊戲商品為主，豐富多樣，能滿足不同消費者的購物需求。

We are GameFamily

我的遊戲家族，新 · 登 · 場 ...

過關斬將百尺竿頭，獨缺臨門一腳，豐富即時的攻略與密技，助你扣關破敵一陣暢快；先看看評論，再盤算買哪款新遊戲，保你絕不吃虧；還要告訴你遊戲是如何從企劃到製作過程的獨家精彩內幕。各項“利多”全由遊戲家族釋出，超強的電玩資訊發射站，全面引爆！

www.GameFamily.com.tw





今夏最HOT的遊戲

即將一炸一炸引爆!!



代言人 **炸彈精靈**
卓文萱

- 玩法絕對驚奇，老老少少都喜歡！
- 人物表情豐富，哭哭笑笑超逗趣！
- 炸彈道具多樣，眼著魔物夥伴神氣轟炸邪惡壞蛋！
- 網路連線對戰，全家大小熱鬧一起玩！
- 絕妙機關佈局，百發百中娛樂動動腦！
- 地圖編輯控制，任意製造關卡挑戰爸爸媽媽！

在新無敵炸彈超人中，和我们一起炸炸吧！

Genie





千變萬化的豐富道具



可愛逗趣的美美3D人物



刺激有趣的遊戲內容



宇宙無敵簡潔的遊戲操作

邪惡博士哈哈笑 地球和平只欠
引爆歡樂 炸彈超人再次出動！



善有善抱，惡有惡抱

超人娃娃，

大家都有的抱！



◎◎◎◎



◎◎◎◎



◎◎◎◎

善抱！破八關·褶倒阿魯巴巴·楊推推！

在遊戲發行後的一個月內，只要發揮你的聰明才智，
可憐麻薯的直帥八百部卡，並把這個密碼抄在磁卡上寄回，
就可以得到獨一無二的超人布偶一哩！全宇宙最精華的機會，
抱不到可愛超人娃娃你就只有等著下輩子！

惡抱！設計宇宙絕版天下第一關·港倒炸彈超人！

利用「新無敵炸彈超人」遊戲中的地圖編輯器，你也可以
設計出讓超人翻過的天下第一關！只要把檔案存在磁片寄回
遊戲小組，高中炸彈超人喇，我們就把將考中的超人變成娃娃
送給你！壞人不能太多，機會只有十個，你要好好把握！

密切注意遊戲發行時間，
詳細活動辦法就在遊戲中！

破八關，
編輯天下第一關，

無敵超人娃娃
讓你抱！

寫得
寫得
寫得！



新無敵炸彈超人



出版發行 /
新無敵炸彈超人遊戲有限公司
http://www.newbomber.com/

遊戲製作 /
新無敵炸彈超人遊戲有限公司
http://www.newbomber.com/

◎圖樣僅供參考，贈品以實物為主。

火燒連環船。

龐統

火鳳塵曹兵 · 巧施連環船

龍鳳
三國群傳

www.gameone.com

香港商智傲系統有限公司台灣分公司
台北市100中正區忠孝西路一段50號15樓之40

TEL: (02) 23892007 FAX: (02) 23891992



品質保證!!

妖嬈美麗的蛇妖唐林為遊戲代言，

奇幻水晶緣

永恆傳說 · ETERNAL SAGA

智傲系統有限公司：台北市中正區100忠孝西路一段50號15樓之40

電話：02-23892007 傳真：02-23891992

<http://www.gameone.com>

© Gameone Systems Limited 2001





電影式的超華麗戰鬥場面，殺著連環出擊，打鬥不再只是一刀一槍。

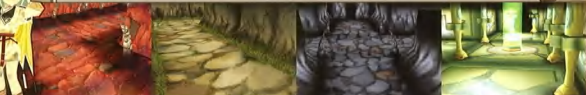

巨大全方位3D迷宮，配合首創的陷阱魔法系統，一不小心就會令你身陷險境。



全3D的引擎，加上100%手繪的超大量背景，3D與2D的完美結合。



近百隻造型各異怪獸，令你穿梭於虛幻的神秘國度。



全程真人配音，近50首扣人心弦的配樂，長達兩年的製作，現在由你我來親身體驗。

真正的永恆是什麼？
今夏最美麗的傳說
奇幻登場
陪你一起尋找永恆…
永恆傳說·奇幻水晶緣
全省熱賣中



全球最酷的熱狗英雄即將登場！

HOT DOG HOT ON!

熱狗熱GO!

速食英雄

愛與勇氣大冒險



喂！我才是主角，
你們這些配角給我滾開！



矮、肥、短！！
不要搶我的鏡頭！



為什麼我一定得和
這一群白痴在一起？

你、就是你、
還看！記得給我去邊
就拍數60回來玩！



(裝可愛... ^o^)



以熱狗為圓心、以扇為半徑、畫出一個

一群市儈現實的勇者 目標是團結奮鬥救公主

一個要賤比屌的遊戲 結果是互相陷害扯後腿



全球最好吃的冒險大冒險，就在今年，即將！

鍛造你的味覺、流露你的口水、笑翻你的神經！

熱狗熱GO英雄檔案1 >>>



名稱：熱狗

職業：勇者

個性：會生怕~死

最討厭的事：被人誤認為香腸

最幸福的事：被美女……咬喉、咬喉

勇者事蹟：上刀山（被菜刀切）、下油鍋（變炸熱狗）

登場語：承襲熱狗戰士宗族之優良血統，

會生怕不是我的本性，落井下石更是我的座右銘

榮譽漫畫與遊戲主角的感受：哈……（心虛中）……

速食英雄介紹 to be continue……

用您溫78度C快遞愛苗與溫馨

以沸點100度C激發毅力與勇氣

屬於肉腳英雄的同心圓~

軟體世界 智冠科技股份有限公司
http://www.soft-world.com http://www.gamedreamer.com.tw

© 2001 GAMES
Worldwide
Distribution
in Taiwan
http://www.gamedreamer.com.tw

TOP 2001 DAPAN /
林正勳 / 創想科技

www.gamedreamer.com.tw

徵 高 手

遊戲程式師

熟C語言、C++語言、通曉Windows程式設計。

遊戲美術設計

素描、配色能力強，
並熟用電腦繪圖或動畫軟體。

資深3D美術設計

熟悉3D軟件應用及相關遊戲製作經驗。

遊戲企劃

具編劇能力，對各類型遊戲設計皆有興趣者。
(以上人員應徵時附有作品者優先考慮)

會計

除熟悉會計相關專業外，
能吃苦耐勞兼當總務者佳。

TEL 02-25912712

E-mail
service@changesoft.com.tw

履歷請寄
台北市103承德路三段10號3樓之3號
詮積資訊 收



六大致勝元素 角色即時戰略的極致表現

- 豐富之兵種
- 威猛之武將
- 華美之建築
- 精緻之寶物
- 炫麗之絕技
- 超大地圖

百將殺出烽火路

萬千軍馬破城來

氣勢鋪天蓋地

武力威震寰宇

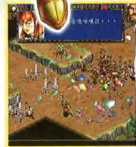

今年暑假 最強新作 神威登場



角色扮演 + 即時戰略 + 網路對戰

【成吉思汗】

原名鐵木真，
中世紀最令人畏懼的征服者，
散發著領袖魅力，
被人稱軍事天才，
擁有世上最強的騎兵軍團，
建立空前未有的龐大帝國，
蒙古鐵騎的三度西征，
威震歐亞兩洲，史稱黃禍！

天地不盡兩重，

道路不盡九條，

只要敢取，

日月都可摘在手裡！

成吉思汗

大漢英雄傳

浣花武

戰鬥類型：PK

戰鬥方式：每回合各選六招比試，
直到有一方生命值結束。

浣花戰鬥四字訣.....

收、解、運、發 ◀▶

三大獨創系統、六大斬新特色

情節導引系統

- 扮演不同角色、體驗不同思維
- 同一人物有各種不同的表情，更加豐富遊戲的世界

戰位格鬥系統

- 使用不同角色，迎戰不同對手
- 配合預測回合制，真正體會比武拆招的快感

武魂融合系統

- 增加角色各項屬性，提高戰鬥勝算
- 自行融合奇妙武魂，提升戰鬥能力



浣花洗劍錄

情境武俠新巔峰 情節RPG新感受

林PK殿堂

招式與動作的一氣呵成
力與美的極致表現
智慧與運氣的雙重考驗

收



解



連



收集情報

先以各種方式如心眼技試探敵方的招式弱點及空門所在，甚至進一步了解下一次的攻擊位置。

解析招式

把握下剋中、中剋上、上剋下的段位相剋，分解敵人的絕招，以己之強攻彼之弱！

運籌帷幄

先針對敵方已出現的招式訂定進攻策略，再加強自己的防守、攻擊及刀氣。

發



華麗的 招式特效

完美的 連續技巧

智慧的 戰鬥對應

流暢的 武打動作

發動攻擊

絕招、連續技通時使用以收事半功倍之效！



劍鋒寒 武道難
冷看蒼天無語
兒女情 英雄亂 誰能

天下無敵

出版發行 / 動視暴雪 智冠科技股份有限公司
<http://www.southpeak.com> <http://www.bilibili.com>

研發製作 / 智冠科技·海豚峰工作室

Illustrator 楊珍



插畫家/德珍

大唐

雙龍傳

懷擁真氣經脈萬夫勢，領略黃易武俠新巔峰



讀黃易小說，更要親身體驗！

真氣經脈、氣勢戰鬥全新系統讓你親身體驗黃易武學新境界！

以心法修練真氣經脈

以氣勢叱吒千軍萬馬，

運用機變，

決戰意念之間！

- ◎ 真氣經脈戰鬥系統，進入全新內功境界！
- ◎ 氣勢戰鬥系統，一句話嚇退武林高手！
- ◎ 戰鬥AI應對變化，重現瞬間勝負小說情節！
- ◎ 絕美人物外型、戰鬥AI模組設定，近百位原著人物個性登場！
- ◎ 3D視角、遮蔽物半透明技術鏡頭切換自如，盡覽隋唐中國壯麗場景！
- ◎ 絕對忠於原著改編，讓死忠讀者重溫大唐劇情世界！

 軟體世界 智冠科技股份有限公司
www.soft-world.com http://www.gtw.com.tw

 DREAMFORCE
英方科技股份有限公司

大唐網站 <http://dragon.dreamforce.com.tw>



【中國魔法牌】

可增強式集換紙牌遊戲

系列之一 天子傳奇

全球獨創六角戰棋系統

預組牌
建議售價250元
增強包
(內含10張牌)
建議售價50元



採自香港漫畫大師黃玉郎的「天子傳奇」大作，完整呈現古中國脫離末期動盪不安的局面。其中，仙戰妖魔道等人物、玄妙的招術、巧奪天工的法寶，再加上【中國魔法牌】獨創的靈氣靈力系統、強調區域的遊戲格局、相生相剋的五行陣法，你將是這傷世之戰的主導者，體驗呼風喚雨的滋味，挑戰自己智慧的極限！！

系列之二 封神演義



單人預組牌
建議售價250元
增強包(內含10張牌)
建議售價50元

以中國古代神怪小說之不朽之作為背景，將更豐富的人物造型，更多變幻莫測的法術及眼花撩亂的絕招融入【中國魔法牌】中。除了大大考驗你隨機應變的反應及創意思考能力之外，對於【中國魔法牌】在易卜神算的功能，更是如虎添翼。

系列之三 時間之輪

採用德國
Phoenix Diamond
頂級紙牌專用紙張印製
增強包
(內含10張牌)
建議售價60元



改編自美國小說家羅伯·喬丹(Robert Jordan)著名科幻小說系列—時代之輪(Wheel Of Time)。不斷運轉的時代之輪，不僅為【中國魔法牌】注入中古歐洲黑暗時期的詭譎氣氛，時空的交錯混亂、龍之傳承與亂之一族之間不所不用奇擊的爭鬥，以及新玩法—「六角戰棋」的推出，更開創【中國魔法牌】的新格局。

系列之四

水滸傳

2001年暑期隆重上市，以家喻戶曉的民間傳奇故事為背景。本系列以強而有力且容易架設的牌法為主要特色，除了為【中國魔法牌】帶來新的平衡之外，也能讓你在官方每年度總獎金50萬的比賽中更得心應手，高額獎金唾手可得，不再是天馬行空、遙不可及。華麗的腦力激盪盡在於此，請拭目以待。

<http://www.arcane-dragons.com>



要射到紅心上的**蘋果**

你的方向調整對了嗎？



建立遊戲研發新方向 你需要遊戲設計大師

遊戲設計大師全新改版

2001年9月5日

敬請期待



遊戲解剖室

遊戲類別名詞解釋

- **角色扮演 (Role Playing Game, RPG)**
有完整故事劇情，且可在遊戲中獲得經驗或物品，以提升本身能力，更易完成遊戲。
- **冒險遊戲 (Adventure Game, AVG)**
著重於解謎部分，故事及其解謎過程為遊戲重點。
- **模擬遊戲 (Simulation Game, SIM)**
主要以模擬現實生活中事物為主，講求其真實度。
- **策略遊戲 (Strategy Game, SLG)**
以某整體性事務規劃為考量，注重玩家對於策略運用及疑難排除。
- **戰爭遊戲 (War Game)**
以各勢力之間的戰役為，注重戰爭過程的完整度。
- **動作遊戲 (Action Game, ACT)**
玩家扮演遊戲中的主角，以即時性的操作控制該角色，完成遊戲過程。
- **運動遊戲 (Sports Game)**
模擬某項運動之過程。
- **益智遊戲 (Puzzle Game)**
以較簡單的操作方式控制，注重邏輯思考的遊戲。
- **棋盤遊戲**
以模擬紙上遊戲為大宗，特徵為電腦模擬其它對手與玩家共樂。

心電圖

評分項目共分為**手冊、劇情、操作、畫面、聲效、耐玩度、心跳值**等七項，依遊戲在各項目的表現加以計分，劇情、架構兩項依遊戲性質不同而決定是否加以計分，評分標準共分1~5級，**心跳值**為作家對遊戲的整體表現的評分，滿分為100。

國內自製

大富翁五.....	75
波利魔特之千年幻想.....	65
風雲2~七武器.....	84
綠野仙蹤.....	48

國外代理

鬼屋魔影4.....	79
暗黑破壞神二資料片—毀滅之王.....	91
蠶蛋五錢客.....	82

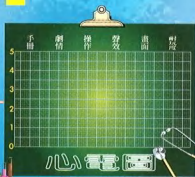

本月推薦



暗黑破壞神 II
資料片 毀滅之王



基本規格

- ☆機 型：P-200
- ☆記憶體：32MB
- ☆光碟機：8X
- ☆操 作：M、K

測試配備

- ☆P III-550
- ☆256MB RAM
- ☆Voodoo3
- ☆40X CD-ROM

得恰到好處、幽默的緊，讓人不禁發出會心的一笑，是個好的開始。

在操作方面，由於玩家會有許多資料需要即時判斷，因此必須打開的小視窗多不勝數，只能用眼花撩亂來形容，其實就筆者的親身經驗而言，光是在那裡選擇移動牌、買房子、卡片，就已經相當忙碌了，即使打開了“小電視”視窗，也根本視而不見，更遑論還去看看股票的漲跌了，原本希望讓遊戲內容更豐富的功能，卻無法發揮應有的功效，相當可惜。

「大富翁」系列不知不覺中已然堂堂邁入第五代了，對於大宇資訊而言，「大富翁」和「仙劍奇俠傳」幾乎可說是並列「大宇兩寶」級的重量級地位。單以遊戲內容來看，「仙劍奇俠傳」的大費並不令人意外，但是「大富翁」系列能夠跳脫出益智遊戲的

小格局，成為玩家期待的系列作品之一，卻是頗耐人尋味。當然，受人期待的程度越高，製作小組的壓力也就越大，似乎沒把所有的地方都做的很完美，就不好意思拿出來見人，這也造成了「大富翁5」遲遲無法順利上市的主因，但是這樣千呼萬喚始出來的作品，真的符合了玩家們的期望了嗎？就讓我們來看

看它在各方面的表現吧！

在畫面方面，「大富翁5」的風格華麗，畫面精細，物件和場景都

以3D繪製而成，各個角色都相當有特色，讓遊戲的質感提昇許多，尤其開頭動畫令人激賞，不但在品質上頗有水準，內容也緊湊



在音樂音效方面，「大富翁5」的每一個人物都有自己的主題曲，曲目相當切合人物，曲調也有重新改編，筆者印象最深刻的就屬阿土伯，因為他的主題曲居然是remix版的《媽媽請你也保重》！玩家可以想見當您的耳邊傳來《媽媽請你也保重》的電子音樂，眼睛卻看到阿土伯一邁氣喘吁吁的踩著三輪車的爆笑模樣嗎？或許這也就是「大富翁5」特有的幽默感，這樣令人





亮閃的畫面在遊戲中相當常見，例如：角色們互相的叫罵等等，對於遊戲環境頗有加分的效果。

「大富翁5」的手冊製作得相當精美，說明也很仔細，讓有點複雜的介面操作變得簡單易懂，玩家若仔細閱讀，將可以更快上手「大富翁5」。至於耐玩度方面，「大富翁5」的關卡相當豐富，每一關又分為簡單、普通和困難三種難度；再加上遊戲中可以自行編輯地圖、上網和其他同好對戰，因此內容豐富程度是不容置疑的。尤其各種不同用途的道具和卡片，讓「大富翁5」的變化性更加完美，令人躍躍欲試。可惜遊戲事件的比重太低，對於遊戲整體的影響也不大，是遊戲中的一個小缺點，但是這樣小小的缺憾，對於耐玩度的整體而言，仍不至於影響太大。



頗受爭議的即時制方式

由於「大富翁5」將遊戲方式做了一個大更新，那就是即時制的遊戲方式，這也是玩家们舌槍筆戰、爭論不休的地方。有人認為這違反了「大富翁」遊戲的規則，有人則相當欣賞這樣刺激的感覺。在筆者看來，即時制的遊戲方式的確讓某些想要借此放鬆心情的玩家，無法輕鬆進行遊戲，但是也因為即時制的遊戲方法，而讓許多回合制所沒有的趣味和戰略性得已存在，例如：推擠碰撞、股票系統等等，相當符合現代的潮流。只是筆者認為，製作小組似乎應該讓回合制以及即時制的模式同時存在，不但有更多的玩法選擇，也兼顧了傳統與創新。



「大富翁5」另一個讓人不滿意的地方，就是在於CD Key被玩家破解。遊戲可以多人連線競資本是製作公司的美意，也是現代遊戲的趨勢，利用CD Key辨認玩家是否購買正版遊戲也無可厚非，但「大富翁5」推出沒有幾天，坊間就有了序號產

生器，製作公司的原意被破壞殆盡，對於忠實的玩家和大亨都是種傷害，這也是製作公司應該繼續加油的地方。

此外，無法存檔也是令人詬病的方面，有些關卡一玩就是半小時以上，再加上即時制的遊戲方式，即使想去上個廁所、接個電話都不方便，半途而廢又覺得不甘心，這也是製作公司沒有為玩家設想的地方。



整體而言，「大富翁5」是個細水長流型的遊戲，或許一開始較難上手、好像一個人在玩丟骰子遊戲，但隨著遊戲的進行，和電腦的互動也就越多，越玩越能體會它的樂趣。或許益智遊戲的耐玩度並無法達到什麼樣的程度，但以大富翁型態的遊戲來說，「大富翁5」的遊戲內容還算豐富，遊戲方式也跳脫傳統窠臼，若是您想要來趟不一樣的大富翁之旅，「大富翁5」仍是一個不錯的選擇。



破關藥方

基本上這是一款類型輕鬆、本質卻競爭意味濃厚的遊戲，因此為了能成為最後的「大富翁」，如何在有限的時間內思考策略，就是玩家必須傷腦筋的重要課題。筆者建議玩家，一開始可以利用簡單的關卡來讓自己熟悉即時制的遊戲模式，並學會在最短的時間內找出對自己最有利的移動牌來使用。例如：移動到自己的房屋處以進行改建；或是移動到和對手同一個地方好將他撞擊等等。這些小技巧雖然看似不起眼，但卻是獲勝最大的關鍵之一。在房屋選擇方面，筆者比較偏好差一般的房子勝過遊樂園和連鎖店，畢竟房屋經過一再改建後的價值絕對是後兩者無法比擬的。接著，玩家可利用遊戲中在商店所買的卡片過時的陷害對手，或是將他人的土地破壞或佔為己有；至於股票市場的變數太大，因此要靠它賺錢，還不如多蓋幾間房子帶來的實際一些。

／楊軒

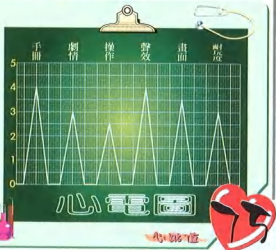

小心地雷



波利魔特

改編自韓國電視影集
《千年幻想》

的「波利魔特之千年幻想」，是會宇多媒體推出的「烏龍道士」的第二代作品。雖然遊戲頗有續篇的味道，但「波利魔特之千年幻想」仍有其獨立的故事背景，對於第一次接觸的玩家而言，應該不至於造成太大的困擾。可惜遊戲劇情並未交代的非常清楚，也未將其前作的劇情與其連貫作個起承轉合，讓遊戲整體感覺有點流於單純的「追回失物」之旅，令人惋惜。



在畫面的表現上，以現今的眼光而言，「波利魔特之千年幻想」的畫面與聲光效果有點落伍，2D的人物不夠精緻細膩、魔法的特效也有待加強，但平心而論這款遊戲的重點並不是在於滿足玩家的視覺，而是讓玩家可以在輕鬆的環境下去體驗韓國特有的風俗民情與文化，可惜改版和翻譯完全讓這樣的用意成為泡影。

基本規格	☆機 型：P-133
	☆記憶體：32MB
	☆光碟機：6X
	☆操 作：M

測試配備	☆P III-550
	☆128MB RAM
	☆Voodoo3
	☆40X CD-ROM



大家都知道韓文不若英文來的普遍，今天一款英文遊戲出現英文沒有被置換，代理公司可以理直氣壯的說是為了維持畫面美感，或是出現的英文是幼稚園程度，任誰都看的懂；但是韓文既不為世界共通語言，單就美感而言也遜於中文，筆者實在想不出任何理由不完全改版，只能歸咎於代理商的疏忽。

此外，翻譯的問題也相當令人詬病，許多句子語焉不詳、不知所云，連基本的通順都談不上，更不用說去仔細推敲其中的涵義了，這對於一款角色扮演遊戲而言，無疑是個嚴重的致命傷。更糟糕的是，有些物品的翻譯有前後不一致的情況發生，例如藥草的功用到底是回復30%（手冊裡）的生命力還是30HP（遊戲中），居然要玩家親自玩了才知道，似乎有點離譜。





再者，為了呈現卡通中原有的幽默感，遊戲中人物的對話偏向誇張、搞笑，意圖讓氣氛輕鬆活潑起來，但畢竟遊戲和卡通的定位不同，這樣的效果徒然讓人覺得“很冷”罷了，結果弄得卡通原味盡失，遊戲內涵也無法呈現，頗有畫虎不成反類犬的味道。



背景音樂令人欣賞

遊戲中另一個讓人百思不解的物品就是烏槍。烏槍的功用是在於玩家不想戰鬥時，可以利用烏槍去攻擊怪物，讓怪物昏厥個幾秒，好逃離現場。問題是烏槍並沒有附設“自動追蹤”系統，而怪物的移動速度又非常快，因此遠距離打中怪物的機率等於零，近距離的機率也不到50%，趣味性勝過實用價值，還不如主動出擊還較節省時間。



在耐玩度方面，單線式的劇情、簡單至極的地圖，都將遊戲的耐玩度降至最低；養成人物的成就感也被偏低的戰鬥難度給破壞殆盡，還好遊戲中設了分歧點，雖然對遊戲的本質並無多大的影響，但多了這層變化，後續也因此有了不同結局，至少稍稍彌補了耐玩度的不足。



至於音樂音雙方面，搭配片頭動畫的主題曲異國風味濃厚、頗有水準；背景音樂優美流暢、清新自然；戰鬥音樂則緊湊有力、曲調輕快，可以說是遊戲中最令人欣賞的優點。



而手冊雖然只有黑白兩色，印刷不算精美，但仍不改遊戲一貫的幽默風格，將版面配圖得非常活潑，頗令筆者欣賞。至於操作方



面，由於遊戲介面都隱藏在功能選單中，而選單必須利用滑鼠右鍵來加以置換，雖然遊戲畫面因此較為賞心悅目、不會被多餘的介面影響視線，但想要存個檔卻相當麻煩，不是很令人欣賞，畢竟介面是拿來使用的，應該首重人性化，其次才是美觀，不是嗎？



整體而言，「波利魔特之千年幻想」基本上是款風格輕鬆的小品遊戲，撇開翻譯不良、畫面略為遜色的問題；遊戲中的場景動線單純、沒有複雜迷宮；戰鬥難度也相當簡單、節奏明快，非常適合剛入門的遊戲玩家，此外，若您以赤子之心看待這款遊戲，應該更能體會遊戲的樂趣。



破關藥方

由於遊戲中實際參與戰鬥的人數只有三人，因此當隊伍中的角色越來越多的時候，玩家需要仔細思考到底要培養哪三個人物成為主要的戰力角色，不要再更換上場的角色，畢竟平均型的隊伍對最後的決戰並沒有實質幫助。而「波利魔特之千年幻想」的戰鬥相當簡單，只要掌握好其中的節奏，集中火力攻擊同一個敵人，一次解決一個，想要過關斬將順利提昇等級應該不是件困難的事。此外，由於「波利魔特之千年幻想」採用觸碰式戰鬥，當您厭倦戰鬥時，也可以繞道或是利用烏槍的特性避開他們，但筆者建議，適度的練功還是有其必要性的。再者，遊戲中的結局不只一個，因此到了劇情的分歧點時，您可以多方嘗試，不同的選擇將會讓結局有所不同。

／楊軒

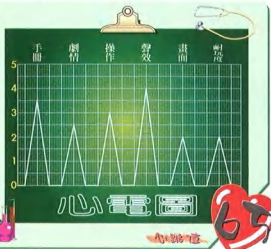



基本規格

- ★機 型：P II-233
- ★記憶體：32MB
- ★光碟機：8X
- ★操 作：M、K

測試配備

- ★P III-1GB
- ★256MB RAM
- ★SB PCI128
- ★GeForce3
- ★50X CD-ROM



「七武器」故事主軸圍繞在一神祕門派「天門」的迅速崛起，神門人帝釋天連串陰謀的最終目的，即為屠殺傳說中的四大神獸之龍以取得龍元，冀求不老不死的目的。而英雄所要作的是粉碎大魔頭的夢想，並終結帝釋天以求取武林的平靜。遊戲內容相分為十一部份，玩家在每個章節所扮演的主角各不相同，有步驚雲、轟風、冷胭、劍晨、懷滅、懷空、鐵狂屠等，各個角色皆有鮮明的個性、風格，戰鬥的技能與絕招更是各異其趣，其豐富的變化性是很具有特色並挺吸引人的。可惜人物在對話系統上的表現，則時常出現「語焉不詳」的毛病，而大堆的錯別字更是「國語推行委員會」心中的痛…遊戲中不乏沒頭沒腦的神來一語，道教又二金剛摸不著腦袋，顯見遊戲企劃對於「說故事」的能力，應有待加強。

曾經叱吒「風雲」的漫畫改編電腦遊戲，挾著同名電影的助長聲勢，確實風光了好一陣子。如今改換製作環境之後的續集已然堂堂上市，由昱泉「笑傲江湖」製作小組原班人馬所聯手打造的新一代武俠美學大作，究竟能否再造盛況？或是締造「漫畫歸漫畫、遊戲歸遊戲」鐵律的「改編」終結者呢？此話說來有些沈重，但若說不清楚，則是沈重非常。



「風雲2~七武器」可以視為全新的一款遊戲，不單是因為製作單位易主，且由於遊戲運用了昱泉國際最為膾炙人口的3D引擎，營造的確是一全新的遊戲世界。遊戲的劇情架構，事實上也可與前作完全區隔，演繹出一段大可招頭去尾的劇情骨幹。依照如此去除法追根究底下去，「七武器」與前作之間的譜帶關係，還不只剩下「風雲」嗎？前作的遊戲內容直到收拾大惡人雄霸為止，「七武器」則延續此情節往下發展，步驚雲墜入山崖經十餘載，偏僻小村北水鄉出現了一名漁夫卓山，種種跡象皆顯示卓山正乃當年生死未卜的步驚雲。



要說「七武器」的劇情不夠熱鬧，那是很不公平的說法，但毛病就出在各章節劇情銜接的粗枝大葉上頭。譬如鳳凰島的徐福原係帝釋天的真身，但帝釋天可不是得以冰覆身嗎？回復為徐福時，難道就無此項顧忌與需求？諸如此類情節上的太過於一廂情願，俱都是遊戲的敗筆所在。遊戲進展安排得太過於理所當然，玩家每每在回過神的同時，太多的事情皆已化作白黃花；或者是跳躍式的劇情銜接，常教人產生「怎會如此」的疑問等等。這般突兀的感覺，在遊戲裡是屢見不鮮的。



這款遊戲最大的特色，在於拜成功的3D遊戲引擎所賜，玩家不僅可切換人物的視點，並可作遠觀場景的隨意轉動。藉由鏡頭語言的即時運用表達，展現一如電影運鏡般的視點呈現方式，的確增添遊戲獨特的強烈風格。遊戲場景的設計更凸顯美術的超凡功力，風格殊異的地形、色彩、建築等，在在都成了遊戲極具說服力的賣點。所有人物角色皆以3D Polygon所構成，且3D模型採一體成形方式呈現，表達出極精美的細緻感。在遊戲劇情中或是戰鬥時的人物動作也使用了最新的Motion Capturer技術，更傳達

了極其順暢與真實的演出動作。無可諱言，這些都是很值得吾人正視的優質表現。



強悍、豐富的戰鬥系統，將遊戲的成績更往上推了一層。新穎的戰鬥方式頗令人耳目一新，而最具矚目的部份，當屬絕招的運用。攻擊時的「頭、手、身、腳」目標選頂，平常時候可以是普通攻擊或連擊的敵人部位，但在按出合乎絕招的組合按鍵時，人物即刻會以特有的招式展開攻擊。各個主角人物，甚至各項絕招的組合鍵皆不相同，玩家要想制敵機先、戰得痛快，更得一改漫不經心的遊戲心態，否則絕招是斷難使得出來的。對於絕招的聲光效果表現，草民是很願意給予極高的評價的。



綜擴整個遊戲的迷宮設計，不但能兼顧質量的均衡，且附有極便利的地圖功能，玩家當不致行不得也。遊戲裡的迷宮雖不致太刁難，

但有部份的設計，針對方向感奇差的玩家而言，還是很具殺傷力的。草民個人極為偏愛這個部份的設計，不唯可以發揮辛苦練功之所成，且一路可以大飽景色宜人、色調唯美的眼福。輔以強勁有力的背景音樂，戰鬥非已不再是苦差事，甚至還頗具有戰鬥的吸引力的。



再如道具系統極富創意的改良，草民個人也是喜愛得緊。泰半的武器裝備都具有特殊的能力，裝備上身以後，隨著經驗值的累積，人物即可學得該項技能，頗具有養成的樂趣。草民唯獨不解步驚雲何以老是光著上身，但卻披了條大披風隨風擺盪？當打出一身大汗時，其難過、警扭怎生忍受？這大概得問馬先生榮成兄了…（編按：此披風當為步驚雲擦汗用）

本刊已於148期攻略白皮書中刊出攻略



破關藥方

遊戲中不乏許多旁支的劇情，雖然各個章節的主角人物不盡相同，但這個部份卻是可以共通的。亦即，由甲所承受的支線任務，可以由乙執行，也可以由丙去回覆，無須擔心「人」的問題。人在江湖，當學著點「說不認人」的見識才是。

戰鬥時，絕招組合鍵的使用可得費點心思去熟悉，每當按下「頭、手、腳、身」的任一鍵，大抵都會聽到一小聲響，由於各個玩家機器配備的不同，接續按鍵的步驟可得配合一下您的機器才行，任一鍵按得太快或太慢，都會導致前功盡棄。換個行動力原本就不高的主角人物，這一來大抵就得等著捱打了。當您和魔頭級人物對峙時，如果感到對方似乎力削不入，或是普通的攻擊殺傷力極低的話，別猶豫了，那就是該頻頻使出絕招的時機了。有些魔頭級的人物就硬是得以絕招才制得了的。

／ALEX
alex.shue@sa.hinet.net

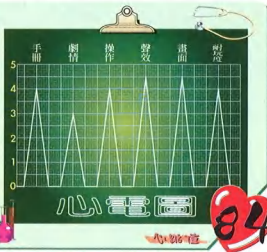



基本規格

- ☆機 型：P II-300
- ☆記憶體：64MB
- ☆光碟機：8X
- ☆操 作：M、K

測試配備

- ☆Duron-735
- ☆128MB SRAM
- ☆SB Live2!
- ☆GeForce2MX
- ☆50X CD-ROM

印地安人的傳說為主軸，但是神秘的摩頓家族與黑暗力量的周旋才是故事的重心。



遊戲的美術風格相當灰暗，但整體表現不錯，其中最令人注目的應該是遊戲中的光影了，當卡恩比將手電筒打開四處探照時，你可以清楚地看到牆壁上被照射的物體所反射出的影子，正隨著光源不斷地變化，一如真實世界般的逼真。場景的雕工精細，但格局不大，而且除非打開手電筒，不然你很難看出美術精雕細琢的場景，因為不管是陳舊的古宅，或是幽靜的石洞，遊戲中的場景從頭到尾都是黑漆漆的一片！音樂音效恰如其份的增加了恐怖氣氛，突如其來、轟然巨響的雷聲或許嚇不倒你，但走在幽暗石窟中，突然傳出的怪物尖叫聲，肯定能把你搞得神經兮兮、疑神疑鬼。



無疑地，要成為一款經典遊戲並不容易，但在1993年，一款名為「鬼屋魔影」的PC遊戲，卻永遠地改變了整個遊戲產業，並成為遊戲開發史上的一個里程碑。這款結合了冒險解謎、動作成分與驚悚題材的新類型遊戲，讓無數的玩家經歷了一場心驚膽跳的冒險旅程。甚至連之後日商Capcom依樣畫葫蘆設計出的「惡靈古堡」系列，也在遊樂器上大紅大紫，成了該公司的主力產品之一。在玩家千呼萬喚中，「鬼屋魔影」終於在今年暑假推出了第四代新作「鬼屋魔影4」(Alone in the Dark-the new nightmare)，這款與前三代風格截然不同的續作，卻有著太多別人的影子，和玩家们兩極化的反應。

「鬼屋魔影4」是以印地安神祕傳說為主軸，藉著男主角愛德華·卡恩比與女主角愛蓮，將玩家帶回



1930年的時空中，卡恩比為了得知好友神秘死亡的真正原因，接受了調查閻影島的任務，而女主角愛蓮也為了找尋父親，而來到了閻影島，兩人在經歷了一連串恐怖的事件後，找到了傳說中的印地安聖地，最後還進入了封印的黑暗世界。遊戲採雙主角制，男女主角經歷的劇情不盡相同，難度也稍有差異，玩家想瞭解「鬼屋魔影4」的完整劇情架構，得把兩人的故事都玩一次才行。不過話說回來，「鬼屋魔影4」並沒有高潮迭起的劇情，雖說是以

為了迎合遊樂器版本的設計，PC版「鬼屋魔影4」利用鍵盤的操控設計，卻顯得笨手，尤其是「舉槍」的設計。類似惡靈古堡的操控，當你要擊發武器前，必須先按住Ctrl鍵做出準備射擊的姿勢，之後按下Space鍵，就能擊發武器，但為了在怪物出現時能即時射擊，筆者一路上幾乎是以「舉槍跑步」的方式走完全程，但Space鍵也是「行動/調查」鍵，所以在調查物品時，常會忘了先把槍放下，就直接按下Space鍵，而白白損失子彈，偏偏遊戲中能取得的子彈又少得可憐...



怪物和視角的設計則是另一個煩人的問題，「鬼屋魔影4」的怪物是隨機出現的，為了出其不意的嚇人，怪物往往會在場景轉換時的一瞬間出現在玩家的身邊，也就是說，不論玩家的技術再好，在切換場景時，還是會無可避免地撞上怪物，這樣的設計等於是強迫玩家損失體力，有技術犯規之嫌。不過跟惡靈古堡不同，「鬼屋魔影4」的武器種類不多，彈藥也獲取不易，加上怪物是殺不完的，所以殺戮並不是遊戲的重點，碰上移動速度慢慢的怪物，就給他追好了，子彈要克勤克儉的用，在遊戲中期才不會有「彈到用時方恨少」的遺憾。



遊戲中最大的「麻煩」大概還是在於層出不窮的謎題。遊戲中大部分的解謎訊息來自於沿途接到的書本，這些書本除了讓玩家能更深入了解整個劇情架構，有部分謎題的答案也隱藏在書本中，但書本中的文字大多語焉不詳，念起來像繞口令般，就算是常看英文的玩家可能都看得個幾次才能意會，更遑論那些對英文「敬而遠之」的玩家了。不過如果排除了語言的障礙，遊戲的謎題其實並不難，要動腦筋的地方不多，大部分的謎題都不難找到線索，再加上「錯誤嘗試法」應該就能解開，這樣的設計對於新手來說這可能是件好事，但喜歡艱深謎題的骨灰級玩家可能會覺得「口味不夠重」。



無庸置疑地，「鬼屋魔影4」的恐怖氣氛掌握得相當好，想要把自己嚇得七零八落的玩家，絕對能在這款遊戲中找到樂趣，但是很遺憾

的，對於玩過「鬼屋魔影」系列的玩家來說，「鬼屋魔影4」已經悖離了系列的精神，沒有夠深度夠有趣的謎題，沒有令人莞爾的黑色幽默，沒有令人驚豔的新創意，取而代之的，卻是一堆似曾相識的謎題、介面、操控，一再重複地開機關、撿武器、看動畫。有一度筆者

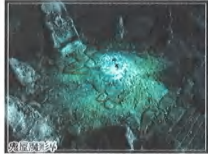

甚至有種在玩「惡靈古堡2」的錯覺，當然，單純以一款遊戲而言，「鬼屋魔影4」已經是款成功、完整的作品了，但對於一款當頂著極眼光環的經典續作，是應該被更高標準、更嚴苛的眼光來審視的。我們在「鬼屋魔影4」中看不到任何新創意，這是最大的致命傷。所以，若你是個沒接觸過「鬼屋魔影」系列的玩家，「鬼屋魔影4」是款值得一玩的作品，至於老家們的玩家，或許可以把「鬼屋魔影4」當作是悼念昔日榮光的收藏品。



破關藥方

男主角一開始就有一把左輪槍和一些彈藥，女主角則得用手電筒照怪物（因為這些怪物怕光），所以第一次接觸遊戲的玩家，先選擇男主角的劇情會比較容易上手。男主角到遊戲中盤，會在圖書館遇到一隻超大巨蛾，這大概是鬼屋魔影四中最難纏的怪物了，它的弱點是在放完電解除捲曲的一瞬間，用信號槍燒它，不要在平常狀態對它狂開槍，那會損失大量的子彈與體力。男女主角最後遇到的魔王不同，男主角的魔王不怕一般子彈，要找到一把插在石頂上的長矛，將他插入魔王體中，魔王才會死亡；女主角的攻略方法，則是趁魔王再靠近石柱前，開槍射他，一旦魔王站到石柱旁就不怕子彈了，重點是當魔王被子彈打到後會後退一下，就表示射擊有效，如果沒後退，就表示已經進入無敵狀 / 痞子

morris.huang@msa.hinet.net

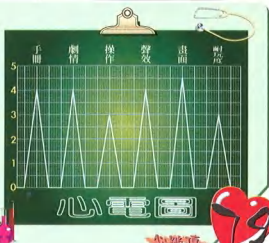

心心電音



★機 型: P-233
 ★記憶體: 64MB
 ★光碟機: 4X
 ★操 作: M、K

★P II-300
 ★128MB RAM
 ★16X CD-ROM

不過在某些詞彙翻譯上，可能受限於原先程式架構及英文格式的限制，所以看起來都很怪，像是Golden Long Sword of slayer，就被翻譯為「虐殺之金的長劍」，筆者認為既然在第五關卡中的第四任務之個人化命名都可以改變其語法架構，那物品名稱也應該使用成「金的長劍（虐殺的）」，不僅更合乎原文語意，也可以讓玩家光看名稱便搞得清楚，原來這項物品附有兩種能力。

創新的關卡及人物



為了彌補暗黑破壞神二的任務劇情過短的缺憾（第四關只有三個任務，免勉強算半個關卡），毀滅之王這次加入的新關卡—野蠻人高地（Barbarian Highland）不僅場景龐大，而且還勾勒出整個殘破戰場的景象，源源不絕的敵人及武裝嚴密的巨型投石器、防禦工事，讓玩家體驗到黑暗勢力的真正實力，不再是一堆練功用的怪物，而是訓練有素，能致人於死地的部隊；尤其是看到一個個野蠻人在戰場上寡不敵眾而作戰身亡時，更能瞭解這不只是NPC口中的故事與傳說而已，更是一場殘酷的、實際的侵略戰爭。

在暗黑破壞神二（Diablo II）席捲全球數百萬玩家的心靈之後，經過一年的時光，Blizzard將以往的製作經驗再融合各地玩家的建議，推出了這款暗黑破壞神二資料片—毀滅之王（以下簡稱為毀滅之王）。除了增加關卡任務及創新人物之外，由於參考了許多玩家的實際經歷，所以這次的毀滅之王也在介面、圖形、裝備物品等各方面做了許多改良。下面就讓我們來一探探討吧！

中英文版本同步推出

對於玩過中文改版遊戲的玩家而言，一般中文改版的遊戲除了會有許多翻譯謬誤之外，無止盡的BUG及後來國外修正版的無法適用，更

是一大夢魘；因此對英文稍有涉獵的玩家，都寧願選擇原版遊戲，也不願意接觸溝通更方便但問題一堆的中文改版遊戲。



這次毀滅之王以中英文版合併的方式同步推出，不僅安裝時可以自動判別玩家電腦中所使用的版本而自行安裝，而且後來推出的Patch V1.08新新版也能適用於中文版，讓不少當初改玩中文版的玩家鬆了一口氣，也為Blizzard及松崗對改版遊戲的負責態度讚賞有加。這對國內有心改版將原文遊戲改為中文的廠商而言，是個非常良好的楷模。



至於新創的德魯伊及刺客，筆者認為這只是將原先五個人物的特長，重新配置在這些新人物身上，像德魯伊就有法師（元素法術）、戰士（變形肉搏攻擊）、死靈法師（召喚）及聖騎士（召喚靈的靈氣加強），刺客則類似拿著爪的亞馬遜（用矛時、分身攻擊則像女武神），不過這次人物用特殊攻擊時會附加額外的傷害（這時人物旁會有不同色的光球環繞），不僅表達方式簡明易懂，而且也可以提供特殊的攻擊效果，可說是這次人物中改進最多的地方。

介面及裝備物品的改良



經過了一年的發展，毀滅之王也可以支援800x600的解析度，雖然只是將螢幕的可見範圍變得更寬廣，實際上人物及圖形只是縮小比例，但是看起來就好像變得更細膩。不過在此要奉勸使用德魯伊及死靈法師的玩家，如果電腦配備等級不高的話，最好別冒險嘗試，否則造成嚴重延遲時可別欲哭無淚。



至於刺客的陷阱部份，雖然乍看之下效果頗華麗，但在惡夢及地獄等更高等級的關卡中很難派上用場；而德魯伊的元素法術效果雖然也都頗壯觀，也有一定的威力，但要求純粹法術威力的玩家，還是選擇法師吧！不僅可以連續使用，而且火牆的威力還可以超越3000以上，是其他人物的攻擊力所無法比擬的。



在介面及各個細節部份，Blizzard也改進了不少以往的缺失，像是個人儲物箱增大兩倍，可以讓喜歡收集奇珍異寶的玩家有更多的儲放空

間，而傭兵可以裝備武器防具、升級及復活，也讓他們不再是隨用即丟的附屬品，而是真正能與玩家并肩作戰的隊友。雖然還有其它更多、更創新的物品合成方式、新系統的物品裝備，但筆者認為儲物箱及傭兵的改進，還有一次全修復的功能，仍是最引人注意，也是最實用的地方，讓本遊戲的操控變得更加便利，也把原先應有的遊戲性提升不少。

還會有續集嗎？

在經歷五個關卡之後，三大魔神紛紛葬身玩家手上，連賴以苟存的靈魂之石都被敲成寶石了，看來是不會有第三集了；但實際上本遊戲不只是單機版的RPG，也是可以多人上線的網路RPG，尤其在二代改風猖獗後，二代更提供了直接在伺服器端存放資料的Battle.net純網路版，因此Blizzard不應該會輕易放棄這個經營頗佳的名作；或許在不久的將來，暗黑破壞神系列將會以另一種面貌再度出現，讓全世界的玩家再度陷入於恐慌之中（玩到廢寢忘食、生活荒廢也）。



破關藥方

這次的傭兵可說是戰鬥主力之一，而且會不斷成長，所以要慎選未來的伙伴。一般來說，傭兵最好可以選擇輔助型、可以與家人物互補的角色，若使用野蠻人、刺客、聖騎士等近戰角色，大多會選擇以法術攻擊的鐵狼傭兵（第三關的法師）；而法師、死靈法師、德魯伊等靠法術及召喚部隊作戰的角色，則會選擇第一關的弓箭手或第二關的戰士（有靈氣加強），以彌補物理性攻擊的不足，也可以協助我方作戰。其中使用法師的人千萬別選擇與自己法術專長相同的鐵狼傭兵，以免遇上對該法術免疫的怪物，那就再玩了。



／LYC

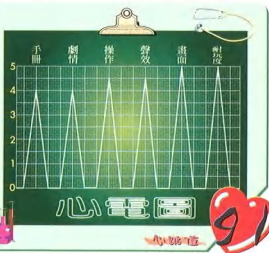



基本規格

- ☆機 型：P III-300
- ☆記憶體：64MB
- ☆光碟機：8X CD-ROM
- ☆操 作：M、K

測試配備

- ☆P III-1GB
- ☆256MB RAM
- ☆SB PCI128
- ☆GeForce3
- ☆50X CD-ROM

草民初時對於這款遊戲也是懷抱有相當的期許，畢竟此一童話原產地可是在美國，如今由不同文化的一群人將她製作成電腦遊戲，成績好壞可是關係著咱們同胞的臉面光彩，說不定還可以製作成多語文版而反推銷到外國去。韓國不就是個相當值得仿效的例子嗎？一手包辦了咱們台灣線上遊戲的二分之一以上，縱使草民不想，也不得不佩服人家的技術。反過來說，要是作他國的童話故事而做得一塌糊塗的話，恐怕就難避免落人笑柄。台灣也只有讓人賺取外匯的份，更成為國際遊戲市場的一大塊肥豬肉，永遠只有望塵興嘆的份了。很不幸的，這款遊戲結結實實讓草民吃了一大驚說...



兒時的童話總是令人懷念，同時也歷久不衰，而堪稱童話界兩大巨頭的「愛麗絲夢遊仙境」及「綠野仙蹤」，即使直到現今也是家喻戶曉的。前一陣子，外國遊戲公司挾著嶄新的技術和前所未有的創意，成功地將「愛麗絲夢遊仙境」整個改頭換面，成為另類型態的驚悚動作遊戲，也因此造成相當大的迴響。而台灣似乎也搭上了這股復古風潮，趁此熱潮尚未消退之

際，適時的推出由國人自行研發的重量級童話大作「綠野仙蹤」。

遊戲的情節，想必玩家們都已相當清楚了，草民在此也不便多加贅述，總而言之，這是一款關於愛與勇氣的冒險故事。桃樂絲與他的三個夥伴各自懷著自己的夢想，向大賢者歐茲乞求實現夢想的冒險旅程。究竟如此大費周章的將老掉牙的童話故事，改以遊戲的型態呈現，是否能再度的喚起大大小小玩家們的童心呢？看各位可要仔細聽草民娓娓道來。



在再一次接觸遊戲之時，草民心頭不由浮上一個問號——這真的是兩千零一年所製作的遊戲嗎？明明在說明書上的遊戲人物，個個都是美麗活潑大方可愛，怎麼到了遊戲裡頭，尤其是人物的3D貼圖時，卻個個變得千瘡百孔，令人不忍卒睹？尤其是主人翁桃樂絲的一頭秀髮，說明書上眼見的是極可愛的大波浪

捲，而在遊戲中卻活脫像似掛了兩坨豬肉在頭上一般…即使3D與2D之間存在着差距，但也沒理由差到「3D-2D-豬」這麼難講嘛！其他的角色也是有過之而無不及，實在話說…以草民「閱GAME無數」的經歷來看，3D功力如此不堪的，還真是「僅此一家、別無分號」哩…



再來就是遊戲中的探索介面了，當玩家在地圖上冒險之時，「尋常遊戲」可都是直接在地圖上顯示寶物的所在地點，而這款「不尋常遊戲」卻得在玩家接近寶物之時，主角的頭上才會出現一個寶箱的圖案。而重點在於，玩家必須用滑鼠點一下圖案，才可得到該項物品，用鍵盤卻無論玩家如何的按壞幾個鍵盤都是沒用的！非得用滑鼠不可…這樣的設計手法不知是獨具長遠的生意眼光呢，還是蓄意的作繭自縛？玩這樣的遊戲，不須多久時間就能摧毀玩家任何級數的耐性的。



除了3D貼圖的缺點之外，遊戲中的另一項缺點便是遊戲的操控，這也是草民對遊戲公司的敬佩之處，能夠把遊戲設計得如此難以控制，且一如脫韁野馬一般，可真是難為了…明明看似可以「一鼠走遍天下」的遊戲，沒想到遊戲人物對於滑鼠的感應度，可真是差到草民不得不罵人了，簡直完全符合「叫她往東、她卻向西」的靈異類型。後來改用鍵盤操縱，卻是變成人物無法在行進中轉彎的毛病，非得要停下來才能轉；可轉彎時又像是抽筋一樣，一格一格的抽搐；更惱人的是無法後退…草民向來自認是個有為有守、有禮貌的好青年，但在面對這種極度不良的遊戲操縱設計以後，卻變得很想好好的問候一下人家的婆婆媽媽…



說到遊戲的戰鬥系統，那也是常令人感到一頭霧水的奧秘所在。由於戰鬥是採即時制方式，先集氣完成的一方有優先攻擊權，而在發動攻擊之前即遭受攻擊的一方，居然得重頭再開始集氣！整個遊戲的戰鬥場面，淪落得不是壓著人打，就是被人家給壓著打…更難講的是戰鬥時並無明確的損傷數點顯示，常常都是莫名其妙地便贏了。再說遊戲設定的等級也是給他怪怪的，剛開始幾乎是打一場升一級，而怪物卻又是只有那麼幾隻，簡直毫無戰鬥的樂趣可言。但是在等級升高以後，且是一身精良裝備的情況下，卻在山中沒頭沒腦的被一隻獅子秒殺，也是在一頭霧水之中結束了遊戲…



說了這麼多，草民還是趕在動手殺人以前就此停住。聰明的玩家所在多有，這款遊戲只適合「男友當兵、女友嫁人」的朋友，或者是有錢有閒但窮極無聊的玩家。至於心性正常，追求正當休閒娛樂的玩家們，此地不宜！此地不宜！…不要告訴人家是我說的哦…

破關藥方

由於遊戲中獨特的探索方式，玩家無法再用以往玩角色扮演遊戲的同一套方式來玩，玩家們在遊戲中要極度留意人物的角度問題，即便是在同一地點，角度不對就絕對拿不到東西。同時可得要多嘗試180度的範圍，不要漏掉了重要道具。也需隨時注意地圖上的角落，因為重要物品是不會發亮的，所以玩家得用自己的雙眼去確認。

而在冒險途中千萬不要放棄任何戰鬥機會，遊戲中的怪物有限，等級也因此受到限制，所以必須要場場把握。隨時注意人物狀態，隨時地保持最佳狀態，才不會死於非命。遊戲進行時也要記得隨時存檔，遇有不對勁馬上重頭再來，如此才不會浪費時間。玩好這款遊戲的唯一要素便是耐心，只要您有極度的耐心，這款遊戲也不會刁難什麼；但要是缺乏耐心，奉勸您還是別碰的好。

—ALEX

e-mail: alex.shou@msa.hinet.net

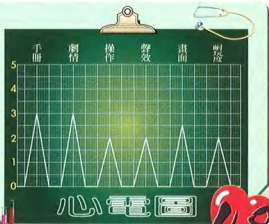

心跳聲

48

STUPID INVADERS

蠢蛋五劍客



基本規格

- ★機 型：P II-226
- ★記憶體：16MB
- ★光碟機：32X
- ★操 作：M、K

測試配備

- ★P-550
- ★128MB RAM
- ★AWE 32
- ★Voodoo2
- ★32X CD-ROM

作，它除了第二場景在水肥工廠找尋糞便當作燃料的過程之外，可以說完全沒有支線劇情發展，所以這點和一般解謎遊戲有很大的不同。此外，由於此款遊戲的主角共有五人，但玩家僅能操控一位角色，所以遊戲利用很巧妙的場景轉換，使玩家在轉換場景時連帶地轉換所操作的主角。而所有主角在整個遊戲進行中的輕重比十分平均，每個主角都有充分的發揮空間。



要提到科幻冒險遊戲，大家腦中浮現的大概都是如“異星搜奇”、“星際爭霸戰”系列等冒險大作，但也有少數藉由搞笑而成功擄獲玩家芳心的科幻冒險遊戲，盧卡斯早期的“瘋狂大樓”系列便是最好的例子。可惜這類遊戲猶如鳳毛麟爪，尤其是在冒險遊戲衰勢微的今日，要找到跟昔日“瘋狂時代”相比的大作，實在不是一件容易的事情。令人欣喜的是位於法國的歐洲遊戲開發公司Xilam，在Dream-



cast登陸歐洲不久後，便發表了這款集科幻與幽默於一身的冒險遊戲，並於當年的E3展覽中吸引了相當多冒險迷的青睞。如今這款遊戲終於移植成Windows版本，趕緊讓我們來看看遊戲裡的表現如何……



**具備豐富
想像力的故事劇情**



具備豐富想像力的故事劇情
此款遊戲的故事背景是描述一行遠從外太空來的五個外星人，不幸因太空船故障而掉落地球。而選在內華達州神秘的52區中的Sakarín博士得知了這件消息之後，立刻派遣殺手前來捉拿這五個外星人，整個遊戲的過程就是在幫助這一行人順利脫離Sakarín博士的魔掌而重新啓航。基本上以整個劇情的發展來看，此款遊戲的確是款“小品”之

**華麗迷人的
聲光效果**

第一眼見到這款遊戲，許多人一定會對這麼細緻的3D畫面讚嘆不已，3D即時運算的人物配上動態的2D背景，竟然在配備較低的電腦都還能健步如飛。其實大家都被細膩的人物造型給騙了，這些角色都只是先用3D render出來的貼圖，只是開發小組使用了大量的貼圖張數，讓每個角色的動作看起來好像3D即時運算一樣。加上畫面的顏色使用十分亮麗，讓首次接觸遊戲的人馬上就會被深深的吸引住。



本遊戲另一個最讓人讚賞的就是動人心弦的背景音樂，慵懶的音樂讓你即使已經玩累了都還捨不得立刻按Enter跳出。而全程語音的人物對話，也讓玩家在遊戲的過程中有更大的參與感。由於所有人物的配音工作是由曾經擔任卡通「辛普森家庭」的幕後配音來擔任，配合亮麗的畫面表現，玩家在進行遊戲時間直跟觀賞一部互動式卡通沒什麼兩樣。



遊戲過程短 降低整體趣味

本遊戲最大的遺憾就是整個過程稍嫌短促。由於解謎的著重點都是一些眼前所能看到的小事件，幾乎所取得的物件都是用於解決目前遭遇的事件上，因此只要將在此場景中取得的物品利用在此場景中，就有很大的機率可以過關。這樣的設計雖然減少玩家不必要的嚐試，不過也降低不少趣味性。另一項缺點是玩家總是要往返於冗長的路程中。雖然說冒險解謎遊戲的特色就是在曲折的路程中探險找路，但是如果說只是將單一的通道設計得很複雜曲折而漫長，所要付出的代價就是遊戲節奏的拖慢，讓玩家的耐



心消磨殆盡。更雪上加霜的是玩家常常得在此單一路程中往返好幾次，相對於遊戲謎題的貧乏，製作小組絕對避不了灌水之嫌。

純冒險解謎 小品經典傑作

由於3D圖形的進步，近幾年來純冒險解謎的遊戲幾乎可以說少之又少，想要找到一款未添加飛簾走壁式的動作色彩，又可以輕鬆享受解謎樂趣的遊戲，真可以說難上加難。而此款作品純粹以解謎為主要訴求，在目前的遊戲市場來看更凸顯出它的稀有與珍貴。雖然比起冒險解謎中的經典大作而言，其解謎過程以及劇情曲折度都簡單得多，場景也僅限於諸如窗戶、房間…等較小的範圍，還好由於解謎運用的



物件和使用的方式都超出一般正常人的瘋狂構思，因此遊戲進行的過程中常常獲得相當大的樂趣，加上遊戲本身的幽默設定，足足可以帶給你十幾二十小時的愉悅時光。不過由於此款遊戲的原設定是針對成年人的，雖然解謎的過程相當簡單，但是其中有許多隱含的趣味卻是「兒童不宜」的，例如在第二段劇情中出現身穿露小屁兔裝的猥褻男子Nelson，脅迫外星人其中的一人Candy拍攝姿態撩人的網路寫真照等等，許多小片段都隱含著一些性暗示，這對於年齡較小的玩家來說可就沒那麼容易理解了。



另外，此遊戲運用了許多電視影集、電影的隱喻，甚至連「酷斯拉」的分身「雞斯拉」(Chicken Zilla)都出現了，可能要玩家對這些典故稍有涉獵才能才盡心領神會。看到這款遊戲的表現，很難想像這是開發公司Xilam的處女作，強烈推薦給對冒險遊戲有興趣的菜鳥和仍舊沉溺於昔日榮光的冒險老骨灰，或許這麼單純的謎題讓你覺得總是少了那麼一點意境，但多少能帶給你一些久違的解謎樂趣。

破關藥方

遊戲共分成三大場景，每個場景都區隔的很清楚，而且各個場所取得的工具或物件都是用於該場所之中，因此幾乎可以拿得起來的物件都是有用處的，遇到可以拿起的東西時一定要先收藏起來以備不時之需。另外，此遊戲的路線非常單一，只要可以走的路一定有物件可拿或者是儀器等可以操作，因此每條路不妨都去探探，99%會有收穫。而當游標滑過畫面中某處有標示此處名稱者，多半都會使用到，所以趕緊將這些有顯示名稱的儀器或物件記錄下來，對解謎也會有不少幫助。如果要進行對話之前最好能先save一下，因為若對話選擇不當有時也會導致人物死亡！

／路易王

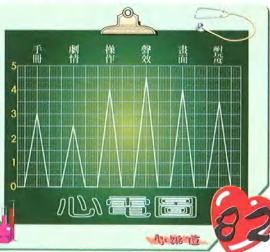



光碟遊戲指南

勁碟 MegaDisc

GAME 勁爆試玩區

新無敵炸彈超人

益智
動作

- M** = 擺炸彈, 確定
- N** = 使用特技, 取消
- M** + **N** = 夥伴特技
- Space** = 騎乘夥伴時下夥伴
- F5** = 暫停
- F8** = 離開遊戲
- ↑ ↓ ← →** = 移動鍵



發行公司: 智冠科技 路徑: \Bombg\bombg.exe

思考機器

發行公司: 光譜資訊
路徑: \Mrdemo\mrdemo.exe



策略
模擬

星艦戰將

- A** = 攻擊
- M** = 移動
- F1** = 地圖
- I** = 燈光
- F** = 攻擊
- Esc** = 選單 **Alt** + **A** = 轟炸
- F1 F2** **F8** = 變換隊形



動作
策略

發行公司: 英寶格 路徑: \Troopers\troopers.exe

Kombat Kars

競速
賽車

- ↑ ↓** = 前進, 後退
- ← →** = 左, 右轉
- Space** = 發射武器
- Esc** = 離開



發行公司: Positech Computing 路徑: \Kombat\setup.exe

Anachronox

動作

- W S** = 前進, 後退
- A D** = 左, 右轉
- F1** = 離開
- F2** = 儲存
- F3** = 載入
- F5** = 人物資料
- Ctrl** + 右鍵 = 拾起物品



發行公司: Eidos 路徑: \Anoxdemo\anoxdemo.exe

蟲蟲總動員

策略

- ↑ ↓** = 攻擊角度
- ↑ ↓** = 移動鍵
- Esc** = 離開
- F1 F2** **F11** = 武器選擇



發行公司: 英特衛 路徑: \Wwpdemo\wwpdemo.exe

附錄說明：

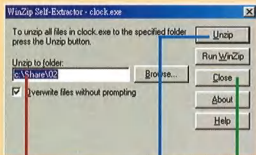

可輸入欲解壓縮的路徑，建議儘可能使用預設的資料夾路徑。

●解壓縮動作完成，請利用“檔案總管”或“我的電腦”開啓該資料夾，點選可執行的檔案。

※請注意：若有相同的資料夾路徑，會有檔案覆蓋的情形。

百鬼夜宴

★發行公司：華義國際
★路徑：\Ghost\ghost.mpg

類型 策略



熱狗熱Go! 速食英雄 愛與勇氣大冒險

★發行公司：智冠科技
★路徑：\Gogo\gogo.exe

類型 益智



B-17 飛行堡壘

★發行公司：英寶格
★路徑：\B17\B17intro.exe

類型 飛行模擬



赤色戰線

★發行公司：英特衛
★路徑：\RF\RFTrailer.exe

類型 動作射擊



鋼彈司令2

★發行公司：臺灣微軟
★路徑：\Mech2\mech2.avi

類型 動作模擬



(Patch) 修正大師 —— 目錄於\Patch

星艦戰將Demo版更新程式

冰風之谷：寒冬之心資料片
Trials of the Luremaster



(Tools) 工具程式 —— 目錄於\Tools

◆DirectX Driver：Win95/98的遊戲大多須要它才能執行
dx80eng.exe — Directx V8.0a 英文版

dx80acht.exe — Directx V8.0a 中文版(繁體)

dx80achs.exe — Directx V8.0a 中文版(簡體)

enduser.exe — DirectX Media 6.0 Run Time

dxm6ptch.exe — DirectX Media 6.0 Run Time Patch

◆媒體播放工具(支援 .dat .mov .mpg 檔案格式)：
若你無法觀看遊戲展示，應是少裝了這類的播放工具，試試下述的軟體。

mpfull.exe — Windows Media Players V6.4.07
中文版(繁體) for Win95/98

wm71tw.exe — Windows Media Players V7.01
中文版(繁體) for Win98/2000

wm71en.exe — Windows Media Players V7.01
英文版 for Win98/2000

QuickTimeInstaller.exe — Quick Time V4.1

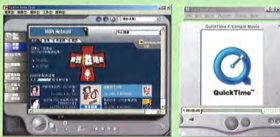

(Share) 共享軟體 —— 目錄於\Share

百鬼夜宴桌布 —— 飛玩資訊提供

櫻花大戰螢幕保護程式

戰慄時空之關鍵時刻FLASH GAME
—— 松崗電腦提供

還原精靈21st.30天試用版
—— 北軟公司提供





紅色警戒2+尤里的復仇
中文超值版
同步上市!

擴張是統治未來唯一的途徑...
邪惡狂人-尤里回來了!

HOLLYWOOD

心靈控制、基因學、複製人等全新且強力的邪惡武器！
真實世界中的人物場景與故事架構！
新增的10個合作任務，改良的多人遊戲介面！
更多的陰謀，更有興趣的對戰選擇！
征服世界，從現在開始！



Westwood
GAMES
www.westwood.com



中文資料片



由古龍原著，宇峻科技製作的電玩遊戲「楚留香新傳」在日前正式上市了。這個當年在台灣紅透半邊天的小說角色，又將隨著電玩的上市再度掀起一波新的高潮。玩家們也可在遊戲中再次回味當年風流瀟灑、令台灣幾乎萬人空巷的盜帥楚留香。

這次宇峻科技繼「新絕代雙驕」後又一部改編古龍大師武俠鉅作的「楚留香新傳」，遊戲中除了將原著完整呈現外，高達25萬字的文字內容更讓玩家享受豐富多變的劇情及華麗炫目的影音表現，除此之外，遊戲中獨創了輕功系統讓玩家親身體驗一躍千里的快感，相信結合了以上優點勢必將在今年暑假掀起一波楚留香狂潮。【楚留香新傳】此次特別邀請—伊能靜化身遊戲女主角之一的蘇蓉蓉來為遊戲代言。



設計的古裝衣服，使得伊能靜小姐優雅的宛如蘇蓉蓉從虛擬的遊戲畫面出現在現實生活中。而伊能靜也表示，這次能為【楚留香新傳】代言感到非常高興，因為她從小最喜歡看的連續劇就是楚留香，也曾為了收着楚留香忘了念書與媽媽發生爭執，也就從此對楚留香非常著迷並經常幻想自己化身為楚留香內的人物，這次的代言剛好完成她小時候的夢想。

這是伊能靜首次為遊戲代言，遊戲中的蘇蓉蓉溫柔體貼明眸皓齒與伊能靜如出一轍，並由留日知名服裝設計師—康延齡老師為其量身



新聞廣場

◎002 / 國版雜誌第178號

◎電話 / 41941865



御筆新聞

- 2001台北電腦應用展多媒體館採訪報導
- 大唐雙龍傳—領略黃易武俠新高峰
「We We」威代言扮雙龍



- Di Gi Charat Fantasy
“仲夏夜之夢”可愛登場
- 蒼穹戰記華麗上市
暑假遊戲再起高峰
- 解決“熾炎傳說”的隱藏危機
就給你1萬元賞金

NEWSLINE

◎本刊所登全部著作包括樣式及圖片，非經本社同意，任何人不得轉載、凡投稿、選稿之文章除另行約定外，本社有隨時刊登、轉載、刪改及編輯等權利。

◎遊戲商標及圖形所有權歸註冊公司所有。

2001台北電腦應用展 多媒體館採訪報導

李永治/台北報導

在漫長暑假中，遊戲廠商為了要創立業績，紛紛利用各種機會來推廣自身的遊戲產品，而其中在台北世貿所舉辦的2001台北電腦應用展，也成了許多廠商的兵家必爭之地。這次的台北電腦應用展之日期為8月1日到8月5日，前三天的時

間為上午10點到下午6點，後兩天則為上午10點到晚上8點。主辦單位為中華民國對外貿易發展協會及台北市電腦同業公會，地點則分為兩個場所：台北世界貿易中心及展覽二館。

可能是基於場地限制及方便區

分的考量，主辦單位特地將與遊戲相關的攤位，另外設立在華納威秀影城秀的世貿二館，並有專車在兩地之間載運觀展民眾。由於本刊定位為專業遊戲雜誌，因此針對世貿二館方面做個較詳盡的報導，讓有興趣的讀者瞭解一下。

台灣TGL / 智冠科技 / 中華網龍

由於台灣TGL及中華網龍皆與國內大廠智冠科技有資金合作的關係，因此這次展覽的攤位特地佈置在一起，以互相顯其聲勢。一般觀眾進入展覽二館的會場後，相當容易被一旁的可愛小貓咪般的Cosplay所吸引。這是台灣TGL最近主打的Di Gi Charat及其遊戲產品「仲夏夜之夢」，眼看在舞台表演時的精彩歌舞演出，也難怪附近會擠得水洩不通了。另外現場也有許多TGL精品的展示及出售，吸引了不少喜愛精品的民眾。



智冠科技在現場除了常見的拍賣會場及中國魔法牌推廣場之外，還另闢了密室勁片體驗區，讓有興趣的玩家一窺其年底大作「第七封印」在美國E3展的展示片段。另外現場也安排了不少穿著清涼的辣妹，在舞台現場配合TGL的Di Gi Charat表演交互穿插表演。

中華網龍除了其代表作網路三國之外，在現場自然也不會忘了大肆宣傳其新作「金庸群俠傳Online」，企圖在外國連線網路遊戲的強攻之下，走出台灣的一片天。



華義國際

為了推廣線上遊戲《石器時代2.0家族開拓史》，華義國際特地選在8月1日於台北世貿二館電腦展會場舉行首賞會，並邀請許多重量級人物出席下午舉辦的《石器時代2.0家族開拓史》的產品發表會。只見身穿原始服的帥哥美女賣力表演，觀眾不禁看得忘了繼續前進。



另外華義國際在現場也有相當規模的周邊商品展示賣場，除了石器時代中各種可愛人物的造型商品之外，還有千龍龍的娃娃及其它周邊，現場還可以看到其Cosplay在現場走動。

大宇資訊

面臨智冠及華義兩者的舞台造

勢，在同一處大字也不干示弱地找了不少火辣辣的美眉來番勁歌熱舞，使得這塊三角地帶成了館內最擁擠的場所。為了宣傳仙劍系列的產品，現場也有仙劍內各角色的Cosplay到處宣傳，而現場自然也少不了周邊展示及販售。



台灣微軟



由於世紀帝國系列的風行，台灣微軟也逐漸注重遊戲這塊新開拓的市場，現場還特地搭建電視牆配合專人解說。比起其它地方的辣妹歌舞，攤位現場感覺上就空曠了不少。現場展示了即將推出的人工智慧、鋼彈司令2及末日危城等最新產品的報導。

華彩軟體

除了黯黑武士道、世紀爭霸等遊戲大作的展示，還由古靈奇兵羅拉裝扮的工作人員在現場散發傳單之外，華彩在現場還特地搭建了一座Much新聞台，還有美女主播在現場播報，也吸引了許多民眾參觀。



松崗電腦為主題，除了近日推出的《閃擊點行動》、《休羅紀公園三》等遊戲首賣活動外，還有各種遊戲的展出及特價優惠。

除了以上攤位之外，還有會宇、豆泉、宇峻等多家公司參展，不過據各廠商反映，現場的買氣並不如預期得好，很可能是需要門票且地方較遠之緣故。不過看著現場仍有為數不少的青少年穿梭其中，似乎不受景氣之影響，也難怪大家都紛紛想要爭食遊戲業這塊大餅了。



領略黃易武俠新顛峰

人氣美少年「We We」威代言扮雙龍

武俠宗師巨著完整呈現

金庸封筆，古龍遺世後。誰能是接棒的武俠小說宗師??答案就是近年來在中、港、台三地聲勢如日中天的黃易大師。在台灣，早期的「尋秦記」，剛結束63集巨著的「大唐雙龍傳」，皆是暢銷排行榜長勝冠軍。他擅長架空歷史的寫法，將人物結合在史實中成為關鍵角色，「大唐雙龍傳」中，兩個小混混輔佐唐太宗李世民登上九五之尊，幾乎讓人相信歷史真有這麼一段插曲。這次由次方科技改編的遊戲版「大唐雙龍傳」，更逼真的呈現出這段劇情。

成熟的3D引擎

智冠科技總經理王俊博表示，這款遊戲在2000年9月先由智冠科技簽下版權，因為看好次方的3D研發能力，便尋求與次方科技共同開發，次方科技也不負所託，用不到一年的時間就呈現出最好的作品——「大唐雙龍傳」。次方科技總經理陳明光表示，次方科技因為擁有獨立的引擎開發事業部，專責於提供遊戲製作人員一個最佳的工作平台環境。可以將一套大型遊戲的開發時間由本來可能費時數年，縮短為一年內，後續運用同樣引擎的遊戲甚至可以減短到半年上下。王俊博先生與陳明光先生自傲的表示，這絕對是國內目前最具水準的3D引擎。

E世代美形男「We We」扮雙龍

「大唐雙龍傳」此次請到e世代人氣美少年團體「We We」李威、林佑威來為遊戲代言，李威與林佑威分別扮演遊戲中的2個男主角寇仲與徐子陵，活潑的李威剛好像是遊戲中外向的寇仲，而林佑威似文質彬彬的徐子陵，2人穿上留日知名服裝設計師康延齡老師的衣服，融合古今的後現代武俠新風格，將黃易筆下的美形男真實現！「We We」表示，能夠代言這套遊戲覺得不高興，因為平常休閒活動除了打籃球，最喜歡的就是玩電動囉！尤其是李威，得知代言電玩異常興奮呢！因為他老早就買了智冠科技6月底推的金庸On-line-game，可是標準的game迷，雖然此次是為單機版「大唐雙龍傳」代言，但是因為廠商非常滿意此次的「We We」的表現，說不定下次還有機會合作唷！



世紀帝國2 世界大賽

台灣區選拔賽百強排行榜揭曉



Microsoft所發行之Age of Empire (世紀帝國)系列，一向是即時戰略遊戲迷的首選之一。而Age of Empire 2: The Conquerors (世紀帝國2：征服者入侵)更是今年韓國WGC遊戲大賽的項目之一。

為了鼓勵參賽，除了台灣冠軍可得新臺幣10萬元獎金及西雅圖7日遊外，另外前一百名也都有相當優厚的獎品。



~仲夏夜之夢~ 超哈日旋風 可愛登場

眾所矚目的Di Gi Charat Fantasy“仲夏夜之夢”中文版，已於7月31日華納威秀2好萊塢星球餐廳，圓滿落幕。現場由名主持人姜冠豪先生主持，並邀請到智冠科技總經理王俊博先生、台灣TGL總經理陳維琴小姐、日本株式會社BROCCOLI的活動部部长市橋秀理先生一同共襄盛舉。

記者會一開始便由仲夏夜之夢的精彩動畫揭開序幕，讓人見識到日本卡通製作之精緻與聲優的高水準演出，及超人氣魅力，緊接著是智冠王總、台灣TGL陳總、日方代表市橋部長的致詞。其中市橋部長指出，Di Gi Charat Fantasy在日本相當受到年輕族群的熱情歡迎，早已在諸如電視、電台、遊樂器等媒體登場，並發展出全國十數家分店的精品賣場。此次與台灣TGL這位強力夥伴的合作，無異是該公司在事業上的另一突破，也是踏出跨足海外

成功的第一步，希望能得到台灣朋友的疼愛。

最後出場的焦點人物更將現場炒的熱鬧非凡，這一位就是TGL特別邀請遠從日本秋葉原來的仲夏夜之夢此款遊戲的主要超人氣女主角Digiko，超可愛的Digiko並在現場為各位來賓們表演時下風靡日本的PARAPARA舞！

在會場旁更有擺設從日本原裝進口、遠渡來台的Di Gi Charat Fantasy“仲夏夜之夢”的超人氣精美周邊產品展示區，琳瑯滿目，數量繁多，令人愛不釋手，有包含日本版原畫冊、面具、扇子、布偶、檔案夾、Digiko海報、抱枕、OK蹦、Digiko造型筆、Putiko造型筆、靠枕、手帕、精緻小人偶、貼紙、卡片、大富翁、墊板、貼身迷你包、絨毛筆袋、水壺袋、限量版T恤、趴趴撲滿、茶杯、筆記本、糖果盒...等數十餘種。

最完美的結局便是由Di Gi Charat Fantasy“仲夏夜之夢”的超可愛動畫與琳瑯滿目的魅力週邊商品謝幕！



和平の曙光

尊重玩家是樂陞唯一的堅持
「和平の曙光」 SAY SORRY啦！

<http://gop.xpec.com.tw/>

自七月初上市以來，樂陞科技所推出的新型態網路遊戲「和平の曙光GOP」以其獨樹一幟的風格、豐富的内容、免安裝上網立刻就玩，吸引眾多玩家注意，不但成為女生最多的網路遊戲，甚至儼然竝立網路遊戲新風貌，成為最有深度的網路遊戲。

而為了替七月下旬的「國王爭霸戰」造勢，所以樂陞科技在七月中旬特別以當時在「和平の曙光」中八個已經成立的國家為介紹主題，在國內刊登一篇跨頁廣告，以介紹目前八個國家狀態、國王招生宣言為主題，不但替「國王爭霸戰」暖身，也希望吸引更多新玩家認識「和平の曙光」，進入遊戲世界。

不過因為一時疏忽，竟然將八個國家中的其中兩國「雲之曙光」「雲夢天國」介紹資料重複刊登，故緊急刊登這篇道歉啟示，代表樂陞科技向「雲之曙光」與「雲

夢天國」兩國的所有玩家致上最深歉意。以下為替刊登錯誤資料的「雲之曙光」國家重新刊登一次新資料，並跟「雲之曙光」所有玩家道歉。

國名：雲之曙光

國王：格蘭·克羅德

特色：雲之曙光在國王格蘭、克羅德的規劃下，仿照中國唐朝文官制度，設立三省（中書省、尚書省、門下省）、六部（戶部、禮部、兵部、工部、刑部、刑部），掌管全國人口普查、軍事發展、內政外交、科技研發、懲戒規範...等，將以往在課堂所學到的知識完全套用在GOP的世界。



金庸群俠傳 Online



兩岸三地爭霸戰

每月百萬獎學金等你來挑戰

武林擂台大賽即將開打 每月總獎金100萬!

上市一個月就吸引75萬會員註冊的金庸群俠傳Online，一出手就是不同凡響，為了持續聚集玩家超人氣，中華網龍宣佈將在八月下旬舉辦兩岸三地「金庸武林盟主擂台賽」。中華網龍總經理王俊博強調：這是兩岸三地首次舉辦大型聯合線上遊戲比賽，提供兩岸三地遊戲玩家遊戲交流的機會，而且是每月比賽，每月提供100萬獎學金，玩家可以依照個人努力不斷的自我挑戰，這個月技不如人，下個月還是有機會揚名立萬。

擂台賽讓你血中帶淚、顯現人性狡詐

一開站就以武林盟主擂台賽作為階段性重要目標的金庸Online，在玩家一個月的虔心修煉後即將開放武林盟主擂台賽，中華網龍副總經理陳佳評表示，這場擂台賽分為個人和團體兩種，採單一淘汰式，屆時比武場會分休息區讓玩家準備及補血，另外擂台區讓玩家上場血肉相連、一較高下。而由於屬性是常態性競賽，當月的武林盟主必須接受下個月準武林盟主的挑戰，讓金庸小說中人性狡詐、血中帶淚的武打場面完全呈現在遊戲中。



蒼穹戰記華麗上市 線上排名賽開打

首次中韓跨國賽暖身 暑假遊戲再起高峰



台灣的遊戲界目前吹起一陣「韓」流，許多遊戲公司都投入人力代理發行韓國遊戲，但目前多數代理進口的韓國遊戲多是角色扮演或是線上遊戲，松崗電腦今天推出的《蒼穹戰記》是國內第一套支援網路對戰的韓國動作遊戲，結合了華麗的機甲風格，搭上比CS還快的遊戲節奏以及中韓雙國系統排名，將為暑假遊戲市場帶來另一波華麗的遊戲風格。

《蒼穹戰記》是以代理歐美進口遊戲知名的松崗電腦近年來第一套韓國遊戲。休閒軟體事業處經理莊承翊表示，向來以歐美遊戲如戰慄時空、暗黑破壞神、星海爭霸等遊戲見長的松崗電腦



引進目前在韓國具公信力網站「Gamepia」排名前十名，並獲得韓國遊戲大展中首獎，同時也是韓國遊戲職業聯盟指定比賽項目的《蒼穹戰記》，希望藉著過去在歐美遊戲玩家市場所累積的經驗，能以高品質的遊戲成功切入韓國遊戲市場。

《蒼穹戰記》具有中韓雙國的排行榜系統，玩家在遊戲中可以透過連結遊戲伺服器，查詢在台灣或是韓國排行榜的排名，而松崗也將以此排行榜舉行「神秘的蒼穹無盡的遐想」線上虛擬排名賽，有別於暑假多項比賽，這次比賽將透過網路多項排名系統為根據，在9月舉辦台灣區總決賽，除了高額獎金與獎品外，還有機會參加10月中韓跨國友誼賽，這也將是中韓兩國第一次舉行跨國性的比賽。

《蒼穹戰記》也將包括好樂、華義遊戲網、台灣戲谷、網際先鋒、想飛等五家網咖共超過上百家店面合作指定為「蒼穹戰記指定示範店」，玩家將可在這些網咖免費試玩這套在韓國造成轟動的遊戲。

<http://www.drgame.com.tw>

解決「熾炎傳說」的隱藏危機~ 就給你1萬元獎金

【條件】

凡購買「熾炎傳說」首版，
在一個月內最快解開隱藏關
卡謎底的玩家戰士們10名！

【方法】

在「熾炎傳說」發行後的一個月內，只要你有本事
突破所有關卡進入隱藏關卡，就可以救到一位隱藏
人物，將他的名字寫在遊戲中的回函卡中，寄到「
高雄市前鎮區瑞建路1-16號 13F 索達納茲大陸 收
」即可！

【獎金】

1. 最快的前三名戰士，即可獲得聖凱羅那帝國所提
供的獎金10000元+「熾炎傳說」後續相關產
品一份。
2. 另外再抽出7位手腳不夠快的高手戰士們，
可獲得「熾炎傳說」後續相關產品一份。



新藝術遊戲學院 校園巡迴講座

台灣第一所遊戲學院——
新藝術遊戲學院在眾所期
待下正式成立！新藝術於
九月中旬起，將於北部大
專院校舉辦一系列「校園
巡迴講座」，邀請到國內
企業界知名遊戲製作小組
來共襄盛舉；並於十月中
旬更盛大舉辦一場遊戲界
的世紀高峰對談。想知道
我們邀請了誰嗎？

請來電洽詢：
(02) 8667-6333 Ext. 301
吳先生

掌握一手電玩資訊，感受電玩新熱力
，你不能沒有「遊戲家族」Talk報

遊戲家族

遊 戲 家 族

脫殼 Talk 報

Talk 光光…… 真過癮！

talk something

還有其他精彩單元~

收藏

顯示你最快的隱藏密技

串燒

回答你最疑難的遊戲疑難

點餐

介紹你最愛的電玩音樂

下載

提供你最新的遊戲資源

系統

提供你最佳的遊戲下載



Net in 專線

<http://www.gamefamily.com.tw/>

親密與疏離之間

現在有很多人對網路依賴日深，反而習於透過文字與別人溝通，辦公室裡的隔壁同事，用ICQ一來一往；朋友的公司不能用ICQ，用Email來噓寒問暖；學校宿舍裡的室友就在BBS開個聊天室來說內心話…。網路耽溺症的輕度患者是越來越多，人與人之間的親密感被螢幕所隔離，人再沒網路來得親。

然而，有了手機簡訊服務後，就像有了無線ICQ，許多的一般問候，被簡訊取代，上課傳簡訊，走路傳簡訊，就怕未來朋友開車連坐車的時候也用簡訊談天，喝咖啡、吃飯也用簡訊交換心情。語言就變得越來越不重要了，網路也再沒手機來得親，何況是人呢？日本人進而演變出媽指族，就是指用手插搖key簡訊的族群，在菲律賓及美國的一些抗議人士，也利用手機簡訊服務而形成的「簡訊兵團（text rigade）」，是抗議活動的命脈。

隨著手機簡訊服務功能網絡效應開始發酵，目前在網路上轉寄垃圾郵件噩夢恐怕將再度上演，而且按照行動電話使用者人數，以及簡訊服務能即時以幾何級數散佈訊息的威力，這次的「轉寄災」受害者數恐將更多，傷害也更大。相信你應該收過一些簡訊謎題和心理測驗吧，不然就是一些冷笑話，對了，聖誕節前夕還有流行過耶誕樹…，開始收到還覺得有些新鮮，幾次之後就覺得不勝其擾了，開始猶豫是直接刪了好呢？還是勉強看完呢？天啊！為什麼連手機都能讓我資訊焦慮呢？

人不親，網路親；網路不親，手機最親。未來會形成什麼樣的網絡社會，實在是令人期待又有點擔心。

三國群英傳 II

兩種包裝 兩種選擇

套裝包



遊戲+攻略本
售價：399元

單行包



攻略本
售價：199元

你要選那一邊？

請洽全省各大超商、3C賣場、連鎖書局及全省各電腦門市選購！！

內容概述：

遊戲時程 - 詳敘各個時期之內政、戰役及各武將之屬性表等。

經營策略 - 解說開發、自治、物品的分配及兵種策略等。

作戰技巧 - 傳授戰鬥、完全殲滅、軍師技運用、作戰的優勢、戰術的運用、活捉敵將的方法等。

附錄 - 物品、軍師技武將技之說明、兵種相剋及地形影響關係表等。



智冠科技股份有限公司 製作發行



奧汀科技股份有限公司 授權公司

- 對於雜誌之內容、編排、裝訂和寄送，有任何疑問，歡迎來信指教。
- 詢問軟體問題，請描述發生故障原因，並附上詳細之AUTOEXEC.BAT與CONFIG.SYS檔或其他利於判別問題發生之文件和檔案。
- 來信詢問有關遊戲攻略或祕技者，恕不回答！
- 請勿詢問有關軟硬體價位的Question，咱們這兒可不是電腦大賣場…
- E-mail信箱：chief@swm.com.tw
- 本專欄由本刊主編負責、技術部門支援

我想當特約作家，但別打電話給我

● 陳同學

Q

我愛玩電腦遊戲，遊戲歷經都背得很熟，百玩不厭，像天之痕我就破關二十七次，我常上網找密技，現在迷上cs，現在又出很多新遊戲，真想玩個痛快，

可惜錢太少，知道當特約作家有遊戲可玩又有稿費，就想來應徵，但我很內向請別打電話來。

A

哈哈哈~陳同學你真的很可愛耶，內向到連電話都不敢接？要是讓你當特約作家，老編怎麼打電話向你催稿？老編對任何一個遊戲能玩到20次以上的人都很感興趣，所以，老編決定打電話跟你聊聊，但怕你會害羞，先藉此一專欄說好，讓你有點心理準備，九月五日晚上八點，等偶的電話，只是聊聊，不用害怕，OK？

你說的沒錯，當特約作家的好處是有遊戲可玩又有稿費，但老編也必需說實話——其實遊戲好玩是一回事，寫稿又是另一回事，寫稿有寫稿的壓力，至少老編和編輯們催稿的實力絕對不容小歛哦！自本期起我們公布招募特約作家的具體辦法（見下頁），歡迎對玩遊戲與寫稿有自信的讀者來試試。

香港買不到軟體世界雜誌？

Q

請問體世界雜誌在香港何處有售——？因為no.147在我相熟的電腦遊戲銷售店沒有貨，他們說香港智冠沒有批發給他們！在香港哪裡可以買？我找了很多家都沒有！我只買了二月號，是國際中文版，很薄，售\$19，七月號開始很厚，不是國際中文版，我不知售價，兩者有甚麼分別？

A

在香港發行的軟體世界雜誌國際版，由定價很低只有19港幣，且月刊的速度無法與當地的同類型週刊競爭，銷售一直無法擴大至使成本等於訂價的滿足量，明白的說，就是遇到賣一本就賠一本的窘境，所以，只好再恢復發行和台灣一樣的正常版，定價在65港幣，價格提高的同時預期需求量變少，所以不見得原有銷售點都有貨，建議你就你方便購買的地點，打電話向本刊的香港業務部查詢。（電話請見雜誌演出入員那一頁）。

怎麼回事？網頁好久沒更新！

Q

你們有沒有搞錯，網頁的更新時間：2001/05/28，到底什麼時候會更新？

A

之前雜誌網頁確定要整合到遊戲家族www.game-family.com.tw後，在彼此的溝通上花了一些功夫，所以有一段時間沒有更新，但現在已經整合完畢，網頁也更新了，目前有兩個新的留言版，希望諸位多多上去灌灌水，當然，使用原先的www.swm.com.tw就可以快速連上雜誌的網頁，歡迎你多多留言。

希望能開個介紹世界各地遊戲的專欄

●大骷顛王

Q

近年來亞洲遊戲漸漸覺醒，雖然與風行已久的歐美遊戲有段差距，但也開始值得重視，像是本來就自成一格的日本遊戲、異軍突起的韓國遊戲，本土台灣自製遊戲，甚至是較晚投入遊戲界的香港、大陸，最近也偶有佳作。希望編輯大爺們能在軟世開個專欄，專門介紹亞洲遊戲（已代理或尚未代理的皆可），尤其是有潛力自己著手去做，但只差經驗的國家，讓被歐美日韓佔據的遊戲業界能增添一股新潮流，給代理商一些新指標。

當然行有餘力，也希望能像美國某PC雜誌般，開個介紹世界各地遊戲的專欄，讓玩家的視野更開闊，一點小小建議，望請採納 THANKS~~

A

「大骷顛王」說的很有道理，亞洲遊戲的確在全球市場中扮演愈來愈重要的角色，日本的TVGAME、韓國的Online Game幾乎主導市場類型的走向，兩岸三地的研發實力也是有增無減，一旦景氣復甦，自然更加展翅遠颺。

其實，台灣市場也愈來愈受重視，自上個月起，日本知名的login雜誌繼廣泛報導亞洲市場遊戲概況後，也開始轉載本刊的排行榜，藉此也剛好可以好好研究雙方報導合作的可能，這是本刊繼與韓國第一大的Pc Power雜誌合作後，又一次友誼合作的好機會，但由於目前雜誌正在進行改版的工作，不確定性仍很高。

不過，相信就如「大骷顛王」所說的，會有一個介紹世界各地遊戲的專欄，但老編還是希望能做的更多更好就是了。其實，目前雜誌已經少數文章是大陸玩家寫的了，知道這事實的你會覺得訝異嗎？

特約作家大招募

軟體世界雜誌的特約作家招募活動開始！有興趣加入的讀者，請挑選任一你最近玩過的遊戲，寫下不超過五百字的短評，附上你的姓名，筆名，地址，聯絡電話與身份字號，投稿至老編信箱：chief@swm.com.tw，我們將在下期公布錄取辦法，請多多投稿~~

問清楚

GA

電腦

SWM

411

大富翁5

●金菁

大富翁5一發售，從前幾代就已是忠實玩家的我，就毫不猶疑的買回家！

五代的畫面仍然維持3D，在建築物上變的更有特色，雖地圖略嫌小，但不至於有太大的影響，在人物方面也是3D0版的，改良地更可愛哦，而且新增許多角色，甚至還有軒夢的妮可！且每個角色都有絕技，可用來擴充土地、陷害他人兩相宜。此外，走的越快，角色的等級也升的越快，對愛好



RPG的人來說，更是增加一大樂趣。

非回合制的設計，讓五代的遊戲速度、節奏變得緊湊，讓人覺得緊張刺激，不喜歡等待的人絕對會玩得不亦樂乎！且當自己在移動時，別人也在移動，在被陷害的時候，完全不知，可說防不勝防，這對玩家的撞場能力也是一大挑戰。

另外，五代也可上網和網友較量，雖然我未曾嘗試過，但光和電腦對打，就夠精彩刺激了！因此，不但適合個人玩樂，也適合大家一起來，特別推薦給喜歡搗蛋、個性大老奸的玩家共襄盛舉哦！

浣花洗劍錄

●肉燥

由於接觸古龍的小說已有一段時間，其中我又特別喜歡浣花這個題材，因此當遊戲一上市時，想看看小說中的人物是怎麼化身於遊戲中的，也就毫不猶疑的買下去了。

本來以為這應該是個很平常的RPG遊戲，開始玩了以後，才發覺其中有很多創新的地方。首先在升級方面，遊戲中的人物角色完全沒有等級之分，要增加能力，就得累積點數，才能學新的武功；而武器方面也以裝配武魂來取代武器的升級；另外在戰鬥時，以上中下三種段位來決定勝



負及絕招發出與否，更是增加了許多的樂趣。

遊戲的流程是以對話的選擇來替代迷宮、大地圖之類的繁雜流程。這樣子的作法使得遊戲的順暢度變的十分理想，

不過相對的整個遊戲的遊戲性好像也因此下降了。除了少數的行走和眾多的打鬥外，整個遊戲給人的感覺就好像是看一部小說一樣，遊戲的時間也短了許多。總而言之，這是一款很不一樣的遊戲，算是武俠RPG中新的嚐試，有機會的話大家也來試試看吧！

三國立志傳

●Living

初見遊戲封盒上可愛的人物造型，就覺得很喜歡，直覺上這一定是一款很有趣的遊戲，就毫不考慮的買回家了。其實對於一向對三國時代歷史沒興趣的我來說，買三國遊戲這可是第一遭呢！

遊戲的劇情設計果然非常的好笑，可以說完全顛覆正統的三國歷史，路線、時間上都不太正確，但是也令人玩起來覺得趣味橫生。其中在遊戲的對話方面，每一段關卡的開頭，都有有關背景的介绍及人物對話，經過扭曲史實的改編，三國的英雄人物個個變成搞笑高手，其中的幽默構段，實在令人拍案叫絕。

除了各關卡的戰線之外，這個遊戲還

加入了養成的元素，角色可以透過上課來學習到更多的技能，增強自己的實力。像我個人欣賞的猛將張飛，我就把他訓練成一個文武全才，精通各種法術的超級戰將。這樣的遊戲機制，也讓我玩起來增加了許多的變化，不容易感到厭煩。總而言之，這是一款很不一樣的三國遊戲，想嚐嚐新鮮滋味的玩家們，這絕對是一個不會讓你後悔的選擇。



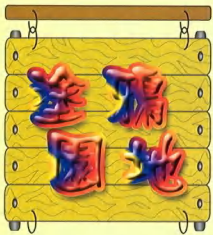

莫問



林雪意



馮腦

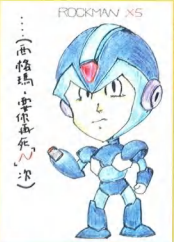

吳國祥



張樂樓



陳死晴



H.T.M



蔡樺

塗鴉 工房即日起廣徵遊戲短評系列。歡迎讀者們將玩遊戲時快樂的、佩服的、很想哭的、難過的以及很罵的等等心得，化為一百字一內之文字，寄到我們編輯部，如被刊出，將會贈送精美禮物喔！另外，之前關於遊戲人物的畫像仍將繼續，歡迎舊雨新知踴躍投稿喔。另外記得凡來稿者，請寫清楚姓名、地址、電話及身份證字號，如有遺漏，那就很可惜了！

郵寄方式：信件部分，請寄高雄郵政18-69號信箱。E-MAIL部分，請寄leaflet@swn.com.tw

DI GI CHARAT

～仲夏夜之夢～

塗鴉大作戰



接連2個月的“塗鴉大作戰”活動終於接近尾聲了，超競爭激烈的熱烈迴響

，讓人見識到Di Gi Charat Fantasy～仲夏夜之夢～超人氣偶像的魅力真不同

凡響，而這近兩百封的投稿作品，這數量驚人的作品

，真令人欣喜若狂，感謝所有支持

Di Gi Charat Fantasy

～仲夏夜之夢～的玩家

們，而現在最精采刺激的

時刻便是頒獎活動啦！

經過投票方式，獲勝者名

單出爐囉！恭喜賀喜這10位幸運

得獎者。可以獲得以下獎品：



冠軍： 10000元 2名（單幅、四格各一名）

亞軍： 5000元 2名（單幅、四格各一名）

季軍： 軟體世界雜誌一年份 各3名

參加獎： 人人皆有獎（各種獎項都是以Di Gi Charat Fantasy～仲夏夜之夢～遊戲人物為主題的日本原版進口週邊商品。）

得獎名單



冠軍

陳淑婷 高雄市

單幅

亞軍

Di Gi Charat



By 吳

徐逸婷 台北市



季軍

汪鼎元 Sycamore LN



季軍

黃偉奇 台中市

四格漫畫

冠軍



李佳修 台東縣

亞軍



李紀堃 高雄市

季軍



CPC2 台中市

評審特別獎



王志豪 台中市



廖 台南市



徐雅璇 高雄市

◎神秘禮物一份

終極的夢幻滑鼠

羅技無限飛貂



相信許多玩家在選擇一款滑鼠時，都會考量自己的使用狀況，然後選擇一款合適的滑鼠，不論是從外型、功能與效能等方面。對於不想被纜線限制的人，可以選擇市面上的無線滑鼠。對於要求準確度的遊戲玩



家，可能會選擇光學滑鼠。相信讓許多玩家也曾陷入兩難的考慮中，要選擇無線的自由，還是選擇光學的精準。不過，這個問題不會再發生了。因為羅技推出了「無限飛貂極光版」！

身懷兩大傲世神功的無限飛貂

在羅技無限飛貂上，同時擁有RF無線傳輸技術與光學感應技術。相信使用RD無線傳輸技術的無線滑鼠在市面上也相當多，優點在於能夠在一定的範圍內擁有不受拘束的使用彈性，也沒有紅外線傳輸技術在障礙物上的限制。而光學感應技術，羅技採用羅技電子與光學感應器先趨—安捷倫 (AGILENT) 科技公司共同研發的專利光學晶片，擁有800dpi (每英寸八百點) 的解析度。除了高精準度之外，光學感應技術也讓滑鼠走出滑鼠墊，在許多材質上仍然擁有高水準表現。



無限飛貂上視圖

全新設計，兼具美感與觸感

羅技滑鼠在設計上，一直受到許多用戶的讚賞，過



無限飛貂提供拇指按鍵，讓滑鼠更方便

其實並沒有差很多，不論長度、寬度與高度上。擁有旋貂輕巧的體感。另一方面無限飛貂上的面積比旋貂略大些，支撐手掌的面積大了



右側軟性橡皮墊，讓無限飛貂觸感更舒適

，使用上也舒服多了。在無限飛貂上面採用銀貂拇指按鍵與兩側軟性橡皮的設計，讓拇指使用拇指按鍵時，相當自然不造作。同時也讓拇指與小指在使用滑鼠有更舒適的觸感。

電源節約管理讓壽命更長久



因為無線傳輸技術需要電力來運作，無限飛貂使用兩顆三號電池 (AA)，比起無限旋貂用兩顆四號 (AAA) 電力需求更大，為了避免不斷更換電池將低使用

無限飛貂使用兩顆三號電池

成本，無限飛貂擁有獨特的智慧型電源管理系統，面對不同使用狀況，將LED的發光頻率式從每秒1500次、100次、10次、2次四種模式

隨時調整，提高電池使用時間。根據羅技的資料顯示，使用鹼性電池無限飛貂最長可使用三個月，相信這樣的使用時間，會隨著每個人使用狀況而有不同的數據。使用者隨時可以從MouseWare中去看無限飛貂殘存的電量。不過當晚上沒有燈光時，還看到無限飛貂在一閃一閃的時候，不知情的人或許還會以為被裝了炸彈也說不定。



電池存量顯示圖

接受器與PS2/USB連接埠

以及簡單設定自己的入口網站。另外，無限飛貂採用PS/2、USB雙介面，不論是PC、MAC使用者都可以順利使用，在作業系統上，支援了WINDOWS系列與MAC OS 8.6版本。



千呼萬喚始出來

過去不論手拿著無限銀貂或極光銀貂，總覺得應該要有個產品是結合兩者優點。相信相當多玩家期待兩者的結合，雖然無限飛貂的價格確實不是平凡的價格，但是在視窗的作業系統與網際網路上，使用滑鼠的頻率只會越高不會變少，在這這樣高度依賴滑鼠環境下，給自己一隻無拘束、高準確度、高耐用度與舒適的滑鼠，好好對待自己的手掌與避免不必要的困擾（滑滑鼠啦、滑鼠不靈敏等瑣事）。加上羅技電子對無限飛貂提供五年產品保固，在目前電腦架構快速變動下，當電腦升級之後，可能不需要升級的其中之一就是這隻無限飛貂了。無限飛貂是一款相當優秀的滑鼠，值得特別推薦給各位！



無限飛貂跟無限飛貂比較圖

眾多功能與廣泛支援能力

相信在這這麼多滑鼠的研發製造商中，羅技電子的MouseWare是被許多玩家所愛用的。原因無他，MouseWare讓使用者能夠將滑鼠的利用地淋漓盡致。新版MouseWare讓無限飛貂也擁有網際風火輪、iTouch



功能，讓使用者利用滑鼠更簡

單在網際網路上瀏覽、不論是搜尋、購物等。

技嘉科技發表採用SIS 733晶片組主機板GA-7SDX

技嘉科技主機板7SDX所採用之SIS733單晶片，是矽統科技重回獨立型晶片市場的代表性產品，優良的效能早已獲得了各大媒體的肯定及推薦，而GA-7SDX則是營造一個最佳化之穩定平台供其運作。

GA-7SDX可支援最新之FSB 266/200 MHz之AMD AthlonTM/DuronTM CPU，配合加強後之電源供應，在跑AMD高速CPU時能夠更快更穩，提供3支SDRAM 插槽，最多可支援到1.5GB，提供AGP 4X插槽，可外接高階顯示卡，提供Ultra ATA100之介面，可支援ATA100之硬碟，讓硬碟傳輸速率最高可達每秒100MHz，提供了五支PCI插槽，供給玩家更多的擴充性。

此外GA-7SDX移除了一些消費者不常使用之接頭，使整個空間在使用上更有效率，也為消費者省下每一分可以省下的花費，方便的BIOS超頻設計，讓使用者只要進入BIOS，便可以輕鬆提昇電腦等級，支援紅外線IrDA接頭及四個USB接頭(2by cable)，讓使用者更方便營造多媒體的環境，想要較少花費組裝一台頂級效能的電腦系統嗎？GA-7SDX絕對值得列入考慮。



新品介紹

*****☆網 址: www.gigabyte.com.tw



■技嘉科技

■電話: (02)8912-4888

■建議售價: 店洽

Pentium 4 主機板 (上)

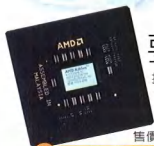

AMD K7 (1.3GHz)

要說去年電腦市場上的大黑馬，那非AMD莫屬了，所推出的K7系列處理器，在經過了時間的考驗後，逐漸被市場所接受。這一系列的產品不但售價低，效能的表現更是十分的亮麗，擺脫過去次級產品的角色，一舉躍上第一線與市場龍頭Intel Pentium III 互別苗頭。雙方更是展開了激烈的攻防戰，其中以時脈上的競賽最為激烈。從1GHz到1.2GHz，雙方可說是勢均力敵，但是當時脈推展到1.33GHz時，Pentium III就有點使不上力，初期產品出現了問題，讓人不免感覺是否已到了極限。當然，Intel是沒辦法吞下這口氣的，改推出新一代核心的

苦若過渡的Pentium P III

Pentium 4，而且直接由1.2GHz起跳，可說是讓一路處於挨打的Intel大大的出了一口氣。

過度性的角色

Pentium 4在核心上全部翻新，並加入了許多新的概念。首先就是將處理器匯流排提高到400MHz (100MHz*4)，似乎是想與K7架構的266MHz (133MHz*2)一較高下。另外除了原本的SEE 2(浮點運算與多媒體串列延伸指令集)外還增加了全新的Net Burst-Architecture，與SEE2一樣屬於延伸指令，不過是針對網路相關應用。雖然本款CPU架構上相當的優良，但是還不成熟，效能過低



Pentium 4 CPU (1.3GHz)

陸技發表 SP60：「5.1 聲道家庭影音系統」

繼SP50之後，陸技發表最新多媒體家庭影音系統SP60。承接SP50的優異性能，SP60提供更親和的介面、出力瓦數更強、當然品質與穩定性也更高！陸技SP60多媒體影音系統效能的確出眾，S/N比(衡量音質雜訊的數據)為85dB，同時SP60的音頻含蓋極廣，重低音負責低頻的30Hz~200Hz，而衛星喇叭則為100Hz~20KHz，所有的音頻輸出，其失真率都低於1%。至於重低音出力瓦數則為50W，而衛星音箱則為20W。

陸技SP60多媒體影音系統，可以單獨調整6支喇叭其中任一組的音量、靜音，以及3D立體環繞音效。內建於重低音之中的擴大機功能，則可以提供高品質震撼音效。每組SP60均採用高品質的木質材料，以保持音質的完美，每支喇叭均做好防磁處理，防止螢幕輻射傷害，外型設計更是高雅。整組系統不僅支援DVD播放、還可以搭配CNR卡、音效卡以及陸技最新的USB5.1聲道劇院。

新品介紹

☆ 網址: www.abit.com.tw



■ 陸技電腦

■ 電話: (02) 2698-1888

■ 建議售價: 店洽



我想是首要的問題。但只要軟體能慢慢對其進行最佳化，那麼一定會慢慢有進展的，但時間仍是個很大的問題。另外Pentium 4還有一個相當大的擔憂，目前市面上的CPU都是“Northwood”核心，但是其晶片核心過大成本高，所以Intel打算以新的“Willamette”核心來取代。然而舊核心使用的是Socket 423，而新核心則是使用Socket 478，所以使用者若想升級較高時脈的CPU時，可能會無從下手，對於購買舊核心的使用者來說可是一大惡夢。

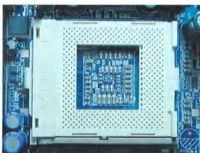

Socket 423 CPU插座

“Northwood”核心，但是其晶片核心過大成本高，所以Intel打算以新的“Willamette”核心來取代。然而舊核心使用的是Socket 423，而新核心則是使用Socket 478，所以使用者若想升級較高時脈的CPU時，可能會無從下手，對於購買舊核心的使用者來說可是一大惡夢。

最佳女主角

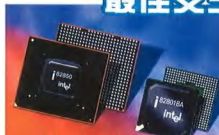

P4 (socket.423) 使用的晶片組

400MHz匯流排。較引人爭議的是1850只支援RDRAM，大家都知道RDRAM可說是昂貴的玩具，只支援RDRAM不免讓人覺得失望，假如要使用SDRAM或是DDR RAM，還要等到在年底推出的i845，此舉不免讓消費者有當冤大頭的感覺。本款晶片相依搭配Intel

為了配合Pentium 4的推出，Intel推出了i850晶片組，大致上i850延續之前的功能，唯一不同的是需搭配Pentium 4並支援



空的記憶體電路板CRIMM

較新的ICH2為其南橋晶片，整體功能與目前晶片組相同，並未支援其他新功能。要特別注意的是1850是支援雙通道的RDRAM，所以安裝記憶體時須以兩支為一組，如果只有一支需搭配一支空的記憶體(模組)電路板(CRIMM)，通常主機板內都會附贈兩支空電路板。



PC800 64MB RDRAM

量身打造P4電腦

因為Pentium 4時脈高，所以面臨AMD一樣高溫與高耗電的問題，所以Intel在



這兩方面也做了改良。對於高溫的問題，

原廠Pentium 4 專用風扇



新增的6 Pin ATX插槽

Intel使用了最簡單的方法，加大了風扇，而且非常驚人整整比目前使用的了一倍。但是也因為太大，所以必須利用支架將風扇固定，並且直接利用金屬檔板來支撐，以避免破壞主機板。所以在選購機殼時可要注意其金屬檔板是否可以安裝P4主機板。另外在選購電源供應器時也須特別注意是否支援，Pentium 4需使用12V 10-12A的電源供應器，並提供新增4Pin與6Pin插頭的電源供應器，舊型的電源供應器可是無法直接拿來使用。

創見 815EP 主機板

TS-ASP3 再傳捷報

創見資訊主機板-TS-ASP3暨五月份連續榮獲韓國知名網站Hardware Choice「Best Hardware」獎項，以及德國TecCentral網站「High-Tec OSCAR」獎之後，在同年七月又受到美國知名網站Active Hardware「High Grade Hardware Award」獎項的肯定。

創見TS-ASP3主機板為Socket 370架構，並採用Intel 815EP晶片組，以及使用82801BA高速南橋控制晶片，可以支援Intel Pentium/Celeron FC-PGA CPU，同時也可以支援VIA C3 CPU，另外更可支援Intel最新的Tualatin CPU。有著「過電流保護」(OCP)及「過電壓保護」(OVP)，可保護主機板本身免受於受到傷害。其前端匯流排速度為133MHz，同時支援PC133的記憶體規格，所以TS-ASP3可以讓使用者的電腦系統達到最高速度。具備AGP 4X的擴充插槽，可以滿足所有玩家在3D功能上的需求。自行研發之ezBIOS技術，透過ezBIOS，主機板可以避免病毒入侵，線上即時更新BIOS，輕易地使系統回復操作不慎前狀態，更可以支援線性超頻簡便而迅速，大幅增強電腦的功能。



新品介紹

☆網 址: www.transcend.com.tw



創見資訊

電話: (02) 2788-1000

建議售價: 店洽



電腦新天地

本主機板最主要特徵就是延

藍色炫風-

技嘉GA-8TX

續技嘉一貫的藍色PCB板，代表了技嘉的高品質與高效能。本款擁有

1xAGP Pro、5xPCI、1xCNR，另外也提供了一個USB擴充插槽，可以選購擴充件將USB數提升到4個，整體而言擴充性相當足夠。延續了

技嘉的傳統，為求擁有一定的穩定性，在外頻與倍頻的選擇方面相當少，本款主機板可以藉由主機板上的一組DIP Switch來設定外頻，而且選擇也只有100/105/110/133MHz等。設定方面相當少，為了有較穩定的系統，只好跟著超頻的玩家說聲抱歉。本款一樣具有技嘉最引以為傲的DualBIOS技術，免除病毒或是BIOS損毀的疑慮。

另外內建高品質的音效晶片，創新未來的CT-5880，提供最高品質的聽覺感受。本款主機板的CPU插槽雖然符合Intel的規定，但是技嘉卻直接將塑膠架固定在主機板上(也可使用螺絲固定在金屬檔板)，並且採用較易安裝的扣環方式安裝風扇。技嘉本次除了提供獨家的@BIOS與EasyTuneIII外，還附贈了兩套Norton系列的軟體：AntiVirus(防毒軟體)與Personal Firewall。Personal Firewall是Norton為一般使用者所推出的個人防火牆，讓使用者可以免除被駭客入侵，或是其他一切的破壞行為。



這次華碩推出的P4T內建1xAGP Pro、5xPCI，並未內建ACR

重量級的主機板-

華碩 P4T

或是CNR6的插槽。在倍頻與外頻的選擇方面，可以由主機板上的一組DIP Switch來設定，當然也可

以藉由功能強大的JumperFree來設定。由DIP Switch設定時，P4T提供相當多樣的選擇，外頻的範圍由100MHz到150MHz提供了30種選擇；倍頻則是由8x-16x提供9種選擇。使用JumperFree設定時，除了可以設定外頻、倍頻外，還可以設定CPU核心電壓，有1.600/1.625/1.700/1.750/1.775/1.800/1.825/1.950V等多種選擇，彈性可說是相當大。本款主機板較可惜的是並未內建音效功能，如果有此需求的可要注意。另外本款主機板的配件相當多，除了一般的空電路板、排線、風扇架外，還附贈了一塊原廠USB擴充卡，使得本款主機板有4個USB插槽。

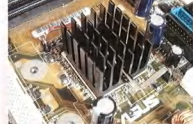

另外因為本款主機板將CPU插槽移到較中間的位置，與Intel規定的左上方有點差距，使得一般機殼無法直接安裝，所以華碩內附了適用的金屬檔板與用來隔絕主機板與金屬檔板的膠片，藉此配件P4T就可以安裝在一般機殼裡了。



陸技 KG7-RAID:「AMD主機板第一選擇」

在玩家們的引領企盼下，陸技終於發表高效能、超穩定的DDR主機板KG7-RAID。支援最新AMD Duron、Athlon處理器，最高可達4GB的DDR記憶體容量，專利SoftMenu III 免跳線調頻利器，將你電腦的每一滴效能都榨乾。

AMD761北橋加上VIA686B南橋的晶片組，不僅支援200/266 FSB、2組USB、4支DDR SDRAM插槽、1組AGP插槽(支援AGP 4X)以及6支PCI，甚至可外接一組USB接頭，讓你的電腦多出2個USB SoftMenu III，讓你在100~200MHz之間做無段調頻的選擇，還可以修正CPU的核心電壓。一顆ATA100/RAID的控制晶片，提供2組ATA/100的管道，總計可以裝上一共8顆的硬碟！還提供RAID 0、RAID 1，與RAID 0+1的磁碟陣列功能。另外，提供硬體監控功能，讓你隨時了解風扇速度、電壓以及系統溫度等數據；附贈一組溫度感知器，可直接裝置在CPU上。內建Wake on LAN和Wake on Modem功能、Open Chassis和 IrDA TX/RX 接頭、以及鍵盤和滑鼠啟動功能。



新品介紹

☆網 址: www.abit.com.tw



■陸技電腦

■電話: (02) 2698-1888

■建議售價: 店洽



蜀山劍俠傳 攻略手札

全省發燒搶購中!!

隨書附贈
精彩
光碟



售價：
199元

- **機關陣法**
分解各個機關與陣法之攻用、陣形、奧理及破解法
- **法寶總覽**
細分各個法寶之攻擊、輔助、防禦、回復之屬性
- **攻略手記**
圖文並茂，詳細分解闖關心得及注意事項
- **場景地圖**
完整呈現新蜀山之各個擬真場景及各項寶物所在位置



智冠科技股份有限公司

模擬飛行專案指導教室：

玉山航空www.jadeair.com.tw

專人為您解說飛行堡壘各式飛機及操作資料

龐大的精英團隊等你來講教!!

超擬真飛行模擬成爲二次大戰中的**"王牌飛行員"**

二次大戰的英雄飛行堡壘**"B17 Flying Fortress"**

挑戰多種飛行機員職務

遊戲中你可以擔任：

- 領航員 -

帶領飛機飛過歐洲上空
到達正確的轟炸地點



- 投彈手 -

超逼真的轟炸地點照片
讓你正確炸毀目標物



- 機槍手 -

機鼻機腹上下方.....等
帶給你面對德軍飛機攻擊的刺激



飛行堡壘只要完成25次轟炸任務就可以退役,你得到嗎?

B-17

飛行堡壘

FLYING FORTRESS



親駕wwii各式飛機



二次大戰時天空飛的各式飛機，
你都可以駕駛!!



Bf-109



Fw-109



B-17轟炸機



P-47雷霆



Mo-262



P-51野馬



P-38 Beauty

貼心的教學設計



這困難的遊戲對想玩的新手若沒提供教學那真的是太過份了!
10個轟炸教學任務，讓你一步一步的學習駕駛B-17的飛行技巧，
你還可以在的機鼻畫上自己的幸運符號，
讓幸運女神陪你出生入死!!

完整中文化介面

九月正式翱翔天際請洽各大賣場詢問



SID MEIER'S CIVILIZATION III

EXPLORATION 探險
EXTERMINATION 滅絕
EXPLOITATION 開採
EXPANSION 擴張
締造你的文明帝國霸業!!



最具影響力的[回合制策略遊戲]

= 外交政治 =

- 商貿協議
- 過境協定
- 禁運互不侵犯條約

~戰爭不是唯一途徑,不戰而屈人之兵,才厲害!~

= 創造文明 =

- 場景編輯器
- 民族編輯器
- 遊戲規則編輯器

~創造出獨一無二自己專屬的文明舞臺~

文明帝國 III



[全球限量精裝版, 屬外匯裝進口]
文明首賣會開便接受網路訂購
活動網址: www.tw.infogames.com



英寶格股份有限公司 客服專線: 02-55549523
INFOGRAVES TAIWAN LIMITED 台北市民權東路三段144號13樓1521室
www.tw.infogames.com E-mail: service@tw.infogames.com

Taiwan



混沌商場的經營之神換你做做看!

支援多人連線玩法：

所有玩家在1930年開始

經營自己的商場與夢想，

在21世紀時看誰是世界首富。

創新玩法：使大富翁遊戲更加真實有趣！！



全場3D細緻場景：

給你宏觀的商團視野

及自然和諧的景物設計。



消費導向的時代，

善用「市場調查」「報表系統」

了解你的目標群眾！



[遊戲類型]
即時制策略
模擬經營

MONOPOLY
TYCOON

帝國企業



英寶格股份有限公司
INFOGRAVES TAIWAN LIMITED
www.tw.infogrames.com

客服專線：02-55549523
台北市民權東路三段144號13樓1521室
E-mail: service@tw.infogrames.com





轟炸德意志

AIR WAR OVER GERMANY

作為B-17轟炸機的機槍手與投彈手，每一發命、擊落、轟炸所有目標...

機售價 **399元**

來自四面八方的攻擊，你必須在六座機槍位置之間選擇最恰當的攻擊位置，才能擊落這些飛來飛去的討厭敵人。

全省各大賣場均有

非高難度機體飛行-你的任務就是轟炸德國軍事目標-
BF-190、Me-109、ME262也將在遊戲中登場，滑鼠、鍵盤、搖桿任你暢行在二次大戰中



另一款二次大戰軍式戰機「珍珠港」面對日軍的轟炸，另種軍用戰式戰機，準備好對付你的攻擊吧。



類：飛行/冒險類
色：華美/策略類
一、發、零售處均有發售

Taiwan

英寶格股份有限公司 客服專線：02-55549523
INFOGRAVES TAIWAN LIMITED 台北市民權東路三段144號13樓1521室
www.tw.infogrames.com E-mail: service@tw.infogrames.com



STARSHIP TROOPERS™

星艦戰將

國外媒體評論：

《星艦戰將》是個比傳統賽博Cats加特戰略有更多的小操作戰方法。

《星艦戰將》是一款結合了FPS角色扮演及RTS即時戰略的遊戲玩法。

玩家一開始會在一個武裝運兵船內，並在**特定地點**上拋錨下來，接獲達成一些特定的任務目標，之後便撤退回母艦。更好的是，每個任務與任務目標都是由一個**動態任務產生器**所產生，並且會隨著玩家各自的技術等級與進行遊戲的風格而調整。當玩家進行遊戲時，會得到一些獎賞及晉升，並得到指揮部隊的資格。遊戲中也有**多人連線**的功能，並可以與**多達25人**一起合作或對抗一場大型的戰鬥。



英寶格股份有限公司
INFOGRAMES TAIWAN LIMITED
www.tw.infogrames.com

客服專線：02-55549523
台北市民權東路三段144號13樓1521室
E-mail: service@tw.infogrames.com



野戰精英 SQUAD LEADER

回合制戰略，帶領部下衝鋒殺敵！！

精密的人性化屬性設計

步兵擁有真實的人性模擬，
勇氣或恐懼將影響你部隊的戰鬥力

超寫真武器系統

來福槍，半自動機槍，手槍，榴彈砲，重機槍
由你分配給適合的隊員

三大知名戰役

- “諾曼地登陸戰”
- “突出部之役”
- “市場花園作戰”

玩家將在其中扮演美，德，英三軍
完成史上重要大戰！！



親臨 “搶救雷恩大兵” 二次世界大戰戰役！！



藍色小精靈 SMURF!

【風行全球的卡通人物】

老爹、小美麗、小童家、小搗蛋、小聰明等等都是大家耳熟能詳的藍色小精靈，他們這次帶著自製賽車，要跟你一較高下，看誰是NO.1

【魔法精靈的世界】

一直跑的賽車有什麼意思？注意小精靈們的獨特武器，他們可是會毫不留情的使用這些武器，當心一趟賽程跑下來，變成了灰頭土臉的最後一名。

【獨一無二卡通動畫】

小精靈卡通大家一定都看過，但為321Smurf特別製作的卡通只有在賽車勝利後才看得到囉！



【聯合授權】

FRANCHISE

SMURF

CAVIM

RAIRO



英寶格股份有限公司
InfoGraves Taiwan Limited
www.tw.infoGraves.com

台北市民權東路二段144號13樓1521室
Tel: 02-27170777 Fax: 02-25456060
E-mail: service@tw.infoGraves.com
客服專線: 02-85549523

天道將滅 魔印將啓

封印解除之際，就是魔王復活之時！

~ 前進美國 E3 娛樂展 光榮之作 遊戲界重量級角色扮演



一時的毀滅不能平息我眼中的怒意

完全的征服才是我心底最痛的真理

第七個封印何在？在山中？在海裡？

還是，被人們遺忘在記憶的深井。。。。



出版發行

軟體世界 智冠科技股份有限公司
<http://www.soft-world.com> <http://智冠TW>

研發製作
NEW.COM
智冠科技



邀請以【魁特之心】與【異域神兵】(Xenogears)著名的



鉅著 ~

THE SEVENTH SEAL

第七封印

~LOST REMINISCENCE~

- 納蘭真同名小說改編，用獨特的世界觀設定與沉睡一萬八千年的封印之謎，引導玩家走進架構龐大的幻想世界！
- 壯闊華麗的動畫影片製作，自我風格的連攜戰鬥系統！加上扣人心弦的浪漫冒險劇情！
- 想像豐富的遊戲內容，充滿猜忌的異域秘辛，等你一起來改變這個世界的命運！



日本 TV GAME 音樂教父 大田常雄為遊戲量身作曲，強烈的幻想式民族音樂舉世，造就由極高貴之拜爾曼司動而完美的遊戲世界。



是非善惡將由誰主導

邪惡勢力 解放軍團 暗黑魔法

鏡子戰爭

Evil Force

MIRROR WAR

九月起 全面宣戰

全中文化8人連線對戰

三大勢力的戰鬥使命

複雜活躍的角色設定

流暢無停格動作進行

角色扮演即時戰略遊戲終結版

華義國際數位娛樂股份有限公司
WAEI INTERNATIONAL DIGITAL ENTERTAINMENT CO., LTD.
台北市信義區110光復南路495號B1 www.waei.net
service@waei.net Fax: 02-87891196 24H客服專線 02-87882328
中國營業中心: 04-2385-2256 南區營業中心: 07-555-3222