

昭和58年12月1日発行/通巻11号

ビデオゲームの最新情報満載/アミューズメントライフは遊びの情報誌

A M LIFE



Excitingbook for Game Boys

定価550円 No.12

◎NEWゲーム攻略法

NEWビデオゲームどわんとご紹介

◎特別企画

ビデオゲームの中身ぜんぶみせちゃう



We, Pioneer of Amusement Industry,
by Vanguard Technology.



世界的なブームをまき起したタイトーのスペース・インベーダーの出現は、新しい科学技術が「遊び」の開発に活用される契機となりました。

タイトーは、先端技術を駆使し、人間生活の情緒の世界に的をしぼって、心豊かな未来社会に貢献するために、楽しみの創造をつづけております。



株式会社 **タイトー**[®]
本社 東京都千代田区平河町2丁目5番3号
タイトービル ☎ 03(264)8611 (大代表) 宇102
TAITO CORPORATION

アミューズメント・マシンの製造・輸出入・販売・賃貸 / 屋内外レジャー施設の企画・設計・施工・運営サービス

SENJYO

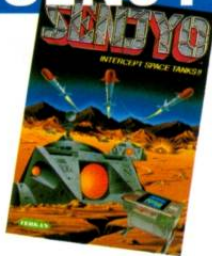

秋に開かれたAMショーで、
人気抜群だったのが、センジョウ(テーカン)。
チャレンジするのは、「ゆうべの秘密」のセカンドシングル
でパツと花開いた感じの井上杏美ちゃん。
ビシバシドワーツとけっこうサマになってたよっ!

今月の体験ギャル井上杏美
いのうえ あずみ
(歌手)

センジョウって
むずかしいけど
とってもおもしろいね。

取材/石崎真人
撮影/松下 淑
制作/青春制作

1 キヤスティング/森 輝彦
協力/CONAN, テーカン



学生街の店は いつも満員!!

学生でにぎやかな街、お茶の水駅の近くのゲームセンターがこの日の舞台。

チャレンジ娘はどこからと見えたって超ネアカ少女の井上杏美ちゃん。

対するのは、先ごろ発表されたばかりのNEWゲーム、センジョウだ。

しかし、いっちゃん最初にセンジョウに突入したってオモロくないので、ウオーミングアップを兼ねて、コナンの人気ゲームでプレイしてもらうことにした。

スポーツギャルっぽい杏美ちゃんが、スピードとばかりに選んだのが、スーパーダブルステニス。

けど、ウオーミングアップには少し難し過ぎたようで、サーブ

もレシーブもちつともうまくできなくて、逆に熱くなる始末。ミスするたびにアクションを

交えて黄色い声が店内に。そして悪戦苦闘のワリには得点もあがらず四二〇点。

おつきは相変わらず人気を保っているゼビウスのラバタイプのマシンに挑戦だ。

最初は何が何だかわからなくてミジメ鳥のお世話になっていただけと、一旦高得点者のプレイを眺めたあとは、ザッパとブラスターのボタンを駆使して四二〇点はゴリッパ。

「おもしろいよーっ」と、なかなかイスから立ち上がらず、スタンプはヤキモキ。

それにしても、プレイ中の「キーキー」の声の大きいこと。一身に注目を浴びてしまったのだ。(ウツウツ、ニーユーとき



は、スタンプのほうがあざかしいのだ)。

コミカルにせまろうと、ガラスをプレイ。——しようとしたく、何度やっても途中で動か

かなく、何なり機械のほうでギブアップ(杏美ちゃんの熱気当てられて故障したんだよ、きつと)。

「かわいらしいから、せつかくやろうとしたのよ」。

と、かわいフルクレっ面をしながら仕方なく、入口のほうのダービーゲームに移動。

店員さんの指導をうけてグラインドダービーの開幕だ。

いちいち予想を聞きながらコインをほうり込んでワーカー。メ切もわからずにコインを入れようとするのだから、めちゃクチャ。

それでも素人のおそろしさ。大穴の5-6に12枚もブツ込んだら大当たり。ジャラジャラとコインが流れ出してもう大変。

「これで競馬がわかったわ。もうせつたい競馬よな」。

驚異の3D感覚に酔ってしまいそう。

SENYJO



センジョウの楽しい遊び方

追ってくるスペーススタンをツインレーザー砲で破壊するのだ。32台破壊するとラウンドクリア。

レーダーサーチをフルに活用スペーススタンの位置を捕捉して攻撃だ。

スペーススタンを4台破壊するとたまにまたナイテクターが出現する。攻撃し破壊すれば得点が2倍、3倍、4倍、5倍にふくらむぞ。

手前に来るほどスペーススタンは強くなるので、なるべく早くやつつけろ。

時間が経つと敵ミサイルもバニツシユが出現。ツインレーザーをめぐめて突っ込んで来ると、手前までひきつけて破壊だ。

2ラウンドからは、一定数弾を撃つとブラウルが出現だ。ブラウルを撃てば画面上のスペーススタンはすべて破壊される。GOOD LUCK!



と調子に乗ってしまった。こ
ういうので人生は狂ってしまう

気分上々で センジヨウへ!

ダービーでコインをしこたま
かせいでゴキゲンな杏美チャン
を、センジヨウにひきずり出して
戦争してもらおうという趣向。
説明もあまり必要がないので、即
戦開始してもらったことした。
なんだって、レバーで照準を
合わせ、ボタンを押して敵をや
つつけるという単純明快なゲー
ム(いやー、実は奥が深くって
難しくって、やればやるほどど
ここのめり込むゲームなんだ
けれどね)。

んだけどね。杏美チャンはダイ
ジヨウなのだろうか。

ただ敵戦車を
撃つばかりでな
く、飛んでも
ミサイルだけを
狙い撃つたりし
てくれるのだ
遊び方がよくわかっているって
カナンに感服々々。



う今までのように周囲が振りか
えるような大声もなく、パイロ
ットになりきっている様子。
ひよんとすると、そのままに
してたらプレイしっぱなしなん



じやないだろうか。
P.S. あれからひと月とちよつ
と。杏美チャンの、ゆうべの秘
密はゲームセンター通い。とい
うワウサもチラリホラリ……。

インタビューコーナー

まことに突然に、今を去る15年前に大ヒットした名曲
「ゆうべの秘密」をセカンドシングルに飛び出して来
た杏美ちゃん。歌のうまさで、ちよつぱり辛口の歌に
してキミに贈るこの一曲。



えーっ、突然ですが、ゲー
ムをやったことは？
杏美 ありますよ。レーシング
のゲームとか、飛行機で敵を
爆破しちゃうのなんかはよく
やりますね。

ポールポジションにアスト
ロンベルトだね。忙しいと思

うんだけど、どんなときに？
杏美 仕事の合間とか、渋谷や
原宿でショッピングしたとき
にデパートの屋上とかで……。

(なら、金いたけりや渋谷
か原宿だぞ) ドライビング
ゲームみたいなのが好き？

杏美 あんまり考えないわ。バカ
スカやつつけるのがいね。

(おっ、顔に似合いわ。意
外に戦術的では、ゲームは
あとでメいっばいやってもら
うとして、18才の杏美ちゃん

は、セカンドの「ゆうべの秘
密」で歌知ってた？

杏美 ナツメロって感じて聞い
てました。
ナツメロねっても15年前3



オの頃じゃムリもないね。で
も、回ってゆうべの秘密を？
杏美 デビュー曲とは違っ
て、セカンドシングルは、60年代の
歌謡曲かポップスにすること
にしてレッスンしてたんです。

その中で気に入ったのがこ
の曲ってワケ？

杏美 日本調ほくって好きなの
です。

目標にする先輩はいるの？
杏美 歌唱力では岩崎宏美さん

が目標です。そしてユーミン
の曲なんかは聞くのが好きで
すよ。ニューミュージックな
んかもいってますね。

☆

同じ石川県出身の文豪・室生
犀生の代表作「杏っ子」から杏
の文字を拝借してつけたという
杏美ちゃん。透きとおるような
歌声でガンバツてくれるかな？

井上香美(いのうえ あずみ)
昭和40年2月10日生まれ、み
ずがめ座、A型の18才。金沢
市出身。4月21日、スタース
トームでデビュー。好きな
食べ物はカニとチョコレート。

158・82・58・86。リパスター
レコード。



ドンキーコング3(任天堂)



女子バレー(タイトー)



エクゼリオン(ジャレコ)



スーパーダブルステニス(データイースト)



エキサイティングサッカー(新日本企画)

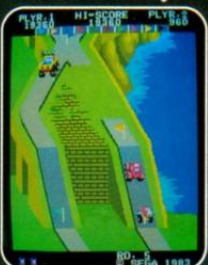

アップダウン(セガ)



トップローラー(ジャレコ)



ゼロゾーン(データイースト)



トロピカルエンジェル(アイレム)



き、どっと発表!

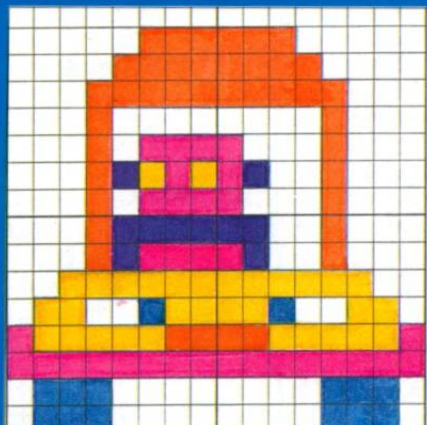
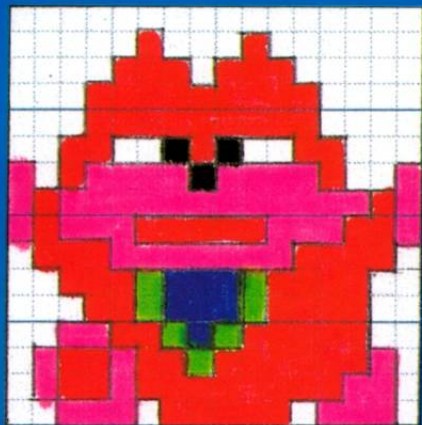

横浜市 / 渡辺和男(16才)

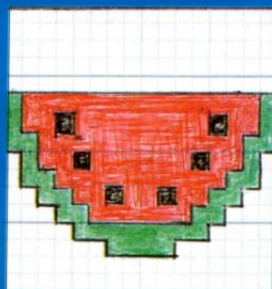
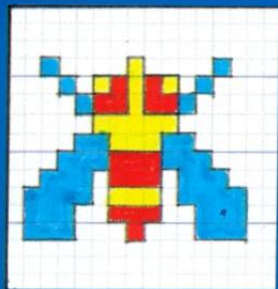

新宿区 / 西橋倫治(4点)

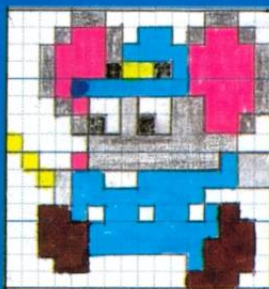

ドットのお絵描

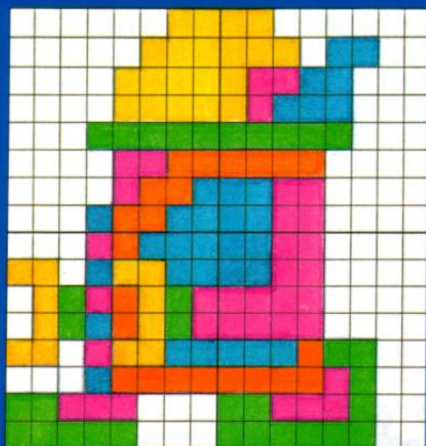

名古屋市 / 松本 透(14才)

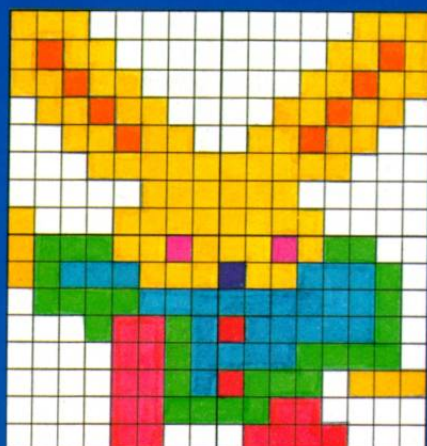

姫路市 / 竹下かおり(16才)

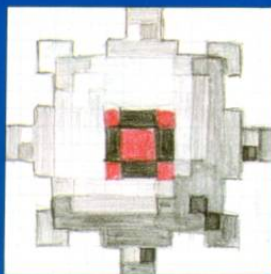
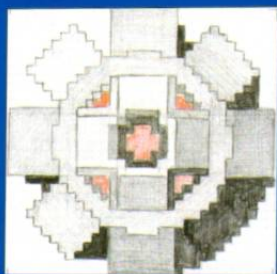

松戸市 / GPMナオくん(3点)



僕たちもちよと前まではプレイヤーでした。

ストレートなゲームは楽しめたけれど、

外角カーブでかわされた時は……

やつぱり、空ふりでしたよ。

僕たちは手ごたえ十分なゲームを、

いつまでもプレイヤーの感覚でおとどけしていきたいと考えています。

僕らのゲームは

内角

シミュレーション

そこで、テクノスジャパンは スタツフ募集

●企画スタッフ募集

- 自分の考えたゲームを現実化してみたい人、平均年齢25才のスタツフと共にゲームをつくってませんか？
- 資格：とにかくゲームの好きな人、その他一切不問。アルバイトも可。
- 応募方法：かんたんなゲームアイデアと自己PR(書式自由)を同封の上、履歴書(面接希望日を明記)を郵送して下さい。追って面接日を通知します。

●ソフト開発スタッフ募集

- マイコンを勉強してみたい、ビデオゲームをプログラミングしてみたい、そんな考えを持っている人。応募下さい。
- 資格：正社員として働ける人、その他一切不問。
- 応募方法：面接希望日を明記の上、履歴書を郵送して下さい。面接日は追って通知します。

●募集期間 12月～1月末まで

●選考方法 面接にて

- 給与、その他は別途打ち合わせにて決定します。



株式会社 テクノス ジャパン

〒160 東京都新宿区西新宿6丁目5番27号 大黒屋ビル4階
TEL 03(342)0291番(代表)

FUNAI



THREE, TWO, ONE, ZERO!!
Space without bounds.....time without
beginning or end.....INTER STELLAR!

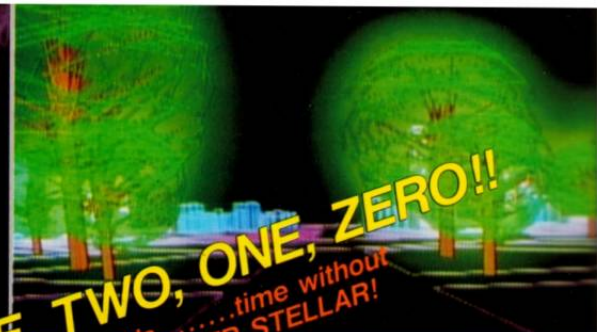

IT'S A REAL SPACE BATTLE "INTER STELLAR"

INTER STELLAR

Laser Fantasy

ついに僕たちが待ちに待っていたゲームが登場した。スターウォーズや、トロンのような画面でスペース・ゲームを経験したいというのは、永い間の僕たちゲーム少年の夢。

"INTER STELLAR"、僕たちゲーム少年の夢をかなえてくれた、リアル・スペース・バトル・ゲーム。本格的なコンピュータ・グラフィックスの導入と、数々

の幻想的な特撮場面。そこで繰り上げられる敵スペース・シップとの死闘は、今までのテレビ・ゲームの常識をくつがえすほどの大迫力。目的地の謎の惑星に到着してきた君は、真の宇宙戦士だ!! さあ、君のスペース・シップの出発時間は、間近にせまってきた。Three, Two, One, Zero!! 未知の世界への旅立ちが始まる。

FUNAI

●製造元
船井電機グループ 大東音響株式会社
大阪府大東市中垣内7-627

●販売元
株式会社フナイ
大阪市浪速区元町1-5-7 難波プラザビル401
TEL.:06-648-1272 FAX:06-647-5217

●東京営業所
サニーレジャーシステム株式会社
東京都千代田区神田多町2-4 テグビル5F
TEL.:03-254-5614 FAX:03-256-3877

大沸騰!
人気騰!

DECO CASSETTE SYSTEM T.M

DECO
CASSETTE
SYSTEM T.M

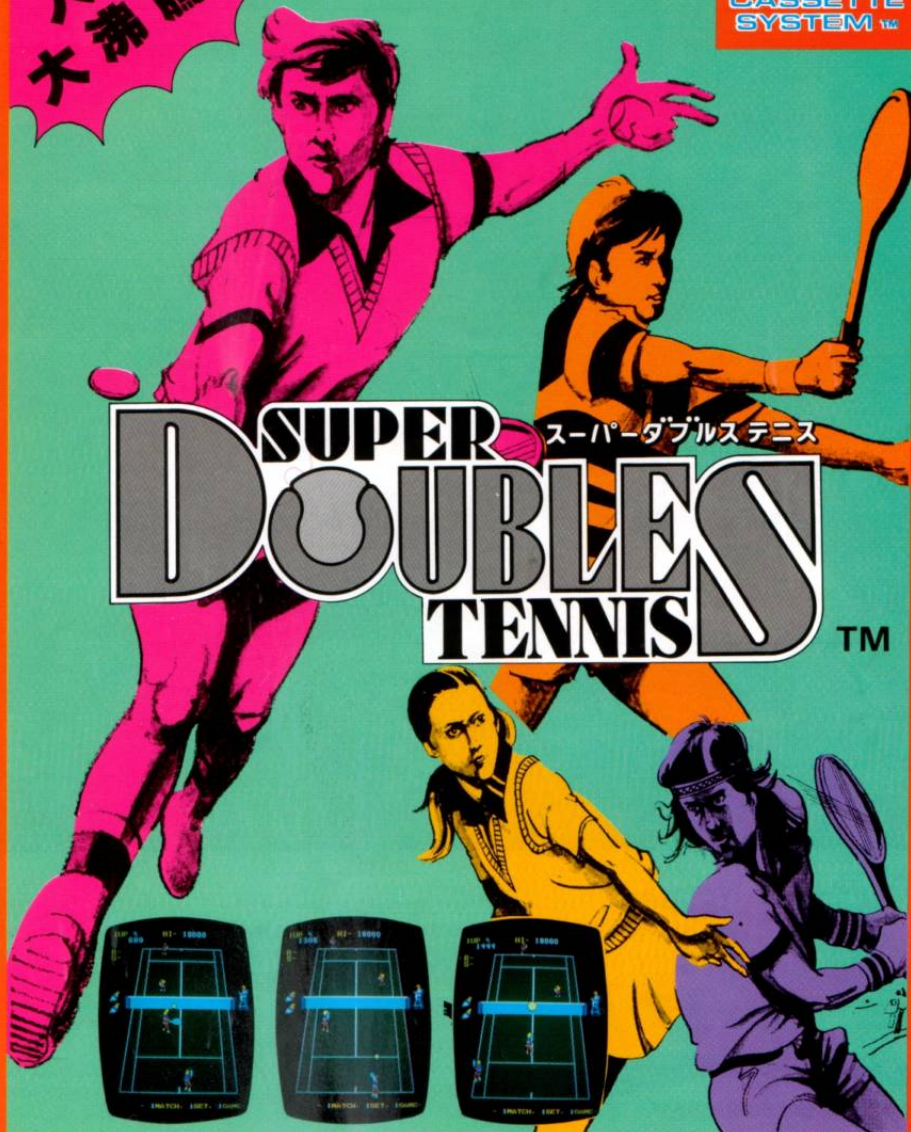

豊かさを演出する、電子技術の

DECO データリスト 株式会社

本社：〒167 東京都杉並区上荻 2-31-12 ビース荻窪 ☎ (03)392-4151
研究所：〒167 東京都杉並区南荻窪 4-41-10 データリストビル ☎ (03)331-5441
名古屋営業所：〒464 名古屋市千種区春園通り 6-28 ☎ (052)762-5222
大阪営業所：〒552 大阪市港区弁天 5-10-23 ☎ (06)573-2511
福岡営業所：〒816 福岡市博多区東光寺町 1-2-2 前田ビル ☎ (092)474-0120
株式会社デコ・札幌：〒064 札幌市中央区南二条西十二丁目 879-15 ☎ (011)562-2415/10

MR. DO! vs UNICORNS™

ミスター・ドウ
対
ユニコーン

★エキストラの取り方ハイテクニク大公開!!

A

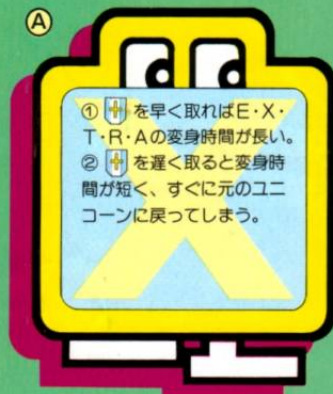

Mr. Do/ vs UNICORNSの大きな楽しみ方のひとつにE・X・T・R・Aを取ってMr. Doを増やすテクニックがありますが、タイミング、取り方は様々な方法があり、なかなか奥が深いのです。今回は特に、効果的で楽しいE・X・T・R・Aの取り方を紹介します。

を3個落とし、 に が現われた後がポイントです。



B

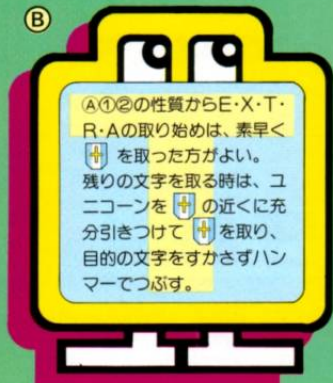

C

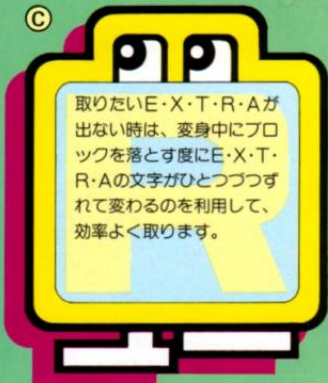

D

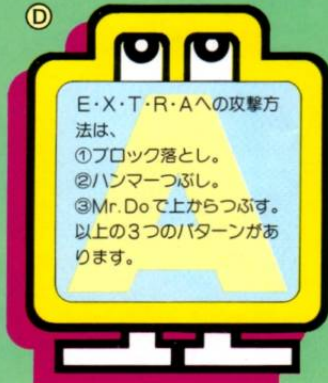

UNIVERSAL® ユニバーサル販売株式会社
株式会社ユニバーサル

木 社 〒103 東京都中央区日本橋堀留町1-7-7

☎(03) 661-0330代

SENTINEL

TM

INTERCEPT SPACE TANKS!!



未知なる戦いに君を誘う
驚異の3D感覚



©1983 TEHKAN LTD.

TEHKAN

株式会社 テーカン

本社／東京都千代田区神田東松下町41 千101 TEL (03)256-0371(代)
営業本部企画課／東京都墨田区吾妻橋2-1-13 TEL (03)624-3101(代)

同時に、4人で楽しめる。熱い一瞬が、そのままビデオになった。
(これは、もうスポーツだ。)

VIDEO GAMES HYPER OLYMPIC

ハイパー・オリンピック



© 1980 L.A. Olympic Committee
JOC-LL-31-83-1



●コナミ工業株式会社は、第23回ロサンゼルスオリンピック大会の、日本における公式ライセンスを取得しております。
●この商品は、弊社(コナミ)の承諾なしに海外への出荷はできません。



Games of the
XXIIIrd Olympiad
Los Angeles 1984

Konami
コナミ株式会社

本社
〒102 東京都千代田区九段南2丁目3-14
講田九段南ビル
TEL. 03-262-9111(代)
大阪営業所
〒561 大阪府豊中市庄内栄町5丁目8-11
TEL. 06-331-2211(代)



新発売

「うまくすべるから見ててネ、
って彼女。
でも彼女を操るのは僕なんだ。」

マスター
ライセンスに
挑戦

Tropical Angel

トロピカル エンジェル

美しい南の海を舞台に繰り広げられるシミュレーションタイプの水上スキーゲームトロピカルエンジェル。スラローム・岩・サメ・パイその他豊富なゲーム内容。またキュートでちょっぴりセクシーなマリソールが豪快なジャンプ、リバースボタンでの背面走行などハイテクのトリックライティングをやっつけてのける。ただし、彼女がトリックライティングを成功するかどうかは君の腕次第。なんせ彼女を操作するのは君なのだから。

チャレンジライセンス!!

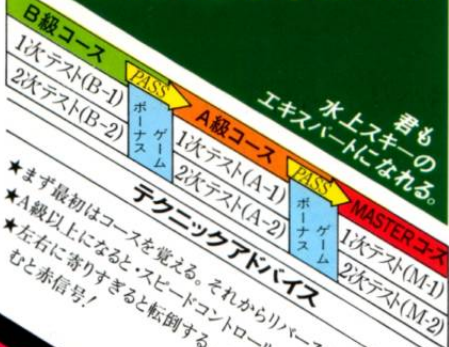

★まず最初はコースを覚える。それからリバースにアタック!
★A級以上になるとスピードコントロールが決め手!
★左右に寄りすぎると転倒する。スキーヤーが片手を離しかがむと赤信号!

リバース

- 1)リバースボタンを押すとリバース(背面走行)するよ!!
- 2)リバース中はコントロールが効かないので注意!!
- 3)元に戻るにはもう一度リバースボタンON!!
- 4)元に戻らないと点数にはならないよ!!



ジャンプ



リバース



真なレパイ通過



転回

SPARK SHOT
反射速度測定器
スパークショット
近日発売

©1983 IREM CORP. ALL RIGHTS RESERVED

IREM アイレム株式会社

本社/大阪府松原市西大塚1丁目3番29号 〒580
☎0723(32)4751 (販売部)
東京販売/東京都千代田区猿楽町1丁目5番1号 〒101
豊島屋本店ビル5F ☎03(295)5951

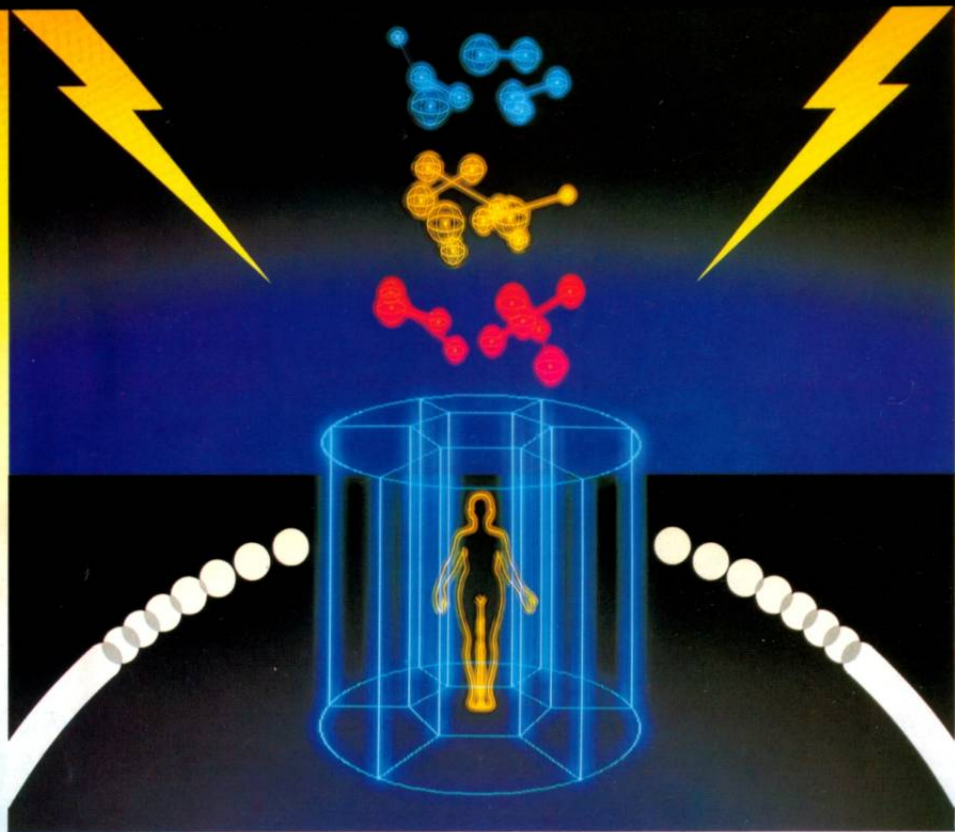

いたずらダチョウの めちゃんご大冒険

DACHOLER

ダチョラー



自信の足でキック/ジャンプ/ダッシュ! 亀くび出すなノやめられな〜い、止まらな〜い。ジャングルの動物相手に大さわぎ。カッパにはチト強いユーモラスなダチョウのジュニア。好物を探してボーナス点。

JANGOU Night

ジャンゴナイト



上がるたびにパニーの衣裳がはずれます。5回連続上があれば…ウフフ……お楽しみ。

- プレイヤーがあがれば、役に応じ得点が加算。
- コンピュータがあがれば、役に応じ得点が減算。
- コンピュータ同志のフリコミは再ゲーム。
- スコアが0でゲームオーバー。



Nichibutsu
日本物産株式会社

本社 大阪市北区天神橋1丁目12番9号 〒530
☎ 06-363-5211 (代) TELE X553-689(NICSCOLJ)
東京日本物産(株) 幸の町4-6-15 日本橋區 1丁目5番12号
〒100 ニチ日本橋ビル 4F ☎ 03-664-5071 (代)

(株)ニチブツ札幌 札幌市豊平区中の島1番773目1-1京王もなみマンション
(株)ニチブツ仙台 仙台市本町2丁目14番21号 国南ビル1F
(株)ニチブツ広島 広島市南区東海町2番17号 第2つぎむらビル
(株)ニチブツ九州 福岡市博多区博多駅前4-4-17新栄ビル1F
京都工場 京都府久世郡山田大字市田小字新築12-1

NICHIBUTSU U.S.A. CORP. 15407 SO. BROADWAY, GARDENA, CALIFORNIA, 90248

NICHIBUTSU U.K.LTD. 888 WOLVERHAMPTON RD OLDBURY, WEST MIDLANDS, B68 7JQ, U.K. TEL. 021 544 4299

☎ (011) 824-2571 (代) 〒802
☎ (022) 85-5571 (代) 〒980
☎ (082) 253-6131 (代) 〒730
☎ (092) 472-7221 (代) 〒812
☎ (0774) 44-6262 (代) 〒613
U.S.A. TEL. 213.536.2162
FAX 913.9466952 NICBTLUSA
TELEX 339949 NICHUKG

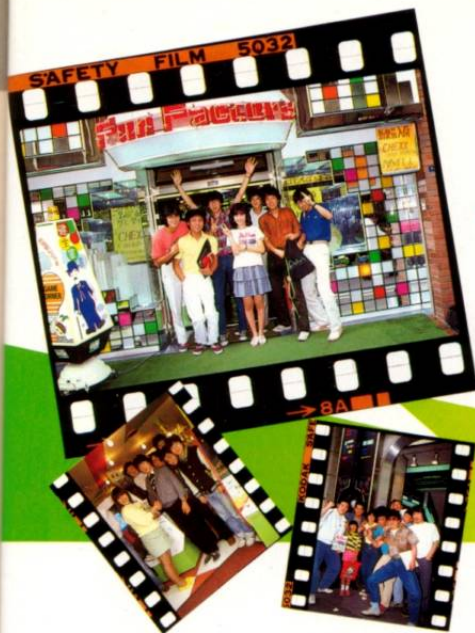

AM LIFE

アミューズメントライフ

情報局のお知らせ

特報



AMライフでは、ビデオゲームをより楽しく遊べるものにするため、アーケードゲーム、パソコンのハード及びソフト、ゲーム機など、あらゆる種類のクレームを受付けると共に、それらを読者とメーカー、それにAMライフのスタッフで考え、見つめながら誌上で発表して行きたいと思います。

パソコンのソフト等にしても、ここ1～2年の間に急速に多種多様なものが発売されるようになり、それらがすべて、良質かつ良心的なものとはいえないのが現状です。にもかかわらず、ほとんどが野ばなしの状態で売られ、ひどいものは使用することすらできないものまであります。価格が高いだけに、こんなものを買わされるほうとしてはたまりません。

ゲームセンターのアーケード・ビデオゲーム等についても、改良点、その他遊ぶ側から希望することなどをどんどんお送りください。

パソコンなどについても、使用説明書等のクレームほか、とにかく何でも受けつけていくつもりです。

——これは、みんなでビデオゲームをより楽しく遊ぶための方法として、AMライフができる1つの役割りだと考えます。

このコーナーへおたよりをくれた方は、今後、AMライフの特別読者モニターとしての会員証を送ります。

◇あて先
(株)アミューズメントライフ情報局係

〒162 東京都新宿区下宮比町15-924



P57

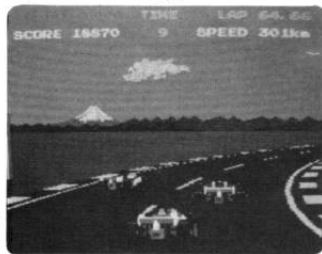

P17

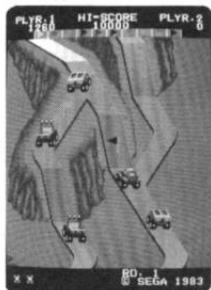

P26

P65

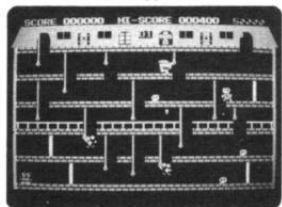

今月の体験ギャル/井上杏美	センジョウってむずかしいけどとってもおもしろいね	3
NEWゲームスクリーン		5
ドットのお絵描きどっと発表		6
ほくらゲームどわいすぎ人間だい。	高岡(富山県)の巻	18
NEWゲーム攻略法	どどどどとゲームごとの遊び方&攻略法をつめ込んでみたぞおっ!	23
TOY&HOBBY		31
読者投稿によるおれつちの攻略法	3作まとめてドン	35
興奮ゲームの震源地に行く	ビデオゲームメーカー紹介⑥ニチブツ	40
特別企画	図解で迫るこれがゲーム機だ!	57
今月のパソコンソフト		63
ほとんど快感のシャトルループ体験	森和美 横浜ドリームランド	71
全国ゲームランド探訪⑥	ゲーム少年のコミュニケーション(茂原)	44
エレクトロニクスショー&データショー		47
今月のハイスコア		50
100人アンケート		52
あんずのおもしろレポート②		55
お絵描きコーナー		69
アメリカ遊園地めぐり⑥	アストロワールド	74
読者のはがき大集合		76
マイコンくん		80
おもしろ情報局		81
今月の3本立て(SCREEN)	おたよりコーナーですよ!	
こんげつの推薦曲	こおなあ・山加朱美	Books情報局
るんるんインタビュー		読者プレゼント(第10号)当選者発表
AMライフBIGプレゼント!		編集部より読者のみなさまへ

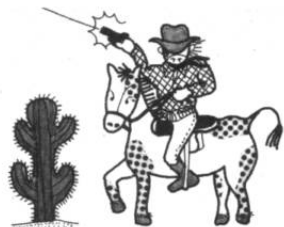

好評連載・8

読者参加/ビデオ
ゲームに挑戦中!



お手並拝見/高岡の巻 ●プラスTampa
で大熱戦!

ぼくらゲームどわいすき 人間だい!





知る人ぞ知るゲーム同好会Tampaの連中の住んでいる街、富士県は高岡市へ突入したとわい好き人間取材のメンバー。ヤジキタのデコボコ取材の始まり始まりイ。

6時間の列車の旅 「よーや」とついたらよ、高岡へ

新人の村山選手と連れ立って取材行の前日、編集部内ではヤジキタ道中とはやれ、「デコボコならいいけど、ポコポコになるよな、なあ、アペ」と編集長から激励？ されながら、体育の日、東京駅を6時ジャスト発車の一番電車・ひかり3号博多行きに飛び乗った。

(いやー、ほんと、飛び乗ったという表現がピッタリ。席に着いたら2人とも汗びっちょりだったんだから) 2時間後、名古屋で北陸本線まわりの特急しらすに乗り換えて一路高岡へ。

福井、金沢と通過してローカル気分にはたろうとしたけど、意外や意外、目指す高岡に近づくと工場群があったりなのでびっくり。

車中で遅い朝メシをかき込んで11時59分に高岡到着。6時間の列車の旅を終えたのだ。駅の北口に出て、タクシーで北へ15分。Tampaの根城のゲームセンター、デキサスへ直行だ。

快晴の市内は、城下町の趣きがあつて、これが取材でなければ

や、そして隣が男でなければ、ずえつたいに雙魚気いひのなあ、と思わせるほど。うん、ずえつたいに来るぞい。

県道を走っている、突然、まさに突然といった感じで、西部劇に出てくるような3階建ての建物が目に飛び込んで来た。「ミニミニですよ、デキサスは」

と、村山選手の業とんきょうな声。ホントは俺自身も同じように声を出してしまっていた。なんか、ヤジキタとしてはすでに無いあがつてしまっているようにだ。

ビッグゲームズ、デキサスの入口にタクシーを横着けにして、ズツコケ気味に車から降りると、デキサス経営のオリエント海渡の常務の矢田浩一郎さんが出迎えてくださった。

2階のマイコンショップ、ハード&ソフトシステムハウスに案内され、富士山のゲームどわい好き人間たちとの、ごたいめいん*の感激の瞬間を迎えた。今回の参加者は10人。ひでくんすこと柴田くんを筆頭に小川くん、種爪くん、清水くんのTampa4人組に、高岡市内の



小竹くんと矢島くん。富山市からは、碓井兄弟と友人の岡田くん。そして、チューリップで有名な砺波からさらに南へ10kmの福光町からやって来てくれた法郎くんの面々だ。

それぞれの自撮りが終わっての顔写真の撮影がこれまたケツカク。撮影前にはフザケ合ってるクセに、いざ自分の番になると、カチンカチンに緊張してしまふのだ。たっぷりと撮影時間をかけて(というより、オートボイのストロボのチャージが遅くて)のち、ゾロゾロソロリと1階のゲームセンターへ降りることになった。



ヤジキタなりに、 ルールを変更して、 さあプレイ!

目付役のうるさ方がいらない今回
の取材行、ちよいと味付けも
変えてみよう、
ルールを変えて、
チャレンジ



マッチとすることにした。

つまり、ひとりの持ち時間を
1ゲーム5分間とし、3種類の
ゲームを消化して、そのスコア
のトータルを競おうというのだ。
我々の取材のため、NEWゲ
ーム「トロピカルエンジェル」

が3日前に、そして、ズスティ
ンガ*を取材当日の午前中に入
れてくださった矢田さんに感謝
しながら、チャレンジマッチの
説明をひとくさり。

ゲームはこの2機種他にも、
希望の多かった、ジュノファ
ーストを加えた3種。

全員が初めてチャレンジする
2機種に、期待と不安のマナザ
シをかくせない。

プレイは、柴田、樋爪、小川
法邑組と碓井兄弟、岡田組に清
水、矢島、小竹組と、10人を3
つの組に分けて開始だ。

柴田組はトロピカルエンジェ
ルからスタート。

碓井組はジュノファースト。
清水組はズスティンガ*が最初の
ゲームだ。

トロピカルエンジェルに挑戦
の柴田くん。写真を意識してか
背すじを伸ばしてスタートのポ
ーズ。なかなか余裕のあるとこ
ろを見せてくれる。しかしゲー
ムが始まると真剣な顔つきにな
る。そして、マリンガールが岩
やパイをよけそこなつてミス
をするたびに、「さきけねー」と声
を出す。一面クリアしてポーナ
スステージになったとたんに制
限時間の5分経過でストップ。
得点15850点。もうちょつ
とだったのに、といいながら小

川クンにバトンタッチ。

2番手小川クンは、これが3
回目とかで、なかなかの余裕も
の。マリンガールちゃんをジャ
ンプ台でジャンプさせたりして
着実に得点を重ねて26700
点。

3番手の法邑クン初めてトロ
ピカルエンジェルにチャレンジ。
しかし、マリンガールをジャ
ンプ台でジャンプさせたりして
5分も使わずにGAME
OVERで5900点。ミス
をして、ワアアと、中途半ばに
バンザイをする。

4番手樋爪クン。これが2回
目の挑戦。アポロキャップを目
深にかぶつてトボケた調子。一
面クリアしてどうだといった
感じで満足そう。でもポーナ
スステージに入る前に5分の制限
時間で、タイムオーバー。

ジュノ・ファーストではどう
かといえば、まず碓井(弟)ク
ンは、学校では見られないよう
な真剣な顔で、1面クリアする
ことにホツとしたような(肩で
息をつき)様子。失敗したとき
は、さもくやしげに目をつぶ
り、またすぐにゲームを再開し
て78190点。(ゲームが終
わるとお兄さんのゲームをくい
つしよにやしがっていた。こ
ころへんは、やはり兄弟、何か
意志の疎通があるようだ。

2番手碓井(兄)クン、さす
がお兄さんといった風格を感じ
させる。弟クンがゲームをやっ
ているときは励まし、自分の番
になると、ミスしてもあまり顔



Tampaの会長。通称ひで
ごんす。ひょうきんがとりのえの
ビッグゲーマー。来春には、某
ビデオゲームメーカーへの就職
が内定しているとか。
「これからも、どつぷりとゲー
ムにひたりたい!」



Tampaの有名なメゴ
ン。本格的にやり始めたのはマッピ
ーを知ってから。当然マッピ
ーしかやらないという「マッピ
ーが内定しているとか。
「これからも、どつぷりとゲー
ムにひたりたい!」



ナムコの「ブーカアキャップ
がトレードマークのTampa
会員(本誌No4で登場)。
人のあまりやらないゲームを
極めるのが好き(フリスキ
ー・トムなど)という風変わりマン。



ドライブゲームがどわい
すき、とくにボールポジション
には目がない。
Tampa会員。



本誌「おたよりコーナー」の
イラストなどの投稿の常連。今
夢中なのはズスティンガ。ゲー
ム歴は4年。



おそろいのTシャツの4人



ゲームが好きで好きでしょうがない高校生3人組が、授業中にバツと作ったゲーム同好会がTampa（高岡アミューズメントマシン・プレイヤーズ・アソシエーション）だ。

その存在は、ゲーム大好き人間なら知らない者がいないほど。ゲームメーカーですら一目置いていているという。

57年の夏に発足して1年とちょっと。現在、OBを含め、会員は50人余り。ゲームメーカーもタイトーを始めナムコなども会員となっているし、我々AMライフも、ちゃんどと入会しているのだ。

現役は、会長・ひでごんす、ナメゴン、小川クン、清水クンの4人。発足当時からメンバーはひでごんす1人だ。

Tampaの会誌がこれまたユニークで、タイトルは「ビタミンAM」隔月発行で、A5判、コピー刷り、本文16ページながら、現在8号まで出ていて内容はゲームマニアには、ビタミンになることうけあいだ。

最新の8号を見ると、特集/TVゲーム徹底比較のページでは、コナミのツタンカームは探検ものの最高傑作とか、テーカーのスーマーはDrスランプに出てくるアホのパーザンにそっくりなどと書いてある。

この他にも、会社案内やNEWゲーム紹介など、AMライフでは書けないような刺激的な記事が、独断と偏見を目いっぱいに掲載してある。「ファンレターください！ 女性大歓迎！」(ひでごんす)と、PRも忘れてない。

●問合せ 〒933 高岡局私書箱83号 Tampa



色に出さずに淡々とやって94890点。
3番手岡田クンは、碓井(兄)クンの友達。ゲームが終わるごとに「ヨシ！」とポーズをとり、失敗したときは、頭を後にせられて目をつぶる。しかし何をしてもオーバーアクションで39180点。
ステインガールの3人は、他のメンバーに比べれば静かに黙々と。
清水クンは初めての挑戦で36460点。
小川クン、3人の中では一番気合いが入っている感じで、55700点。
矢島クン。淡々としたプレイ

ヤイは59790点
第一回戦は、以上のように決まり、第2回戦は柴田組がジュノ・ファーストに、碓井組がステインガル、そして清水組がトロピカルエンジェルにチャレンジした。
それぞれ3種類のゲームを5分間マッチの結果。
矢島クン、ステインガルは59790点、ジュノ・ファースト76730点、トロピカルエンジェル38430点、トータル174950点で堂々1位。それぞれそつなく得点したまよう。
惜しくも2位になったのは、碓井(弟)クン。ジュノ・ファースト78190点、ステインガルは63760点、トロピカルエンジェル28545点で、トータル170495点。ステインガルとトロピカルエンジェルは初めてやったわりにはGOOD。
3位はTampaの小川クン。トロピカルエンジェル26700点、ステインガルは初めてやって43780点、ジュノ・ファースト78830点で、トータル149310点。トロピカルエンジェルは、画面がきれいでおもしろいと感じ。
4位もTampaの清水クン。ステインガルは36460点、ジュノ・ファースト9610点、トロピカルエンジェル5500点で、トータル148470点。
5位は法色クン。トロピカルエンジェル5900点、ステイ



本郷 一朗(17)

ベンゴが大好きな、ゲーム歴8年の工芸高校生。手堅く淡々とプレイをするタイプ。ゼビウスは時間切れ(閉店)のため870万点止まり。



小竹 芳雄(17)

「ほとんど毎日ゲームをやっている」というゲーム狂。ただし1回に100円から150円しか使わない強者。



岡田 省人(16)

「最新ゲームは練習ができていないのでパス。しかしキラガヤやマッピーならおまかせ」というゲーム歴8年を誇る16才。



碓井 誠人(14)

智人クンの弟。今回の参加者中、ただひとりの中学生。ゼビウスは1千万点を達成。うわさによると、兄貴より腕は上?



碓井 智人(15)

チャンピオンベースボール、プロサッカーといったスポーツゲームが好き。得意ワザはチャンピオンベースボールのバント戦法。



ンガーはこれが4回目で172
90点(5分間もたずにG A
M E・O V E R。記録を取る前
にやったときは、店のハイスコ
アの189200点までいった
のに緊張してしまった、とは終
わったあとの弁。ジュノ・ファ
ースト98730点で、トータ
ル1219200点。
6位は小竹クン。ステインガ
ーは557000点、ジュノ・フ
ースト606700点、トロピ
カルエンジェル48000点で、
トータル211700点。燃え
てたわりには、成績はいま一つ。
7位は磯井(元)クン。ジュ

ノ・ファースト948900点、
ステインガーは183300点、
トロピカルエンジェル6500
点(途中でG A M E・O V E R)。
トータル199200点。全部
スポーツゲームだったらもう
ちよつと良かったかもしれないな
あ。とひとこと。
8位は岡田クン。ジュノ・フ
ースト391800点、ステイ
ンガーは545800点、トロピ
カルエンジェルは初めてやって
86730点で、トータル102
4330点。調子がいま一つのよ
うだ。
9位はTampaの会長柴田
クン。トロピカルエンジェル
58500点、ジュノ・ファース
ト649200点、ステインガー
は191400点でトータル99
9100点とブービー賞をねらも
う?みたい。終わってからトッ
ローラーにチャレンジしていた。
どん尻の10位は種瓜クン。ト
ロピカルエンジェル8750
点、ジュノ・ファースト417
800点、ステインガーは165
200点でトータル770500点。
最後までマッピーがプレイし
たようすだ。
ゲーム終了後3階の会議室で
結果の発表のち、しばし雑談。
アミューズメントショーのこ
が主な話題となった。ハイパー
オリンピックやT X I を早く
みてみたいとみんなの声。また、
柴田クンは本誌常連のカタログ
マニア。吉野クン負けないほど
のカタログを集めているとかで
ゲームパンフのことで花が咲い
たのであった。

やったねギンギン

ビッグゲームズ"テキサス"

テキサスという名のとおり、西部劇の街が突然出現したよ
うな造りのゲームセンター。T E X A Sの文字と、幌馬車の
絵がパッチシ目印となっている。

テーブルゲーム26台を始めとして総台数は40。ニューゲー
ムがわりに早く入ってくるのが、近くのゲームマニアに受け
ているようだ。

24時間営業の店では、午後3時から6時までが中高校生。
その後、深夜にかけては青年や中年層と、きっちり時間帯
が別れている。また、早朝には、近くの工場地帯からの夜勤
明けの人で、ひとときのにぎわいも見られる。

店内も西部劇ふうで、2階には手すりぐるりとめぐらさ
れて、ちょっと酒場みたい。マリリンモンローが出て来たっ
ておかしくないほどだ。ま、気分ひたってみただければガン
アラマなんて最新射的ゲームが手ごろだろう。

2階はハード&ソフトシステムハウスという名のマイコン
ショップになっていて、ビジネス用をメインに、自由に操作
できるパソコンがズラリ。

「ゲーム基板のノウハウを生かせれば……」店長の矢田さ
ん。ビジネスマンを対象に、月に2回のペースで、パソコン
実戦入門教室などを開催している。

ここ高岡市内には、ゲームセンターと名のつくところはテ
キサスぐらいのもの。他はデパートやショッピングセンター
の中のゲームコーナーがほとんどで、それなりに環境も悪い
ようだ。

富山県高岡市内免3の1の10 ☎ 0766(25)6004



NEWゲーム攻略法

どどどどどどどどゲームごとの遊 び方&攻略法をつめ込ん でみたぞおつ!

第22回AMショー出展の中から厳選した
ゲームの攻略法を一挙にご紹介。えーま年
末のゲームのひとつときのプラスにしてね。

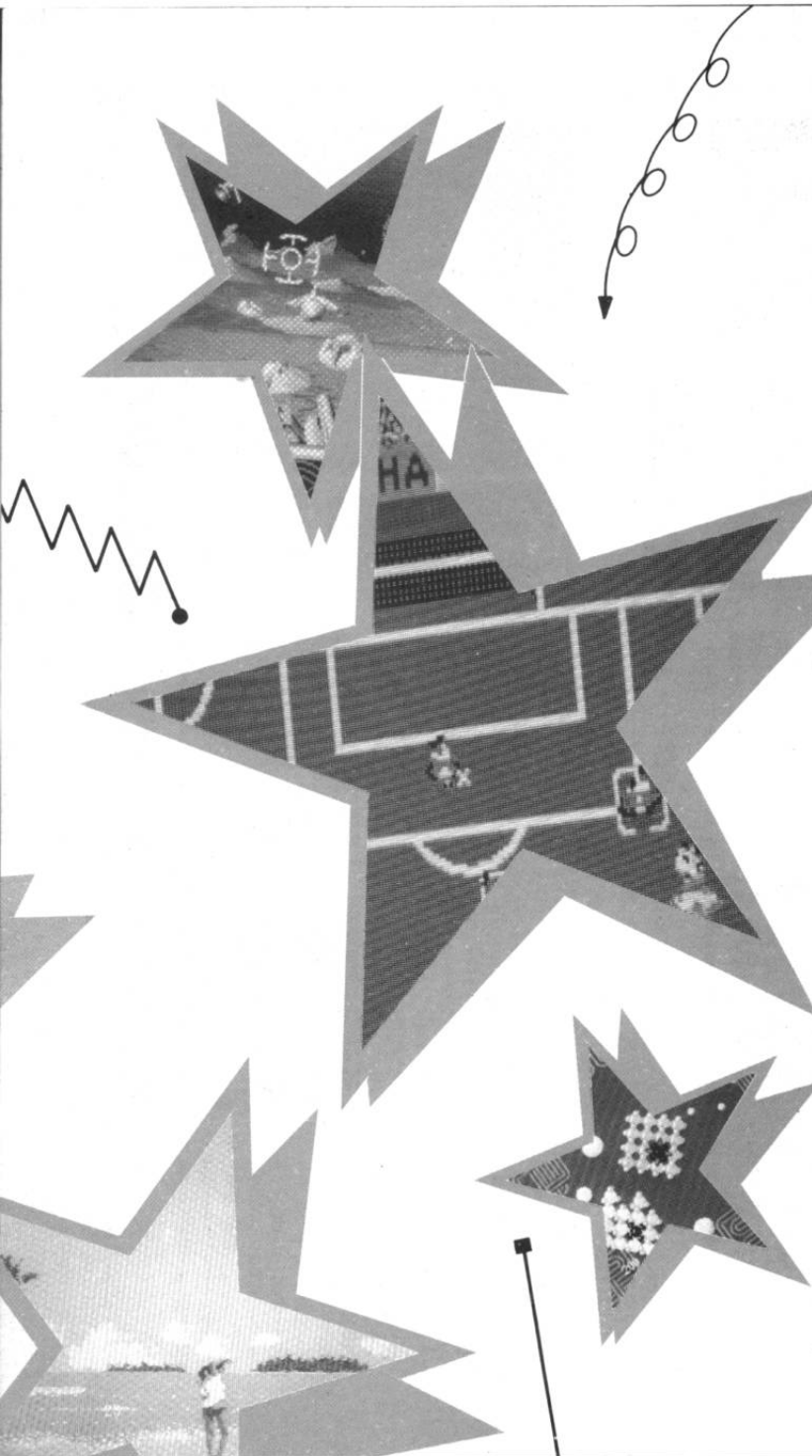

★ センジヨウ

（デーカー）敵発見ノ右へ半転して前方の敵を打てえろ！



迫りくる敵を撃つ。レーザーを探しながら的確に狙いをさだめ、ショットノ！
（強い子の遊び方）

迫りくるスペースタンク。山影に、谷に隠れながら進撃してくる。32台破壊するとラウンドクリアとなる。しかし、最後の6台はちよつと手強いぜ。
レーザー・サーチを駆使してスペースタンクを見つける。近

距離のスペースタンクをやつづけるのは、なかなかむずかしい。時間が経つと、3単の角度がきつくなるからだ。
スペースタンクを4台破壊すると、デテクターというミサイルが我レーザー砲に向つてくるが、こいつを撃ち落とすと、得点が2倍・3倍・4倍となる。これを見逃がす手はない。デテクターの出現位置は、

必ずツインレーザー砲と反対側。スペースタンクを4台撃破したら素早く半転。
2ラウンド以降は、スペースタンクの撃つてくる弾を5発撃つと「ブラウル」が出現。このブラウルをやつづけると、敵のスペースタンクは経て誘爆するのだ。スペースタンクの狙つてくる弾はだんだん誘爆性を増してくる。いかに弾の破壊を的確におこなえるかがポイントである。レーザースコープの中にとらえエンディング。
でもこのデテクターがくせものである。前後に動くデテクター。標準の中に入ったらすぐ撃てノきつと君はノンメルにも。バットンにもなれるだろう。

★

ゼロイゼ

（データー）敵をクラッシュさせろ！

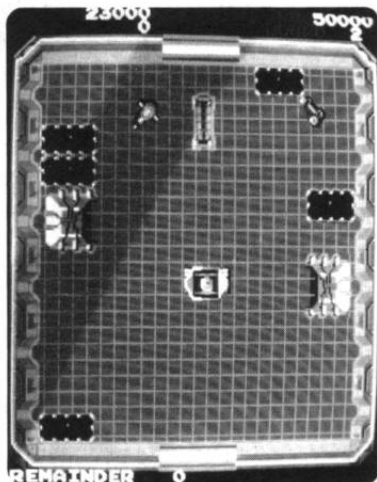

8方向レバーと、ボタンで車を操作し、敵の車にぶつつけ、敵をクラッシュさせる。
（楽しい遊び方）

ボタンは2つ。ターボ・ボタン（赤）これを押して車を加速し、敵にぶつかれ。ブレーキ・ボタン（青）敵にぶつかりそうになった時、すばやく押せ！（高得点上げるためのポイント）キャラクターは、アルバ、ルイバ、アストラル、フィジカルマース、メテオ。
メテオにさわるとやられる。またマースは3回ぶつからない

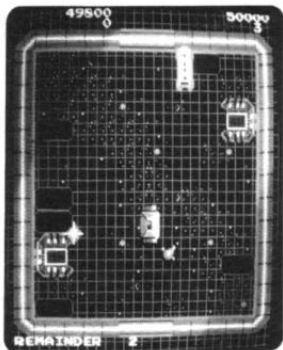

とクラッシュできない。マースの動きは、一定のパターンがあるので、これに敵の車をぶつつけて、得点を上げたり、2重、3

重衝突させてクラッシュさせることができる。

また敵をブラックホールへ落とすと高得点になる。ポナステージでは、浮遊するピットをパーフェクトに拾うこと。注意すること、

ターボ・ボタンを押しても加速が弱いとクラッシュできないし、加速がつかずぎて壁にぶつかつたりするので、ブレーキ・ボタンを有効に使うのだ。

☆ エクセリオン ☆ (ジャレコ 空中戦の醍醐味ノビーム砲で敵をやっつけろ。)



ファイターEXをコントロールして、敵を撃ち落とすのだ。
 (クルっ子の遊び方)
 異次元空間で空中戦。レバーは8方向なのだが、異次元というだけあって動き方がおもしろい。
 ファイターEXをコントロールし、次々と襲いかかる敵を撃破していく。

背景が立体的にスクロールし、ファイターEXが画面上を自由自在に飛び回られる。
 しかし、Gがかかると注意。そのため急には止まれないので、敵機と接触しやすくな

ってしまるのである。
 敵はグルーブで次々と上空か

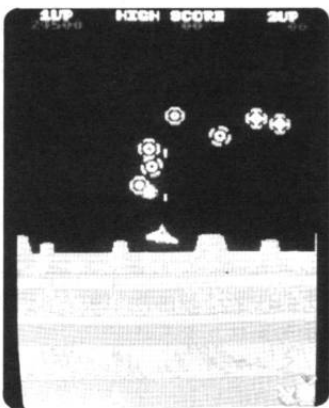

ら現われプレイヤーを攻撃してくる。敵の攻撃パターンも多彩で、回わりこんで撃ってくるものや、ミサイルを発射してくるものなど、パターンが進むごとに新しい敵が現われてくるのだ。

プレイヤーはシングルビーム砲と、デュアルビーム砲で敵を撃

破する。
 が、シングルビーム砲には弾数が50発という制限があるため、残り弾数を見ながら発射した方がいい。
 ただし、敵を1機撃破することは一発ずつ増えていくので、シングルビームを増していくのが重要なテクニックポイントである。また4パターンごとにポータスパターンがあり、倒した敵の数だけ弾数が増え、パワーエクトの場合はさらに20発のポータスがつく。

君も宇宙ハンターになってみてはいいか？

☆ ステインガー ☆ (シグマ) 宇宙的な大ロマン 宇宙はキミを必要としている

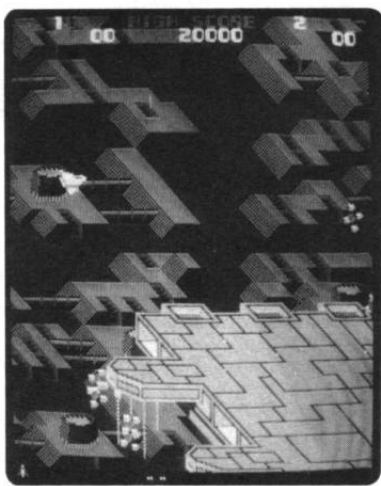

ステインガー・ウルフ。キミの指命は、「エネルギー生命体、「バイオ・トロン」を撃破する

ことだ！

〈正義っ子の遊び方〉

8方向ジョイスティックでベースシップ、ステインガーウルフをコントロールし、次々と攻撃してくる敵宇宙船を撃破し、かわしながら前進をする。敵の機種は26種類、なかなかの猛者ぞろいだ。

プレイヤーが、ボンゴロールボタンを押すと、ステインガーウルフの機械ロボット「ポテインゴ」が現われて、ステインガーウルフの周囲の敵を、一定時間内撃墜してまわり、ステインガーウルフを助けてくれる。

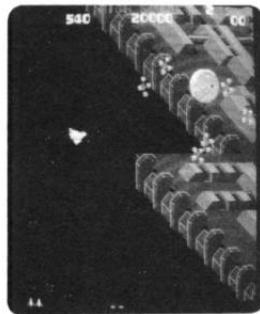

ゲームは「ステインガーウルフ」3機、「ポテインゴ」2機。これでもって、まだ建設中の敵基地に侵入。
 強敵「ギガ・スフィア」との対決。その中に1つ。成長を続ける敵基地の中に味方の前哨基地が取り残されている。

味方の基地の「ボンゴロール」に所定時間ドッキングすると、追加ポテインゴが加わる。また、保有ポテインゴが5機のと、さらにドッキングすると、ステインガーウルフは、前方に加えて後方にもロケットが発射可能となるのである。

敵巨大戦艦「ギガント」を撃破し、さらに、「エネルギー源タワー」「バイオトロン」を爆破せよ。
 「バイオトロン」の中心に25発のロケットを命中させれば敵は全滅。次のパターンへと進むが、パターンが進むにつれて、攻撃もさらに激しくなる。キミは襲いくる試練のりこえなければならぬ。



アツピン・ダウン (セガ 頭を研くか、それとも腕を研くか!)



野を越え、山を越え、谷を越え、ユーモラスなドライブینگゲーム。

〈安全第1つ子の遊び方〉

コントロール・レバーでプレイヤー・カーを操作する。コース上の10色のチェックポイントを通り抜け、2面へと進める。ジャンプをして相手の車をつぶしながら、チェックポイントを通過しなければならぬ。ジャンプをしながら、ジャンプの調節。これがいちばんのミソ。なのである。

曲り角直前で勢いよくジャンプしようものなら外にはずれて、グシャビジャン。でも一つおもしろいというのなら、池に車が落ちると水しぶきが上がるの

も、どうか一つ見てもらいたい。気もしたりする。

〈さて、さて、おつぎのつぎは〉
コース上、一番の要注意が、坂を下る時。これが難しいのであるよ。

坂を下る時には当然のように加速がたつく。前に車や、曲り角があったりして、もう大変。そういう場合は、坂の上であるという待つ。あまり待っていると後ろの車に追突されるから気をつけて。

それに、ポーン・カーにも要注意した方がいいね。これは突如として後ろから現われ、プレイヤー・カーより早いスピードで追い抜いていくから、これをジャンプして押しつぶさな

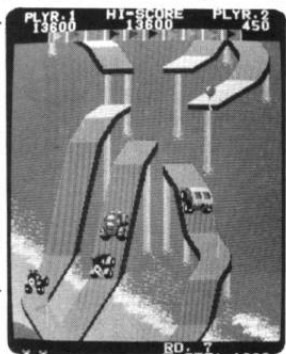

いへん。
画面が変化することによって、道路のパターンも変化するので、そこらへんはドライブのしがいがあるというものの。

最後にタイム・ポーン・カーもあり、一定時間内に10色のチェックポイントを通過するとポーン・カーがもらえる。ちなみに0秒・19秒の間にチェックポイントを通ると、20000点を得ることができ

る。
しかし、1分以上だと、ノー・ポーン・カーということになるので、あしからず。



ドンキーコング3 (任天堂 暴れ狂うドンキーコングをやっつけろ。)

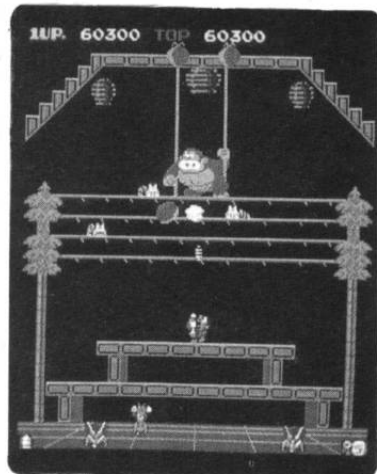

ドンキーコングがハチを引き連れてきたぜ。スプリーでむかえ撃ってみようか。

〈フアイトつ子の遊び方〉

スタンリーが、ドンキーコングやハチをスプリーでやっつけるのだ。

ただただ、ハイスコアのボイントは花を守ること。ハチ連に花を奪い取られると、今度はハチの猛攻撃をしかけてくる。でもこの花を持ったハチを撃ち落せばポーン・カー得点になる。空中攻撃は、兵隊バチ。バズビーがやり投げで奇襲戦法。ヤシの木からは、おじやまのク

リービー。が攻撃。動きはにぶいが、やられてもすぐ息を吹き返す。

ドンキーコングは、ヤシの実を投げ、スタンリーめがけて追って来る。こいつらの攻撃をかわしながら、スプリーをかけながら、クリアをしなければいけない。

親バチ。ベスビーは2度撃たなければ死なないのだ。
ドンキーコング

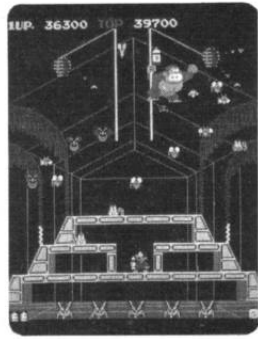

が下へ下へときて、フロアを占領されたら負けとなる。パワーアップしたドンキーコング。さあ、どうやって料理してやろうかな。



ポールポジションII (ナムコ) ポールポジションがパワーアップした。

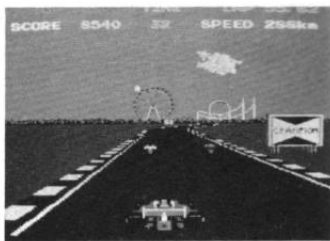

パワーアップしたマシン。さてどれだけアップしたか中をのぞき見してみようかな。
《燃える子の遊び方》

さてさて、パワーアップしたマシンの性能はいかに？ 最高速度は、前作のが307km/hに対し、新車は360km/hも出る。

またブレーキ性能にしても前作に比べて40mも短くなったのである。車重は750から400kgに減った。迫りくる道路は迫力満点。

前作と違っているのは、ちょっと見ただけではわからないが、クラッシュシーンである。爆発パターンがそのつと変化し、クラッシュするとタイヤ、シャーシなどが分離し、炎上するとい

う具合である。

スピード感が増しているといふには、もう一つの秘密がある。コースをよーく見てみよう。するとコース上に横線が入っている。これが秘密である。

横線が手前に流れるからスピード感の前にもまして出ているのである。まずは富士スピードウェイから紹介すると、これは前のコースとたいして違いはない。

だが以前よりパワーアップしているのが迫力にかけてはよりすぐれものである。鈴鹿サーキット。1962年にオープンした日本初の国際級レーシング・サーキットである。そのコースをゲームに再現。逆バンク、

走走するローラーレース。走れるところまで走ろうぜ。
《根情っ子の遊び方》

敵ローラーに体当たり、相手は一人じゃないぜ。手強い奴らがタックルをかけてくる。ジャンプでつぶせ！体当たりで相手をつつとばすのだ！
でも海や芝生に入ったり、車やオートバイに当たるとアウト。海をジャンプし、芝をよけ、車を飛びこえなければいけない。上からは、ヘリコプターからスピードをアップしたり、ダ

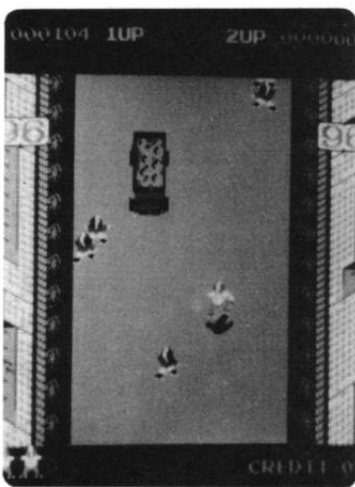

が爆弾を落とす。



スピンは初体験では難しいかもしれない。でも富士山ならぬ、遊園地が見え、立体交差もあり、そこらへんは楽しいかもしれない。

アメリカの中西部・大砂漠を走る、デストコース。実験車・試走車がエンジン性能、耐久性をチェックするため、苛酷なロードテストを昼夜くり返している。昼あり、夜ありのコースである。コースは簡潔なサークルだが、夜のコースは難しいぞ。思わず、うおっとうお、なんてシームもあるから注意注意！
最後に紹介するのは、シーサイドコース。舞台はエストコースト、ブルの海、白いヨットの景色である。が、しかし、実を言うとこのコースが一番難しいのだ。チャレンジしてみたいかがかな。
なんかすこく燃えてきそーなゲームなのである。



トップローラー (ジャレコ) コミカルな動きと迫力あるタックル。

ウソしたり。オートバイや、車をジャンプすると、ポナスが得られるのだ。でも走っているのか、滑っているのか、滑っているのか、コミカルでおもしろいところではないかな。

キミもトップで走りまろうぜ。

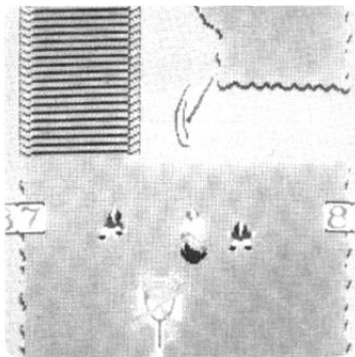



フォゾン

(ナムコ)今までにない新しいパターンのゲームなのだ。

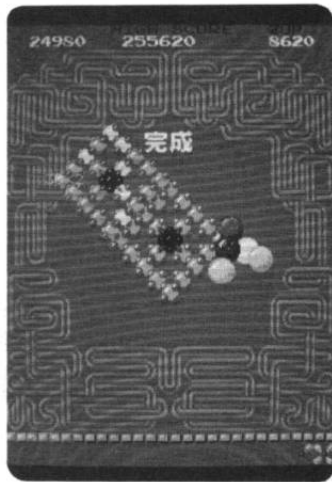

すめします。

《ガンバリっ子の遊び方》

まずは第一にフォーメーションを覚えることが大切である。ステップ1、ステップ2はまだ簡単であるが、ワールドステップになるとそうはいかない。ケミックにモレックをくっつけながら作り上げていく。でもへんなところにくっついちゃうのがたまに傷。しかしこれには秘密がある。なんとモレックの出現順と軌道は決まっている。画面下部にはモレックの残数が表示され、これに注意をはらいながらパターンを作りあげていく。

モレックも残り4コ以上だと切離してもモレックが再出現するが、4コ以下になってしまうと、再出現はしないのである。最後のモレックをのがし、まだフォーメーションができてない、やり直しとなるが、難しくなるので注意。

画面の横からα線、β線が出現する。モレックに、このα線が当たると、モレックが3コ破壊され、β線に当たると、モレックが1コ破壊される。しかし、この1コがくせもの。途中のモレックに当たると、後部のモレックがみんな離れていってしまう。



エキサイティングサッカー

(アルファ電子) サッカーを越えたサッカー。これはもう、スポーツだ。

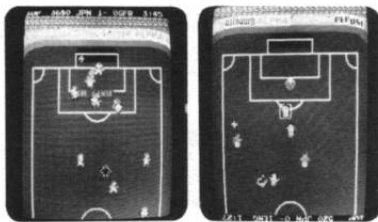

日本、アメリカ、イギリス、フランス、西ドイツ、ブラジルの6カ国の強豪を相手にどこまで勝ち進めるか！
《われは風の子の遊び方》

ゲームスタートで自分の所属するチームを6カ国の中から選び出す。ペレが好きならブラジル。ベッケンバウアーが好きなら西ドイツ、という具合に。ホイッスルが鳴り響きKICK OFF! プレイヤーが先攻でドリブルに入る。パスは四角の枠のついている選手にパス。このさいは、ドリブルで抜くより、パスワークが大切なのである。敵にマークされていないかをすばやく判断し、バ

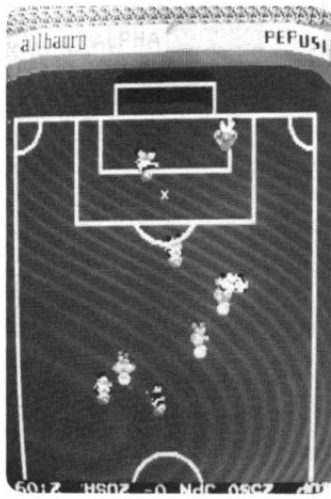

スをする。

敵のゴールが見えてきたら、チャンスをうかがって、シュート。キーパーがゴール前をあけた時に、反対側のゴール隅を

狙うのがコツ。

敵にボールが渡った場合、敵に近づいてスライディングをしる。だが、あまりボールをとり返すことばかり夢中になってい

ると、敵にかきまわされ、点をとられるはめになるから注意。それからパスの時には、オフサイドに気をつけよう。みすみすボールを渡してしまうのは涙だからね。

敵ゴール付近でのスロウインダグや、コーナーキックは得点のチャンス。コーナーキックからワントラップして、シュート。こうして制限時間内に敵より多く得点できれば、次の相手と対戦。次の対戦相手をコンピュータで選んでいる間に、国歌が流れ、ワールドカップさながらである。でも、1回戦より2回戦のほうが、当然敵は強い。ペレのバナナシュートなんかができるかどうかは定かでない。



ハイパーオリンピック

(コナミ) スポーツ万能になりたい人に
捧げる陸上6種目ゲーム。



ダッシュジャンプやりなげ。オリンピック何冠王になれるか。できる子の遊び方
第1のコース、コナミ君というふうには最初は、100mダッシュである。

3回フライングすると失格。よくピストルの音を聞くことがたいせつ。あせるとフライングの原因になるのがおちなのだ。スタートしたら、ひたすら、ひたすらRUNを押す。押すというより、たたく。でも力いっぱいたたいてもダメ。細かく、早く、というのが一番いいみたいだ。100mを16秒以内で走りゴールしないと、失格。100mの

中盤で2コースの黒人が追い込んでくるが、抜かれないように気をつけよう。ゴールに入ってきた方が、頭をかくのなんてなかなかおもしろい。

第2種目がロングジャンプ。これもジャンプする時に、白線をつむとフライング。でもこのロングジャンプは3回トライできる。そして6m50以上飛ばなくてはいけないのだ。白線より手前でジャンプすると、それだけロスになってしまふのである。ジャンプは45度角がベストである。助走でなるべく勢いをつけて、ジャンプ。

次に出てくるのがやりなげ。これも同じく45度で投げ、70m

以上投げないと失格である。フライングはもちろんだ。RUNのボタンをいかに早く押せるかが勝負の決め手になるだろう。でも、これも3回のトライがゆるまされてるのでたすかる。

第4種目。これも第1のコース、コナミ君という具合。14秒以内で100mハードルを走り抜けてはならない。RUNをひたすらたたきながら、JUMPを押して、ハードルをクリアするのがよい。このタイミングがむずかしい。ハードルを足にひっかけたまま、ハードルごと人間もころんでしまう。そうすると時間のロスということになってしまうので、14秒以内に



女子バレー (タイマー) バレーの不得意な人も、スポーツしてみよう!

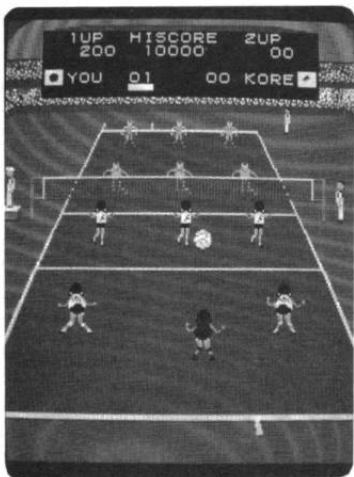

サーブ、レシーブ、トス、アタック、白熱のゲームに血が

さわく。
(よい子の遊び方)

ピンクチームが相手チーム。まずは自分の白チームのサーブから始まる。ここで第1のポイント、サイドラインぎりぎりを狙うということだ。これはサーブポイントになりやすいのである。

ただし、アウトになりやすいのも気をつけなくてはならない。よく狙いをすませてサーブポイントをとる。そしてたすく着実にレシーブ、アタックでポイントをとるのだ。だんだん要



領がわかってきたら、ブロックなんて手もあるし、2枚ブロックなんてこともできてしまったりする。

もっと高等技術をノとなる時間差攻撃や、クイックなどもできる。でもタイミングがなん

はゴールできないので悪からず。

第5種目はハンマー投げ。これも75m以上投げられないと失格。3回トライできるが、投げたタイミングがむずかしい。手を離すタイミングを間違えようとんでもない方向に飛んでいってしまうので、要注意!

ラストはハイジャンプ。助走をし、ジャンプをしてから、ひたすら、ひたすらジャンプをたたき人間の角度を変えて。そうしないとバーにひっかかって失格。この角度を変えるのがむずかしいのである。ハイパーオリンピックの6種目にキミは記録をつくれるか?

といつてもむずかしいみたいだね。

あんまり、よし、時間差攻撃イイ。なんてやっているとボールをスカすることもあったりして、その点は気を入れてやらなといけません。

ブロックは第1セットくらいまでならポイントを取られるが第2セットからは敵もさるもの。ボールが早くなってくるのでポイントをあけるのがむずかしくなってくるのだ。そこで着実なレシーブ、アタックのポイントをのびをつけてくる。君は確実派?それとも目立ちたがり屋?

豆知識

●ユニバーサル Mr. Do! vs UNICORNSの海外への輸出版のネーミングは、どなたか知っていますか? Mr. Do's CASTLEに変わりました。こゝろでかと思えば、欧米ではユニコーンは神聖な動物なので敵にはまかせないで、城の中の Mr. Do! を変えたのだといひ。

第3回TVゲーム アイデアコンテスト 入賞者発表

本誌5月号で募集いたしました「第3回TVゲーム・アイデアコンテスト」に多数のご応募をいただきありがとうございました。当社において公正な審査の結果、下記の皆様が入賞と決定致しましたので、発表いたします。



1位 賞金500,000円 1名様
該当作品なし

(特別賞8名様・総額40万円を増設致しました。)

2位 賞金200,000円 2名様
富山県福光町 法邑裕治
兵庫県姫路市 松野桂司

3位 賞金 50,000円 5名様
愛媛県松山市 有友浩
神奈川県横浜市 長崎智久
富山県福光町 岡部秀樹
千葉県松戸市 伊藤昌明
東京都杉並区 松下正利

特別賞 賞金50,000円 8名様

群馬前橋市	神田文彦	東京都豊島区	鈴木澄治
東京都中央区	岩本悠徳	東京都品川区	手塚一郎
東京都足立区	石井浩一	東京都渋谷区	毛利公信
神奈川県横浜市	長崎智久	千葉県千葉市	長野恭博

4位 賞金20,000円 10名様

鹿児島県姶良郡	月野本義明	鳥根昭雄	藤本博
岡山県倉敷市	田沢健昭	埼玉県朝霞市	山崎公一
新潟県新潟市	馬場正仁	福岡県行橋市	泉誠行
愛知県刈谷市	登尾利幸	愛知県名古屋市中村区	小林純一郎
埼玉県深谷市	斎藤正次	福岡県宗室市	川崎竜

5位 賞金10,000円 25名様

東京都台東区	朝比奈和典	富山県滑川市	水野道也
静岡県熱海市	池谷豊人	千葉県松戸市	橋本勝隆
群馬県前橋市	長谷川純	広島県東広島市	藤原洋士
愛知県名古屋市中村区	林孝憲	岡山県岡山市	橋本博之
兵庫県尼崎市	高山貴雄	宮城県栗原市	菅原健一
神奈川県横浜市	有馬伸明	栃木県小山市	柳澤達
秋田県秋田市	伊藤真子	静岡県焼津市	塚本善夫
東京都京都市	堀田臨	愛知県名古屋市	下河夏己
愛知県豊橋市	伊藤東一郎	静岡県静岡市	吉原周作
高知県高知市	山本和幸	千葉県松戸市	橋本勝隆
大阪府堺市	日高紀幸	大阪府泉佐野市	竹代潤
福井県小浜市	木村隆夫	埼玉県大宮市	天谷征
山形県山形市	朝倉寛明		

S ザン電子株式会社

本社 千葉県京葉市古賀野町朝日250
(05875)5-2201 TEL X 4573-187
〒101 東京都千代田区神田須田町71-18
東京営業所 共同ビル須田町10F 1001号
☎(03)256-1711 FAX (03)256-1715

★ トロピカル・エンジェル ★

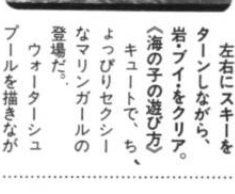

左右にスキーを
ターンしながら、
岩の壁をクリア。
海の子の遊び心、
キートンで、
よっぱりセクシー
なマリナーの
登場だ。
ウォータージュ
ールを描きなが
ら、リパース(背面走行)は、
ハイスピードで長ければ長いほ
ど得点。でもあまりいい気にな
ると岩にぶつかって転倒!
ジャンプ台も同じく、大きく
とべばとべほど得点につながる
のだと突然、サメ出現!
のサメにぶつかると、その場で
タイムアウト!リアルなので、各
プレイヤーは、
岩・パイをよけながら、
スキーを左右に。

★ スーパーダブルステニス ★

シングルスじゃあつて
人にダブルスはいかが。

①サーブのときの攻略法
Aでサーブをしたら、前衛
に切り替えてスマッシュを打つ。少し
ずつ右へ移動しながら3回スマッシュ
をして決める。

な、前衛にいるのは同じひろみ
?なんてことはないのだ。後
BまたはCでサーブを打つ。
BまたはCでサーブを打つ。
Dでサーブをしたら、前衛に
切り替えてスマッシュを打つ。
Dでサーブをしたら、前衛に
切り替えてスマッシュを打つ。

②レシーブ時の攻略法
Aからのサーブのとき、サービスマ
イン付近で少し前衛に打ち返す。
Bからのサーブのとき、サービスマ
イン付近で少し前衛に打ち返す。
Cからのサーブのとき、バックライ
ン付近で少し前衛に打ち返す。

これは大目玉。おれっちの
攻略法。ならぬDECOTTの
攻略法を国解説明たよん。

これは大目玉。おれっちの
攻略法。ならぬDECOTTの
攻略法を国解説明たよん。

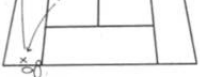
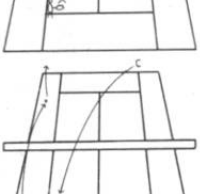
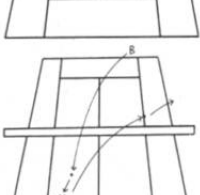
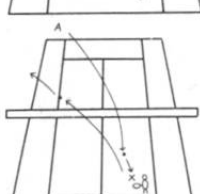
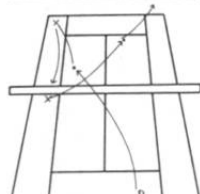
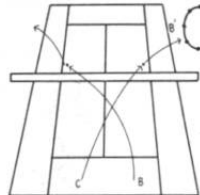
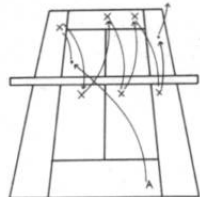

AMライフ特選街

TOY & HOBBY

むあいとむあいとプレゼントとつちやんこのこのコーナー。
くおんげつもちよとよいめのプレゼントをよーいしたよん。
どおぞ、よろしくう。

ツクダオリジナル

ビデオゲーム専用機 オセロ・マルチビジョン

オセロ内蔵のすぐれものが家庭用ビデオゲームマシンの登場。コンピュータ・オセロをテレビ画面で楽しめるようになった。本体にゲームROMが内蔵されているので、本体をTVに接続すれば即ゲームが始められる。うれしいことに、ゲームカートリッジのコンパチが実現。セガとの業務提携により、セガSG1000とSC3000のゲームがマルチビジョンで楽しめるというわけだ。



のが続々登場(2980円・3800円)固定式の操作しやすいういジョイスティックで楽しくは20倍だ。内蔵のオセロは最強レベル。コンピュータ・オセロのすべてが入って、初級者から上級者までが充分楽しめる18までのレベル設定。新しくHINT機能、PLA YBACK機能(一手戻し機能)が追加されている。256×192ドット/32スプライト/16色/3和音8オクターブ/ノイズ

ことになす。
別売りカートリッジは、Oバート、ガズラー、スペースマウンテンなど、ゲームセンターでの人気ものが続々登場(2980円・3800円)固定式の操作しやすいういジョイスティックで楽しくは20倍だ。内蔵のオセロは最強レベル。コンピュータ・オセロのすべてが入って、初級者から上級者までが充分楽しめる18までのレベル設定。新しくHINT機能、PLA YBACK機能(一手戻し機能)が追加されている。256×192ドット/32スプライト/16色/3和音8オクターブ/ノイズ

19800円

トミー

つちやんと聞くぞう 音声認識ロボット K-I-K-U-N-O



さあ。キクソウ。に話しかけてみよう。声をきまわけて動き始めるソウ。なんと、人間の言葉を理解し

て8つのアクションをしてくれちゃう音声認識ロボットが現われた。命令すると、笑ったり、物を運んだりは思いのまま。アイデアしたいで、かんたんな仕事をさせたり、オリジナルゲームを作ったり——もう遊びの空間

をさせたり、オリジナルゲームを作ったり——もう遊びの空間がとんと広がるのだ。キクソウを動かすカギは、胸についている8つのボタンとキミの声。

して、その通りに動いてくれる。命令は記憶させた言葉以外は通じない、つまりほかの人がとんなに命令しても、キーワードがなければいっことを聞いてくれない。

8つのボタンは、止まれ、笑え、持ちあげろ、さげろ、すめ、さがれ、右左の動作に対応、全く逆の言葉を記憶させて言葉と反対の動きをさせてみるのもおもしろいかも。

ボタンを
押して、ワ
イヤレスマ
イクで命令
すればちや

12000円

バンダイ

ゲームセンター気分でプレイだ。

スーパータイプキンマン対決悪魔超人



プレゼント 2名

ご存知キン肉マンがリングでハチャメチャの大激闘!

ちよびつとちやつこいけど、

ゲームセンター気分ひたるこ

とができるテーブルタイプ。

レバーでコントロールし、ア

タックボタンでやっつける。サ

ウンド・オンオフ機能で、静か

な闘志を燃やしたり、にぎやか

にさわいでみたりと遊び方はい

ろいろ。

さてさて、キミはリングの鬼

になれるか、それとも、ダメな

キン肉マン?

4980円

2人で対戦するユニークなダブルプレイの第3弾!!
ゲームが白熱し、巾広い年令層に大うけのゲームの新顔。
ジャングルの中の探険家とアマタ族の闘いが始まった。
ジャングルのツタがアマタの形になっていて、そのアマタをつたって毒へびが襲ってくるのだ。

ゲームは、アマタの最後に横棒(小枝)を加えることによって、毒へびを相手側へ追い返せば大成功。



2人で対戦できるダブルプレイゲーム

トドンレドジョン闘え柔王丸



また、探険家、アマタ族のどちらかが宝や肉を3つ集めるとボーナス獲得。

さて、キミは探険家になるか、それともアマタ族になる?

もちろん、コンピュータ相手に1人でもゲームは楽しめるのだぞい。

6000円

ごぜんじブラレス 3回。闘うだけでは勝つことはできないのだぞ!!
柔王丸をいかに修理するかが必勝のカギとなる。
第1ボタンは柔王丸対ザ魔人。規定の得点をあげると第2ボタンへ。
第2ボタンは柔王丸対マッドハリケーン。死闘。上パネルで闘い、下パネルで柔王丸を修理するのだぞい。
6000円

バンダイ

スクリーンにカバのついた

フラッシュアップウルトラマン怪獣大決戦

さてよ、バーマン/どこでもドラヤキドラエモンに続くブッシュアップシリーズの第3弾!!
3つのパターンのゲーム内容で、1台が3とおり楽しめるのがミソ。
第1パターン——ハヤタ隊員をコントロールして、上空から

の内盤の攻撃をさせて得点しよう。
第2パターン——ハヤタ隊員が、いよいよウルトラマンに変身して、街を攻撃してくる怪獣たちをアタックしていく。
第3パターン——宿敵バルタン星人とウルトラマンとの一騎打ち。スベシウム光線を駆使して撃退するのだ。
攻略法? よく日なたぼっこしてからウルトラマンになり、きってビコビコするのだよ!!
6800円

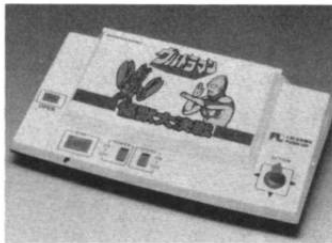

カシオ

ゲームが作れるビデオゲーム

PV-2000 楽がき



ゲームカートリッジはもちろん自分でゲームを作って楽しめるパソコンゲーム。

カシオ

最新のゲームソフトをフルラインアップ

P-VI-0000

8色カラー、224×192ドットでリアリティあふれるゲームが楽しめるゲーム専用機。
ディグダグ、ブーヤン、ワーブ&ワーブ、ツタンカムなどゲームセンターで人気のゲームをはじめ、オリジナルゲームROMカートリッジが用意されている(3800円より)。
カラーは8色、1ドット単位に色付けされた鮮明な高品質画

買ったその日からゲーム作りができる。ゲーム自作キット付き。カートを動かすだけで簡単に登場人物を作れるアニメーション機能や、絵を描くように背景画が思いのままに作れるピクチャー機能、マシン語を使わずに動きの速いゲームも作れる高速ゲームBASICなどの機能を内蔵しゲーム作りを通してコンピュータを楽しくもうというもの。ROMカートリッジを交換して、スーパーコブラブーヤン、スキコマンド、ロックンロール、フロンティアなどのゲーム(各4800円)がたんのうできる。
◎アニメーション機能

像が実現され、画面はリアルそのもの。もちろん、テレビとゲームはワンタッチで切換え可能だ。
ジョイスティックは、アクションゲームがパッチリコントロールできる操縦桿タイプ(2本まで接続可能 14800円)



8方向に移動できるカーソルを動かすだけで、キャラクターを自在に作ることができ、コピーや拡大も簡単。それに28枚の動画パターンを持っているので多彩なアニメーションが楽しめる。
◎本体

操作性を重視した、触れるだけで入力できるタッチパネルキーボードを採用。キーボードの配列は英文字がタイプライタ型ひらがなは五十音でわかりやすいのが特長。もちろんコマンドはワンタッチで入力可能だ。周辺機器も、操縦桿型ジョイスティックをはじめ、増設用ROMパック、カセットインターフェイス、プリンタインターフェイスなどが用意されている。16色高解像度グラフィックス/3和音4オクターブノイズ・サウンド機能/280Aコンパチブル 29800円

学研

SF超メカで未来にひたろう

レギオ

スリル、スピード、サイエンスの物語。SFアニメ、機甲創世紀モスピーダの世界が、可変メカで登場。
未来の超メカ、高性能可変オートパイ、モスピーダを駆って、謎の異星生命体、インビットに敢然と立ち向う6人の少年少女の物語。主人公たちが、ライディングスーツを装置して

スキーの回転競技をゲームにしたスリースローマーゲームを搭載。
どれだけ長く滑走コースを滑るかによって勝負を決める。



カシオ

スピード感あふれるゲームウォッチ

ゲームデジタル GSI-2

族の間を通過すると加減されていくので、他のスキーヤーをうまくよける一瞬の判断力が要求されるのだ。
レベルは3段階、滑走ミスやゲーム終了時には効果音もあり楽しさをそえている。

●月差約15秒以内、時、分秒、AM・PM/分単位でできるアラーム機能付 4900円

モスピーダに乗り込み変形したライドアーマーが搭載する可変型飛行戦闘機がレギオスだ。

レギオスも、アーモルジャー(戦闘ロボット)、アーモファイター、アーモタイプ1へと3種類に変形する。(完全変形) 3980円



レギオス アーモファイター



レギオス アーモタイプ



レギオス アーモスラヤー

学研

進め月面探検車

LCDカードゲームムーンパトロール



地球防衛軍の frontline 基地・ムーンベースから、月面探検装甲車・ムーンパトロールが発射した。

待ちうける障害や異星軍からの攻撃をかわしながら、Z基地までたどりつけるだろうか。

アイレムのヒット作、ムーンパトロールを、手のひらサイズのマルチカラースクリーンでおたのしみ。
ヒギナーコースからチャンピオンコースにも進めるのがうれし。

さあ、スピードボタン、ジャンプボタン、ファイアボタンをうまく使って基地へ急ぐのだ。マルチカラースクリーンならではの迫力が目の前に飛び出す。

4300円

ドンキーコングJRの冒険の始まりだ。

ドンキーコングJRは、いろいろな鳥の攻撃をかわし、傘と風船につかまって、鏡を鏡にさし込んでババを助けるのだ。メロディ・アラーム機能付きのゲーム&ウォッチは、スリムなボディでコンパクトなサイズだ。

ワンタッチ開閉式で、画面はフルカラーの美しい色どり。
6000円



任天堂

かわゆいキャラクターが大活躍 バラマスクリンズドンキーコングJR

タカラ

20秒充電で走りを極めた ターボマグナム

シテイターボとスーパービートルのボディを好みによって変えられるウルトラレーシングユニット

強力マグナムエンジン搭載のシャシーユニットに好みのボディを装着してレーシングを開始しよう。セットのクイックエネルギーチャージャーで、シャシーユニットのニッカドバッテリーに、20秒の急速充電。最高速度は25km/h。スピードはこのクラスではトップだ。パワーだってすごい。モー



プレゼント1名

ターボマグナムの最高回転数は20000RPMとハンパじゃない。スタントだってお手のもの。FF、RR走行が可能な反転走行力だからこぞできる走り二期待。クズカゴだって、パケツだってサーキットに早がわり。遊び方もいろいろだ。ターボマグナムのすべてがわかる、パイテックガイド 付きかまたうれしい。キミのレーシング人生がバラ色に変わるのだぞ。

1980円

レーシングスターター

タカラ

人気抜群のチビカー チヨロQのグッズがどわん



チヨロQワーゲンセット
チヨロQの中でもとくに人気のあるワーゲンのセット。びびびはビートルル感覚が味わえる。3550円
チヨロQシルエツトシリーズ
スポーティ感覚でまたた、カッコいいクルマの最新シリーズ。デジタル気分が少しは味わえた。4000円
えとっ子チヨロQ

ミニシリーズの第2弾登場。バトルゲームを開けると、おかしなゲームと印刷されたシルが貼れるようになっている。
チヨロQタグラム
人気のアニメキャラクター、タグラムがチヨロQになっちゃった。えらくかわゆい可愛さなチヨロQ風味。つうすけた。1000円
チヨロQレーシングスター
にチヨロQを6台設置し、競争できるレーシングスター。ゼロヨン競争が楽しくなるのだ。6800円



タグラム

プレゼント6名

読者が独占できるうれしいうれし
読者投稿による

おれっちのゲーム攻略法



3作品まとめてドン!の巻

べえじだ。そのため、編集部として手を加えず、原文のまま(誤字脱字も)掲載している。永久バスターンなどの掲載は、メーカー各社からのおしかり覚悟。なせって、同様のことを全国のゲーム狂は見つけ出しているわけだし、新しいゲームの開発に少しは役立つであろうと確信するからだ。ほんじゃこのべえじ、キミのゲーミングタイムのプラスにしておくれ!

読者に完全白隠されてしまったこのべえじ、今回はプロサッカー(群馬県/METS君)、マッピー(宮崎県/マルエちゃんの友だち君)、ワイルドウエスタン(長野県/川公夫君)と、バラエティに富んだ内容でお届けしよう。こんなの、もう知ってるよ。なんといわずに、ま、ちよとぐらいいは読んでみておくれ。ちなみに、このべえじは、読者による読者のための

1

MADIPPY の半永続点かせぎパターン!

一呼んで「ひま人パターン」



- このパターンはひまさえあればだれにでもやれるパターンです。(1) 13・14面 でやるのができます。

- まず
- ① ミュージックを画面の右半分 にせんぶよせておく。
 - ② 画面の左半分の上から2番目の階にタイミングをはかてのぼりどろ(この時、このドロは、バード)を開けてドロの本側に行く。この時2つの事に注意する。
 1. 小ネコを屋根裏に上げない。
 2. ①のトランポリンより左に行かない。
 - ③ あとは、ネコをドロでほじいて点差かせぐ。ネコは行ったり来たり先程は1番下の階をいたったりするので心配なし。

これで/00万点を夢じゃない!

宮崎県宮崎市

バネム

マルエちゃんの友だち (18才)

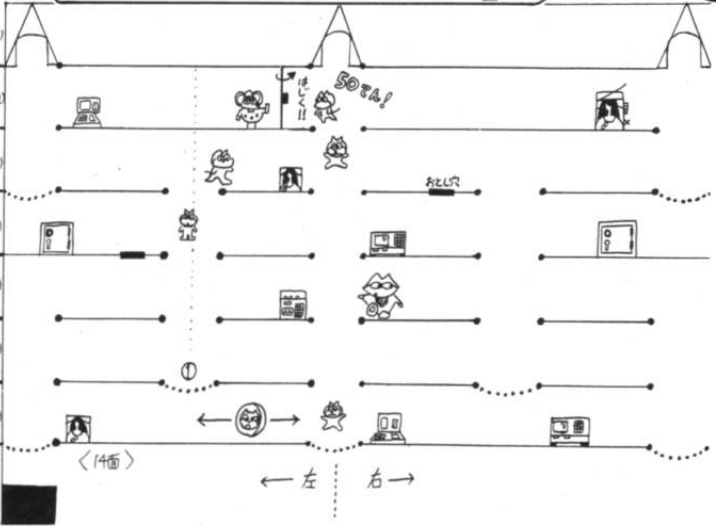

最初から、最後まで使え。

「羊永久パターン」のご紹介

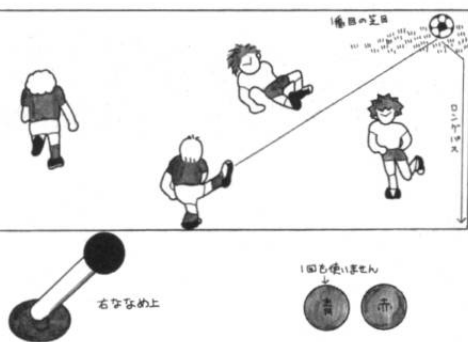

始め、画面が始まる前に既に、右を向の上のしバーを向け、味方をか入して、色のかわっている芝目の中間までドリブルします。GORL数回くくと、芝目あつして1回クックしこめ球かそのまは飛行てくたさい、芝目あつから、左を向、下へ降り、しバーの芝目にしてサイトラインを、画面ギリギリまで走り、画面の終りまでついたら、そのまは赤ボタンを押し、ロングパスをします。

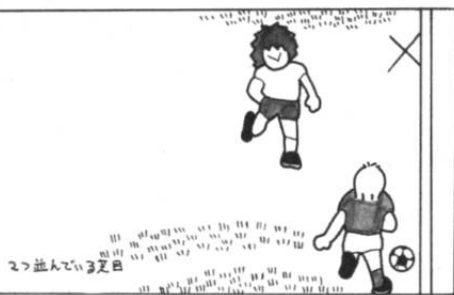

ロングパスが通ると、RWはつかさずホールをこころし前進します。この時、必ず、ホールを自分の正面(しバーは上)に持ります。芝目はいくつかありますが、2つ並んでいる芝目にして、その2つの芝目を越えたらサイトライン側にボールを振ります。すぐその前の敵の内側へ行きますから、X印の所でそのまは赤ボタンを押し、(赤ボタンはセ、センターリングシュートに53) LWはボールを持って、下の位置でシュート打ります



筆者からのMessage.....

DECOさんすみません、僕はまた、このプログラマーに1000円しか投資してないんです。あんまりeasyすぎるので、すぐに、1000000円を越えてしまいました、そ53人、1つモヤトすてです。何とせよこのパターンに2人は鬼に神格、いや、鬼に全格ですから、DECOさん、この次のGAME(スバルカタルニス)は1つこう題(もう)やたこかない)たから、今度はコインをたくさんいれようから、30分、MAPPYに投資した金は、5000円位です。画面、私達の近くのGAMECENTERは、コイン5枚で50円GAME1回です。全テアツしか50円、20円、10円です。コインは1枚10円です。(こは練習場に便して、本番は、菜所の100円GAMEです。)

Try how well you can do it !!
筆者 Mr. T.S

PRO SOCCER

フ ロ サ ッ カ ー T.M DTCO

10000000 PTS.

も、夢じゃない!!

掲載内容

1. How to Play
2. Trick of the Video Game!
(シュートの仕方
センターリングの仕方 etc.....)
3. 半永久バタ^ン
(最初の最後にこのバタ^ンで
十分だ!)
4. 筆者からのメッセージ



How to Play !!

勝つながら AMライフ No.6 の言葉を引用させていた
ります。キミはエースストライカー。8方向バー
赤ボタン・青ボタンを操作して、相手選手りしつような
タックルをかゆしながら、ゴールを目標して攻めるのだ。
8方向バーでボールを Keep している味方の青選手を
コントロール。ドリブル1回で 10 pts だ。青ボタンを押
せば、近くの味方へショートパス。センターリングが得意
(横パス 100 pts)。赤ボタンはロングパス。ゴール
シュート用。それぞれ 500 pts、1000 pts になる。どの
場合も、画面に出て来る矢印がボールの方向。5人の
PLAYER と進のまにあやつり、センターリングシュート、
ハットトリックを決めよう!! (それぞれ 2000 pts、
10000 pts)

Trick of the Video Game !!

これだけは絶対マスターしよう!

この GAME に必ず、SPORTS をあつこう GAME は
全て、ボタンがあるといえても、判断力が重要視
その判断力を養うため、プロサッカーのルールが分
はなさないだろう! この GAME で必要なルールは
ないが、GAME START 時、ボールを踢ているのが、CF
(センターフォワード)、すく右に居るのが RI (ライト
インナー) すく左に居るのが LI (left インナー)。い
を走、てゆくのは、右に居るのが RW (ライトウ
に居るのが LW (left ウイング) で、さらに、下
RH (ライトハーフ) の LH (left ハーフ) である。ま
(OFF SIDE) は、自分と、相手の競技者 2 人以上
パスをすれば反則。機械が自動的にジャッジして
ハットトリック (HAT TRICK) と呼ぶが、連続して、3 点



取ることを言う。実際には、連続して 3 点毎にも
取ります。これだけ知れば完璧でしょう。

・ショート・ロングパスについて——

これは、後ろ向きに居ても、ボタンを押せば前
にショートしたり、ロングパスをします。

・横パス・センターリングについて——

1 ゴール目は、50000 pts くらい横パスでか
てです。たんだん味方のスペースを奪って
センターリングは、サイドライン側にバーを
ボタンを押すと、必ずです。

・ドリブルについて——

相手のタックルをかわしながら、後にバック
パスをします。

—— それでは次に最初の最後に使
てあげます。

列車上での闘い。

保安官は積極的に屋根に乗らない方がよい。タマをよけきれない。ギャングが屋根に乗ったら、タマをよけながら馬を列車の横につける。列車の左側につける場合、ピョウリをつける。右側の場合、列車と馬の脚の間をぬかせる。



ピストルの方向をおさしめセットしておく。ギャングが射つと同時にジャンプボタンを押す。屋根に着地した瞬間、タマを発射！ギャングが2人屋根にいる場合、2発くらめず。これで百発百中、まちがいない。馬が横にいたとさっさと乗り移る。全めつさせたと最悪でも、敵の馬が集団で列車をも乗り越えて画面を横ざるときがある。

● ギャングがすり抜けまわった場合

サボテンが たんぽぽはえてきて よけきれず、転んでアウト！
線路上は障害物のない安全地帯。給水管があっても、そのまま通過できる。しかし、次の場合、

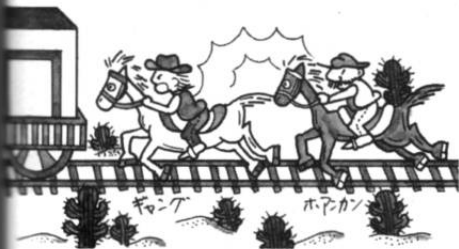

ギャングが屋根の上だけで、保安官が線路上の状態を続けていると線路の両側にサボテンが、サクサクはえてきて動きがとれず、敵の馬に突き当り止めてアウト！

【番外】1度だけ屋根の上のギャングを馬に乗らせたままやつけた車もある。

以上、ポイントだけ紹介しました。
まだほかにテクニックがあつた教えてください。

WILD WESTERN の必殺法

地味ながら、私の大得意のワイルドウエスタン攻略法を教えます。
私のハイスコアは 65 万点以上です。

● ホーナスのポイント

1~4 面はコインの動きはゆっくりなのでタイミングが狂いがち。画面より
バックミュージックでタイミングをつかみましょ。5面以上はコインの
動きは速いですが、むしろこちらの方が具合よい。

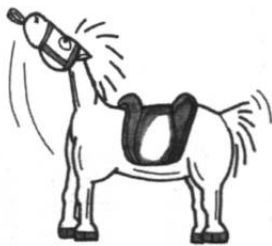

保安官は着地地点を動かさず、
馬が最後に首を振り上げて
ほんのわずかな後、弾を発射する。
コインの動きがどうであろうと
このタイミングをマスターすれば
ホーナスは 2 倍!

● ギャング戦争

最初の一発は敵に射たせる。いきなり接近していくとやられる。
視線の位置は保安官周辺。敵に気をとられると、サボテン、
岩、敵の弾に当たってしまう。敵の位置はタコの飛んでくる方向で
わかる。



安全必殺 ナメ射ち

保安官の射つタコは列車に当たるとハネ返るのでこれを利用する。

ギャングのタコは返射しないので
安全確実。橋での開きが
最も有利。

興奮ゲームの



フリスキートムやクレイジークライマー、ムーンクレスタといった懐かしい名機からラジカルラジアル、SFI-X、最新のコミカルゲーム・ダチョラーなど、ユニークなゲーム作りでマニアに人気のニチブツに迫ってみると……。

(本誌/矢崎潤一郎)

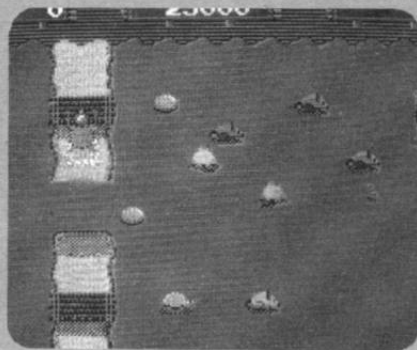

ダチョラー

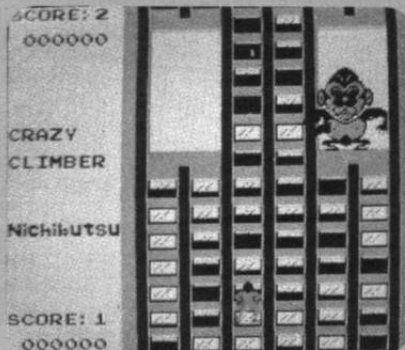

クレイジー・クライマー



応えるに足る、水準の高い商品開発を続け、常に遊びの世界を一步リードしていくつもりです。ということばの中にも充分にうかがうことができます。

創立当時はアミューズメント

んだ力強いものである。それは、鳥井未末社長の、「アミューズメント産業に従事するなかで痛感することは、ただ単に製品を開発・製造・販売を業とするだけでなく、あそび本来の目的である(命)を創り、与える姿勢を心がけることにあります。」
 本社では、企画・開発を行ない、京都工場で製造、東京、広島、奈良、札幌、仙台、京都の各営業所及びニチブツ九州シャーシシステム、ニチブツ九州においては販売とアフターサービスにリソースを主な業務にしています。海外では、ニチブツUSA、ニチブツUKをはじめとして、世界各国へ輸出しています。そして、ユーザーのニーズに



マシンの販売一本槍であったが、50年にオリジナル製品の製造販売に踏み切り、翌51年のA.M.S.ヨーにメーカーとして出展、興奮ゲームの震源地の仲間入りをしたわけである。

その後、インペーダーブームと共に増える業績をあげ、ニチブツならではのゲーム、スタントカー、ローリングクラッシュ、ムーンベース、ボンバなどを次々と発表し、プレイヤーにニチブツの名を知らしめたのである。こうして、ユーザーの信頼を勝ちえ、55年・開発スタッフも意を強くし、55年には、世界各地で好評を博した名機ムーンクレスタを発売、さらにニチブツの名は不動のものとなっていたのである。

ちなみに、この年に発表されたゲームはムーンクレスタ、ムーンクレスタ、ムーンバルサー、クレイジークライマーといずれもベストヒット商品である。これらは、前述の島井社長のことを裏付けるものであり、いかに魅力の製品が安定した品質でユーザーのものに届けられているかを物語っている。

最近では、花札の色彩を生かした花ビュータ、頭脳ゲーム対局麻雀といった静止画像もの、成人ものが多いようなので、今後のニチブツのゲーム傾向について、技術部長の関本さんに聞いてみた。

「このところ、成人向けというものが多く、子供さん向けというのは、ラジカルラジアルとS.F.I.X.ぐらいのものでしょうか」

すると、まだまだこの傾向は続くわけですか？

「これからは宇宙物、ドライビングゲームなど、すべてのものにチャレンジしたいですね」

いろいろなゲームを創る場合、一つのゲームに関して、チームといふものは、どんな構成になっているのでしょうか。

「企画・ハードウェア・ソフトウェアのスタッフが4〜5名でワンプロジェクトです。これに加えて、音声関係が全部のゲームに関してタッチしています」

それで、一つのゲームの開発期間というのは？

「今までの静止画関係ですと、半年前後です。これから手掛け

子供向けゲームを作ってよ

ゲーム少年、ニチブツに要望

アダルトものも多く、最近のニチブツは魅力薄と嘆くゲーム好きがニチブツ本社へ。

河合 ムーンクレスタとか、フリスキートム、クレイジークライマーみたいなゲームをこれからどんどん出してくださ。でないと、僕たちの世代

ようとしているのは、一般向けのする平面的なゲームと、これはやるであろうシミュレーションゲームです。大きくわけたらその2本ぐらいだと思います。

開発期間としては企画段階を入れて1年ちょっとぐらいでしょうか。

加えて、来年はかなり話題となるであろうビデオディスク関係も手がけているそうである。

「本線では考えてないですね」というのは、現在のコンピュータでは、即反応に限界があると思うからです。

ですから、静止画で開発した独自のノウハウを生かして、コンピュータグラフィックをメイ

ンとしてやって行きたいと思っています」（北端技術課長）

一応検討してはいるが、コンピュータを置かざるほどのものではない、時期尚早という判断のようである。

具体的なゲームの種類については、

「ほとんどシミュレーションの方に近づいて行くのと同じですか？」

それで、今、ポールボジョントとかの、ハードウェアで3D（リアリテイメシジョンII立体像）を目指しているのは別に、本格的な3Dの処理を手掛けても

います。

まあ、その正確さとゲーム性とは別だと思えますけど、それ



読者代表
 杉本 宏樹
 河合 靖敏
 浜出 くん
 塚本 大悟
 ニチブツ
 関本 光和
 北端 宏至
 山本 広
 本 誌
 橋田 武
 竹村 潤

には忘れられてしまおうと思うんですけど、

関本 成人向けだけでなく、あらゆる人を対象にしたゲーム作りをすることにしますか

「期待してください。」

杉本 最近、ぼくらの間では、バグ捜いですけど、セビウスのかくれキャラクター捜しなんかがはやっているんです。



らを合わせて、いいところを取ってゲーム削りたいと思っ
ています。(前出・北端課長)
という考えから、「コミカルゲー
ム・ダチョウ」が生まれたので
ある。

このように、ニチツツの開発
スタッフは、マーケティングな
どのスタッフと連携して、変化
の多い複雑な社会における、ユ
ーザーの要求を満たすべく努力
している。

ここに、ニチツツはアミュー
ズメント業界でのパイオニアで
あることを誇りとし、企画・開
発・販売を統合し、組織的な管
理のもとに、業界の大きな未来
を見立てているのである。

品質管理が最重要

安定した製品ということで、
オペレーター(ゲームセンター
経営者)からも、またプレイヤ
ーからも定評のあるニチツツの
ゲーム機は、洗練された技術と
市場の要望をいち早くキャッチ
する対応の素早さもさることな
がら、生産工程での品質管理の
徹底によることが大なることな
る。最新技術の生産ラインから生
まれる製品は、基本チェックを
受け、再びテストされ、品質を
ダブルにチェックされるという、
きびしい検査の後、市場へと送
り出されて行く。
当然その後も、独自のアフタ
ーサービス網で、万のトラブル
も敏速に対処する一貫性に支
えられているのである。

捜すのが楽しくてゲームし
てみたいなどころもあるん
ですけど、

北端 開発者の遊びみたいなど
ころも多分にありますね。
今後、その方面のゲームが
軌道に乗ったら、プログラム
にしこんでおいて、そういう
のも出すと思いますよ。ゲー
ムの中の遊びという形です
ね。

塚本 今、ゲームのサイクルつ
ていふんですか？ あれがど
んどん短くなっているでしょ
う。ゲームを開発している人
たちとはどう思っていますか
？(なつかかなスルどい質問
だ。確かに、3カ月より短く
なって来ていることは事実だ)
北端 それはやっぱり、企画も
入れたら1年以上もかけて、
1つのゲームを作っているん
です。それが、たった3カ月
またそれより短い寿命ってい
うのは残念ですね。

ユーザのアーキというの
あるんでしょうけど、
塚本 やってみるとゲーム性が
少ないから、すぐにやめてし
まうというところも多いです
よ。

山本 今のゲームを見ていると、
それはある程度当てますね。
長続きするようなものを、本
質を追求したものを作りたい
と思います。
浜出 開発の人たちの喜びって
どんなことですか？ 教えて
ください。

関本 やり作る側としては、
3カ月の寿命というのはいま
だけません。たとえばゲーム
センターへ見に行つて、自分
たちの作ったゲームがそこほ
うを向かっているのはたまら
ないですね。
北端 反面、それはもう夢中に
なつてプレイしているのを見
るとうれしくてたまらないで

すよ。

企画開発の場合は、そのた
めに、というより喜んでプレ
イしてもらえということが最
終目的ですからね。もう、それ
が我々の喜びですね。(このあ
たりは本作と同じ読者に書
んでもらうことが喜びなのだ)
関本 では逆に質問しますけど、
君たち、今後のゲームとして
はどんなものが要望されるん
だらうか？

たえば3次元のシミュレ
ーション、立体的なゲームも
いいと思うんですけど、
また、レーザードイスを使
ったものにキャラクターをも
つけたやつがいろいろか……。
杉本 どちらかというところ、攻撃
するもの、反射神経ゲームが
好きなんです。ストレス解消
のためにやるってところもあ
りますから。

橋田 わりとわかりやすい方が
いいと思うんですけど、
関本 ビデオディスクのゲーム
で背景とキャラクターがど
こどこと違うというのは気にな
るの？
河合 そんなにも気にならない
でも、ぶつかった時とかが、
ちょっと判断がつきにくい
ですね。

竹村 パソコンの戦争もののシ
ミュレーション、それも3D
なんてのはどうなのかな？
杉本 パソコンと同じだったら
つまらないですよ。やっぱり
ゲームセンターでなくちゃで
きないようなゲームでない
かな。

関本 いろんな世界の動向があ
るよね。そういうものをシミ
ュレーションにしてみるのは
？それが立体的にできるのは
な、ファンタジー戦争のよう
なゲームは興味ないですか？
河合 あまり考えないで敵を攻
撃するようなのなら大歓迎で
すよ、はくとしては。
塚本 結果がすぐ出るものが好

きですね。でも、あまり簡単
にやられてしまったらつまら
ないけど、

浜出 僕はチャンピオンベ
ースボールみたいなのが好き
です。スポーツ的な何でもいい
です、新鮮な感じがすれば
塚本 やつぱ、ゼビウスみたい
に映像がきれいなとか、フ
ロントラインみたいな単純だ
けのおもしろいもの、コミカ
ルもの、キャラクターのね、
それにすいぶん凝つてと思
われるもの、一撃というか強
引に押しまくるふうなもの
の中では？

塚本 押しまくるほうがスカッ
トとして気分がいいですからね。
杉本 ぼくは逆だね。キャラク
ターものがコミカルでいい
と思う。マリオブラザーズとか
ミスター・ドゥ、ドンキーコ
ングなんか、画面を見ている
だけで楽しくなつてくるでしょ
う。ああいうゲームがいいな。

竹村 ゼビウスに狂っているの
は塚本くんだけ？
塚本 ゼビウスをさわめるまで
は他のゲームはさわらないよ
うにしてるんですけど。
関本 やつぱ、なんかキャラ
クターとかが、あつておもしろ
い、1千円を出した人な
んかがいて、と目標にして、目
分でもきまめたくなるんです。
(電話はどんな年齢、大人対
少年のゲーム談義は花がかり
ちようど、ダチョウのフロ
ントラインがあつたので、コミ
カルゲームどわいすきの杉本
くんが目ざとく見つけ初挑戦
全くわからないままにゲーム
をするのだが、そこはどわい
すき少年、コッスを覚えてパ
ーティクリアを始めた。他の3
人も同様で、とつても満足し
て解散となったのです)

全国ゲームランド探訪

ゲーム少年のコミュニケーション広場は新旧ゲーム台が合わせて200台



茂原市のゲーム少年と経営者の杉田さん(右から2番目) レポーターは大久保敏子さん。

千葉県茂原市／ブレイランド・トーコー
レポーター／大久保敏子
ゲームランドルポ、おなじみミキちゃんの都合がつかず、ピンチヒッターとして、横浜のトシちゃんが登場。千葉県は茂原市の商店街の下真中のゲームセンターへトッシン。

ドジャーンノ、ローカル色豊かに、ピンチヒッターの私は、千葉県は茂原市への取材行となりまして。

位置としては房総半島の中央より少し北、東京から約100kmの距離にあります。

土曜日のお昼すぎ、スタッフと一緒に、飯田橋の編集部を出て、一路茂原へ。

首都高速、湾岸道路、東金道路と乗り継いで順調にクルージング、国鉄茂原駅へ約1時間半で到着です。

目標のゲームセンターは、駅から歩いて約10分の茂原一番街のアーケードのとぎれたとこ、トーコーストアの3階にあります。

ブレイランド・トーコー。これが目指すゲームセンターの名前。ストアの前には、大小さまざまな自転車がズラリ。この中にはきつとゲーム少年のものもずいぶんあるのだろうと思いた。

**勉強は机の上でなくても
できるといふ信念で**

なにはともあれ、オーナーの杉田博章さん(30)に、いろいろとお話をうかがってみることにしました。

すごい熱気ですね。20人ぐらいは入ってますね。

杉田 土曜日の午後ですが、今日は少し少ないようです。ふだんの土曜日曜はこんなものじゃありませんよ。

機種は古いものから新しい

がら店内へ入ります。エスカレーターで3階へあがってドジャーンとびつくりしました。

なんて広いゲームセンターでしょう。

これが私の正確な感想です。だって、3階のフロア全部がゲームセンターなのでから。

そして、またよ、ゲーム少年たちがワンサカと、小学校1年生から高3までのゲーム好きが約200人。ものすごい熱気です。

ゲーム台数は150台というのにそれ以上の少年たち(それにしても、1人くらい女の子がいてもいいのに、1人もいないとは、やっぱり機械に苦手なのかな)と、トシもその1人なのだけにと、ニギヤカにゲームをプレイしています。

お店は年中無休。でも、午前10時から午後6時半まで、閉店時間が早すぎるくらい早いで、かえって混雑するのかも知れません。

ものまでズラリという感じなのですが、揃える苦労とかはありますか？

杉田 この店の他に、近くに小さなゲームセンターもやっていますが、両方あわせて20台あります。しかし、新しいゲームが出る、メーカーからリムスでどんどん持って来てくれますから、別に苦労もしていません、子供たちは喜んでくれます

からね。

「広すぎて管理が大変という
ことは？」

杉田 広いけど、死角がないの
で管理はしやすいですよ。ゲー
ムセンターで必要なのは、死角
を作らないことと、グループを
つくらせないことです。

「とういこと？」

杉田 見えない場所があると、
かげにかくれて悪いことを始め
るんですね。たとえばタバコを
喫うとか。非行グループにして
も、そういう力を好みますから
ね。そんな子供たちのために
場にならないことが一番です。

よく、教育関係とのトラブ
ルというところを、どのゲーム
センターの経営者の方はおし
やっています。杉田さんのと
ころでは？

杉田 うちは、丸5年になり
ますが、全く問題はありませ
ね。地元の強みというのでしょ
うが、誰もが顔なじみなので、
子供たちも悪いことができな
いし、質のいい子供が集まって
来ますからね。

他所の店ではトラブルが？
杉田 他所では、うちの2店と
駅前のジャスコのコーナーだけ
しかありません。しかし、以前
はかなりの数のゲームセンター
がありましたね、そういう店で

メダルと景品の交換をしていた
頃は、よくうちのメダルを持っ
て行かれました。そんなことが
あってからは、メダルの機械は
置かないことにしました。

「仮に悪い子を見つけたらど
う？」

杉田 ほとんどが顔見知りの子
供たちですから、ゲンコツとお
説教でお願いします。それでも
利かなければ先生を呼んで話を
することになっています。先生も
同級生がいたりして話はスムーズ
ですよ。

ま、ほとんどの子がイタズラ
半分なので、一度しただけで
問題はありませんね。

店内を見まわしていても、ツ
ツバ内っぽい少年は1人も見あ
たりません。この子も、目を輝
かせてゲームに熱中しています。



ゲームのテーブルを見ると、
最新ゲームもすべて50円でプレ
イできるのです。ただひとつ100
円プレイの機械はポルボジシ
ョンIIだけ。こんなところにも
杉田さんの心づかいがあらわれ
ているようになので、再び質問を
始めました。

全機50円だと、経営として
は苦しいんじゃないですか？
杉田 近くに遊ぶところが少な
い子どもたちにとって、ゲーム
はストレス解消の1つの方法だ
と思っています。

ですから、子供から100円もと



るのに抵抗を感じずし、親に
も負担をかけたくありません。
それでジューズも60円なん
ですね。

杉田 私に教えてもらった先生
なんかも、たま見に来、10
円にすれば、もつと喜ばれるの
に——などといわれますが、そ
こまではね(笑)

ところで、ゲームセンター
をやつて、良かったと思う
ことは？

杉田 子供を安全に遊ばせるこ
とができるというので、親が「
——と、一枚の紙切れをポケッ
トから出された。それには「千
円持ってます。よろしく。」と書
かれてあった。こんなふうにし
て子供を預けて行ったりするん
です。信頼されているというの
はうれしいことです。

そして、杉田さんの持論は、
机の前だけが勉強ではない。
遊びの中でも学ぶに学べる。」と
いうこと。そのためかどうが、
この店では、すでにゼビウス1
千万点が12人となり高率なの
です。

ただ困ることは、新聞などで
ギャンブルゲームの摘発が発表
されたとき、杉田さんもその一
員と見られてしまうことだそう

です。当然、PTAの人たちが
見学に来て来たりで対応に忙
しいのですが、皆さん、実態
を見て安心して帰ってください
とか。

しかし、学校によってはPT
Aの人たちのマナーの悪さにあ
きれることがあるんですよ」と
杉田さん。

店内は、一応子供のための遊
び場ということで、灰皿は全く
なし。なのに、PTAさんたち
はタバコを喫って床にポイとし
てしまうのです。こんなことつ
てないですよ。みんな、ちょっ
とフンガイしてしまいました。



ゲーム熱心は勉強熱心？ 常連の学力に驚き

話のついでに、ゲームセンタ
ーを始められたきっかけなんぞ
を聞いてみましょう。

「5年前の、インペーター全盛
の頃ですが、同じ商店街仲間の
ツツ屋さんから、ゲームセンタ

ーをやってみたらどうかと誘われたのがきっかけです」

それで、冗談でタイターの干渉場所に電話をしてみましたというところなのです。冗談で……です。

「場所があるから、どうだろうと話をしたら、すぐに所長の小島さんが見えました。」

その対応のす早さと感じの良さで、すぐに開店することに決めたのです。もっとも、最初からアルバイトのつもりでもなかったから、他の店のようにインベダー後の落ち込みもショックではありませんでした。

当時の店は、うち一軒だけが残っているのです」

もうけることよりも、子供たちの遊び場としてずっとやって行くこと……これが前提になっているからこそなのでしよう。

杉田さんの話はこのくらいにして、広いゲームセンターで常に少年たちと接している、マネージャーの古山さんに、仕事の間をぬって聞いてみました。

「土・日は実事を預る時間もないぐらい忙しいんですよ」といふそばから、古山さんの手は、面替のため忙しそうに動いています。

「頭を使って、一生けん命ゲームしている姿は実にいいもんです」

このことには実感がこもっていて、私はうれいし気持ちになりました。

「平日と土曜日は地元の子供たち、そして日曜日は大原方面の遠方からもやって来て、大にぎわいの様子を呈するのですが、一番気になるのは、ゲームをするときのマナーの悪さだそうです。テールにこしがけたり、椅子に足を乗せたりする子がけっこういるとか。いい子が多いと、そんな子が特に目立つのでしうね。」

奥の方に、アルバイト君がいるので少年たちをかきわけるようにして進みます。

「友達がここでバイトして紹介されたのです。始めから8カ月、このバイトを選んだ理由の一番は、ゲーム大好き人間だから……」

と村杉有司君(19才)。

ゲームセンターのアルバイトだと、ゲームに関するホットな情報や新機種が、いち早くキャッチできるし、ゲームが好きなので楽しめてしかたがないのだそうです。

無理矢理に、つらいことを聞いてみる。

「しているえば、ゲーム台が重いこと、下から二階までのゲーム台の上げ下げが大変くらいかな」

という。ほんとに無理矢理って感じで、つらいことは全くなさそうでした。

時間が過ぎるにつれ、どんど



んと少年たちが増えてくるブレイルランド・トーコーをあとにして、一番街店へ。ここが杉田さんがゲームセンターを手がけた最初の店。ゲーム機は新旧あわせて50台が、びっしりと置かれています。

「ゲームおんち」の私めも、こわわと、ゲームに挑戦。ジツビーリース、ゼビウスなど、どれをやってもせいぜい20秒でゲームオーバー。ましてしてもゲームおんちの名を轟かせたしう結果となってしまう。

10人ほどの高校生がゲームをしていて、そのうちの一人に助っ人を頼むことになりました。杉田さんいわく、ゲームのフロアの関口君(高3)が私の助っ人。

手をとり足を(いえ、足はどつてくれませんでした。もつとも足は使いませんものね)とらうにのこちとなりました。

うーん、さすが流石ナガレイシ！ 手つきもあややかに、今までの私めとは大がいで、スイーサイトとゲームを進めます。

6年のキャリアに感心するやら何やら、まじ、さ、も感じました。来年が受験だそう、ガンバってね。

もう一人目立ったのが高2の大場君。なんと、英語弁論大会優勝者と聞いて、ロサンゼルス在住1年の経験を持つ私めが英語で質問！

「How Do You Feel Now?」と聞いたら、しかりました。私の質問に答えたりすると、ゲームがメチャメチャになつて

しまつたというのです。いいながら、もうゲームはメチャクチャになつていました。

Your Name? 「OHBA!」

とだけいうと、彼の心と身体は、メチャクチャになつたゲーム台のスクリーンの上にとどめつけられているのです。

この一途さがたまたまなくステキで、そして、最後に無理をいって、杉田さん、関口君、大場君と私の4人で記念にバチリ。ピンチヒッター取材は私めの有意義な一日となつたようです。

トシのひとりごと——あーあつてもよかつた。

この取材でゲームとゲームセンターに対する考えが何度変わりました。

見ると聞くで大違い。センター内も健全で清潔。ゲーム人間は美しくさえあるのですね。ほら、何かに向かって熱中している人間で、美しく、光つて、すばらしいってうううう……!?



我々の目あては、2号館。民生用エレクトロニクスの会場である。

中央入口を入ると目の前にはインフォメーションセンターがあり、会場内に出ている会社は10社。どれもこれも、はなやがで各社とも趣向をこらして、まるで大学の文化祭でも見ているようであった。

エレクトロニクスショー&データショー

・エレクトロニクスショー'83 主催/日本電子機械工業会 会場/大阪国際見本市港会場 開催日/10月6~11日

東京と大阪でTOMMOROWがはつきり見えた。

まず最初にソニー。このブースでは、ビデオ・ビデオカメラを主に力を入れていたようだ。他には、今度KDDとソニーの共同開発の光磁気ディスクというのが開発された。直径12センチのディスク板。再生・消去まででき、なんと驚きなのは、三十センチのディスク板でAサイズの図面文書を4万枚も記録ができるというすべ。これからのゲーム機にもかかわらず使用されるのでは、という希望の星で

もあるみたいだ。さてさて、ゲーム関係はと捜してみたところ、ありました。HBI-55。パソコンなのでした。16色のカラーグラフィックス。画面に多彩な色が入ることは楽しい。それにサウンドも変えられ、8オクターブ3重和音のサウンドも楽しめる。迫力満点なのである。あれ、あいつ。んんん。住所忘れちゃったな。なんていう時にもおませせあれ。カートリッジ

に、住所録、スケジュール、メモなどをプログラムしておけばオーケー。すぐデータを見ることのできるのだ。あとはソフトだけ。ソニーは大人向けのソフトが多かったようだ。オセロ、な。んだ、と思ってる人。これは仲々のつわ者。挑戦者の実力に応じて、コンピュータの強さが変えられ、一番強くしたら、これはもう頭の中がおかしくなりそうだった。SMWIG702D。なんだって？これはスロットマシンである。一日中やってもあきそうもない。それにカジノゲーム、ルーレットなどもあり、青年層にはうけそうなソフトであった。次に三菱館。ここで一番目についたのはカラービジョン。知っている人もいない人が、新宿のアルタを思い出せ、後楽園を、というぐらいに知っている人も数多いと思うが、あれの小型版。アルタにしても後楽園にしても映像はみにくいよね、でもこれは違う。映像が映像だった。という具合によかった。こんな大画面でゲームができた

らと思っちゃうね。えらい迫力だぜ。でもこんなのがゲームセンターにでまわると近い将来きたりして、科学力はすばらしいのである。会場内をうろついていると、コーナーの一角に、ロボットのようなのがあった。ML8000を使用したムーブマスターというしろもの。パソコンでこのムーブマスターに仕事をインプットすると、腕が動き、ものを掴んで指定した所におとす。ずばらな人は大変便利なものがある。テレビを見ようか、ステレオをつけようか、なんていういろいろとできようだが、なにしろテレビをつけたいのなら、テレビの横に置いておかなければならぬというのが一つの難点だね。これで足か、車がつけばサイコーなんだ。このML8000というのは多くのパリエーションを持っているパソコンで、これ一応あれば、という感じの機器である。次のブースは日立製作所である。日立はどちらかというとビデオカメラに力を入れている方

ELECTRONICS SHOW



ではないかと思われる。ビデオカメラは仲々のもの。
 会場の一角には宇宙ステーションのまわりに宇宙船が飛んでいる、それをカメラでとり、モニターで見ると、すぐにでも映画が作れそうなくらい、クリアな画面になっている。
 パソコンはというと……ありました。ハイ、コンパクトサイズで持ち運び便利。街に出て持ち歩いても、フツツ感電池パツチリのパソコンである。16色カラーグラフィック3重和音8オクターブ。オーディオにつなげばアンブラスピーカーで迫力あるコンピュータサウンドが楽しめる、小さいけどやりのパソコンで、子供向けのソフトを多く出しているという感じ。その中でもすぐれもの感じはCF12000。これはゲームもさることながら、作曲もできるという機能を持っている。8オクターブの3和音までオーケイ。これだけの範囲があったら心配することはまずなし。これでステレオにつなげばサイコーに乗れるし、テープにインプットしておけばおさらいいんじゃないかな。音符が読めない人には、自分がすっかり忘れてしまった時なんかは何度も聞かせようことができるんだからこのうえもないというところか。

やはり、ゲームの所には子供がいっぱいいた。小・中学校の子供が多かった。けつこう松下さんはこのへんの年令層に目をつけているのかもしれないね。今ではシャープのプース。さて次はシャープのプース。さて今まで同じようなものを紹介してきたが、ここで一つ、すこしプロ気分を味わってみようではないか。それがシャープのX10D。これはグラフィック機能にすぐ

れカラーも多彩であり、4次元空間を表現でき、遠近感もたせたりリアルな表現もできる。また、キャラクターを3通りにも同時に変更できるという便利さである。あとは美写の映像と、グラフィックとを合成することも自由というすばらしいもの。他に目についたといえばコンピュータののお姉さんというところか。

ききさて、ここでひと息をフツツ。会場ではやはりコンパクトオングールが花とつたところ。各社のこのコンパオングールにずいぶん気がつかっているという感じがした。

三洋電気などは、スイスの民族衣装をまとい、ビデオカメラのモデルになっているというサリスより。その中でも私的感情をまじえてベストオングールと、パイオニア。ではなからうか。近未来的な、メタリックの感じがする洋服で、センスも仲々だ。各社それぞれによかったのだけれど、パイオニアだけがまったく違ったというか、一番目立ったのである。

さてそのついでにパイオニアに行ってみよう。このプース、主に力を入れているのがレーザーディスク。知ってのとおり、ソフトの方もしてし発売されており、勢いによるパイオニアである。ありました、ありました。そこにはアストロンベルトとレーザーグラブプリが。コクビツこと。

やはり小・中学生はこれだとはかりに集まっていた。これから楽しみなレーザーディスク、どんなゲームの映像、ゲームを見せられるか楽しみ。そしてソフトでも、種別は数百も出ている。家庭にはいいんだけど、ゲーム機にとってはレーザーディスクは希望であるかもしれない。

つづいて紹介するのは日本電気NEC。ここは大人向け。そう、あの武田鉄矢が出ているP016001もあった。これを紹介するには知られすぎているため、コマンドを紹介しよう。これはデジタルロボットである。またの名をX101という。パソコンでこのX101というソフトをダウンロードして動かさしておもしろいロボットである。足はキャタビラでも回りもバツケン。

でも、ゲーム機にとってはレーザーディスクは希望であるかもしれない。つづいて紹介するのは日本電気NEC。ここは大人向け。そう、あの武田鉄矢が出ているP016001もあった。これを紹介するには知られすぎているため、コマンドを紹介しよう。これはデジタルロボットである。またの名をX101という。パソコンでこのX101というソフトをダウンロードして動かさしておもしろいロボットである。足はキャタビラでも回りもバツケン。

いませ。ななていうようになつたらどういう気持ちだろうか。願わくはX101と三菱のムーブマスターがくつついたらなんて考えは、ぜひいたくなのかもしれない。

東京三洋電気、東芝である。ここでコンパオングールのお姉さん達が特に力を入れていたのが、文字多量放送。これはテレビ番組を見ながら、ニュースを字幕スーパーで見ることができるといふもの。天気予報、スポーツニュース、レジャー情報などには大変便利なのである。

他にキヤプテンシステムというものがあり、電話回線を使って、映画やコンサートのチケット予約、ショッピングなどの必要な情報が画面で見ることができ。ケーブルテレビの同類という感じのものである。東芝はケーブルテレビにも力を入れていて、アメリカに近づいていくのかもしれない。会場内はシンプルだけれど、一本にまとまっていたという感じがした。ここ東芝ではスキーのソフトが多く紹介されていた。そのため子供が意外と多かった。大人と子供の調和

'83 データショー

東京・晴海展示場



今回で11回を迎えるデータショー'83が、10月18日・21日まで東京・晴海展示場で開催された。豊かな社会を築く信頼の信頼情報システムをテーマに、出展会社は昨年より2社増えて19社。



がとれているところがいいふん
い気をもし出してた。
ラストは日本ビクターのプ
ース。ここも近頃ではビデオディ
スクに力を入れているとのこと。
その中でもVHDビデオディス
クというビクター独自の方法を
開発したというのでいいそと
出かけていった。まず、うん
がよかったのか。カルフオルニ
ア・ガールズというソフジに出
介されているところであった。
相棒などは見とれて写真を撮っ
ているしまつ。なかなか奇麗な
人でした。それで問題のVHD
なのだが、その中でもゲームデ
ィスクがあった。(ここでバイ
オニアのレーザーディスクとビ
クターのVHDの違いを書こう。

展示面積も昨年より千平方メ
ートル近く増え一万4千平方メ
ートル。展示場面積も3千平方
メートルとなった。
今年のデータショーでは各社
ともOA化を進めるローカルエ
リアネットワークとこれに結合
されるワークステーションの展
示、実演などビジネス関係に力
が入れられていた。出展会社
は、日本電気は今春発表した汎
用OAプロセッサ「AGOS」シ
ステム410によるオンライン
システムの展示実演、日立製作
所も今年3月に発表した汎用中
型機M1220Kを出展し、こ
れにT15560/20、P1
1などのターミナルを結合実演。
製品別では、オフィスコンピ
ュータでは三菱電気、日本電気、
富士通オフィス機器、東芝、カ
シオ、キャノンなどが出展。
光ディスクなどでは、住友電
工が光通信機、松下、東芝が光
ファイル装置の出展、富士通、

バイオニアのレーザーディスク
はディスク板の凸凹をレーザー
で読みとりそれを映像に変える
のだ。ビクターのVHDは静電
容量方式といって、センサーを
盤の上におとし、そこで凹凸の
静電容量を読みとるという形で
ある。
これはMSXとVHDを組み
合せて作ったものだろうである。
ドライブングゲームとゴルフゲ
ームとの2つがあったが、仲々
クリアな画面と、リアルな爆発
シーンもあり、うれしくなっ
たが、製品化されるのはまだ
先のことだろう。
でもソフトの方でびっくりデ
ィスク・マジカルリップとい
うのがあり、タイミング勝負の
ソフトであるが、コミカルなキ

ャーワー、専業メーカーではソ
ード、ア電子機器などが出展。
また日本アイ・ビー・エム販
売はIBBM5555ワークステ
ーション、S1660パーソナル
コンピュータを中心に展示・実
演。とくにMSXが目立った。
出展されたものの中で、最も
見学者が集まったのが多機能型
パソコンと画像処理機器。一台
でパソコン、ワープロなど何役
もこなすだけでなく、中央のコ
ンピュータとして接続してネッ
トワーク化できる多機能型パ
ソコンは、ビルや工場内で体的
に情報を共同利用するローカル
・エリア・ネットワーク(LAN)
の主役として熱いマーク(LA
N)に包まれていた。その他、有線
・無線のデータ通信、超高速フ
ァクシミリなどコンピュータと
通信機器を組み合わせた最新の
ネットワークシステムも多数紹
介され、見学者が操作を試せる
ものも数多かった。

ヤラクターで仲々おもしろい
もね。
また5号館(マイクロエレク
トロニクス電子部品)の中で、
NECが音声で動くリモコンカ
ーを紹介して、
人間がマイクに右、左、前
後などの声をかけると、ラジコ
ンカーはその通りに進むのだ
。目新しいといえそれが目
新しかったので立止しようか。
あと一つは日立といっしょの
会場にあったレオナ教育シス
テム研究所が出している、ロボ
ット・ターゲット。プログラムに
従って動く、メカニカル型ロボ
ット・カメラ。
取材班が帰るころはまだ、熱
気ムンムンという感じがした。
(取材構成/阿部・村山)

(阿部)

全国のハイスコア速報

今月のハイスコア

ニューゲームのあいつく登場。チミのどこにはもうお目見えしたかな? なにまていせんかよとじゃ、先にこられちゃうぜ。

マッピー	46万8940点	斉藤栄治
ジッピレース	151万7000点	佐々木康昭
チャンピオンベースボール	39万7080点	今 紀克
エレベーターアクション	6万6800点	木四雄一
ポールポジション	6万0200点	小幡幸直
ギャラガ	38万2580点	若松一夫
バック&パル	11万8610点	高橋一雄
ゼビウス	238万3310点	高橋一雄

●宮城/ゲームフィールドキックオフ 10月23日調べ

マッピー	999万9990点	久米英郎
アップンダウン	10万5300点	櫻村龍一
トップローラー	27万6268点	櫻村龍一
チャンピオンベースボール	203万4320点	櫻村龍一
ズーム909	144万6060点	中村 均

●東京/ナムコプレシティーキャナル 10月25日調べ

マリオブラザーズ	33万1910点	藤倉敦夫
ジッピレース	153万0500点	吉池明芳
エクセリオン	24万1400点	池本拓也
スティンガー	548万8680点	平石彰央
スクランブルエッグ	24万3570点	平石彰央
ウォータースキー	7万7620点	磯辺 宏
バトルクルーザー	56万1690点	白井昭夫
エレベーターアクション	7万3450点	白井昭夫
マッピー	58万8500点	白井昭夫
女子バレーボール	11万4200点	菊田浩二
ギャラガ	116万4450点	加藤 彰
チャンピオンベースボール	65万3700点	神田幸和
プロサッカー	16万2970点	中沢新一
ポールポジションII	3万0470点	石山哲夫

●東京/ゲームセンター「エメラルド」 10月25日調べ

マリオブラザーズ	222万0400点	中金直彦
スターウォーズ	264万1542点	中金直彦
ゼビウス	999万9990点	富田信司
バック&パル	140万9470点	LNM Fay
エレベーターアクション	9万7500点	清水鉄夫
トップローラー	35万1905点	古田秀人

●東京/ナムコゲームブティック高田馬場店 10月25日調べ

マリオブラザーズ	88万7670点	中川 剛
ジッピレース	136万6900点	佐々木義久
スティンガー	113万8030点	U I C
マッピー	61万7740点	山崎たく
アップンダウン	4万9950点	伊藤英二
スターウォーズ	113万7032点	弥佐繁晴
スーパーダブルステニス	9万2800点	デンバー
プロサッカー	38万5600点	笹本クン

●札幌/ナムコプレイステーションキャロット琴似店 10月20日調べ

マリオブラザーズ	24万1280点	竹田 晃
ジッピレース	152万3600点	鈴木清己
エクセリオン	38万3100点	川島利文
マッピー	90万6500点	浜村志郎
ミスターDoVSユニコン	14万0400点	小神修一
チャンピオンベースボール	70万5600点	富樫竹夫
トップローラー	4万0470点	志賀優也
スティンガー	120万6710点	川島利文
アップンダウン	27万2150点	土門浩二
スタージャッカー	26万0181点	中川 誠
シンドバッドミステリー	3万3450点	竹田 晃

●山形/ジャック&ベティ 10月25日調べ

10月25日現在、累計して載せちゃうからさあ。
ス100000万点達成者大募集

10月25日現在、累計して載せちゃうからさあ。
ス100000万点達成者大募集

「GET」
POM
四日市市/中島誠



ハイスコアラー大募集

みんなあハイスコアを出したゲームがあったら、パンパン応募してくれよなノてきたらキミの写真も一緒に、全国に顔を広めるチャンスだよ。

それぞれの宛先に住所・氏名・年齢・職業・電話番号と共に、

〔ゼビウス(100万点大募集)※いつどこかのゲームセンターで達成したか、またきたら証明になるものを一緒にして、編集部ゼビウス係まで。〕

〔ハイスコアラー大募集〕※ハイスコアを出したゲーム名ハイスコア。

ハイスコアの証明になるもの。ゲームセンター名(住所・電話も)を編集ハイスコアラー係まで。

〔キミの町のゲームセンターをAMライフに載せちゃおうぜ!〕※ゲームセンターの名前と電話番号を書いて、編集部情報係保まそれぞれ送ってね。宛先は103ページを参照。

ゼビウス1000万点! 登録第3弾!

埼玉所沢市/桑原圭一郎
" / 松浦秀樹
" / 山田高広
" 東村山市/根本直広
" 川越市/小島康一
" / 鷗谷信一
" 東松山市/ひばり君
茨城県那珂町/片岡 聡
千葉県船橋市/小山貴弘
神奈川県横浜市/稲田隆次
" / 三谷徹也
東京都豊島区/富田浩治
" 新宿区/出雲好一郎
大阪府大阪市/矢島秀起
三重県四日市市/中島 誠

兵庫県加古川市/井上淳一
福岡県福岡市/長山義博
石川県金沢市/山口栄次
" / 橋本貴生
長野県長野市/岡村太郎
秋田県秋田市/岡部健志
" / 川島利文
" / 小林智之

マリオブラザーズ	136万9340点	スパーク炎上現
マッピー	999万9990点	スパーク炎上現
スティンガー	117万1990点	諸星月光
ギャラガ	224万8370点	CRXS
エレベーターアクション	79万0900点	アクション
ジッピレース	161万9600点	田多野
プロサッカー	57万8500点	ひさし
バック&パル	55万2520点	キッチン

●金沢/ビッグキャロット金沢店 10月25日調べ

マリオブラザーズ	52万3670点	西本クン
ジッピレース	11万4230点	小玉クン
エクセリオン	50万2000点	梅田クン
バトルクルーザー	20万6720点	福井クン
ジュノファースト	29万2130点	紫田クン
アンブッシュ	19万7950点	磯口クン
トロピカルエンジェル	7万5230点	川端クン
女子バレーボール	4万2500点	鎌田クン
アップンダウン	6万1760点	長沢クン
エレベーターアクション	7万2700点	橋本クン

●大坂/GAME VIP PLAZA 10月25日調べ

マリオブラザーズ	23万5650点	太田クン
ゼビウス	134万6080点	橋本クン
スカイランサー	29万3800点	橋本クン
ウォータースキー	7万8250点	上野クン
ポールポジション	6万1450点	上野クン
チャンピオンベースボール	20万1330点	福西クン
プロサッカー	45万5820点	江本クン
ミスターDoVSユニコーン	7万0120点	藤川クン
パチファイバー	11万0050点	藤川クン
バック&パル	12万2490点	中司クン
シンドバッドミステリー	11万2350点	西田クン

●大阪/バサディナ池田店 10月26日調べ

マリオブラザーズ	62万7610点	高口クン
エレベーターアクション	9万7400点	河田クン
ゼビウス	267万0870点	西村クン
マッピー	38万2310点	泥川クン
チャンピオンベースボール	17万9990点	松原クン
ミスターDoVSユニコーン	9万1060点	宮脇クン

●高松/ゲームセンターたち 10月20日調べ

■キミの町のゲームセンターをAMライフに載せちゃおうぜ!

キミのよく行くゲームセンターで、ハイスコアを記録している店があったら編集部に連絡して欲しいんだ。採用したキミには情報部員として、会員証をあげちゃうんだから。とくに九州地方のキミ待ってるよ。

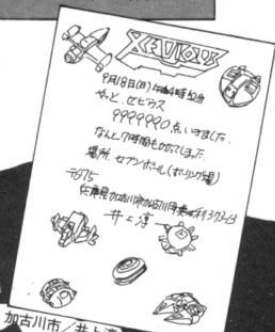

加古川市/井上淳

タイトーの新製品 女子バレーボールで

50万点

3時間以上
ねばって
途中でやめた
(ほとんど半永久的)

対象国

- ①韓国 ②キューバ
③ソビエト ④中国
⑤アメリカ ⑥カナダ
⑦西独 ⑧ポランド
以後①～⑧のくりがえし



世田倉三宅 望(18)

おまっと～さん! まあいどお、発表のコーナーだぜ!



港区 富川知之(13)



読者100人の ハガキアンケート

ピンバシ、ピンバシとハガキの
山。なかなかユニークなのとか、
キビシーイ意見もチラホラ。
これからもお便りを待つてるヨ。

ベスト10

やってきましたベスト10、発表どえす。例によって例のごとく得点は、1位5点、2位4点、3位3点、4位2点、5位1点です。さて今回も、もうあされてしまうほど。ゼビウス。

くんまたまた単独トップ。これで7カ月連続トップ! もういいよという気持ち、はたして何か月独走を続けるか、複雑な気持ちだね。新しいおめみえで、スター・ウォーズ。くんが入ってきた。はくもこの前。スター・ウォーズに挑戦したんだけど、なにがなんだかわからんうちに終わったのだ。みんなはどうだったかね。でも迫力はサイコーだったね。さてさて、10位以下で注目されるのは? 9月28日、29日のアミューズメントショーで紹介された、タイトーの「レーザー・グラランプリ」の名もまだまだ少ないみたいだけど、だんノ、だんノと頭を出してきたダークホース的存在かもね。10月8日、11日まで、大阪でエレクトロニクスショーが開催されたんだけど、バイオニアと、ピクターが、ビデオディスクケ

*namco のゲームがどわいすぞ!

- ① MAPPY ... 100000 pts. と 5x2 と ..
Mr. Do! ... (1-10000) 635,000 pts.
Mons. of the Frisky Tom ... 32面クリア!
XEVIOUS ... はやいぞ?
② 若狭ファミリオンタ
(8人から4人2人というゲーム専用機専用) 月2回見せようぞ!
③ バグイじめ (マッピー) ... (金ばり) 100!
(13.14面目の宝庫の本) ... 一定時間すると穴がなくなる
④ ... 穴の中分まで ... 300 ... するも55にミュキ ... 2の下階階に ... ありたりしている ... 300 ... 2の1は ... 異なる ...

◆今月プレイした得意なゲームの得点上位3機種とその得点(ゲームセンター名も)

1. (756,192点) 2. (611,115点) 3. (417,240点)
2. (424,000点) ...
3. (375,000点) ...

◆好きなビデオゲーム3機種(名称と得点)

1. ゼビウス 太東
2. ...
3. ...

◆得意なビデオゲームセンター又はお店の名前

氏名 なしよ

所在地 ...

◆ゲームメーカーへの要望

何を ...

◆得意な必殺技、必殺技変わった遊び方

1. ...

2. ...

3. ...



半ネズミパターンと全ネズミパターン

①

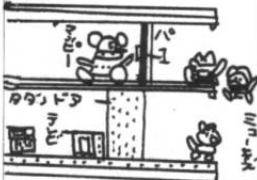

半ネズミ
4面目でパワードア

(パワ)では無いまづ
ミュージックをせんで
進めたる。その右の
テレビに二段目の
パワードアにひ、メ
ンとてはよ、てこなし

ニヤコにもれ!!!!

5面目でも同じことしてやる。
左の面め又段目(下5)はいる
ま、ぬんのうまうまえしになる。

②



3.7.11.面
はじまた、下の下の下の
ドラゴリンをす、いかにど
め、Eもなるをすともい
ゆる、げすに、ちて、死
は、で、でも、可、能、

順位	1	2	3	4	5	6	7	8	9	10
人気ビデオゲーム ベスト10 No.12	ゼビウス (ナムコ)	マッピー (ナムコ)	マリオブラザーズ (任天堂)	パックマン (ナムコ)	ミスター・ドフ (ユニバーサル / ユニバーサル)	プロサッカ (データバンク)	ジッピーレース (アイルム)	チャビオンベイスボール (セガ)	フロントライン (タイトー)	スターウォーズ (アタリ)
得点	320	228	172	90	85	65	60	58	52	44

必殺技・攻略法

り、四つに組んでいるのが、シ
グマの「ステインガ」なのだ。
これも注目ゲームにあたいす
る。この2つが、来月どのくら
いに食い込むか、また、はたして
このダークホースがゼビウスを破
るのか、なかなか楽しみですな
わんじや。また、シー・ユー・
アゲイン。

☆ゼビウスで、シオナイトが出現
するところで、シオナイトが出現
する前にゾシを残しておき、
シオナイトが出てくる瞬間、ゾ
シを撃つ。そうするとシオナイ
トは右か左のどちらか片方しか
出てこないのだ。

福岡県/吉永司

☆バーニラバーで車の道の端
すれすれまで進ませながら、ジ
ヤンプすると反対側にワーブす

るの知ってた?
群馬県/相沢勝義

☆ジッピーレースで、12000
0のオフロードでは、車はめか
らいてガスや得点もおもいつき
ないとするといひみただね。

埼玉県/ひばりくん

☆ゼビウスですが、海を越えた
埠頭のスペシャルフラッグズ
ンで旗を出して、70%をクソ
ンにやられる。以後これをくり返
してヒマをつぶすのだ。

福岡県/川崎圭

☆マッピーの12面目で、6段目の
落とし穴とカセットだけを残し
て全部クリアして、その後ミ
キースを集めて、その落とし
穴で全部おとす。そして、その
のドアの手前で待ち、ドアの前
にきたミニキースをはじくと、
一匹50点もかせげます。これを
くり返せば得点は増えていくた

☆スパイ大作戦で、調理室に入
って栄養剤を盗むのです。そう
すると精力がついて、メ
ツチャンコ強くな
ります。

品川区/安中久人

☆誰もプレイ
していないとき、
ペンゴはデモン
ステレーション
中でペンゴは、その
10000点を、その
50点を入れると、一面
が簡単なパターンになる
のです。大田区/島田育雄



川崎市/藤井 実

けなのです。 富山県/TSK

☆フロントラインで装甲車にの
り、敵の戦車を1発だすという
煙を出してとまる。それを一つ
の画面に2つ作ると、他の敵は
画面に入つてこなくなるのだ。

世田谷区/星野佳彦

●今月プレイした得意ビデオゲームの得点上位3機種とその得点(ゲームセンター名も)

1. ヒロクエスト 37万 5千
2. フロントライン 3万 2千
3. キューパ 2万 3千

●好きなビデオゲーム3機種(名前と得点)

1. ヒロクエスト 徳武マツダ/アール・アール・アール
2. フロントライン キョウワ/アール・アール
3. ジッピーレース 一徳館 3.111/アール・アール

●お気に入りのゲームセンター

店名 キョウワハウス
住所 東京都港区 通り、厚生会館前
ふんい(空)し、7000ゲームはやく 異色のゲーム店

●ゲームメーカーの愛蔵
セガ、アタリ、タイトーからラジオ会館と提供しなごり、
IN高はアタリ各何千までいた。

●独自の必殺技・攻略法(1つだけ)

●キョウワの25mのワープ(4人用ゲーム機?)
●こまごま登る。足は位置はこまごま

●シバーを100%の
少し右にジャンプして、たたく
用意はやく
●この時、カキは
喉を刺しては
いけない。カキ
死ななければならぬ

●最後には、
念のため、
(おまけ) 足はこまごま
するときは
しりぞけて
しりぞけて
しりぞけて

新潟県/原田裕之 (14)



- 今月プレイした得意ビデオゲームの得点上位3機種と
その得点(ゲーム名は省略)
1. XEVIOUS 2214090点!
 2. Mr. Do 1253500点!
 3. マリオブラザーズ 152800点!

- 好きなビデオゲーム3機種(名前と理由)
1. XEVIOUS(おもしろいから!)
 2. Mr. Do(ヒマツラッゲーム)
 3. マリオBROS(おもしろいから!)

●お気に入りのゲームセンター
店名: グランパ(株) □? - ? -
所在地: 邑田
みんなと遊べるのっていいわ!!

●ゲームセンターの楽しみ
①スコア争い ②スコアNGを繰り返して!

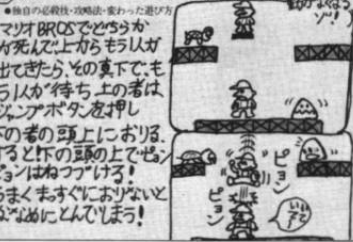

②スコアのレベルを競って競い合おう!!
●独自の必殺技・攻撃法・変わった遊び方
マリオBROSでどうにか
が死んだ上からもう1人が
出てきたら、その真下で、もう
1人が待ち上上の者は
ジャンプボタンを押して
下の者の頭上におりる。
すると下の頭の上でピヨ
ピヨはねつアける!
うまくうまくにおりない!
おもしろい!!

静岡市/M.R.G.U (16)



おまっと~さん! まあいとお、発表のコーナーだぜ!

枚方市/木下 篤 (13)

- 今月プレイした得意ビデオゲームの得点上位3機種と
その得点(ゲーム名は省略)
1. MAPPY(179160) 4枚目まで7000点!
 2. XEVIOUS(89960) 27000点!
 3. PAC-MAN(43500) 27000点!

●好きなビデオゲーム3機種(名前と理由)
1. MAPPY(179160) 4枚目まで7000点!
2. XEVIOUS(89960) 27000点!
3. PAC-MAN(43500) 27000点!

●お気に入りのゲームセンター
店名: 明にのりません
所在地: 明にのりません



●ゲームセンターの楽しみ
①スコア争い ②スコアNGを繰り返して!

ゲームメーカーへの要望

☆ナムコさん。ゼビウスを越えるゲームを早く出してほしい。
☆都会では、ディクダグなど古いゲームは20円なのに、長野のいなかは100円のところがある。安くて50円なのだ。もっとよと安くしてくれよう。

長野県/平瀬敏幸
☆ゲームメーカーで、ゼビウスカタログを作った、必勝法などもせて(むりかな?)とにかく売ってほしい。
千葉県/山野洋幸
☆ナムコさん、ナムコさん。セガがやっているレーザーディスクゲームなど作ってほしい。
北海道/山田吉則
☆パキユラに256発玉を当てると破壊できるというのでいつも挑戦しているが、破壊できないのは? 埼玉県/佐藤武雄
☆最近のコンピュータ用のゲームテープはオーディオコピ(カセット2台でダビングすること)によって生産されているように思うのです。いくらユザイコピの対策とはいえず、お客さんを全く無視した商売はやめてほしいと思うのです。この前、4500円のテープを買ってきたのですが、ロードしなかったです。
高岡市/清水智之

お気に入りのゲームセンター

☆ビッグ・キャロットは、金沢市香林坊にあり、店内は1階・2階に分かれていて、1階はテーブル、ピンボール、コクピットタイプなどに別れています。店内の雰囲気などはとても明るく、店員さんとのコミュニケーションもよく、サービスも行き届いています。毎月の、ハイスコア

コレクション。で上位10位内に入った人には、順位に応じてゲーム無料招待券ももらえるのです。そして年に数回のゲームタイム大会「ギャラガ大会」など盛大に盛りだくさん。全国のハイスコアにぜひビッグキャロット金沢店を加えてください。
石川県/諸星月光
☆池袋から森林公園方面に乗り、やなせ川でおりると、ペーパーというゲームセンターがある。



ります。中は大きく明るい店で、そこにはプレイ・メイトというクラブがあります。それにいると会員証をわたされ、その中に日付、機種、得点を書き、ハンコを押されるという仕組みになっています。その特典は10回ハンコを押したらもう1ゲーム無料サービス。自分の誕生日には、記念品、1ゲーム無料サービスとか、その他いろいろあるのです。1回来てください。
埼玉県/鈴木博

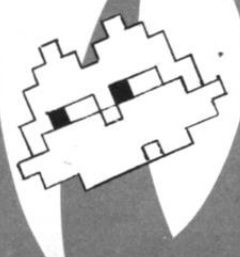

知ってればと

by うる星あんず

ANS

あんずのおもしろレポート PART II



"Uruseians" my own ranking of Hit VIDEO Game

(あんずのわたくし
ビデオゲームヒットチャート)

- Mr. DOの初期バージョンのプレイヤーは現在のビエロとは異なり、某社のディグダ○のプレイヤーそっくりの雪だるまのような人間でした。
- なにゆえ、Mr. DOのプレイヤーが人間からビエロに変わったかという、社長の「会社のトレードマークであるビエロを使え」のひとことによるものだそうです。
- Mr. DOの初期バージョンのなごりを、現在のものでも見ることが出来ます。コインを入れたときに、画面に出る、コイン数をカウントする甲板の中の人間が旧バージョンのそれです。
- Mr. DOのバグ(プログラムミス)、"256匹増やし"は、オリジナルボード(ユニバーサル、タイトー社製)ではPROMをほぼ100%交換してあるので不可能です。
- しかし、コピーボード(Du,Loなど)では100%交換していない(交換できない)ので、256匹増やしは可能です。
- 僕は個人的に、コピーボードは大嫌いです。Mr. DOのコピー機があったなら、ぜひ、"256匹増やし"をすることをすすめます。
- Mr. DOのダイヤモンドは、リングを1つ割ることに512分の1の確立(台によっては1024分の1に設定してある)で出現します。
- ディグダグでは、126面から、地表に出たファイガーの動きがコマ送りとなります。また、136面からは目変化、及び地表に出た敵の動きがコマ送りとなります。
- ディグダグは68面から、ラウンドカウントのお花が増えなくなります。また、100面になると花は全部消え、101面からまた1本でスタートします。
- ニューラリーXのチャレンジングステージで、マイカーのエネルギーが無くなるまで

- 旗をとらず、ラッキーチェックポイントのまわりをウロチョロさせ、エネルギーがなくなつて敵が動きだしてからラッキーチェックポイントをとると、長い間敵の車は止まってしまう。
- ギャラガで256面をクリアすると、テストモードが始まり、ゲームが終わってしまふ。が、たまにO面にもどりがゲームが続くこともある。
- ギャラクシアンラウンドカウントの旗は最高48面(12本)まで出現します。
- クレイジー・クライマーで、HIGH-S COREのNAME登録で、ある言葉をほると、クレジットが2つ増えるそうです。まったくジョーダンの好きな会社だ!

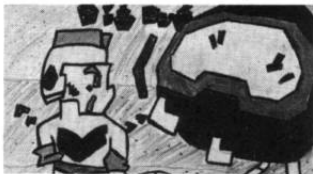

- ガズラーのプレイヤーが、Dr. SLUMPのにこちや○大王に似ているのは有名な話です。
- エレベーターアクションに、隠れキャラクターがあるというウサガ、高出馬場しゅーへんで飛びかっています。
- マリオブラザーズの赤い火を1面で256回なげると、ものも速さもどります。
- スティン○ーのメインシップは、某社のセビウ○のソル・パ○を斜め後ろから見たものです。
- なんと、"フォザンの製作者は、メイ機スーパーバックマン、バック&ノルを作った人と同じ人です。

rank	name & maker	inofation
1	star wars atari	ベクターキャン方式のグラフィックが、美観をおもわせる。英語をしゃべっちゃったりして、スゴイの一言。アメリカでは普通のGAMEはPLAY 25セントなのに、これだけは50セントだそうです。1日2万はかせすぐてもの。
2	dragons lare 不明	画面にデジタル部分の全く無い、完全なるアニメーション レーザーディスクゲーム。
3	m●●● 2●●● 某社	また開発中のマシンなので、なにも会費でませんが、あえて一言スゴイ。特にスタートの時のサウンドが、さすが○○○社。
4	hyper olympic konmi	game 内容、コントロールが非常に単純だが、おもしろく、広い範囲の人達にうけそう。けど、リング対応のソフトとの相性が生じそうであし心配。
5	pole position II namco	pole position I からのロム交換で改造できるから、広く市場に出回りそう。コースの中から自分の好きなコースを選ぶのもたまいいね。
6	senryo tehkan	単純な内容。sega社のヤマトを思わせるが、美のようなグラフィックがすごい。
7	Tx-1 namco	3つのモニター、車輪が揃えるかっさ的なレインゲーム。大変面白いのだがpole position IIに買われてしまうのでは。
8	upn down sega	sega おどくいの3Dゲーム。車のキャラクターが、めちゃかわいいんだよね。これがいい。
9	donkey kong 3 nintendo	nintendo にしてはあまり……。なんか、ここまでのこと。マリオのためにゲームを作っているみたいでいい。
10	phozon namco	頭脳に刺激をあたる第3ゲーム。原子、分子のブロックだね。

ゲームバフ、ゲームフリークたちのために

AM LIFE

アミューズメントライフ

バックナンバー紹介&申込み方法

創刊号から第11号までのAMライフをお求めになりたい方は、欲しい号数を明記のうえ1部あたり定価550円分の切手を同封して、当社へお送りください。なお送料はサービスします。
お求めやすい定期購読(6ヵ月・1年)もご利用ください。



ビデオゲーム大集合/ハンドゲームゼーンぶ見せちゃう/島恵ちゃんフロントラインで奮闘etc.



ディオラマのすべて/面白ビデオゲームほりおこし/倉田まり子、スペースゲーム・ズーム-909にGO/etc.



なぜか今、ゴジラなのだ/NEWビデオゲーム大解剖/ゲームファンタジアで大熱/水野さきみちゃんetc.



読者参加=ゲーム大好き少年/ビデオゲーム新製品/ゲーム大好き少女!なっちゃった=中山美紀ちゃんetc.



東京ディズニーランドへ行ったよお/NEWビデオゲーム紹介/ビデオゲームに大熱中=小出広美ちゃんetc.



パイパイに夢中/ビデオゲームスクリーン/ミライヤで未来体木元ゆうちゃん/興奮ゲームの震源地・タイマー



ステップは面白リズム!!
パイプラインにドッキ=徳丸純子ちゃん/ゲーム大好き少年・渋谷ゲームファンタジア/興奮ゲームの震源地・ナムコ



思わず興奮/安田純子ちゃん/神戸のゲーム少年登場/NEWゲームがズラリ勢揃い/興奮ゲームの震源地・データイースト



ドットでキャラクターを描いてみよう/レーザーグランプリでレーサー気分/思い出のビデオゲーム/興奮ゲームの震源地・セガ



ミスタードVのニコニコはおもしろいよ!!/第21回アミューズメントマシショ開催/興奮ゲームの震源地・コナミ

AMライフは毎月20日発売です。定価550円

■宛先 〒162 東京都新宿区下宮比町15-924
株アミューズメントライフ・バックナンバー係



特別企画

図解で迫るこれがゲーム機だ!

ビデオゲーム・マシンの中身、ぜ〜んぶ見せちゃおう。

プレイするだけじゃ、どっかに不満が残ってなプレイヤーに、とっときの企画で答えちゃおう。ゲーム機（専門的にいうと、筐体）のフタを開けて、じっくりとは見たことのない、ゲーム機の内部を見せちゃおってわけ。ゲームテーブルの中身なんて、ゲームセンターでも、故障したときにチラリと見られるぐらいのもの。と〜ぜん、どこに何があるのかなんてわかっている読者は少ないことだろう。そして、ゲームの心臓部・基板もバッチリと見せちゃおう。



心臓部"ゲーム基板"だ!

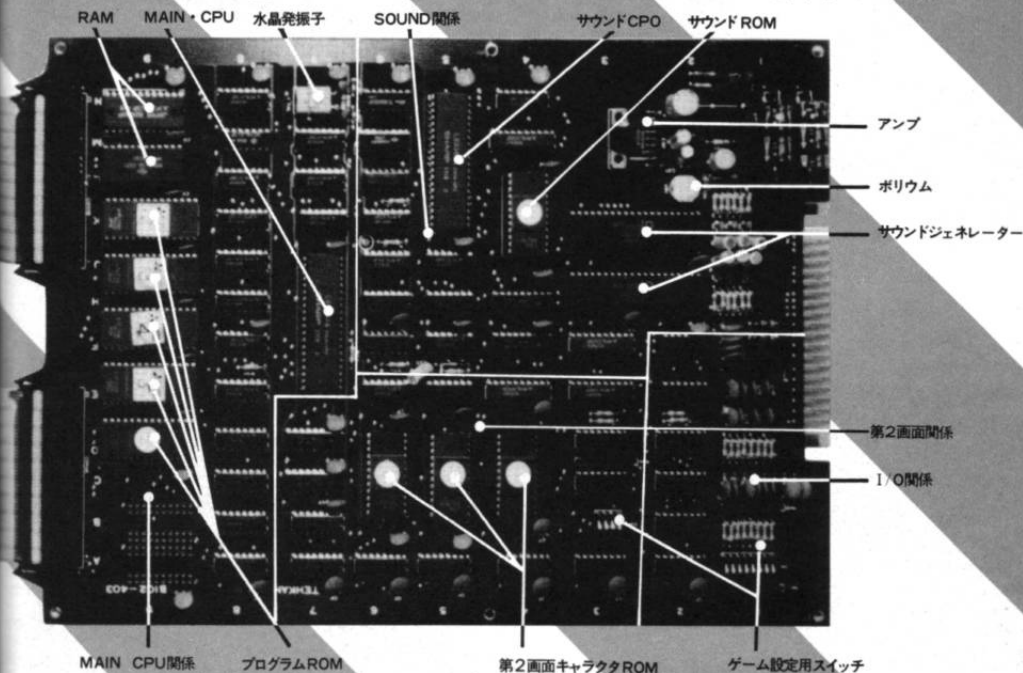

を行う。

ゲーム設定用スイッチ

パソコンでいえば DIP スイッチ。アップライト、テーブルタイプ等のゲーム台への接続の切換え、ゲームの難易度などもこのスイッチで操作する。

■MOVE関係

ゲーム中の、というより画面で動くものはすべて、この部分でコントロール。最近、スクロール画面など、動くものが多くなったので、MOVE 関係の占める割合が多く、1面全部をMOVE 関係にする基板も増えてきた。

TV OUTPUT

TV への出力端子

■第1画面関係

ゲーム画面のコントロール部分。

キャラクタROM

ゲーム中に現われる、いろいろなバターのキャラクタの読み取りメモリ。

■TVタイミング関係

画面上に、どの場合を出しているか、そのタイミングをコントロールする。

水晶発振子

サウンドの水晶発振子はメトロノームのようなものだが、この水晶発振子は、ゲーム全体のタイミングを計るもの。

■TV出力関係

ゲーム中の色や、キャラクターと背景などの重なりぐあいを判定する部分。キャラクターがとけ込んでしまわないために必要なものだ。

色指定用ROM

ゲーム全体の色を読み取るメモリ。

デコカセットシステム

データイースト社の DECO カセットシステムの場合は、ゲーム機にカセットテープデッキ、プリント基板、接続ケーブルなどがあらかじめセットされていて、ゲームプログラムのテープをとりかえるだけでいろいろなゲームがプレイできるユニークなシステムだ。

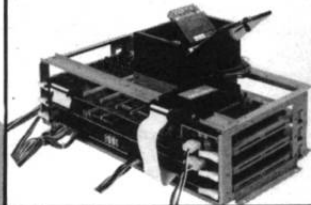



♥♥♥♥
図解で迫るこれが**ゲーム機だ!**

これがゲームの

どんなにカッコいい、使いやすい筐体があっても、ゲーム基板がセットされていなければ、ゲーム台として機能しない。いわばゲームの心臓部。基板を図解することしよう。この薄べったい板に、ゲームのすべてが納められているのだ。基本的には、基板を差しかえることによって、テーブルはそのままのままでいろんなゲームができる。

キョウキョウROM

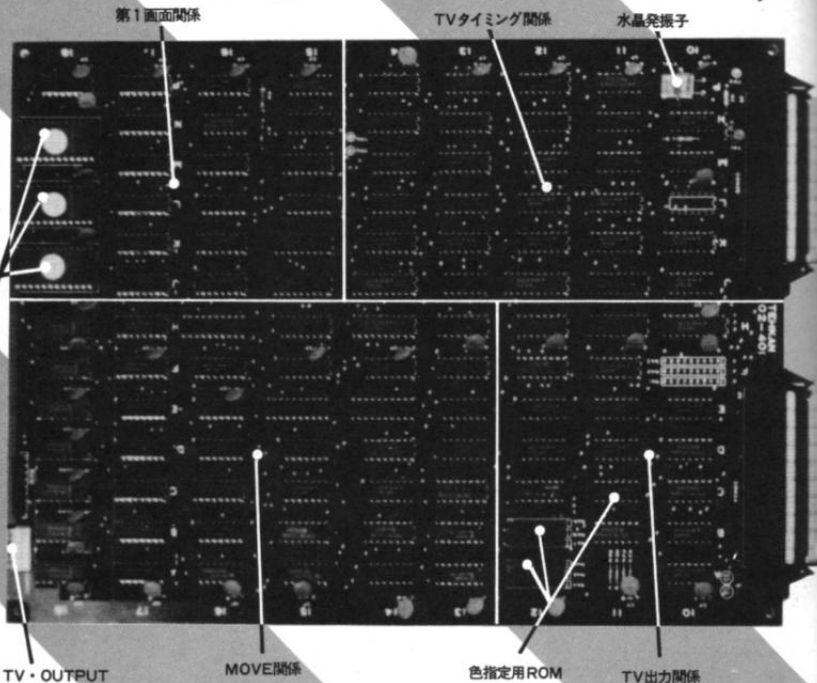

基板各部の説明

■MAIN CPU関係

ゲーム全体をコントロールする部分。い



ゲーム基板

わば心臓の中の心臓部。

- CPU—中央処理装置 (central processing unitの略)

プログラムROM

ゲーム進行のためのプログラムが入力されている。

- ROM—(read only memoryの略) 読み出し専用の記憶装置。

プログラムRAM

ゲーム中のはしり書きやコイン数などを記憶する。(random access memoryの略) 読み書き可能メモリ。

■SOUND関係

効果音など、サウンドに関するコントロールはこの部分で制御する。

サウンドCPU

サウンド全体をコントロール。

サウンドROM

サウンドのデータが入っている。

サウンドジェネレーター

音源。つまりシンセサイザーのこと。

(サウンド専用にはアンプもあり、ポリウムの設定もできる。)

■第2画面関係

第2画面、ようするにタイトルなどを出す部分。

第2画面キャラクタROM

デモなどのキャラクタ (ゲーム中のキャラクタよりサイズの大きいもの) を出すメモリ。

■I/O関係

入力、出力をコントロールする部分。

I/O—(input/outputの略)

この場合、外のスイッチの読み取りなど

はいろいろテーブル筐体は日本独特

わりに登場してから、あれよあれよという間に、ビデオゲームが流行りはじめたのだ。

そして直後のインベーダーフィーバーとなり、現在に至っているというわけ。

今、ゲーム台は、アップライト、テーブルタイプの他に、ミニアップライト、ラバタイプ、ミニ筐体など種類も豊富になっている。メーカーも自社のゲームに合わせた独自の筐体を開発したりで、ゲーム開発ばかりでなく、筐体においても乱戦模様なのだ。

特に最近目立つのは、テーブルとアップライトの中間のようなラバタイプと呼ばれる筐体だ。“店の壁面が有効に使える”のがその特長。場所をとらずに、数が置けるのでも受けているようだ。

プレイヤーとしても、テーブルタイプのように、照明の反射を気にする必要がなく、姿勢よくプレイできるのはうれしい。しかし、このタイプでは、2人で向き合ってワイワイプレイするわけには行かない。それに、ひとりだけで自閉的になる可能性を秘めているのが「難点」といえるだろう。

ただ、テーブルだけにして、ゲームを生かせば店内が暗く、逆に明るくすればゲームをしにくくなるなどの問題を解消した役割りは大きい。

また、テーブル筐体も、最近では、黒っぽい色からカラフルなものへと徐々に変わりつつあり、ゲームセンターの店内も、明るい雰囲気になってきた。

ところで、アメリカンタイプのゲームセンターでは、ゲーム台はすべてがアップライトなのだ。そうそう、東京ディズニーランドへ行ったことのある読者

ならわかると思うが、あのゲームコーナーと同じなのがアメリカのゲームセンターなのだ。

見とおしが悪くて、テーブルゲームに慣れた我々には、いまひとつなじめない観がある。

ジョイスティック、ボタン、コインセレクターもどんどん進んでいる。

たかがジョイスティック、なんてバカにする読者はいないと思うが、ジョイスティックはゲームプレイの命の綱。この良し悪しによって、スコアは大きく

左右される。

左右レバー、十字レバー、Xレバー、8方向レバーとあるが、コピー機などには、ゼビウスの台に十字レバーが付けてあったりしてトラブルの元にもなっている。

意外に進歩しているのが、コインセレクターだ。5円玉、つり米、電子ライターなどの不正が起こるたびに、対策に頭をひねるからで、現在はほぼ、どんなイタズラも防げるようになってきている。

きょうたい 筐体各部名称 (テーブルタイプ)

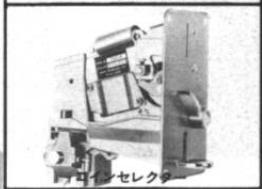
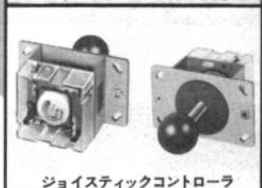
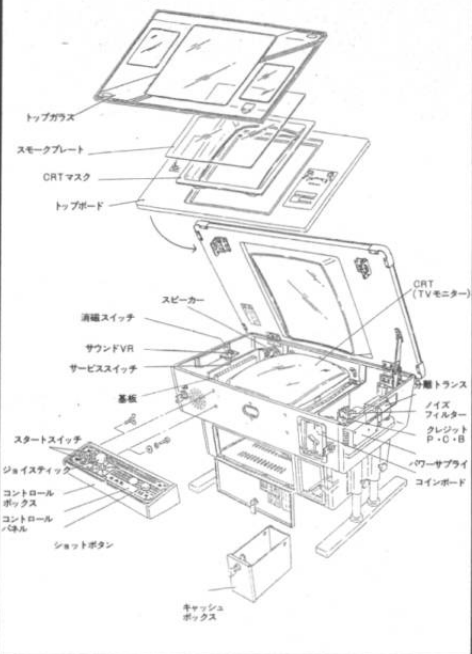

図解でわかるこれがゲーム機だ!

ゲーム台の型



アップライト (ニチブツ)



ラパタイプ (テーカン)



ミニテーブル (壽商)



テーブル (ニチブツ)

最初アメリカからやって来たビデオゲームは、テニスやブロック崩しのような単純なものばかり。珍しさはあっても、人気のほうはもうひとつだった。その頃は、インペダーなんでもではなく、アメリカ直輸入のアップライトタイプばかり。

おまけに、ゲームセンター自体のイメージも悪いのだからやむを得ない。ちょうどフリッパーゲームが全盛だった。と、突然といった感じで出現したのがテーブルタイプだ。“喫茶店に置ければ”という発想から生まれ、喫茶店のテーブルが

AMライフインフォメーション

ぴゅう太Jr.は天才ボーイ

絵も描けるコンピュータゲームマシンに拍手!

ゲームカートリッジボンでゲームランドに!そしてテレビがキャンバスになるのだ。

■おもしろゲームカートリッジBEST 3

- ◎ナイトフライト
パイロットはキミだ。夜空に青空障地をつくろう。カミナリと流れ星がジャマをするので用心。
- ◎バミューダ・トライアングル
あのバミューダ海域から、潜水艦が攻撃してきた。水上の船からは爆雷が……、360°注意が必要だ。
- ◎メイズパトロール
時間はないぞ、逃げ/敵の宇宙基地から脱出だ。キーナンバーを集めろ、エアアザレにも気をつけるのだ。

■どんと追加の興奮ゲーム

- ◎ミスターDO
おなじみミスターDOが、明るいつくミュージックに乗って登場だ。チェリーを食べろ、ケーキを食べろ、モンスターにはパワーボール攻撃だ。

必殺リンゴ落としも見せてやれ!

- ◎四人麻雀 相手はコンピュータ。40種の役でぞう戦うか。捨牌は3人分がバツチり出るので残牌もわかる。リアルでおもしろい麻雀ゲーム。
- ◎ゲームカートリッジは各4,800円。
ぴゅう太、ぴゅう太Jr.に共通。
- テレビをキャンバスにしちゃうのだ。
◎絵を描く、地図を書く、パターンを組む。ぴゅう太Jr.は、ボンとキイを押すだけでお絵描きばっちり。16色を使いこなして、コンピュータグラフィックに挑戦だ。
- ◎左右対称の絵を描くときにはミラー効果で、アニメのコピーは、コピーキイで複写OK。アニメも可能だし、データレコーダインターフェイス (5800円) とデータレコーダで、傑作をセーブ & ロードしよう。

●追力満点“ぴゅう太Jr.”

本体、ジョイコントローラ2台、スイッチボックス、RFケーブル、マニュアル本、ゲームカートリッジ1本——すべてセットで19,800円/16ビットグラフィックコンピュータ CPU—TMS 9995 /12キー/ROM20Kバイト、RAM16Kバイト /8×8ドットマトリックス文字、英大小文字など合計94種 /256×192ドット/16色/重さ950g 箱トミ— 2003(696)1031

“ゲームキャラクター”アイディア募集

まだゲームになっていない新しいキャラクターなら何でもOK。自分のイメージで作ったキャラクターにネーミングして、スケッチ(絵)を簡単に描いて応募しよう。もちろん、絵の上手下手は問題ない! ついでに、どんなゲームに登場させたいかを書いて、〒124 東京都葛飾区立石3-19-3トミホンデンビル 箱トミ—パソコン事業部ぴゅう太ゲームキャラクター係へ送ろう(官製ハガキで)。住所・氏名、年齢、職業、電話番号も忘れずに。

なんとって、抽選で20人にぴゅう太(59,800円)が当たるんだから、見逃がす手はないよ。(1月20日〆切)

■おわびと訂正

前号(No.11)60ページの、ぴゅう太Jr.の記事中、本体価格が間違っていました。おわびとともに、下記のとおり訂正いたします。

○(正) ¥19,800 (誤) ¥24,800



パンゴン ゲームソフト

めいっぱいご紹介中!

次から次に出て来るゲームのソフトを、いち早くキャッチして、誌上で開封する好評シリーズ。選ぶのはキミだ。今月はキミのメガネにかなうソフトはあるかな？

日本の首領

首相の犯罪



日本中をゆるがした首相の犯罪? 戦後最大の疑案事件を捜査官としてキミが追求する。疑獄アドベンチャーゲーム。
コックード社のコーチャン氏が重大な発言をした。それによると、タナカが角紅の社長ヒヤマに5億

円のワイロとひきかえに、エアバス売り込みに協力してくれと頼まれ、よっしゃ、よっしゃと答えたらしいのだ。
さあ、キミは有能な捜査官。重要参考人を呼んでうまくキーワードをあてて自分で追い込んだりと大忙し。捜査の日数は、わずか10日。そして裁判の当日となる。タナカを実刑にするには、ポイントを1900点以上取らないと無理なようだ。
さあ、キミの腕を、日本全国の国民が……なんて大げさなことではないけれど、タイムリリーなゲームソフトではある。

F M 7 C ¥ 4 0 0 0

ファイルコム

ゴルゴ13シリーズ

PART I フルシチョフの亡霊 / PART II 突撃工兵 / PART III 視界外標的 (完結篇)

シリーズがすべて終わって、ようやくひとつのストーリーがわかった。
I 1984年、西ドイツ・ミュンヘンで、一人のナチス戦犯が捕えられた。彼は、全世界をふるえあがらせるような重大な秘密を知っている。おりから大統領選挙の年。ケネディ陣営は、この秘密が暴かれることを極度に恐れた。

II いよいよ、ゴルゴ13の登場だ。ナチス戦犯を遡回するためにさしむけられたオデッサの特殊部隊・突撃工兵と市街戦を展開することになった。

III ゴルゴ13対モサドの闘いだ。ナチス戦犯を政治的に利用しようとするモサドは、拉致してきたナチス戦犯を、恣の無い独房に閉じこめてしまった。ゴルゴ13はモサドの妨害を切り抜け、目標を狙撃しなければならぬ。

●暗殺に成功し、無事に脱出しなければ任務の遂行とはならない。見えない標的を、ゴルゴ13は果たして狙撃できるのだろうか、ゴルゴ13に奇跡は起こせるのだろうか。
F M 7 C ¥ 4 8 0 0



テクノソフト

ゴルフ・アイランド

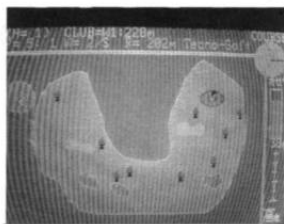

00円) はかなり難
しいコースが3種類
① UFO、ナスカの
地上絵、ネッシーな
どの形の島でプレイ

②島の形を魚で表現。③形が特
殊な島で、難しさは一着。基本
コースがマスターできたら、即
チャレンジすることだ。

FM7/PC6001mkII、8
001mkII、88001/MZ2
000/XI C ¥4000

海上の島がそれぞれ18ホール
にわかれていて、ティグラウ
ンドからのショットをミスすれば
海へドボン! とーぜん0日と
なってしまうわけだ。

樹木、池、バンカーの位置
風向、風速がランダムに出るの
で、同一ホールでも違ったゲー
ムが楽しめる。
クラブはウッド、アイアン、
サンドウェッジ、パターなど10
種類から選べる。
風速は0〜5%。ショット時
のパワー、打球の高さも示され
るし、各ホールでの表現もリア
ルだ。水中へ球が落ちる責、バ
ンカーへ落ちる責、また、樹木
に当たれば木の葉も落ちる細か
さだし、アンダーバーなら歓声
が、オーバーバーに嘲笑出るど
ういうかいい。ギャラリィがプレ
ッシャーにならないようにガン
バる必要がありそうだ。
別売りの拡張コース(各20

テクノソフト

アタッカーベース

これまでのマイコンゲームで
「スクロール」といえば、画面が
上から下へ、単に流れるだけ。
でも、このゲームは、上下左
右それにナメにもスクロール
する画期的なもの。
キミは果たして、敵機の追
撃をふり切って、敵要塞をみ
とに破壊できるだろうか……。

マシン語+BAS-IC
PC8001、C ¥3300

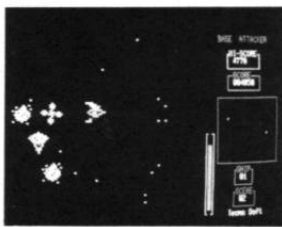

マジカルソフト

大陸の謎

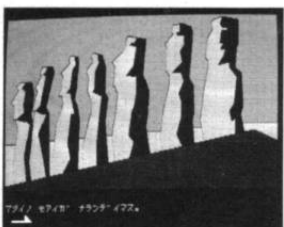

アタリノモアイノナラシメイフス。

ピラミッドの謎

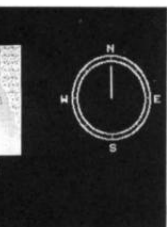

一万年数千年も昔の地球上に、
想像を絶するような、高度な文
明が栄えていたといわれる。
失われた文明の地、幻の大陸
ムーだ。
豪華客船の中で知り合った考
古学者の老人から、ムー大陸の
秘密を聞かされたが、船の難破
により、謎の小島に打ち上げら
れた。この小島には、果たして
ムー大陸の秘密を解くカギはあ
るのだろうか?

巨大な石像モアイ、未解決の
ロンゴ・ロンゴ文字、奇怪な偶
像モアイ・カワ・カワ。
キミに挑みかかる謎、また謎
! どうやら頼れるのはキミの

秘密があるのか?
消えた調査隊は?
そして、ピラミッ
ドに隠された財宝
はどこに?
はどこに?

さまざまな罫と謀略が仕組ま
れたピラミッドの中で、キミは
宝を探し、調査隊を無事に救出
しなければならぬ。
リアルタイムゲーム+高速ア
ドベンチャーゲームの迫力が画
面から飛び出してくる。
XI C ¥4800、DS ¥5
800

行方不明になったピラミッド
調査隊を探せ!
神秘に満ちたピラミッドに、
今も眠る宝を求めて出発した調
査隊が消息を断った。
いついっしょにピラミッドにはどんな

黄金の墓

「ギザの地に入る者よ、獅子に
光を与え、時の風に乗れ。その
理力によりすべてを得ん。クフ

知力と推理力だけのようだ。
FM7/8 C ¥4800、D
5 ¥5800

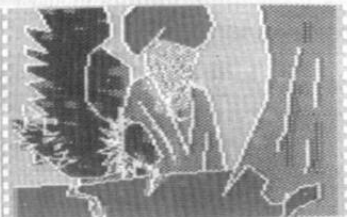

たかまかむんかむ?

はギザの地の人々に永遠に宿る
! 砂漠の中のアドベンチャー
はこの謎のメッセージから始ま
った。
悪漢どもとの戦い、美少女と
の出会い、猛獣の襲撃、森を抜
け海を渡り、クフ王の秘密を追
い求める壮大なアドベンチャー
の旅は続く。隠された財宝はど
こに?
そして、その宝とはいったい
何なのか?
よみがえるロマンと冒険の世
界へ、さあ出発しよう。
フルグラフィックでリアルタ
イム・アニメーション処理 50
画面の大作。
BAS-IC+機械語
PC6001mkII、6001、
8801
C ¥4800、D ¥5800

クフ王の秘密

77王の秘密

1910年、キミはエジプトはナイル川の流域に散在するピラミッドの中から、エジプト最大を誇ったクフ王のものと思われピラミッドを発見した。期待と興奮の中、一步一步石段を昇り始めたキミは、はやくも莫大な財宝の数々を頭を描き始めた……。

入口の部屋をスタートして、いくつもの部屋を通過し、王室にたどり着いて、財宝を手に入れるまで、油断は禁物だ。
FM7、PC8001

C ¥4500

美濃の斉藤道三、越後の上杉兼信、甲斐の武田信玄、駿河の今川義元、三河に徳川家康とい

信長の野望

狂人の宇宙旅行

反射型宇宙スベクタクルゲームに、アドベンチャーゲーム的な要素をどっちゃんこと取り入れたゲーム。選択するルートによってゲームが変わるのが魅力。さて、ゲームの楽しみを決めるのはキミなのだ。
PC8001 mk II ¥3600

つた武将たちが、その力を競い合う、日本史上最大の戦国戦乱時代。
弱小風張を率い、天下統一を夢に見、実現した織田信長は戦さの天才。

今、キミは天才信長になりきって、各地の名だたる猛将と戦わねばならない。

さて、果たして天下を統一できるだろうか。
PC8001、8801、FM7/8 D ¥6800、C ¥4500

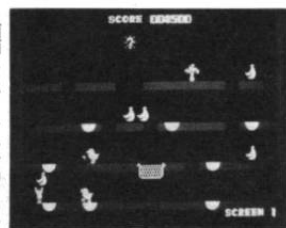
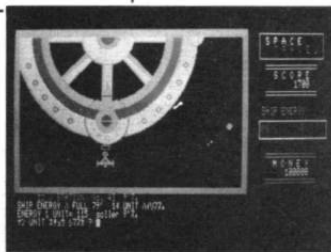

画面には、リアルで動きのかわいキヤクターがいっぱい。計算しつくされた構成のゲームは、作戦なしには画面をクリア

不思議な旅

2077年、地球でハルマゲドンが発生し、全人類は死滅してしまった。その時、救世主？のキミは幻想世界へ旅立った。宿敵ジャンドラを倒し、数々の謎を解いて再び地球へ戻るのだ。
FM7/8 C ¥3600

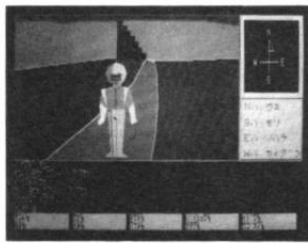

キミはギア、ハンドルを操り、エンジン全開でヘアピンカーブへつこむのだ。気分はもうF1レーサー！
PC8001/mk II、8801 C ¥3200

おそいがるドクロのドクロンたちを、上下するつり輪をうまく使って、聖なる十字架の神秘の輝きでやつつけるのだ。画面が10面もあり、変化に富んだ思考型のリアルタイムゲーム。
X1 C ¥3600

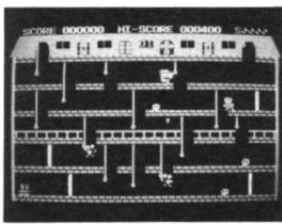

チェッコのフラッグ

できない。9画面の、コミカル思考型反射ゲーム。キヤクターに魅了されること間違いなしだ。
PC8801 ¥3600

トロピカルボーイ

PC8801 ¥3600

世界最大のダイヤモンド、
デゼニランド内に隠された、
三月

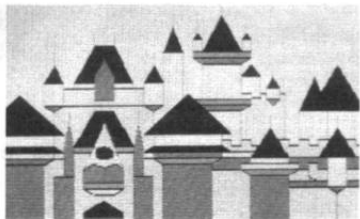

デゼニ ランド

ハドン
の星を探し出すのだ。100枚以上の絵が入っている、本格的アドベンチャーゲーム。

千葉県にある東洋一の遊園地を大いに意識していた、埼玉県知事岡田ダム男は、遠大な計画を立て、ついに、デゼニランドがオープンした。ところが、ある事件が突発し事態は意外な方向へと進んでいく。
3インチマイクロフロッピー用ソフト/XI ¥5800

スーパードアーズ

ハドン
次々に増えていく怪物を、キミの指先と頭脳で、部屋の中に閉じこめて寝かせてくれ。
ドアの動きを熟知しないと、

ハドン
キミは、大好きな彼女とデー
自分自身を閉じ込めることにな
るので用心!
直角になっている回転ドアを
使い、エイリアンを閉じ込め退
治するゲーム。

ドアマンをうまく操作し、回転ドアを使いながら、小さな部屋を作り、エイリアンをうまく誘い込んで閉じ込めるついでに、部屋の中に閉じ込められたエイリアンは、しばらくすると青くなり、さらに時間が経つと横になって消滅してしまう。
FM7 C ¥3800

ロム

ハドン
トするために危険を顧みず、木から木へ飛びうつって行く。しかし、彼女のお父さんはいじわるで、なかなかデートを許してくれないのだ。
こうなったら実力行使あるのみだ……。
FM7 C ¥3800

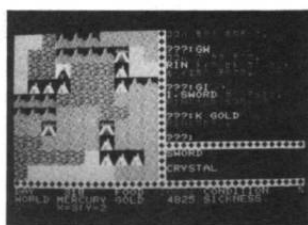
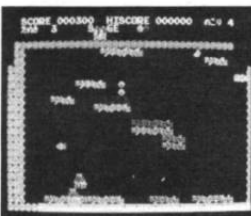
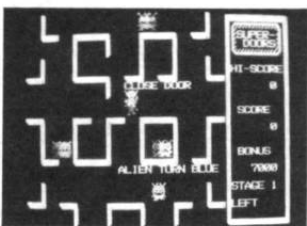

パラレル ワールド

エンニクス
本格的ロールプレイングゲームの登場だ。
26の動詞、登場人物はなんと100人、怪物が10種類、WORD 26、CHR

Y STA L 26、遺跡21、病室100種類をコントロールするのだ。7つの平行世界の中にあるパラダイスを求め、キミはさまざまな歩こうになった。久々に陶酔できる世界が広がる。
XI ¥3800

プッシュ マシ

エンニクス
画面はメカニカルビルディングの先まで考え抜いて、自分に有利な通路を作るのだ。
やればやるほどおもしろくなる、20面のパズル型リアルタイ

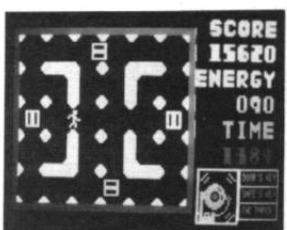

FAN

エンニクス
次から次へと落ちてくる風船くんを、FAN FANをコントロールしてうまく吹き飛ばし、横穴に格納する頭脳アラス反射神経タイプのゲーム。
画面はなんと49種類で、果てしなく変わるのだ。おっと、途中のチャレンジステージはお楽

ムゲーム。キミの頭脳の限りをためずチャンス!
PC8001/mk II、8801
C ¥3400

エンニクス
しみなのですよ。
PC8001、8001mk II、
8801 C ¥3800

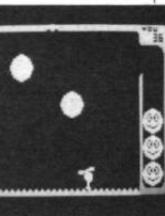

ドクロ の館

人生ゲーム ハイ&ロー

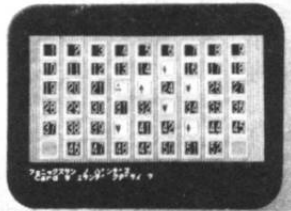

プレゼント2名

を選び、そのキーを入力レタ
ーンキーを押す。出た数だけ進
み、止まったところのマークに
よって、それぞれの指示に従う
のだ。

人生には意外性がつきもの、
明日の運命はたれにもわからな
い。ゲームに将来を託してみろ？

◆はおかじもの、♥はプレゼ
ントクイズ、♣は算格試験、♠
は不運のカード。社長になるか
ただの人になるか、人生はゲー
ムなのだ！

PC8801 C ¥30000

ゲーム。スタ
ート時の所持金
は5万円ナリ。
順番に従って
画面上のカード

デーモン ルーレット

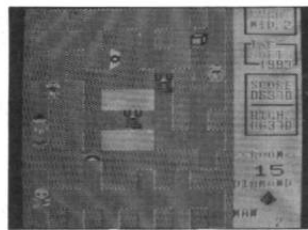

プレゼント2名

運命は神のみぞ知る……はず

の世の中に、今夜悪魔に
よるカジノが開かれる。
その名もデーモンルー
レット。わるがしこいデ
ーモンに操られるルーレ
ットにキミは勝てるのだろうか。

PC8801 C ¥35000

リアルタイムアドベンチャー
ゲームの世界に、とっつりとひ
たつちやおう。迷路のようなピ
ラミッド内部の32の王室を、ア
ドベンチャーは宝(ダイヤ)を
求めてさまよい歩くのだ。

宝箱は各王室に3コずつ。で
も、ダイヤの入っている物。銃
の入っていないもの、ミイラの棺
と、中身はみな運っている。
ダイヤの箱を開けると、次の
面へのワープが可能。画面中央
(スタート地点)へもどるとワ

怪盗 ストロン

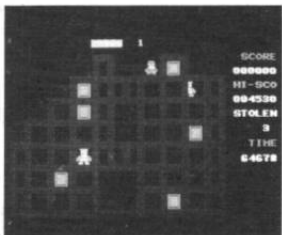

SCORE
00000
HI-SC0
00430
STOLEN
3
TIME
04578

世紀の怪盗ストロンの大冒険
が始まった。今日の目標は、ロ
ンドン・アンチックビル、通称
「赤いレンガビル」の一室に隠

された金銀財宝を、こいつを手に入
れることなのだ。
しつこい警備員を尻目に、ス
トロンは、ビルの中を走り回る。
マシン語

MULTI8 C ¥30000

SF、ミステリー作家、ジョ
ン・F・ビルマンは、いつの
間にか自分が作ったストーリー
の中に入り込んでしまった。

まるで中世の時代を思わせる
その世界には、魔王ドラクが支
配する「蝙蝠館」がある。

数多くの妖怪が住みつくその
館を人々は恐れていて、決して

蝙蝠館 こころもり やかた

その世界には、魔王ドラクが支
配する「蝙蝠館」がある。

数多くの妖怪が住みつくその
館を人々は恐れていて、決して

の世の中に、今夜悪魔に
よるカジノが開かれる。
その名もデーモンルー
レット。わるがしこいデ
ーモンに操られるルーレ
ットにキミは勝てるのだろうか。

PC8801 C ¥35000

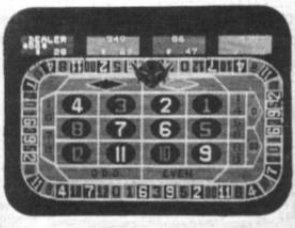

リアルタイムアドベンチャー
ゲームの世界に、とっつりとひ
たつちやおう。迷路のようなピ
ラミッド内部の32の王室を、ア
ドベンチャーは宝(ダイヤ)を
求めてさまよい歩くのだ。

宝箱は各王室に3コずつ。で
も、ダイヤの入っている物。銃
の入っていないもの、ミイラの棺
と、中身はみな運っている。
ダイヤの箱を開けると、次の
面へのワープが可能。画面中央
(スタート地点)へもどるとワ

ピラミッド II

マシン語+BASIC
PC6001、MK II両用
C ¥40000

1プする。銃の箱を開けた場合
は、左右に銃を撃つて敵を殺す
こともできるが、ミイラは不死
身なので銃は無意味。またミイ
ラの棺を開けた場合、一定時間
が経つとミイラがよみがえり、
しつこくにアドベンチャーを追
跡してくるのだ。うまくフェイ
ントをかけてふり切ることが
必要だ。

近寄らない。その館に、ジョ
ンの最愛のファイアンセ・メリツサ
が軟禁されてしまった。
メリツサを救うには、コウモリ
の形をした黄金の鍵と、真実の
愛が必要なのだ。もちろん、生命
の危機もある。しかし、ジョ
ンは屈せず、自分の愛にすべてを
賭けてメリツサを救うべく、恐
しい館の中に入っていた。

MACHINE C ¥30000

イエロー キャブ

その世界には、魔王ドラクが支
配する「蝙蝠館」がある。

数多くの妖怪が住みつくその
館を人々は恐れていて、決して



その世界には、魔王ドラクが支
配する「蝙蝠館」がある。

数多くの妖怪が住みつくその
館を人々は恐れていて、決して

ドックス

えーっ、まあ、なんちゅうかそのー、早い話がー、オセロ風のゲームつちゅうことで……このPARADOXには……

PARADOX・SURFACE
・3D REVERSE・FO
URTH FEVERと4種類の
ゲームがパックされている。
オセロ風ゲームだが、オセロ
だと思つてやつていたらいつの間
にが地獄を見ることになりかね

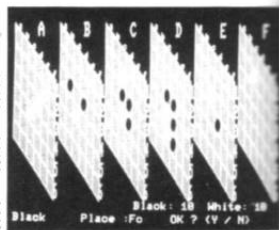

ない。2次元、3次元、4次元
と頭のバニツクを誘つてくるの
で、ルールの完全把握がまず勝
利への第一歩となるようだ。
BASIC
FM7/8 C ¥4000

南太平洋 アドベンチャー

かに憑かれているに違いないと
うわさを合せていた。
確かにおかしいことは、彼自
身もそうだったし、特に今日は
動揺しているのを隠せない。
彼が数カ月前から探っていた
マイクロシアの隠し財宝のうわ
さが、とうとう他の人間にもも
れたのだ。

彼はあせりと苛立ちを感じな
がら、出発を早めることにした。
次の日、彼はおぼの遺産を全て
処分し、飛行艇をチャーターし、
マイクロシアへ向けて急いで出
発した。自分の運命が大きく変
わるといふことも知らずに……。

マルチ ¥3000

UCLA留学生 チャン・キ
ステアラは、今日も大学図書館
で地図を拡げている。
その様子があまりにも異様な
ので、まわりの人々は、彼が何

お〜い! かぐや姫



今は昔のアダルト向きのお話
不気味な鳥が飛び交っている
竹があり、一本だけ節の光
る竹がありました。
その竹を割ってみるとコケチ
イツシユな女性が、十二単を着
こんでつましやがに座つてい
ました。妖艶で淫靡な女性、そ
の名はかぐや姫。
かぐや姫は、毎日く、悶々
とした気持ちで素戔嗚貴公の
訪問を待っていました。

史上最大の 作戦

フロツビディスク3枚で、
32時間以上のゲームタイムが必
要という、シミュレーションウ
ォーゲームの決定版だ。

第1次上陸部隊、兵員18万
5千人、車両2万台、輸送艦艇
4千2百隻、商船及び補助艦艇
千2百隻、海軍艦艇千2百隻、
航空機1万機。これが連合軍、
ノルマンディ上陸作戦に投入さ
れた戦力だ。まさに空前絶後
史上最大の作戦だ。そのノルマ
ンディ上陸作戦をリアルにシム
ュレーション。グラフィックの
美しき、ユニークの数々、ゲーム
の複雑さと、どれをとっても、
日本最大級のゲームソフトだ。
BASIC十マシン語。

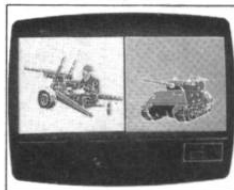

FM7/8、PC8801
2ドライブのディスクユニ
ットが必要。¥15800

アップル ツリー

XI(GRAM) ¥3000

トクするポニカ情報 "ポニカ1周年記念 プレゼント"

ポニカ商品同封のアンケートハ
ガキに必要事項を記入して送れ
ば、5000円相当のレコード券が
500人に当たるぞおっ! ビシッ
パシッとキメて送ってみよおぜ
っ!

59年1月21日(当日消印有効)

PM SX ROOM

3Dテニス



「もぐらが穴から頭を出したらぶったけ！」
8色のもぐらを、ころころと色
の変わるハンマーでたたくのだ
でも、ハンマーと同じ色のも
ぐらをたたくと大ピンチ！ さあよーく見てもぐら
退治の始まりだ。2人でプレイするのなら、もう一人
がモグラをコントロールすることもできる。うん、
こいつはめつぼうおもしろいぞっ！ ジョイスステイ
ック使用可。
¥4800

MSXダービー

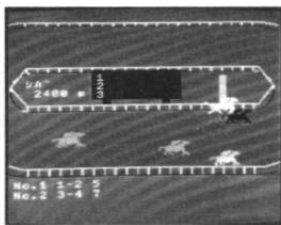

MSX会員
制競馬レース
の始まりだ。
予選から決
勝までの連勝
複式の競馬レ
ースは、各レ
ースごとにコ
ンピュータが
発表するオッ
ズと各出走馬
のデータから
のデータから
投票後は運を
天にまかせのみ。ただひたすら手に汗握って応援だ。
キミの予想馬は、ダービーを制することできる
だろうか。ジョイスティック使用可(1~4人用)。
¥4800

MOLE

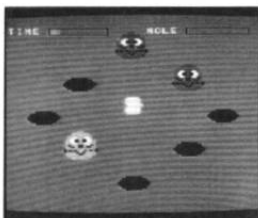

「来た！ フォアだ。やった
ぜ、リターンエースだ。スコア
は30-15、勝負はこれからさ。
次はレシーブしたら、ダツシュ
してネットプレイで決めよう」
手に汗握る興奮の本格的スポ
ーツゲーム。
MSXカップのウィナーに
なるか。ジョイスティック使用
可。
¥4800

マリンバトル

海洋バトル中の駆逐艦M
SX号は、突然正体不明の爆撃
機とUボート艦からの攻撃をう
けた。しかもソナーには怪しげ
な幽霊船の影が……。
空中から、また海中からの攻
撃をかかし、大死闘がくり広げ
られることになった。はたして
君は生き残ることができるのだ
ろうか。ジョイスティック使用可。
¥4800

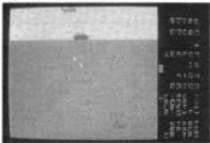

日本娯楽機械オペレーター協同組合は
明るい健全な青少年の育成に努め環境
浄化活動を強力に推進しています。

★JOU加盟全国優良オペレーター★

会社名	代表者	会社名	代表者	会社名	代表者
株式会社伊那	伊那 和工	株式会社大光	大光 光	株式会社早稲	早稲 昭
株式会社伊那	伊那 和工	株式会社大光	大光 光	株式会社早稲	早稲 昭
株式会社伊那	伊那 和工	株式会社大光	大光 光	株式会社早稲	早稲 昭
株式会社伊那	伊那 和工	株式会社大光	大光 光	株式会社早稲	早稲 昭
株式会社伊那	伊那 和工	株式会社大光	大光 光	株式会社早稲	早稲 昭
株式会社伊那	伊那 和工	株式会社大光	大光 光	株式会社早稲	早稲 昭
株式会社伊那	伊那 和工	株式会社大光	大光 光	株式会社早稲	早稲 昭
株式会社伊那	伊那 和工	株式会社大光	大光 光	株式会社早稲	早稲 昭
株式会社伊那	伊那 和工	株式会社大光	大光 光	株式会社早稲	早稲 昭
株式会社伊那	伊那 和工	株式会社大光	大光 光	株式会社早稲	早稲 昭

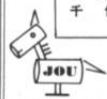

社団法人 青少年育成国民会議員 〒150 東京都渋谷区渋谷3-6-2(第二矢木ビル2階)
日本娯楽機械オペレーター協同組合 電話03(409)5232番(代表)

登場キャラクターは8×8ドットを1単位で描くことだ。

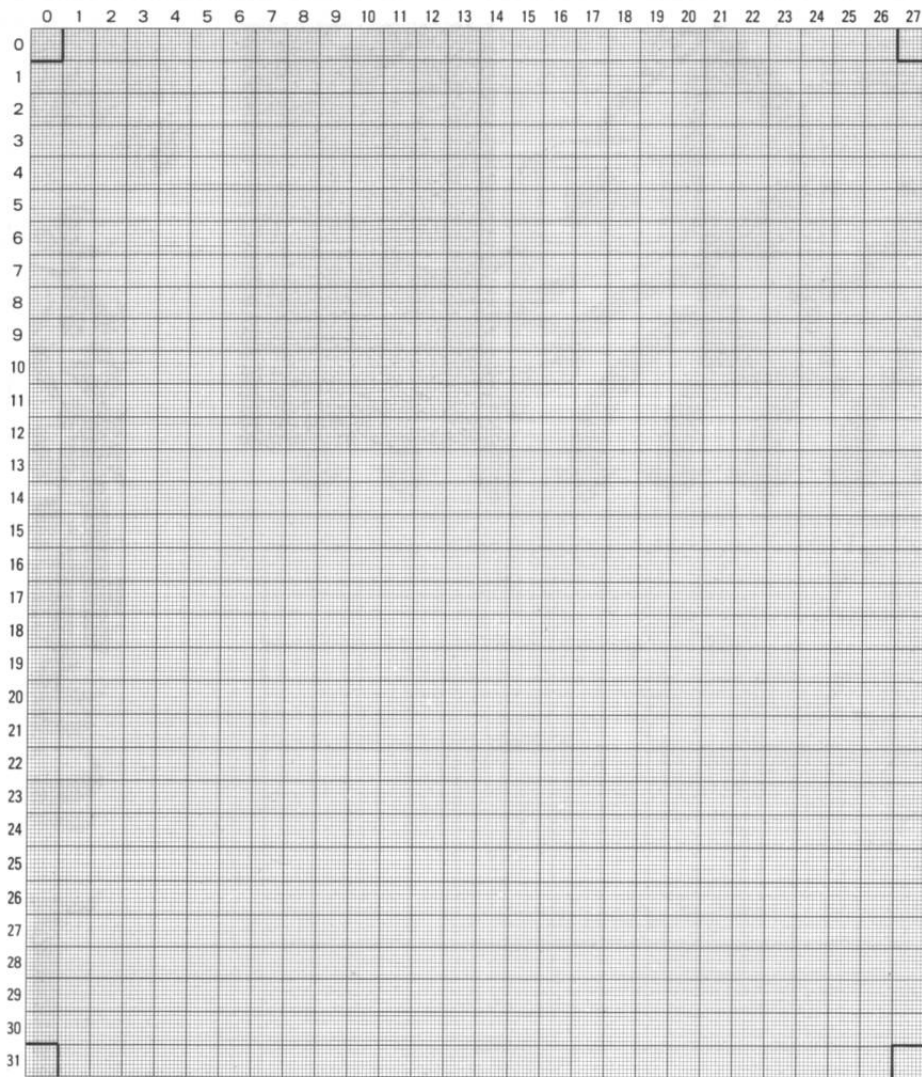

前2回の内容を、簡単にまとめてみることにしよう。

画面は、ビデオゲームの場合256×224ドットの分解能で、8×8ドットを1キャラクターとして使われるのがふつうです。

しかし、8×8ドットで表わすとはいっても、実際には7×7ドットの範囲内で描くこととなります。

なぜなら、1つ1つを別個に描いている場合には問題はありませんが、1つの画面にそれらが1度に登場すると、キャラクター1同士がくっついてしまい、何かなにやらさっぱりわからなくなってしまうからです。

また、動きのあるキャラクター(たとえばマイシップやマイカー、敵機など)は8×8ドットを4コ合わせたサイズ内で描くことが基本となります。

そして1キャラクターには、3色または7色が使えることが色づけのポイントです。

さあ、16×16ドットと256×224ドットのマス目を駆使して操作をしてみてください。なお全体画面の場合、できるだけ8ドットずつ内側でまとめるようにしてください。(画面いっぱいだと端がうっすら見えな場合がある)



ほとんど快感の シャトルループ体験の といたいとろろなだけど...

レポーター / 森和美 撮影 / 藤井樹典



だれもが楽しくなる夢の国横浜ドリームランド

●15組30名に入園券プレゼント!!

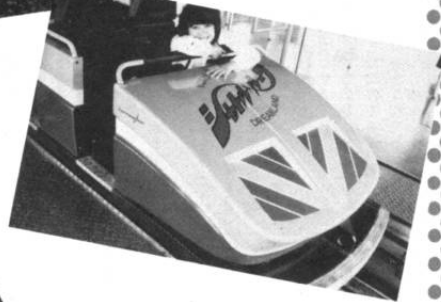



絶叫は最初に すませましょ

横浜市の郊外・戸塚区の丘陵の一角にそびえて、五重の塔のような、ホテルエンパイアをシンボルタワーにしたのが、横浜ドリームランドなの。

どちらかといえばファミリー向けの遊園地で、絶叫ものはシャトルループぐらいのもの。いっつもと違い、かなりの乗務気分で作って来たのです。



バンフレットを見ても、目立つマシンはシャトルループだけで、和美はもうルンペン気分。最初に絶叫をやつけどときやダイジョブなので、久々に和美からすすんでシャトルループへ歩き始めました。

とせんとスタフからは驚きの声。それを無視して、シャトルループのいちばん前の席へシートダウン。

「ここでもちよびつとびつくり。あるはずの太ががりな安全装置がないんです。かわりに、簡単な安全棒だけ。急に不安になつて、今までのルンペンがどつかへ飛んでつてしまいました。『ドワーフ』シシ、ジョックウ」これが真相です。

でも和美も女。ここまで来たら度胸あるのみ。顔で笑つて心で泣いて、発車の合図を待ったのです。

さあ発車！ すこいのです、一気に加速されるので、体がシートにびたりと押しつけられて。そして早くも360度宙返り。ぐんぐんと、いさなり逆おとしてそのまま360度宙返り。

「ワーツ！ ギャオーツ！」叫びっぱなし。

少しぐらひは余裕を持つているつもりだったのに、とてとても。立とうと思つてもヒザから下に力が入らなくて、手すりにつかまりながら、「ヨッコラサ！」

と感じ。今までになく汗をかいてしまったのです。でも、もうこれであとは楽し

い楽しいフツの乗物はかりだから安心。

おとなりのパラトルーパーでグルグルルンとまわつて、ジャングル探険船と向かいます。機橋のむこうにチリリとアフリカの風景が見えます。しばらく待つて、本格的なエンジンで動くボンボン船に乗れば、ジャングル探険の始まりです。

「エンジン、ヨーソロ、進出」というキャプテンの声で、ドリーム機橋を離れ、狭い密林内の水路を進みます。

ゾウやワニ、ゴリラ、土人などの歓迎を受け、気持はもうアツフリカ！

「1年365日、エサも食べずに動き続ける……」

なんてキャプテンのおもしろいアナウンスを聞きながらの旅はサイコー。

まっ暗な洞くつを抜けて草原に出ると再びシカやキリン、シマウマがお出迎。と、突然、カバが水の中からサバーツ！同時に、パンとヒストルの音。キャプテンの、0・3秒の早射ちの音だったのです。

こうして、約8分のジャングル探険の旅はおしまひ。キャプテンの勇気をたたえて、ドリーム機橋で記念にバチリ。ウラツ、気持いいい！

今度は、和美の好きな水上コースター「ホブスレー」なの。2両連結のコースターに乗つてゴオツ！ トンネルがとつてもきれい。光の洪水みたい。そして水上をつつ走り始めると気分ソーカイ。もうシャトルル



1つのことなんか忘れて ルン
 ルンの頂点です。
 ポスレーの下を、潜水艦が
 走っています。それも本格的な
 のが。好奇心がおうせいな和実
 としては、とーぜん乗っちゃう
 わけでして……。
 なぜか同じドリーム機橋(さ
 つきの探険船も場所は違うけど
 同じ名前だったよ)、から潜水



艦 SHIRASE に乗り込んで
 ひとときの海底探険の航海へ出
 航！ なのです。

この船長さんのアオウンスも
 とってもおもしろくて、和実
 吹き出しそうになっちゃった。
 「7つの海を越えて、1年3カ
 月の航海へ……」

なんて、大げさなんでもの。
 窓の外では大きなアンコウが
 あいまようをふりまいたり、人
 魚と出会ったりして、とんどん
 深く潜つて行きます。マリアナ
 海溝では海底火山の噴火や大ダ
 コの死闘を見、北の海ではタイ
 タニック号の悲劇を見たりして
 明るい海上へ。

1年3カ月もあつたという間の
 できごとでした。

こうして和実の楽しい1日は
 どんとこど過ぎて行きました。
 直径75メートルの、ちょっと
 変わった観覧車、ワンダーホイ
 ール*の揺れるゴンドラ。
 クルクルまわるロックンロー
 ルやラウンドアップ、コーヒー
 カップでもワッキーツ*。
 そしてそして、最後にバイラ
 ツ*が待ってたの。和実のキョ
 1つの海賊船が、ここにもあつ

たのです。

えっとーしたかですつて？
 ちゃんど乗りましたよっつ
 ずっと目をつぶって手すりし
 がみついて……。けど、やっぱり
 最後はルンルンしないかとど
 あじが悪いわよねっ。

●11月20日から3月11日までア
 イススケートマンモスリンク
 のオープンです。
 週末はナイター営業やビッグ
 なイベントなど盛りだくさん。
 遊園地プラスアイススケートは
 冬の楽しみのひとつです。

●平日10〜17時30分/土・日
 祭日10〜20時●スケートセッ
 ト券(入園料+滑走料)フリー
 タイム制大人1600円、小
 人900円、中高生500円。

《横浜ドリームランド》

横浜市戸塚区保野町700
 ☎045(851)1411
 国鉄戸塚・大船駅・小田急長
 後駅/相鉄いずみ野駅各駅か
 らドリームランド行きバスで
 20分■入園料/平日大人12
 00円、小人600円、日祭日
 大人1500円、小人700円。



森 和実

プロフェッショナル

中外製薬の便秘薬、ナイス
 ロン*のCFがオンエア中。
 「いやだあベンヒ薬なんて」
 といながらも、しつかり出
 演でガンバっている18才。
 ●レターは編集部へ。

アストロワールドの新しい「ミクスチャー」
スロートテキサ
ンビビューの
主役たち。

泳ぐだけじゃないのが
ウォーターワールド。
ウォーターズライドで
ビューン!



100もの乗物、ショー、冒険がある でっかいファミリー・エンタテインメント・センター

■アメリカーナ・スクエア——
一世紀前のアメリカへの回帰■
ノッチンガム・ビレッジ——古い
英国の感傷■オリエンタルコー
ナー——極東の風情■プラザ・
デ・フィエスタ——古いメキシ
コのコーナー■ファン・アイラ
ンド——ロビンソン・クルーソ
ーの冒険■マジカル・ワールド・
オブ・マーベル・マクフィー——
子供たちのパラダイス■ウエス
タン・ジャンクション——古い
西部への訪問■ユーロピア・
ビレッジ——ヨーロッパの風景
の雰囲気■アルペンパレー——
フランス・アルプスへの誘い■
インターナショナル・プラザ——
近代的かついちばん新しいアメ

リカのライブを再現■コニー・
アイランド——アミューズメン
トパーク全盛期のコニーアイラ
ンドへ■サンダー・リバー——
清滝と大自然の世界が広がる…
……といったぐあいで、アスト
ロワールドをめぐるばいつの間
にか世界をめぐるに感じること
なるってわけだ。
それぞれの世界の特徴を
持たせた乗物とショーが訪れる
人のド肝を抜き、目を楽しませ
てくれるのは、アストロワー
ルドならではのことで。

造園にしても、この精神は生
きている。
年間を通じた美化プログラム
が組まれ、万全のスタッフがそ

ろえた造園部門の技術が、園内
の600種以上の草花や2500もの
灌木、350の吊りかごなどの彩り
を演出している。

他にも、ホストやホステス3000
人以上のコスチュームとアクセ
サリーをデザイン管理する部門
を持っていたり、世界中の商品
を集めたギフトショップや腕さ
き職人の技の粋がライブで見ら
れたり、楽しさは抜群だ。

ついでに今流行りの
ウォーターパーク「ウ
ォーターワールド」へ

ヒューストンへ行ったら、ア
ストロワールドで遊ぶのはもち
ろん、おとなりのウォーターワ
ールドで1日水遊びをする時間を
余分にとっておくことが必要だ。
ここは、ユニークで新しいウ
ォーター・リクリエーション・
パーク。今、全米でこのタイプ
のパークが大人気。あらゆる世
代が体で味わえる楽しい施設と
して「輪」をつくりつつある。

ウォーターフォール、波のプー
ル、子供の広場、スピードスライ
ド、ボディスライド、インナー
チューブスライドなど、日本で
はお目にかかれないような施設
ばかり。ここでは大人が目につ
ばい水とたわむれているのだ。

恐怖のスカイスクリーマー。
キニは2秒間の落下に堪えられるか。

テキサス州ヒューストン

アストロワールド

©Astro World (A Member of the SIX FLAGS family) 資料提供/東洋娯楽機株・TOGO-JAPAN-INC.

絶叫にどっぷりだよ スカイスクリーマー

「ガーガー、ピーピー」こちらヒューストン……」のフレーズでおなじみ、NASA（連邦宇宙局）のあるテキサス州ヒューストン市内にあるのが「アストロワールド」だ。

園内は12のテーマワールドに分けられ、100の乗物、ショー、冒険を楽しみながら、世界の古い文化やアメリカの古き良き時代を目のあたりにすることができる。

スリルたっぷりの乗り物とし

ては、今年の新顔「スカイスクリーマー」がある。

今、アメリカで最も人気の高い絶叫マシンで、10階建て約30メートルの高さから、一気に落ちる（飛び降りる）感覚は、もう無重力もの。

直下降はわずか2秒間だけけど値10分の体験（トータルで1分20秒）。時速88kmだったら当然かも。

「テキサス・サイクロン」はコースター・バフが立って喜ぶ木製ローラーコースターだ。

世界一といわれ、時速97kmにも達するこのコースターは、ニューヨークのサイクロンのモデルにもなったもので、28メートルの高さから、53度のアングルで落

ちる感じがたまらない魅力とか。

30もある乗物で、他に人気の高いものは、360度回転のシャトルループ「グリーズド・ライトニング」に「サンダー・リバー」。

特にサンダー・リバーは、テキサススタイルの急流下りで、溪谷や大滝、急流を円型のボートでスピンしながら下ると言うスリルと荒々しさに富んだ乗物だ。

今年の新しいショーは3種類で、それぞれ趣向が凝らされている。

スピリット・オブ・オリンピック——コココーラとセブンイレブンが提供するマルチメディアのプレゼンテーションで、毎日ショーケース・シアターで演じ

られている。

スネークショー——アストロロード・ステージで演じられるコブラとの死闘や、にしきへびとの観客参加などを売り物としているワンマンショーだ。

バックマンショー——かわいらしいバックマン夫妻を呼び物とした、小さなミュージカルショーで、チルドレンズワールドの中のマーベル・マクフィー・シアターで上演されているちびっこに大受けのショー。

テーマワールドは12
どれも楽しさは一杯

なんたしてかえんして

らくがき

コーナー

を作ってからがまきで込んで

とちやりのイラスト

はがきの山なのじゃ。そんな

じつちやうとおおつてページをまじりて

けてみちやうしてわけてのページができたわは

ムラフス

載りどやつた

おのののほれしんじゆんじゆん

キリスト

せやわのヨ

読者のハガキが大集合!

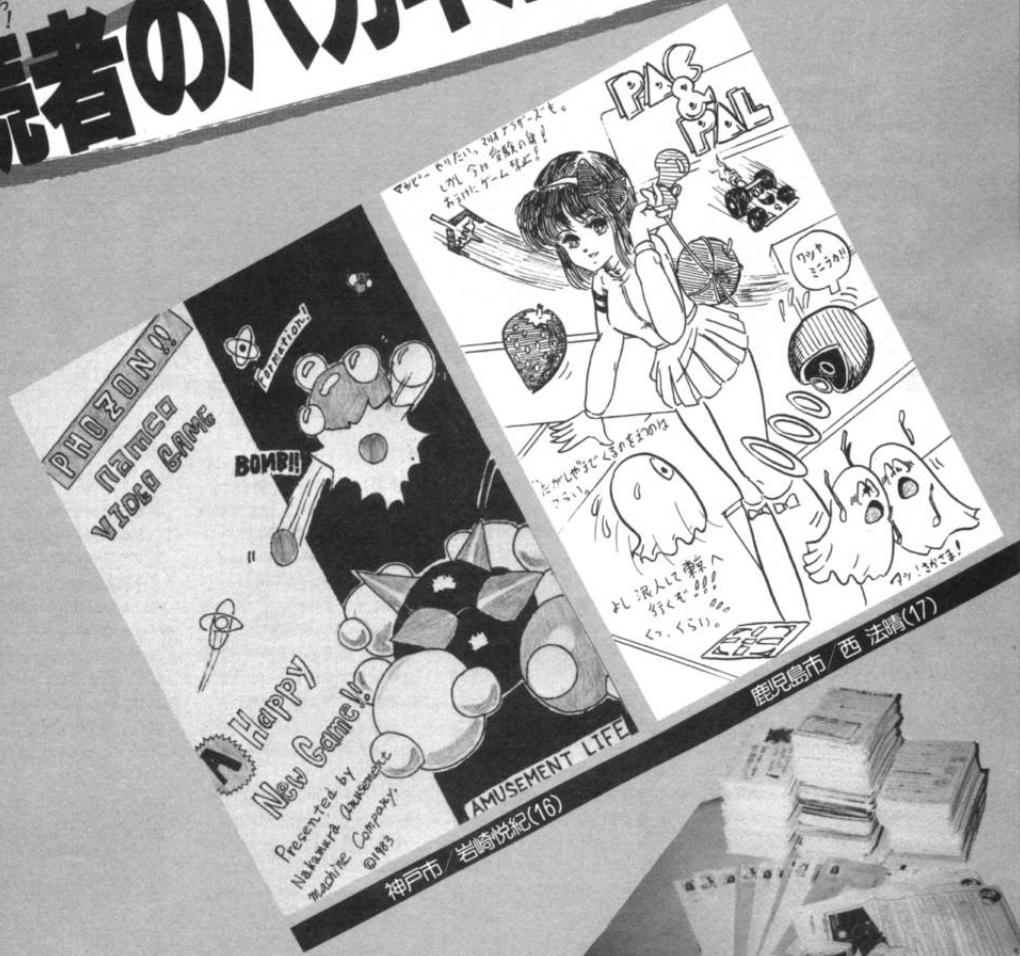

鹿児島市 西 法議(17)

神戸市 岩崎悦紀(16)

A Happy New Game!
Presented by
Natsunara Amusement
Machine Company.
©1983

PHOENIX
NAMED
VIDEO GAME

BOMB!!

AMUSEMENT LIFE



怒りバズン!

namco

福岡県 川崎 圭(13)

STEP-UP

名古屋市 高平洋一(15)

DONKEY KONG

奈良市 吉野嘉哲

NOW ON TO THE STORY.....

MAPPY

果部市 大瀬建一(15)

MAPPY 2

新宮市 男(14)

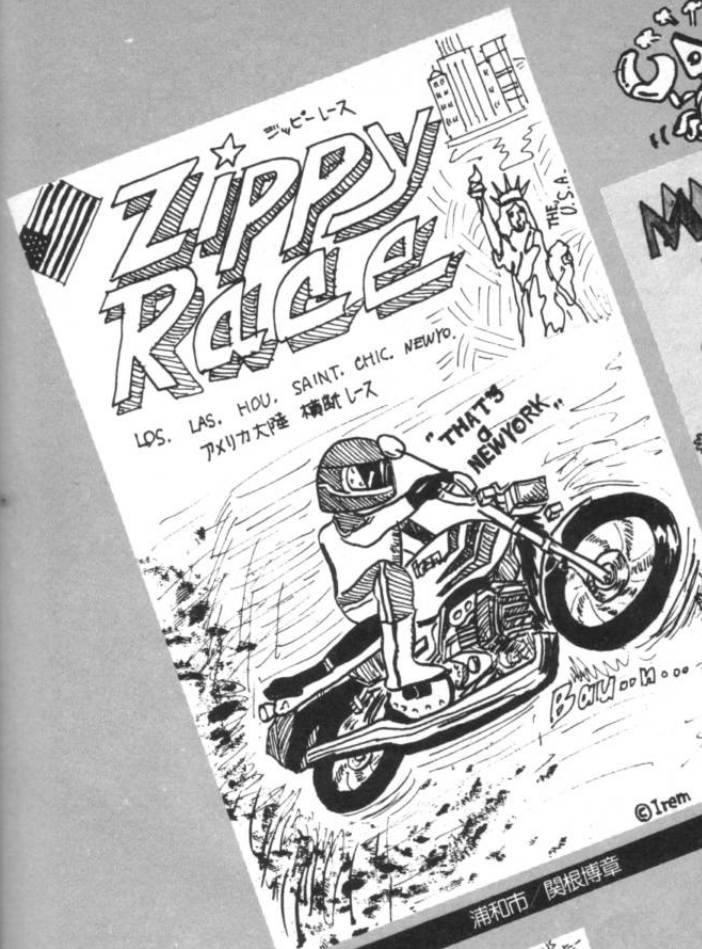

浦和市 関根博章



ライバルにや負けん

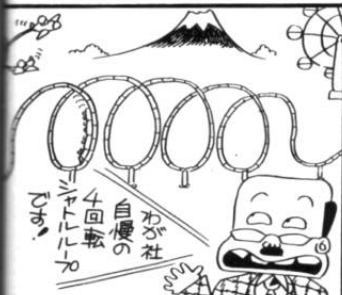

1週間の料理

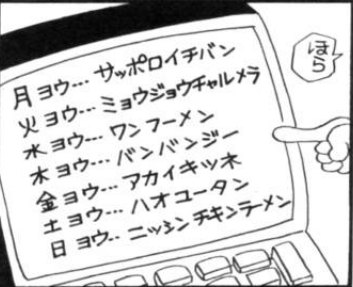
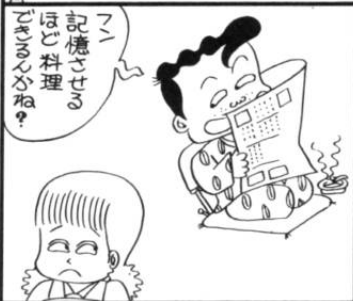

ママ100点だよ

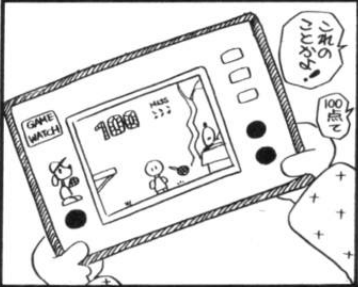

おもしろ

情報

ランド

なんでもかんでもつめこんだ
最新情報がめいっばい
おもしろ情報ランドだよ!

AMUSEMENT FORUM

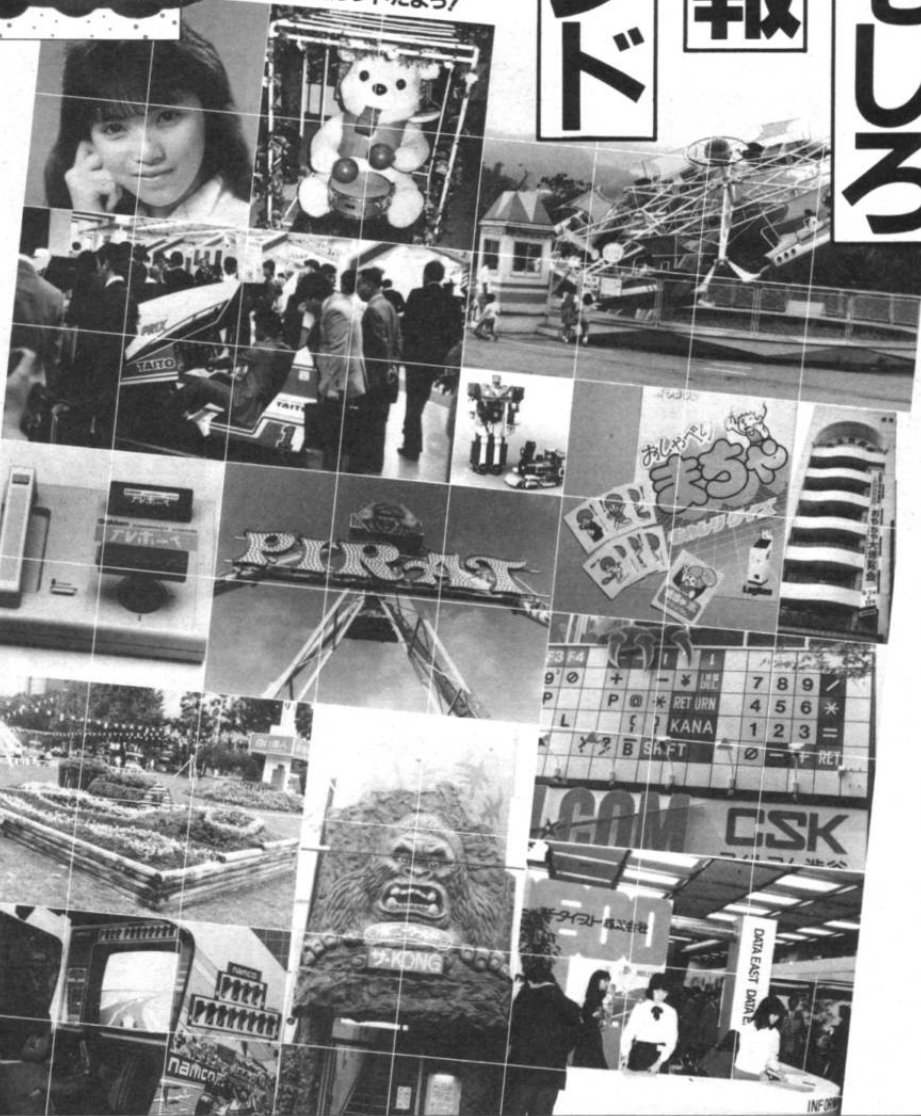

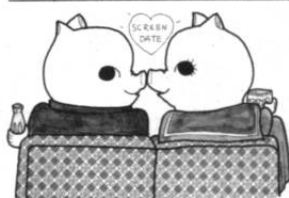

峰二郎の特選フィルムズ 今月の3本立て

木枯らし吹く舗道を、彼女とふたり。ちよつぱりセンチな気分ひたりながら、えいがなんてえい。でも、今月はおセンチものはないんだよね。

ウォー・ゲーム 驚異のアイデアに彩られた、恐いほどエキサイティングなストーリー!



マシュー・ブロリック(左)とアリー・シー・テイ(右)がウォー・ゲームに夢中の2人。だが、そのゲームが世界を驚かせるトラブルの始まりだった。

本年度カンヌ映画祭クロージング・ナイトに特別招待作品として上映され、あまりのリアリティ、恐怖感に轟々たる反響を呼んだ。たはずれのエキサイティング・ストーリーのウォー・ゲームは、

12月10日(出)り公開
主人公ディックはコンピュータにやたら強いハイチーン。ある日、新種のビデオゲームの内容を探ろうと、自分のパソコンを操作するうちに、正体不明のプログラムと接触した。世界全面核戦争というそのゲームの面白いこ

と、同じ頃、核戦争を煽る表示に大騒ぎのNORAD(北米大陸防衛軍司令部)など少年のパソコンは、国防省の核戦略プログラムと互いに通信し合っていたのだ。無邪気な少年のファンタジー・ワールドが、恐怖の現実(暗転)としかえしのきかない世界全面核戦争へ突入する。コンピュータに代表されるハイ・テク・ロジック・過信に対する警告をもつササベンス映画の監督のジョン・バダム、最近ではジェット・ヘリのアクションをタツパリ楽しんで観せ

てくれたブルーサンダーがあるが、今回も実にエンタテイメントに徹してきている。それでいて寒げを感じるほどの真実味のテーマも持った若者向きの作品です。キャストは、たかまげえの核戦争の恐怖を引き起す少年デビットに、新人マシュー・ブロリック、そのガルフレンドに、これが2作目のフレッシュ女優アリー・シー・テイ。それから「9時から5時まで」「トッツィー」の名バイプレイヤー、ダブニーの名バイプレイヤー、ダブニー・コルマン、理屈っぽくなく、エキサイティングなストーリーの傑作、アミューズメントライフの読者にはビツタリの映画です。ただし、決して映画のマネだけはやらないで、O・C配給

12月10日(出)り公開の「ネバー・セイ・ネバー」元祖007として、ポンド映画の人氣と声価を不動のものとしたシモン・コネリが、「007/ダイヤモンドは永遠に」以来、12年ぶりに映画史上最高の当り役に再び挑む作品です。核弾頭を装備したNATOの最新鋭巡航ミサイル2基が、巨大組織スペクターにハイジャックされる。パハラの秘密基地から油田地帯爆破を布告してきた一味の狙いは、経済混乱に乗じた世界征服。そこで登場するのが、殺しのライセンスをひびきけたイギリス情報部員、007/ジェームズ・ボンド。ボンドを迎撃するラルゴ、仇敵プロフェルド、一味最強のおんな殺し屋、ラルゴの海を血に染める。そしてパハラの海を血に染めるスペクター軍団との戦い。果してボンドは世界を救えるか!?

読者の皆さんは、シモン・コネリーのジェームズ・ボンドよりロジャー・ムーアの方が印象が強いと思う。なにせ最後の007は1971年だからテレビでしかシモン・コネリーのボンドは観れ

ネバー・セイ・ネバー・アゲイン

よみがえった007、コネリーのボンドは青春そのものだった。



ポンド映画には美女がつきもの

ないが、今回、劇中でマ声と共に新しい魅力ひびきかけて復活。それがかかれば、ポンドといえは美女はかせませぬ。ボンドと恋に落ちる美しい情婦ドミニカ、TV地上より永遠に注目浴び、最近ブレイク・ヒットに見事な身体をさらしたセクシー・ブロンディ、キム・ヘインシジャー、ポンドに懸いかる殺し屋フレイマに、ドクター・ローリーの島のバーバラ・カレラが出演します。他に、スペクターの幹部ラルゴに、メフェイスの性格俳優ラウフ・スメリア、ランドウアー、ボンドの宿敵ロフェルドに「ラツツ」の宿敵ゴードン・コナン・ザ・レイトの名優マックス・フォン・シード、ボンドの上司Mに「チャック・ワルディ」の「ガングリ」のエドワード・フォックスが扮しています。アクション・シモンも大迫力。しかし、ロジャー・ボンドのような機械や特撮はたぶらず、人間の肉体を使ったリアルなアクションを観せてくれる。例えは、人食い鯨との死闘、オートパイナイス、乗馬、ロッククライミングなど。



プレイヤーのダブニー・コルマン(右)がいかに面白く出ている。

気にもなる音楽の方は、「愛と哀しみ」のボリスの名匠ミシェル・グランが担当。今までのO.P.のテーマ曲は使わずに、完全なオリジナル曲・シックでいい音楽ですよ。

ステイン・アライブ

連日のフィジカル・トレーニングとダイエットで、シェイプアップしたジョン・トラボルタの新しい魅力!



本物のブロードウェイ・ミュージカルをお楽しみに!

監督は、「スター・ウォーズ帝国の逆襲」で娯楽映画の真髄を見せつけてくれた巨匠アービン・カーシュナー。
★日本へラルド映画配給。

失敗。失意の彼を慰めるのは恋人のブロードウェイ・ジプシーのジャック・キー(シンシア・ローズ)。そんな彼の前に突如現われたのが美しいリード・ダンサー、ローラ(ウィラ・ヒューズ)。2人の間で揺れるトニー。

78年、出口を求めてさまよ若者の青春を描いて「トニー・パー」という流行語を生み出したジョン・トラボルタをスーパースターの座につけた大ヒット作「サタデー・ナイト・フィーバー」。その待望の続編「ステイン・アライブ」が、12月10日(土)より公開される。



ドラマは前作から6年が経過。かつて、土曜の夜のディスコキングとして名を馳せたトニー・マネロ(ジョン・トラボルタ)は、現状に飽きたらずブロードウェイのスターを志す。だが個性の強さが災いして数々のオーディションを

恋と野望と挫折。そして最後にはブロードウェイの主役をつかむのである。一言でいえば「B.S.」です。テレビ局じゃないですよ。Tはトラボルタ、Bはビー・ジーズ、Sはスタローンという意味です。Tー4カ月のフィジカル・トレーニングとダイエットで、黒豹のようにシェイプアップしたトラボルタ。
Bー音楽は前作同様ビー・ジーズ。このころパツとしかなかったが、ここで再びリズムックでビビッドなナンバーの数々を提供してくれました。
Sー今回は初めて監督だけに専念し、製作脚本も担当しています。この「B.S.」がステイン・アライブの魅力の一つで、さらにブロードウェイ・ダンスの本物の迫力も見逃せません。
★1983年度パラマウント映画C.I.C.配給

AMライフ誌上DJ

番組のおしまいに、プレゼントのお知らせがあります!
by 山加朱美



やまか あけみ
軽音楽をあなたに(NHK-FM)や、深夜放送・走れ歌謡曲(文化放送)のDJとして大活躍中。「白雪姫」のニックネームもある。DJネームは、大好きな加山雄三から頂戴。

深夜の白雪姫 朱美お姉さんが、愛をこめて送るディスクジョッキー。最後まで聴いてよおつ!

インフィデル



久々 ニューヨークでのレコーディング。
2年の沈黙を全開にしてのNEWアルバムは、いきなりレゲエのリズムで始まる。

2年の沈黙を全開にしてのNEWアルバムは、いきなりレゲエのリズムで始まる。ロンドン・ニューヨーク、ボブ・ディラン、ティラー等が名を連ねている。もう、針を落とす前から興奮でトキドキキッ!
ポップ・テイランって、やっぱりすごいよね。

60年代70年代とその時代の注目を集め、そしてそれに答えてきたけど、80年代もこれで決まっただけ。
ウワサ先行のデビッド・ボウ

前にお伝えしたS&Gとしてのニューアルバムは、来年になってしまっただけ、その前にポール・サイモンがソロアルバムを先行到着させて来ました。前作ワン・トニック・ポニーはサントラであったからして、その前々まであったのならば、時の流れに、から8年ぶりの……というところになるのだけれど、時流れて……も変わらないネ。メロディアスで音がキラキラして、だけどサ、ディランを聴いて、ポールを聴いて心磨こう……とまではいわないけど。サ、聴いているとやさしくなれるアルバムって最高だよな。

地獄の回想



ガラ リと変わって見知らぬ4人の男たち。だが、舌に……

けど、舌に……なんとなーく見覚えがあるんだよね。そうなの、ナントあのキツスが、10周年記念ってわけでもないんでしょ。うが、化粧を落とすと素顔で登場したのです。サア、これだけでも、レコード屋さんの出向いでも損はないというものに出向いたウイニ・ウィズ・ヴィンセントを迎えての新生キツス。

チャートはただ今全開上昇中。しかし、シモンズは、あの舌でわかるけどサ……なんとなーく

…やっぱり時間がかかりそつ々
慣れるまで。

来年はもう一度、ぜひぜひO
ME、ON、キッズ、武道館
公演を実現してほしいネ。その
時はやっぱり化粧してほしいッ

シテリオ (SHIRIORI)



ろで君
アル・
デイ・
メオラ
に挑戦
してみ
る?今までにないアル・デイ・
メオラを聴きたいって人におす
すめ。これまで、あまり使わな
かったエレクトロニクスを駆使
して、全体の音作りを大切にし
ての意欲作。

ジェネシスの親分フィル・コ
リンズやクリムゾンからビル・
ブラックフォード、トニー・レ
ビンが参加していて楽しめるよ。
2曲ほどギターコピーなんか
もつくかも知らないから、練習
次第で君もスーパード・ギタリス
トの仲間入り?

デュー (DUE)



新人
では、
ちょっ
と耳に
ついた
ビッグ
ロック。
ダンサンブルなポップロック
を聴かせるメンバーは4人。バ
ニー・マニロウのバック参加を

していたのだけれど……という
とな〜んとなくバニーと同一系
を想像するでしょ。

ところが、ちょっと異なるん
だよネ。私はこの詩心好きよ。
豊かな感性で、おもしろいあが
りです。アルバムタイトルも、
ズバリそのものデビュー。

悪女 (AKUJYU)



一曲
女性セ
話でシ
ルワイ
バルタ
ルが参
加して
いるけれ
ど、そのシ
ルワイのみ
ことなブ
ロンドヘ
ア、おも
わず触れ
てみたか
らなる。い
い女。
のジャケ
ット。

パリ録音ついに完成——でシ
ングルは中島みゆきの「悪女」。
フランス語の悪女ってやんだ
かやさしい悪女になっちゃうね
日本には来年春、来日しそうです
「ADDRESS」(キヤクエン)



そし
て、そ
の悪女
の御本
家、日
本のヒ
ットメ
ーカー
中島み
ゆきも、
1年ち
よいぶ
りのマ
ズはシ
ングル
つてな
具合。
相互か
らめて
話が進
んでき
ちやう
やう。
レコード
会社も
考える
ネ。

ピリーヴァー (PILIVER)



さ
い
つと
ど
話をも
どう
かな
ヒット

メーカーでつなげるならシツク
このコンビにお願いしたいつ
て人はたくさんいる。ひく手あ
またのプロデュースコンビ、ナ
イル・ロジャースとバーナード
・エドワーズのプロデュースで
いつも斬新な音作りで、アダ
ルト好みのオリジナルを持って来
る。

ジャイフジャイブ (JIVE JIVE)



邦楽
では
1番人
気のカ
シオペ
ア。全
面にビ
ートが出
て来て、
従来のカ
シオペ
アサウン
ドからは
、異色の
仕上がり
を見せた
。

ロンドンのレコーディングアル
バム。ジ
オでのレ
コーディ
ングアル
バム。内
容も、ジ
ャイブ
ジャイブ
しちやい
そうなか
シオペア
に、ひ
とつの区
切りがあ
つくなり
も知らな
い、貴重
なアルバム
になりそ
う。
予感、ビ
タツッ。よ
。カシオペ
ア・ファン
なら必買
のこと。

ロマンティックガイ (ROMANTIC GUY)



そし
て、そ
よつと
洗めの
シャキ
シャキ
ギター

は、芳野藤丸セカンド。藤丸さ
んも、LA録音なんだよ。
この人の声って、なんだかホ
ツとやすらぐんだよ。
だから個人的に大好きなの。
じゃまにならないアルバムでサ
君も仲間に入る? 藤丸さ
ん!!

ウィンターワダーランド (WINTER WADLAND)



お次
はネ、
HAP
PYバ
イスデ
イスト
イTO
ユーが

私と同じなの。12月24日(覚えて
おいてね、もうすぐなの)が
それがいいんだけどここに紹介
しちゃうんだけど伊藤銀次、紹
うやら今回はウィンター・パ
ーション。冬休みを楽しくぐつ
てこのようよ。サブタイトル
は、皆様、レコード買ってくれ
てありがどう。
ジャケットは見るからに、ウ
ー銀ちゃんの——って感じて
この人の性格がでている。楽し
いんだよね、いつも。
そしてレコードを取り出しま
すと、これがまたあざやかな

私好みのオレんじなんです。
見てるだけでもクリスマスバ
ーティになりそうな銀ちゃんレ
コードです。

セツメン・アルバム (SETSUMEN ALBUM)



最後
に、邦
楽女人
好みは
6人の
バンド
リーダー

が集まったこのアルバム。
つのだひろ、ベッカー、鳴瀬
喜博、山根満史、契慶二、ラッ
キー川崎、本多俊之——これは
もう聞くつきやない白熱ライブ
の再現であります。ゴツケイソウ
なお、オーラス。そつて隠し
ておきたい今日の私の愛聴盤は
デミスのフオロ・ミー (フイ
リップス 28 P.P. 66)
自分のレコードライブラリー
に、自分だけの本物を見つけて
るって人にイイセンします。
私の感性と一語するなって思
う人はぜひ聴いてみてくださいね
それでは Have Good
evening bye
朱美

《朱美からのプレゼント》

たいしたもんじやありません
が、このコーナーを受読の皆さま
に、84年朱美のポスターカレ
ンダーをプレゼント(20名)
します。住所・氏名・自己紹介
などを書いて、
〒160 新宿区北新宿4-1-12
山加朱美後援会会長 高藤益弘
まで、おはがきください。

中津川純子の るるん インタビュー



いんたびゅあ
なかつがわ じゆんこ
平下のひと (フジ
TV系)、御強かわせ
み(NHK)、火曜サ
スペンス (NTV系)
などのテレビドラマ
や舞台で活躍中。
「キミのお姉さんだ
と思ってるんごな
を聞いてほしいの。
何でも言えちやうわよ」



キリンのヒヤ梅のコーマシヤ
ルでアツカンペをした美人が
杉かおりちゃん。おなご出てこ
いの要望に、ことおじよ
つとなつたわけですよ。
——やっぱね。アツカンペ
のコーマシヤルが、杉かおりさ
んがね、世間に名の出るきつ
けとなったと思うんだけど、オ

——イディションでアツカンペと
かしたわけ？
かおり オイディションは水着
だったんですよ。
——あんな衣粧なのに？
かおり ぜんぜん違うね。
——おじよ、どき水着必要なの
つてね。
——ほんとほんと。
かおり オイディションに1時
間早く行っちゃったんですよ。
まだだあれも、審査する人もい
なくて。
——それなら、しょうがないな
それじゃ早くやるか、とか言わ
れて、皆が来てくれて、1時間
早くひとりだけ勝手にオイディ
ションしてもらって……
——帰るころになったら応募の人
たちがソロソロと来たソロ
おじよ、ひとりのだけのオイディ
ションが？
——強烈な印象を残したのよね
きつと。
かおり けっこうブレッツァー
かからなくて受けられましたね。
おじよ、皆と一緒だったら
アガつたりして。
——おじよ、そうかもね。
——それにしても、あのアツカ
ンペは最高よね。かわいいし
すてきだし。
かおり でも友達に言われまし
たよ。テレビ見てる一般大衆
に向かって何だあれは、って。
——しかたないわよね。本人の
意志じゃないんだもの。
かおり そうですよ。って。ど
ても力を入れたの(笑)

——あと、ドラマもあつたわね、
胸キュン探偵団の主演とか。ど
うだった？
かおり 主役で、出すっばりだ
つたんで、はっきりいって大変
だったですよ。
——真夏でロケは炎天下でしょ。
もう滝のような汗で、すごい苦
しかつたんだけど、あとで見る
とよかつたなと思つて。
——その時の失敗談とかは？
かおり ありますよ。テイク13
のが(よーするに、撮りな
おじよ、あつたわね、胸キュン探偵団の主演とか。どうだった？



今月の目立ちたガールは、出てきたおんな 杉 かおりちゃん

杉かおり (本名/杉山かおり)
昭和39年12月22日生まれ。東京都出身。158.80.58.84。趣味は意外にも読書と映画鑑賞。十朱幸代が好きなという18才。テレビ朝日系「ぶっ
たまピープー」の司会に乗りまくり、12月10日発売の単曲「黄色いス
タジャン」とLP「夢遊のままで」でがんばりまくる予定。

り忘れててバア。
そのくり返してようやく2人
とも終わってカットになったら、
録音の人のマイクが出てりすて
イ。1時間半もかかったんですよ。
——歌は8月にデビューでした
よね。夢見るレインストリーで
かおり 自信がないんですよ。
歌のほうは、
——それがどうして？
かおり けつぎよく事務所の方
針なんでしょ。わね。いきなりい
われましたから。
——いきなり？
かおり いきなりですよ。かお
りレコーディングするからな
つて。
——自分は女優になると思つてい
たから、レコーディングするとい
われたときは、アゼンとしま
したね。
その日、お母さんに言つたら
かおり え、あなたがレコード出
すつて？。って驚かれたりして。
小さいときから、かおりはオ

ンチオナチだつて育つて来た
から、自分でも歌はべたと思
つてましたしね。
——だから、ただアゼンとしま
したね。
——アゼンとして抵抗はしな
かつたの？
かおり レコードは女優として
の前提で出すことにして、レコ
ーディングのときは技術さんに
まかせて聞き直つて声だけ出
て来ますよ。
——じゃ、今後の目標としては
女優さんになること？。でも
今、司会やってるでしよ、山本
晋也監督と。そっちの方は？
かおり 今18でしょ。いろんな
ことやつてみようと思つてね。
——自分に合つてるものを探す時期
として。
——10年後には、女優杉かおり
でありたいわけね。
かおり 100パーセントそれで
地でない部分を見せる、お芝居
いがりしたい？
——18才にしては、そしてイメ
ージからくるものからは、意
外にしっかりさんのかおりち
ゃん。ぐわんねづる。
ps.自動車のがーム(「ドライ
ビングゲーム)が大好きなの
よ。——というわけで、仕事
おき間は、はしゅんやうヒマッ
ぶしには、しゅんやうヒマッ
ぶしには得点がい
いんだそうよ。



○ハイアンドロー(タカラ) 3名
PC8801用

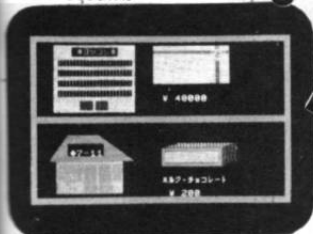

○パソコン幻想をはぐく(東京経済) 5冊



○線の結合 (王様のアイディア) 10名



○井上杏美 サイン色紙 10名

BIG プレゼント!

○杉かおり・サイン色紙 10名



○タングル (王様のアイディア) 10名

○フォゾンポスター(ナムコ) 10名



○ターボマグナム(タカラ) 1名

山口朱美・ポスターカレンダー 20名



トロピカルエンジェル・
サウンド・カセットテープ
(アイレム) **5名**



ムーンパトロール(学研) **3名**
チョコQダグラム **6名**
(タカラ)

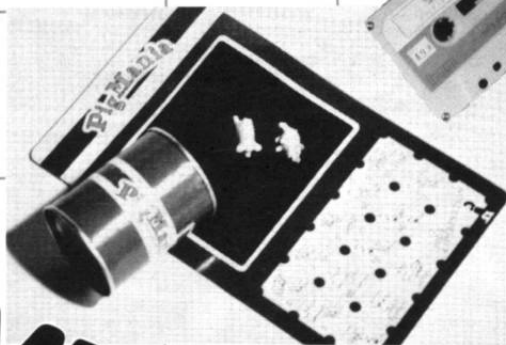

ビッグマニア(王様のアイデア)
10名

AMライフ(No.12)

さて、今回も、どうおーんとプレゼント。
応募もあつてます!



トロピカルエンジェル・ポスター
(アイレム) **10名**



ボールポジションIIステッカー(ナムコ) **10名**



対決悪魔超人(バンダイ) **3名**



デーモンルーレット
PCCBBOO-用タカラ **3名**

●応募はとじ込みハガキまたは官製ハガキでどうぞ。宛先など詳しくは95ページ参照。



COPYは今のこの

●皆様は今のこの
 アミューズメント
 企業について、こ
 んなものでいいで
 しょうか？たとえ
 ばコピーゲームの
 問題です。

代表例として、
 ポールポジション
 (ナムコ)を挙げ
 てみます。コピー
 として「TOPRA
 CER」や「RAC
 ER」や「GRAND
 RACER」等が
 あります。こ
 んじでしようが

「こんなことをしてもいいの
 でしょうか？本誌でも大きく(?)
 とりあげていますが、僕はまっ
 たくゆるませません。いいんです
 か？ ポールポジションは、な
 んど3年もかけてつくってると
 なんです。それをプログラムや回
 路パターンを、こちよこちよと
 いじってコピーをつくる。こん
 なことがあつていいのでしょうか？
 企業側は、もっと積極的に
 なるべきです。そして僕等は
 断固として、コピーゲームの排
 除に努めます」と思っています。
 大人は言います。「TVゲーム
 は不良の元、なくすべきだ」と
 しかし、それはちがいます。僕
 等がタバコをすつたりますより、
 もっといいものだと思います。
 それに、ビデオゲームは、不良
 の元、ではありません。心を
 豊かにし、友達をつくる機

械です。しりやお金はかかりま
 すが……。しかし、あえて言
 たい、大人はもっと子供の気
 持ちをわかってほしい。僕が
 こんなにもゲームに夢中になれ
 たのはナムコのおかげです。
 皆様、いまこそコピーの問
 題について、ビデオゲームの再
 認識を考えてみるべきだと思
 います。乱文、乱筆ではありますが、
 これを読んだの感想をお送
 り下さい。(どくにTampa
 の方々)

●以前「ゼビウスのコピーが
 ついに出来た」とお便りがあり
 ましたが、(たしかパトルズ
 と書いていましたが)そのパトル
 ルズは僕の見たゲームセンター
 のパトルズとはまったくちが
 います。僕の見たパトルズはゼ
 ビウスのもので、プログラムに
 何の手も加えてありません。強
 いて言えば画面が長くなったこ
 と、音が大きくなっただけで
 ンル、旗の位置も全く同じです。
 同じコピーなのになぜこんな差
 が出るのでしょうか？

●ぼくはゼビウスについて怒り
 たい。あるゲームセンターでゼ
 ビウスがあった。ぼくはこれが
 ゼビウスだと思っていた。それ
 は実に簡単で、3回やってただ
 けで10万ぐらい回ってしまった
 とところが友達にコピーといわれ

以上マークされた方は 当店
 役員にお知らせください。
 アイテム特製のセットテープ
 「イトロピカルエンジェル」を
 名様に差し上げます。

て、ぼくはシヨックをうけた。
 それは友達を紹介して本当のゼビ
 ウスをやってみた。そしてたと
 てもむずかしく2万ぐらいしか
 いかなかった。ぼくはもうそれ
 ぐらいゼビウスをやっていない
 ぼくはコピーを作るのは断固反
 対します。ですから本物にはJ
 ISマークみたいなものをつけ
 てほしい。

●COPYについて少々、井田
 タンへ……。ぼくはAPPLE
 IIのユーザーです。マイコン通
 の人ならAPPLEならCOP
 Yとピンとくるのではないでし
 ょうか。APPLEにはCOP
 Yするためのソフト、ハードが
 出回っています。ハードならC
 RAZY CARD、WILDNAC
 ARD、ソフトならLOCKS
 MITH、COPYIIPLUS
 等があります。きつとVIDE
 O GAME界でもこのようなも
 のが出回っているのではないで
 しょうか。これらのことを考え
 ますと、COPY防止より、告
 訴等を考えて、会社をどんと
 つぶす方がいいのでは、とぼく
 は考えます。

カセットテープ
 トロピカルエンジェ
 ルプレゼント!!

今、上のステッカーのあるお
 店で、トロピカルエンジェル
 10万点以上マークしたプレイヤ
 ーに、アイテム特製、トロピカル
 エンジェル、テーマ曲入りカセ
 ットテープをプレゼントしてい
 ます。これはAMシヨックで流し
 ていたオリジナルテーマ曲です。
 全国で限定五百個、先着順です。
 なおAM読者には特別に5名
 にプレゼントします。

キーコング。ゼビウス。ポ
 バイ。などと。もうお目にか
 かれるない古いゲームや、最近の
 ゲームも盛りだくさん。これらの
 はみんなコピーなんだけど、こ
 れを1刷持つていれば、あとは
 友達には自慢できるし、1人で
 見ていたってあきまないし、そう
 君の、思い出のページ。ぬあ
 んていうのもいいよね。五年
 たつて、ザ・ビデオゲーム・デ
 イクシヨナリーを見る。なつ
 かしいと思ひ、ページをめくつ
 ているとナツカシのビデオゲー

吉野コレクションを大だ的に
 プレゼントしちゃう!

吉野コレクシ
 ョンとは？つ
 てな人にお客え
 しましょう。こ
 れは「ザ・ビデ
 オゲーム・ディ
 クシヨナリー」
 といつて、吉野
 君が集めたビデ
 オゲームのカタ
 ログ。なんと、
 なんと97点もあ
 るんです。マ
 ツビー、ドン



ム。あ、僕はこの時高一でこ
 な友達や、こんな事件もあつた
 な。なんて思ひ出すかも知れ
 ない。なかなかロマンチックだ
 ね。これを今月の読者諸君達、
 3名様はプレゼントだ。
 ザ・ビデオゲーム・ディクシ
 ョナリー、どうしてもほしい係
 まで送つて下さい。



本誌No.10にフレッシュな笑顔で登場した
 うなやまのりえ
 ちゃん
 のファンクラブができました。
 入会希望者は、本誌ファンクラ

BOOKS



どおくしよの秋ももう過ぎ去ったむかし。でも、夜の長いのはまだまだこれから。なら、たまーにはどおくしよでもしてみつちつち。これ新しいギャグやなん

東本の書いた

パソコン幻想を創く!!

うまく使えば、マイコンほど便利なものはない、なのに、マイコンがほとんど使われていないのか。パソコン狂騒曲に一石を投じる一冊である。

第一章では、BASICでは何も出来ないかと題して、BASICについてのあれこれ、特にBASICがいかに必要ないかが説かれていく。続いて第二章で、この本の本論ともいべき



アプリケーションソフトの説明題してアプリケーションソフトがマイコンの生命。マイコンを使うには、いかにアプリケーションソフトが大切かということにコンソートと説いている。

その他は、ま、どうでもよろしい。しかし、今までのパソコンに対する幻想がいかに大きくかつ支障になっていたのかが、よくわかる一冊だ。

東京大学データ処理研究会/東京経済/980円
読者10名へプレゼント



テレビは裏から見るほうが面白い

現職ディレクターが覆面で見聞。見られたくない、知られたくない、話が満載。視聴者には見えない、ドラマの中のもう一つのドラマの初公開、ウソとヤラセの連続のスペシャル番組、スターをめざす歌手のモレツブリがわかる歌謡番組の裏方、これを読めば、テレビの見方が180度変わるし、話のネタにも最適ってワケだ。

●久米宏とタケちゃんマンがデビューを破る●たった数10秒のために台湾までセミとりに●泉ピン子のギャグはなんと郷ひろみ



の10倍●新人賞の裏を知ったら涙なんてドツケ……すえったい興味ある内容だね

えーっ、筆者がタレたかバレたら厳罰は必至なのでぞーで。飾り職人グループ著/21世紀ブックス/750円

コンピュータが死んだ日

1987年1月8日、世界最大級のマンモスコンピュータが、何の前ぶれもなく爆発した。東京湾コンピュータの自動機能はすべて停止し、第2次関東大震災が起った。一匹狼の情報システム・エンジニア白城撰也は、この大惨事で重傷を負った愛人の仇を討つため、真相の究明に乗り出した。だが、恐ろべき謎に迫りかけたとき、大阪のマンモスコンピュータも発狂し始めていた。

1972年1月に書き下して出版されたものの文庫版だが、10年前に書かれたにしては新鮮で、かなりの迫力だ。



実際にコンピュータで管理が進むなら、起きうる題材の戦慄をおぼえる近未来バニックスF小説。

石原藤夫著/徳間文庫/3800円

FENまるかじりブック

FENは、ある意味では若者のステータス。極東放送なんていつちまうとならんかぞつてなかつつまんないが、FAR EAST NETWORKというヤングの胸にぐつさりというのも何かファッション的でもしりくもない。

しかし、リスナーならずともFENをちびつでも知ってた



ほうが、キョーヨーのはじこぐらひは見せられる。

で、この一冊。

内容は、システム、DJ、番組の紹介、日常語カタログなどで、読み出しらやめられない止まらないおもてさと新発見の連続。ほんと、まるかじりできる一冊だ。

FEN研究会編/二見書房/300円

表から裏から こんばんわ!

「この本は、決して立ち読みに値するような本ではありません。と前書きにしたためである。人前で大胆にも、こんな本を読んでいるようでは、君の、そしてあなたの将来は、残念ながら、あなたの方の二親程度のものでしよう。それ以上は望めません。」なんて続いているのが気に入った。

この本、ラジオ大阪と文化放送で、日曜夜10時からオンエアされている、ハチャメチャの生番組のウラとオモテが取すしげもなく書かれているギャグ本。番組開始から現在までがすべてマンガチックなスタッフの告白などなど、内容紹介はしないほうがケンメイのよう。

立読みしないで買って帰ってコッソリ読んでみようぜ。

近代映画社/980円



FISHING

それぞれの季節の
釣魚のウンチク話

第1話
講師/笠置一竿

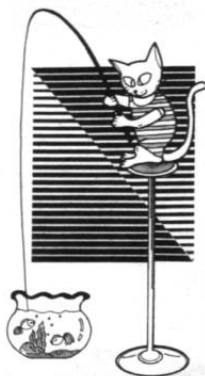

今回は、秋から冬にかけての海釣りの魚について話をすずめてみよう。

ところで、毎回せうなのだがこの雑誌で釣りのこと、つまり魚の釣り方を書いたところで、発売されるころは最もいい釣りタイミングを逃かしてしまうことが多いのだが、今回からはそれぞれのシーズンの魚に関するウンチク話でページをすずめていこうと思っているのだ

さて、その第一話の今回は、夏から初冬にかけてのハゼ。秋一番の釣りのイシモチの話である。この両魚、江戸時代の頃から釣りの対象として人気のあった魚である。

ハゼ
実はハゼ釣りのシーズンインは、七月というのが本当かもしれない。

釣りの専門雑誌やスポーツ新聞の釣り欄などには、各地のハゼ釣り情報が七月になるとはんらんし始めるのが実情だ。しかし、この時季に釣れるハ

ぜは、前の年の和に生まれた小ハゼばかりで、釣りにとほしいという釣りの人が多いようである。

二の小ハゼのことを特にテキハゼ（出来ハゼと呼んでいるが、五センチぐらいの小ささの魚を釣るにはあまりにもいたいたしいのではないだろうか。このあたり、釣りマスコミのあり方を疑問視する人が少なくないようである。

ハゼを釣るなら、やっぱり九月か十二月が一番である。この頃になると、小さかったハゼたちがエサをいっぱい食べたために八センチから十センチぐらいに育っていて、ブルブルとくるあの魚心の心地良さも、それに食味が最高状態になっているのだ。



「秋サバは嫁に食わずな」というのと同時に、「秋ハゼの洗いは嫁に食わずな」ということわざもあるくらいで、この時季のハゼはとうやうや食べてもうまいものである。嫁つていうのは損なものであるとつくづく思ってしまう。なんせ、いじわるされるときに、いつも登場するのだから……。

「季にあらざる魚を釣らず」といふ言葉が釣りの人の中ではよく使われるが、まったくそのとおりだ

頭の中に石のように固い肉塊があるために、イシモチという名前になつたらしい。だから漢字で書くとき、「石持」である。

「石もちいえ」とも軽い魚なり」といってつとわざは、もしか

なんでも法律相談

※おまへも法律士高橋セーゼ

自己破産制度について

するとヘソマカリが作ったものかもしれない。この仲間にも二二というのがあるが、まあ、見分けようとして簡単に見分けることができないから、イシモチにして見てもいいだろう。

無愛想でとりつくまのないことを「二べもない」というのは、この魚が語源である。

江戸時代、大奥の奥女中は窮屈な仕事なので志望する娘が少なかった事だ。そこで、この二べの刺身を食わさせると、そ

質問

私は中小企業の商社に勤務を幸じて以来18年勤めて居ります。月収は手取り約23万円で、3年前にローンで自宅を持つて居ります。

月々のローンの支払いが7万円、家族は私共夫婦と小学校一年と四才の二人の子供が居ります。

一年前に会社の関係で海外に旅行し遊びを覚まして、その後サラ金からお金を借りては遊びをするようになってしまいました。

現在のサラ金からの借入総額は三百万円になってしまいました。毎月の利息の支払いだけで十五万円にもなり私の収入からこれ以上支払いを続けることが出来ません。

私は、深く反省し、何とか家族に迷

解答

■自己破産制度
質問者の自己、会社が債務負担のために破産すると同様、個人の場合にも破産法の手続きにより、自己破産の申立をすることが出来ます。

破産申立をするには、破産原因が必要ですが、質問者の場合には収入も少なく、資産はいえローンによる自宅以外に無いようですので、支払い不能であることは明らかであり、申立の要件は備わっていると思えます。

■破産申立の手続き
自己破産の申立は、債務者本人の住所または、居所を管轄する地方裁判所に対して行うことが原則です。その際破産原因である支払不能の状態が存在していることを記載した申立書を提出しなければなりません。

その他に任意で、戸籍簿を、債権者一覧表、財産目録、報告書を添付することになります。そして、地方裁判所は提出書類、債務者の宣誓を得て破産原因があるか無いかを判断し、破産原因があれば破産宣告の決定をします。

破産宣告がなされれば、破産管財人が選出され、破産管財人は債務者の財産を管理処分し、破産債権者に債権額

感をおかけないように解決をしたいと考えて居りますが、良い方法があったら教えて下さい。

の美味につられて呑み公する気になったという。つまり、二二までくれば承諾したも同然で、今さらグチを言ってもはじまらないというところから出たのだぞうである。

ところで、グチを言つてもはじまらないはずのこのイシモチ、二べだが、釣りに上げたときに、「グツ、グツ」とグチのような声を出すことがしばしばある。おもしろいことに、そんな鳴き声からグチと呼ぶ地方もあるのだぞうである。

王様のアイディア

もう冬休みは近い。
旅行でワイワイ。
1人でキャツキャ!
(プレゼント付)



●タマタマゲーム ¥700
●タマタマにタマを入れ、オッパイに大タマを入れる。
●暗くひとり遊んでいるキミノほれよだれが。



●ピツグマニア ¥1,200
●フタがサイコロ、サイコロがフタ。
●フタの窪地で点数を争うのだ。キミ
●も願いをこめて/エツツ、フタな
●た? それはザンネン。



●線の結合 ¥480
●盤上には、正方形と長方形の2つのパ
●タの組み合わせで一本の線をつなぐのだ。
●頭の中でよく考えようぜ。

天下統一

今川義元	毛利元就	織田信長	徳川家康
明智光秀	北條早雲	伊達政宗	上杉謙信
柴田勝家	秀吉	浅井三右衛門	武田信玄
		斎藤道三	

はしり



プレゼント10名

●戦国時代 ¥1,000

●歴史的な背景をもとにしたスライディングパズル。
●武将の駒を動かし季吉に天下統一させようぜ。もし10分でもかたら、頭脳は秀吉さまだったらしい。



●数の六角形 ¥480
●タテ、ナメ15のラインをト
●ータルして38にならねえ。頭の
●痛くなりそうな頭脳ゲーム。

●タングル ¥1,500

●曲げて、曲げて、あれっ。何が
●なんだかわからんのがこれ。工夫
●したいでインテリアにも。目をま
●わしちやあ、いけませんよ。



プレゼント10名

お問合せは、東京都品川区西五反田7の22の17
T O Cビル3F 王様のアイディア ☎03(494)4475-直営



に於いた比例配当をすることに
なりま

同時廃止の制度
破産宣告の時点において、破産者の財産が少なく、破産手続きの費用を出せないと思われる時は、破産宣告と同時に破産廃止の決定が出来ます。(一〇)を同時廃止の制度といっています。質問の場合、自定の価値がわかって少ない場合には当然同時廃止の決定が為されることになりま

破産者の受ける不利益
破産による不利益として、特記すべきことは(一)管理処分権の存在、つまり破産者は破産宣告の時に持っている財産を処分出来なくなり、その処分は破産管理人に委ねられます。(二)居住の制限、つまり破産者は裁判所の許可が無ければ居住地を離れて転居出来ず、長期の旅行をすることが出来なくなります。(三)公法上の資格制度、つまり破産者は弁護士、公認会計士、公証人、司法書士、弁理士、税理士等になれません。ただし、選挙権、被選挙権等の公民権は喪失しません。(四)私法上の資格制限
合資会社、合資会社の社員は退社事由となり、株式会社の取締役、監査役については退任事由となります。

結 論
サラ金の取り立てはきびしく、一つの社会問題になっており、家族の生活もおぼやかされる事が予測されますので、質問者の場合破産手続きの制度を利用することは、大いに効果のあることと思われます。



▼おたより コーナー

●ゲーム名をカタカナから英語へ変えてほしいのです。細かな発音という点で違うし、ゲームこれは希望であって、メーカーが正式な名前として取り入れていくかもしれないので。

ジョイスティックは、みなさんほとんどなごりにしていません。ぼくたちの間ではみんな揃っているのでも何いえない。プロのにぎり方を教えてください。

●突然ですが、中森明葉が出てくるビデオゲームって知ってる？知らないでしょうね。答はスクランブルエッグ。ぼくはこのゲーム好きじゃない。一面クリアに手間がかかり過ぎるから。でも、一つだけ気に入っているのは、赤ひよこ。あの口の半開きになっていてところが、たまにない。だからぼくは、この赤ひよこを、「ひよこの明葉ちゃん」とひそかに名づけている。(別

にぼく明葉ファンじゃないけど)それから、田原俊彦が出てくるゲームもあるよ。それはDECOのステータ。あのビエロは恐らく彼を悪魔でている。折も折、彼が「ビエロ」という曲を歌っている時にまたからよけい心に残っている。同様に、近藤真彦はポールポジションで、松本伊代はツタンカムの面で、早見優はウォータースキーのポナステジの女の子という風に、ビデオゲームのキャラを実際の人物と結びつけてみても面白い。大学2年にもなっても、こんなことを考えてる自分は、つまり言ってアホです。今度このAMライフでも「ビデオゲームキャラクターそっくりさん大会」なんてかと思えます。たとえば、マリオとルイージとか、エレベーターアクションのスパイ君とか、マッピーとかのそっくりさんで、けっこういるんでない？ちなみにぼくはボンボコです。

●8・9合併号の世間無字さんの意見大賛成です。先日あるとこに基板の価格等を問い合わせたところ、ジャンビュウター2万円、平安京エイリアン8千円、ギャラクシアン8千円、ドロンキコング1万円、ドンキーコングJR1万5千円、スクランブル1万円、バックマン1万円、プロテニス1万円、ディックダグ1万5千円、クレイジークライマー1万円、リバーパトロール9千円などです。これらのものはある程度の電気工作技術があ

れば簡単に基板を取りかえることができます。どうであれビデオゲーム機を自宅に置きたい人はたくさんいるので、メーカーの方や業者の方の理解を一日も早く得たいものです。

北海道/酒井啓弘

▼質問箱

●namcoのバックマンはPUCKMANで、スーパーバックマン(SUPER PUCKMAN)や、バック&バル(PAC&PAL)の、バックのスペル(PUCK&PAC)はこうして変わったのですか？

福岡県/増見康彦

※これは、アメリカへの輸出する関係でそうなったそうです。アメリカでは、バックマンのキャラクターは大変な人気で、ゲーム以外にもキャラクター商品がたくさんあるそうです。最初バックマンを輸出した時、そのPUCKMANというスペルが、アメリカ人にとっては変なものを感じたので、急ぎよPACMANに変えたそうです。ACMANに変わったので、スペシャルフラッグの5カ所目目を知りたい宮城の高橋くんへ。それ、それぞれ水平に知り、それ以上あったらぼくも知り。群馬県/相沢勝義

▼文通 コーナー

●全国のゲーム好きの皆さん、

私とゲームの話などをしましう。男女とわす。

689 丹野康生
●TAFマイコンクラブに加入しませんか？ 当方、マイコンだけではないビデオゲームやマンガ等、遊びの世界を追いかけています。現在会員数も100人

▼売ります買いますコーナー

●ATARI 2800 ビデオゲーム、カセット4本付き(ベイスポール、ミサイル総司令部、フエニックス号、プラネットバトル)を1万5千円も2万円で購入。連絡は電話か往復ハガキで。買ってください。

883 都築博幸
●APPLE II用のソフトテープを1GAM E1500円で売ります。詳しくはTELにて。0472(32)0505

●売りますシャープMZ2000+グラフィックボード+ソフト数本(ドアドアもある)で8900円。またNEPCOP 6001+PC 6006+ソフト(バックマン)を4万円

井坂正洋
●ゼビウスの本。その他ゲームに関するものなら何でも買います。まず連絡を。〒171-01高松市高松町1-92

●各ビデオゲームの豆本1冊800円以下で売って下さい！

近く、毎月一回誌を発行しています。とにかくなんでもやろうというクラブなのです。入会してみようかと思つた人は、記に入会案内請求の手紙下さい。

〒171-01広島市安佐南区安古市町東野1486品川登枝子様方TAFマイコンクラブ

まずはハガキをばくに下さい。〒173広島市西区江東町20-21

▼交換 コーナー

●ディックダグ豆本とNG創刊号両方お持ちの方。ぼくの「ゼビウスの本」少々キズアリと交換。〒130-13狭山市入間川1538

鈴木逸生
●AM読者の法邑裕治くんへ、POLE POSITIONの豆本(青春を語る38章)とDIG DUGの本(ディックジョナリ)を譲ります。

〒630奈良市七条町国立西奈良病院S2内 吉野嘉吾

▼今月の 腹立ち話

この前、ボクはMrDOをやつてた。スコアは16万とチョットだったけど、それでも今まででは、最高だった。すると、突

然ツボンと電源が切れてしまったのだ。原因は、隣りの高校生にイスにゲーム機のコードが引っかけたのだ。まああの高校生がにくい。いいたい放題こら〜グ。うちの学校が、なんでゲームセンターに行っちゃ行けないんだ。頭の固いイモ教師ともめ本当は行っているけど

福岡県/那武子忠人

●ルポ1

兵庫東川西市のジャスコ川西店屋上のプレイランドには、タイトーオリジナルインベーター、ギャラクシアン、初期の二人でやる野球ゲーム・ナムコが出した、ピンボール+プロックくずし・タイトーの初期のレーシングゲームがいて、伊丹のジャスコのプレイランドは、フリスキートム、バツクマンがあります。

ps 川西のジャスコには、風船割りが一回10円であります。

●ルポ2

我が町の。後楽園とゆい、パチンコ屋のフロクのゲームセンターでは、ゼビウスやチャンピオンゼビウスがいて、それがそうに働いてる。反対側で、タイトーのスペースインベーダー



のオリジナルアップライト。ユニバーサルギャラクシーウォーズのオリジナルテーブル。アイレムの帝国の逆襲のPCGだけ、オリジナルのテーブル。ナムコのキング&バルーンのオリジナルテーブル。コナミのオリジナルビデオオハスラーのテー

◆ジャストゲームセンター

ルなど(もつと古い、ナムコの戦争ゲームもある)がさみしげに置かれています。しかし彼らはエライ、ゲーム料金まで、当時と同じ百円なんでもん。

神奈川県/佐藤勇伸

今までの人気ゲームで比較的近しいものをあげてみると、共通することは、うまくなれば長時間遊べ、ただひたすら難しくなり続けるわけではなく、時々思ふきのできる容易なところがあるということである。DIGDUGはパターンはパターンをたてやすい面があるし、GALAGAはチャレンジングステージやその前の面の攻撃がゆるくなるし、PENGEONは16面をクリアすれば1面にもとり、MAPPYは14面をクリアすれば、またやり易くなる。XEVIOUSは16面(エリア)が、とびぬけて難しく、7面(エリア)に帰ればホツとする。TIMEPELLOも2001年が一番ハードだが、それをクリアすればなんとかいく。

次に人気不足だったり、いやがられているのは難易度が高いと共通することは難易度が高いことだと思ふ。TAPTAPは上手い人は何十万、何百万といくが、普通一万点でハイスコアだったりする。BIO-ATTA CKもつまらないえ点数が取れない救いようのないゲーム。

FRONTLINEも苦手とする人が多いし、CHAMPION・BASEBALLは皆さんもゲームセンターでいらついでいる通りだ。POPEYEはゲームセンターでは空いていることが多い。そして人気は今いちだ。多くて人気ゲームMARIOBROTHERSと今いち人気のないPOPEYEは同じ任天堂の製品だ。僕はこの2つのゲーム自体の楽しさは似たようなものだと思う。ある仕事をやりとげていき、しだいに難しくなり、あるところまでいって強力な敵が現れそれが続くということだ。それはM・Bの時もスリーストにつら、POPEYEの時もガイコツだ。しかし人気の差は、強敵が現れるまでの時間、あるいは点数の差だ。前者は10何面でも現れその時点は10何万いっている。後者は早くも4面目で現れてその時は4万5万だ。任天堂としてはゲームフィックスをわざわざKing Features Studioに頼んでまで作った製品が人気今いちだというのはちょっと辛かったのではないだろうか。

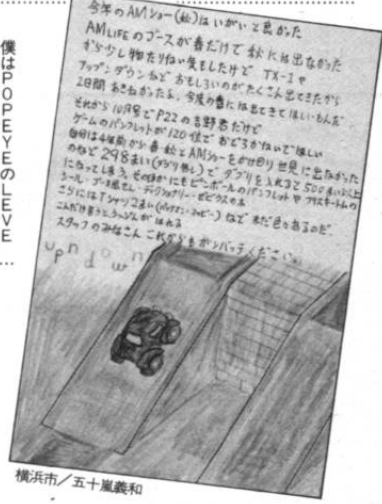

横浜市/五十嵐義和

僕はPOPEYEのLEVEL2にあたる面でガイコツよりやさしい障害物を作ればもつとヒットしたと思う。やはりこっちととしては、大枚百円を使うのだから長続きし、点数が取れるもの方がいいのだ。それでこれを知っているメーカーはナムコしかいないようにない。この会社の製品は僕らのことをよく考えてくれ、目標を与えてくれるのだ。この面を越えれば、あの緊張感。そしてその面を越えた時のホツとした気持ち。また回数を重ねれば、かならず高得点を取らせてくれる。ある一定の面を繰り返すパターンのようなつまらないことはやらせないのだ。もつともPUCKMANはカギの面が

ひたすら続いたが、その後はある難しさまでいけばまた易しい所にもつたり、同じ難しさでも異なったパターンにまでも、僕らをなかなか飽きさせない。これらを見習いつあるメーカーがコナミだと思ふ。GYRUSやTIMEPELLO、ROCNROPEなどナムコ的作り方だと思ふ。(こんなことかな〜)とにく〜という感じ。各社とも楽しめゲームを作つて欲しい。極めれば楽しながら高得点可能なMARIOBPSやZIPPERACEのようなゲームを。

横浜市/井坂正洋

◆今月のいいたい放題

VIDEO GAMEの同好会、ファンクラブetcを作ろうと考えている人たちへ本誌には、同好会やファンクラブを作りますので、會員にな

りたい方は……という手紙がよく届いているそうだが、果たしてそれらに載っているようなスゴイ文句を実際に実行できる会は存在するのであるだろうか、また、そのような会が実際にできるのであるか、と

思う今日このころであります。なにゆえそー思ふのかということ、この会の華麗なうたい文句にも共通して見えることが、會員は「ゲーム台を購入して、會員に無料で開放する」ということです。果たしてゲーム台を手に入れることができるでしょうか。僕たちのような年金の人間がゲーム会社にゲーム台を提供してもらえようか大団体をつくるのは無理です。AMライフなどの団体でもまだ小さいほうなんです。また購入するとしても最低でモニター代、中古ボード代、改造費などで12〜13万円は必要です。

それだけのお金を、會員から会が発足してすぐに集めることができるでしょうか。また、そんなお金を集めるには、ポウプな数の人間が必要で、購入したゲーム台の置き場所などを考えると、それらの人間は隣接している2〜3果の範囲で集めなければならぬのです。できるでしょうか。まず無理ではないかと思えます。

また、会社訪問についても同様です。仮に頼んだら、しよせん子供集団と見なされ、できないで終わってしまうと思えます。なにゆえtampaなる会が会社訪問できるかという

と、単に日本で初めてできたのたぐいの同好会だからにすぎないのです。たとえ会社とコンタクトがとれたとしても、それは営業課の人たちにしかすぎず、みんなの目的とする開発のメンバーたちには、その人間自体が会社のマル秘事項なので、会うことは100%できないでしょう。

なんにしても、このアミューズメントの産業、このゲームは、まだはじまって間もないものですから、あせらず、それなりの体制を作ってから大きな計画を練るべきであつて、それらをエサとして人間を集めて、結局できなかつたということがないよう考えるべきではないでしょうか……と、文句ばかりいって

はいますが、僕個人としては、このような会を作るとのことについては大賛成なんです。しかし、考えてみると、どうも夢物語であつてしまうような点が多くて、とにかく人間を集めてから会をつくり活動するのでなく、田尻氏のゲームフリーグや高岡のtampaのように会を作り、内容等ははっきりし、実績をあげてから人間を集めるべきだと思います。

会を作ろうとしている人に直接的に物事をいうのはよくないと

思うのですが……。それらの会に入ってから後でどーにも身動きがとれないまで泣くような人間が出ないために、あえてきつ

いことをいわせていただきます。うる星あんず

読者プレゼント(第10号)当選者発表



(敬称略)

●TOY&HOBBY

- 南極物語 (2名) / 筆研
- 京都市・岡田健二・秋田県・平田隆夫
- パレツト (3名) / マスター
- 岐阜市・伊藤亮己 / 宇都宮市・大野順三
- 福井県・永野祐之
- ペンギンワールド (3名) / マスター
- 香川県・入江和文 / 浜松市・加藤信吾
- 鎌倉市・脇義明
- サイドワインダー (3名) / ツツタオ
- リシナル
- 川崎市・三好隆平 / 京都市・百枝明彦
- 豊島区・母袋俊昭

●パソコンゲームソフト

- 惑星メフィウスFM75名 / T&Eソフト
- 神奈川県・松原理 / 品川区・安中久人 / 浜松市・内山直哉
- 新潟市・竹村直也 / 兵庫県・中島博之
- 銀河戦艦PC80011名 / 光栄マイコンシステム
- 小金井市・松野洋介
- ペンタトレス (1名) / 光栄マイコンシステム
- 大垣市・須藤博之
- ルンガ沖夜戦 / レストラン経営ゲームPC8001
- (1名) / 光栄マイコンシステム
- 岡谷市・小山文夫
- パツキョーソフト
- 新潟市・小野山pc80011名 / テクノソフト
- 新潟市・枝原隆雄

●王様のアイティア

- ロンギベンシル (20名)
- 徳山市・小山梓之 / 川崎市・鶴谷信一 / 秋田市・佐藤修
- 茅野市・中島徹我 / 珠子市・赤間弘ほか15名
- リバーズ

- 板橋区・小野寺伸二 / 岐阜市・近藤一郎 / 新宿区・和田隆
- 彦鹿児島市・羽生紀夫 / 仙台市・石川洋一ほか15名

「ちゃうラッキーカラーで幸運をつかめ」のコーナーなのです。

11/20 ~ 12/19

一月生まれ

愛憎運 今は何事においても思つてしまうにたらない。あせらずに急がずに相手の出方を持つて待つと、よく行く方が安心感をあたえる。

健康運 過労が何かに身に見える原因による、肩力脱力感におちいったり、運動不足の工合が悪くなるなど、こころあり、運動が足らなかりカラー黒が物をまともてゆくには幸運色で上半身に使つて物が順調。

二月生まれ

愛憎運 二の愛は大体成立しないが強いが、交際しはじめるとお互い深入りする傾向がある。注意しないとうと苦しむ。

健康運 工合が悪くなるやうな薬をのんでみさめのかすいなど、身体に力がかち、落ちつかぬ不安定な事あり健康診断を受けること。ラッキーカラー茶系統を半身につけることによつて、何かをキツツして幸運あり。

三月生まれ

愛憎運 女性の勢い強く思ひ、かかないことに出あつて、男性はその女に負かされてうだつたが、ないない、身元かかると女性注意。

健康運 黒とか伝染性の病にかかりやすいと、アルコールをのみすぎ、うっかりうたなわで、風邪を引いて疲むこと等。

ラッキーカラーブルーを服用して、争いごとがな、通れたり勝負事にはまけないこと。

四月生まれ

愛憎運 交際しはじめのいのかかおひの気が持たは、きりきり、相手への風の感じてすから、あだかたはつきない、涙まらぬ。

健康運 二の病気がなると、なななか回復しない、病気がかり、平常の健康管理が大切。風邪は病病のもです。

ラッキーカラー黒とか青を使つて、だんたん思つてい、方に向つて叩く時。

五月生まれ

愛憎運 相手の情熱にはだされてその気になつて、あなを会をことになり、後生来に活し、新規の愛は控えめが舞。

健康運 だらしない性開きをもっている人は性病に注意。一般的には潰潰している病気が出るとか腫れものよ、系しみなどあり。

ラッキーカラーブルーをよ、使つて、事によつて、内部的なトラブルをよ、さける。

六月生まれ

愛憎運 尚人間向だけでは、なかななうまく事がおこな、お互いの知り合ひの仲介しつて、お互いの話はスムーズに進み先き利な。

健康運 便秘が原因で頭痛やめまい、肩のこた、の症状になやまされる。精神のいつたり落ちつけるよ、工夫する。精神医者に相談。

ラッキーカラー 今白を愛用して、ことにより、妨害を押し、目的達成に進んでゆく。



FROM EDITORS

読者のみなさまへ おねげーしますだよ

スタッフ一同



はがき

がとじこみになっています。それぞれに、いろーんなことを書いて送ってね!

①フレッセント

第1希望とどじこみのものを書き、他にほしいものはふつうのはがきに書いてもOKだよ。応募者が多すぎて、抽選するほうは大変だけど、はがきの多いのはうれしいね。

②やぐがき&いいたい放題

ウラがまっ白などじこみはがきは、イラストやフアンレター、スタッフへの激励などにジャンジャン使ってる。イラストは情報ランドにどんどん載っつけちゃうんだから。

③アンケート

編集部には届いたアンケートはがきの中から、無作為に100人を選んで集計し、100人アンケートとして発表。なかなか参考になると、メーカーにも喜ばれとります。ハイ。

④定期購読

本屋さんを見たけど、本誌が見当たらなかった。とか、買ひそびれてしまう。なんて読者は定期購読をおススメ。6ヵ月と1年の2種類があるから、おこづかいの予算内で申込んでね。

おたより

おくれのコーナーへ、ピンバシツと熱い熱いメッセージをおくれませ。

ピンチア

札幌市上田信人、千葉市山本善行、水戸市岡田真二、福山市尾上守ほか16名

●ジャイラス・ロケット

◎タケイラス・コナミ、別府市・後藤 崇、中津市・恩塚哲也、横濱市井上浩一、御殿場市鈴木 勝、福岡市・石塚 淳ほか5名

●戸塚安弘独自の挑戦 (10名)

留志野市原口あつし、鶴岡市小北則介、小樽市・阿部 恵ほか7名

●小川ふみえサイン色紙 (10名)

◎しまえん入團券 (15組30名)

●向ヶ丘遊園入園券 (15組30名)

杉並区・松永知江子、高岡市・清水智之、板橋区大橋 岳人、川崎市小島章広、横浜市・和田紀穂ほか10名

●No.10読者投稿のザ・クイズ正解者多数のため

川崎市小沢昌弘、世田谷区・小栗美奈子、小金井市・石井勝彦ほか2名

●抽選の結果10名の方に賞品を送ります。

世田谷区・星野佳彦、徳山市・斉藤一博、名古屋山下尚志、酒田市土門浩二、豊岡市・中塚隆博、牧万市、木下 篤、三原市花谷泰典、富士市・遠藤富士男、高知県竹崎正浩、宇部市・斉藤剛亮

このコーナーは、ごつちゃんこのコーナー。今月のギャグ/ドジ話/ハラタチ話/文通したいよお/売ります買います/譲ります……とんでもなくごつ。よりごっこジツしたべーじにしたんですね。どーか、どくしゃのみなしやま、おたよりおくれつ!

宛先

はまちがいのないよーにたのむよつ!

とじこみはがき以外の郵便物は、必ず、〒1段東京都新宿区下宮北町15の4の4アミューズメントライフと書き、それぞれの宛先を記入して送って。なお、12号の応募もアンケートのはがきは、12月20日の消印のあるもので有効とします。せーごんとごよろしく!

Horoscope ● キャンドル占いなどひと味違う占いの京泰世先生がキミの愛情・健康を占

十二月生まれ	十一月生まれ	十月生まれ	九月生まれ	八月生まれ	七月生まれ
<p>愛情運11月やわらかく優しく、さわやかな感じの相手です。あなたと愛とめかたな手です。ね、素直に思った事を表現してあげては？</p> <p>健康運11月も足もたに注意してないといつづいて、穴に落ちたりして、骨折とかくすりたりで後援にかかりの日にちがかるよです。ラッキーカラーはブルーが幸せを呼ぶよ。下半身に使って順調に希望達成のよ。</p>	<p>愛情運11月やわらかく優しく、さわやかな感じの相手です。あなたと愛とめかたな手です。ね、素直に思った事を表現してあげては？</p> <p>健康運11月も足もたに注意してないといつづいて、穴に落ちたりして、骨折とかくすりたりで後援にかかりの日にちがかるよです。ラッキーカラーはブルーが幸せを呼ぶよ。下半身に使って順調に希望達成のよ。</p>	<p>愛情運11月やわらかく優しく、さわやかな感じの相手です。あなたと愛とめかたな手です。ね、素直に思った事を表現してあげては？</p> <p>健康運11月も足もたに注意してないといつづいて、穴に落ちたりして、骨折とかくすりたりで後援にかかりの日にちがかるよです。ラッキーカラーはブルーが幸せを呼ぶよ。下半身に使って順調に希望達成のよ。</p>	<p>愛情運11月やわらかく優しく、さわやかな感じの相手です。あなたと愛とめかたな手です。ね、素直に思った事を表現してあげては？</p> <p>健康運11月も足もたに注意してないといつづいて、穴に落ちたりして、骨折とかくすりたりで後援にかかりの日にちがかるよです。ラッキーカラーはブルーが幸せを呼ぶよ。下半身に使って順調に希望達成のよ。</p>	<p>愛情運11月やわらかく優しく、さわやかな感じの相手です。あなたと愛とめかたな手です。ね、素直に思った事を表現してあげては？</p> <p>健康運11月も足もたに注意してないといつづいて、穴に落ちたりして、骨折とかくすりたりで後援にかかりの日にちがかるよです。ラッキーカラーはブルーが幸せを呼ぶよ。下半身に使って順調に希望達成のよ。</p>	<p>愛情運11月やわらかく優しく、さわやかな感じの相手です。あなたと愛とめかたな手です。ね、素直に思った事を表現してあげては？</p> <p>健康運11月も足もたに注意してないといつづいて、穴に落ちたりして、骨折とかくすりたりで後援にかかりの日にちがかるよです。ラッキーカラーはブルーが幸せを呼ぶよ。下半身に使って順調に希望達成のよ。</p>

From Editors

編集後記

●出番としては、基板の撮影とか、プレゼント用の小物盛りばかりで、あんまりめざましい活躍ができてきずにメゲ気味。ヤジキタのデコポココンビよりオレ1人のほうがきつと役に立つと思うんだけどなあ。おーいキミたち、オレにリクエストのむよなっ。

●今回は、新人村山選手と連れだつての(気楽な?)出張。福井のカニめし、富山のマス寿司と、駅弁を食べ比べつつの北陸の旅となったのだ。折しも結婚シーズンたけなわ。高岡駅で帰りの列車を待っていると、式を終えたばかりの新婦さんがなんと3組も! プラットホームを占領して競い合うんだよね。あっちがクラッカーを鳴らせば、こっちは馴上げ、むこうでは万歳三唱と、いやまったくお祭り騒ぎ。——秋の一日、高岡駅での情景でした(のどか、のどか)。

●はじめまして、ワタシ、AMライフのカット描きクミです。ジェットコースターの回転モノとか、攻撃的なゲームが、大好きです。あまり、ゲームの方は上手じゃあないけど、あの刺激的な爆発音/たまりません。はっきりいってゲーム中は鬼面のクミです。読者のみなさんから送られてくる、カットなんか楽しみにしてると、おもしろい物ドンドン送ってね。負けそうな期待しています。よろしく。

●やってきました新人の星? なにかなんだか、まださ〜つっぱりわからんだ。なにかが? 仕事よ、仕事。取材行ったり、原稿書きたり、まだあんまりわかんないけど、顔に汗しながら書いているのだ。今度編集部へ遊びに来た人。机にかじりついて、頭をかきながら原稿用紙に向かって書いているのが、わかっている。そんな時には、そっとやさしい声で“ファイト。って言ってちょうだいな。

●なぜか減ページで、ちよっぴりガッカリ。まあ、ほんとうなら、ページが減ったので、楽になると喜ぶべきなのでしょうけど、すでにワークホリック(仕事中毒)になっているワタシにはつらいのです。でも、今月も充実するのでわねながら満足。うん、ページが少ないぶんだけ逆に1ページにかかわる時間が長くなるので、充実するのですよ。どーか読者の皆様、次号もどうぞ期待です。

●今月の立腹話/いやあ、まったく、わが部下のドジドジには困ったもの。立腹もいいとこなのだよ。ポコポココンビの取材行のひどいこと。写真が半分も撮れとらんのだから。(と、ここでさき気なく、今号の写真のインパクトの弱さを彼らのせいにするなんぞちよいとセウイかな)写真撮らせりや露出が合わずにマックロケ、ストロボが同調せずに全く写とらん。そしてその上、撮れているやつは必要カット全くなしてんだから、怒りはトサカまで。おかげでまた頭髪が、長い友だちとなってくれずスキ間があいてしまった。読者諸君よ、アベ、ムラヤマコンビに、ピンタぐらのキビシイコトバを送りつけてやってほしい。ただし、オレにはハゲマシのおたよりは書かないでくれ。これ以上ハゲマシになると、六本木あたりでモチなくなっちゃうのでね。——とまあ、ここまで書いてたら、なんと立腹が頓腹に変わってきた。ン? 今月はなぜか錯乱気味のヒゲ編でしたかな?

Next

次号予告

AMライフおつきぎは12月20日発売!

立体特集/コケピットゲームのすべて
EW-GAME-SCREEN おれっちの
ゲーム攻略法/ゲームランドルポ/野中美
木子 ■ TOY & HOBBY ■ パソコンゲー
ムソフト紹介 ■ 絶叫マシンシリーズ/森和
美 ■ ゲーム大好き人間登場 ■ サークル紹介
/ゲームフリーク ■ あんずのおもしろレポ
ート/うる星あんず ■ おもしろ情報ランド
……めっちゃう楽しい記事が満載だよ!

べんりな定期購読をご利用ください。

- 半年(6ヵ月) 3,300円
- 年間(1年) 6,600円

詳しくは本社/営業部へ。
なおお申し込みは、とじ込みのながきでどうぞ。

AM LIFE No.12 第1巻第11号

定価 550円

発行 昭和58年12月1日

編集人/発行人 村村 潤

発行所 株式会社 アミューズメントライフ
〒162 東京都新宿区下富比町15-924 ☎03-267-3235(代)

発売所 株式会社 東京経済
〒162 東京都新宿区下富比町15 ☎03-267-7651(代)

製版所 株式会社 技術プリント

アートデザイン/川上晴代 写植/千葉製版株

©アミューズメントライフ1983 禁無断転載

ステッパーって 知ってっばー!?



Standing
Coaster

よみうりランド、小田急御殿場ファミリーランド



クレージー マウス

東武動物公園 札幌子供の国



トルネイダー

奈良あやめ池遊園

フタノエの
F-3

東洋娛樂機株式会社

●お問い合わせ

03(718)6521

営業部

東京都目黒区八雲1-5-7 東横ビル

JC HAWARD

本物を見つめて
1921年以來、私たちは本当に機能的で実用的なアウトウェアを創り続けています。



YOU CAN DO MAGIC

Swing-top makes us feel thirties
at any time. As if you were hero of movie—
it is just magic.

HAWARD

本社 東京都千代田区岩本町2-11-5 早川アカイビル ☎03-863-3011(代)101
大阪営業所 大阪市東区博愛町2-41 中博ビル ☎(06)261-3214(代)541

●総合カタログをご希望の方は本社までイガキでお申し込みください。

写真、左より/シャツ・参考商品、パンツ¥5,800 中/ジャンパー・参考商品、パンツ¥4,900 右/ジャンパー ¥4,900、パンツ¥2,900

8011-5276 定価550円