

AMUSEMENT COMMUNICATOR



PACIFIC VENDING CO., LTD.

パシフィックベンディング株式会社 大阪パシフィックベンディング株式会社

ゲームマシン

THE GAME MACHINE

発行所

アミューズメント通信社

大阪市北区神山町14(第2松栄ビル)

☎530 ☎06(314)0309

郵便振替 大阪307852

年間購読料(送料共)4,800円

48社が出展参加

第13回AMショー(10月8~10日、東京晴海)

開催まであと一カ月となった第十三回アミューズメントマシンショー(略称AMショー)の小間割りは、八月二十八日のショー委員会(中村雅哉委員長)で決定された。

アーケード関係(以下Aと表記)、メダルゲーム関係(同M)、大型遊園地関係(同P)のそれぞれに出展参加する会社は合計四十八社。延べ数にして五十三区画で、会社名は次のとおり。

- ①朝日科学模型遊園機(株)
- ②朝日科学模型遊園機(株)
- ③朝日科学模型遊園機(株)
- ④朝日科学模型遊園機(株)
- ⑤朝日科学模型遊園機(株)
- ⑥朝日科学模型遊園機(株)
- ⑦朝日科学模型遊園機(株)
- ⑧朝日科学模型遊園機(株)
- ⑨朝日科学模型遊園機(株)
- ⑩朝日科学模型遊園機(株)
- ⑪朝日科学模型遊園機(株)
- ⑫朝日科学模型遊園機(株)
- ⑬朝日科学模型遊園機(株)
- ⑭朝日科学模型遊園機(株)
- ⑮朝日科学模型遊園機(株)
- ⑯朝日科学模型遊園機(株)
- ⑰朝日科学模型遊園機(株)
- ⑱朝日科学模型遊園機(株)
- ⑲朝日科学模型遊園機(株)
- ⑳朝日科学模型遊園機(株)
- ㉑朝日科学模型遊園機(株)
- ㉒朝日科学模型遊園機(株)
- ㉓朝日科学模型遊園機(株)
- ㉔朝日科学模型遊園機(株)
- ㉕朝日科学模型遊園機(株)
- ㉖朝日科学模型遊園機(株)
- ㉗朝日科学模型遊園機(株)
- ㉘朝日科学模型遊園機(株)
- ㉙朝日科学模型遊園機(株)
- ㉚朝日科学模型遊園機(株)
- ㉛朝日科学模型遊園機(株)
- ㉜朝日科学模型遊園機(株)
- ㉝朝日科学模型遊園機(株)
- ㉞朝日科学模型遊園機(株)
- ㉟朝日科学模型遊園機(株)
- ㊱朝日科学模型遊園機(株)
- ㊲朝日科学模型遊園機(株)
- ㊳朝日科学模型遊園機(株)
- ㊴朝日科学模型遊園機(株)
- ㊵朝日科学模型遊園機(株)
- ㊶朝日科学模型遊園機(株)
- ㊷朝日科学模型遊園機(株)
- ㊸朝日科学模型遊園機(株)
- ㊹朝日科学模型遊園機(株)
- ㊺朝日科学模型遊園機(株)

オイルショック以来不況は濃くなる一方であるが、「興人」の大型倒産により危機感が一層強くなったようだ。関連会社を含めると負債二千億円、従業員七千人になり、戦後最大の倒産は、各界に深刻な問題を投げかけつつある。

それだけでなくとも総需要抑制、マイナス成長の底を這うようにして、低迷を続けている日本経済である。不況下でインフレは着実に進み、カネなし仕事なしという怖い事態が実現しつつあるわけだ。これを分析するに、日本経済はソク破産しな

論潮

不況下のレジャー

倒産した経営者は、どのみち間違っていたのである。倒産しない企業は運よく生きのびているに過ぎない、と言ってもそうおかしくないはずだ。

政府、金融主導型の経済がそもそもおかしいのであろう。その程度のことである。

倒産した経営者は、どのみち間違っていたのである。倒産しない企業は運よく生きのびているに過ぎない、と言ってもそうおかしくないはずだ。

倒産した経営者は、どのみち間違っていたのである。倒産しない企業は運よく生きのびているに過ぎない、と言ってもそうおかしくないはずだ。

これはパチンコの総合的な全国見本市で、前回は二年前に名古屋で行なわれた。出展参加社四十九社、他に景品関係十社。パチンコの他雀球、アレシボール、チャレンジボールなどの機械、そして自動玉送り機、玉貸機など遊技場設備関係が、

全国パチンコショー

9月4・5日 流通センター

パチンコの見本市「75年全国パチンコショー」が九月四日から二日間、東京の流通センターで開催される予定で、雀球、アレシボール関係も出展される。

これはパチンコの総合的な全国見本市で、前回は二年前に名古屋で行なわれた。出展参加社四十九社、他に景品関係十社。パチンコの他雀球、アレシボール、チャレンジボールなどの機械、そして自動玉送り機、玉貸機など遊技場設備関係が、

シンコー、泰東が合併

九月から(株)泰東

事務所移転

倒産した経営者は、どのみち間違っていたのである。倒産しない企業は運よく生きのびているに過ぎない、と言ってもそうおかしくないはずだ。

子供たちの夢をのせて...SL-99

全国各地のロケーションで今夏人気絶頂!!

とくちょう

- SLを素材としているので幼児から大人までご家族そろって楽しめます。
- 乗客の操作によって横揺走行ができます。
- 走行中に録音テープからほんものそっくりの汽笛が流れます。
- 移動・取付が簡単だからデパート・スーパー及び各種キャンペーンの雰囲気作りに最適です。

★ お問合わせ・お申込みは ★

株式会社 **カワフス**

〒577 東大阪市稲田1414

TEL. 06 (745)2784

製造元 朝日エンジニアリング(株)

SL-99

ステーション 花壇 鉢植 駅名標 安全柵

SL-99セット仕様

動力	AC 100V・400W
全長	5m
全高	2m50cm
速度	1.5km/h
使用料金	1回3周 100円
定員	2人(大人と子供)

これがホンモノだ!!

ゲームマシンの王者——ワンダーボーイが皆様のご要望にお応えして NEXT GAME をつけて、ここに登場。

市場に種々のワンダーボーイ、N・Gのニセモノがでまわっておりますのでご注意ください。



機械仕様

高さ	810mm	奥行	240mm
巾	520mm	重量	30kg

ワンダーボーイより高さが3cm高くなりました。

※当機は娯楽遊戯機ですから娯楽用のみにお使い下さい。通産省▽型式承認済商品

総発売元



株式会社 べんどジャパン

〒556 大阪市浪速区水崎町18番地 TEL. 06(643)3857(大代表)

本格的競馬ゲーム「ザ・ダービー」

GFミラノ(シグマ)で人気集める

実際の競馬場をこれ以上精密に再現することはできないだろう。そう言って差しさわりのないほど、キメ細かい配慮と迫力あるムードを、この「ザ・ダービー」は兼ね備えている。

「ザ・ダービー」は(株)シグマ(本社東京都世田谷区成城九の三十二の二、電話三〇三・四八四・二五四五、真鍋勝紀社長)が、五千万円の費用を投じて、今年七月にゲームファンタジア・ミラノに設置した、文字通りダービーゲーム機の決定版。ビューレット・パッカードのコンピュータを内蔵し、「世界一大きい、世界一高価なゲーム機」と言われるが、実物を見ればナルホドと納得してしまう。

ゲームは一度に十人まで楽しめる。レースごとに個性豊かな馬が八頭登場し、第一レースから第七レースまでは単勝式、第

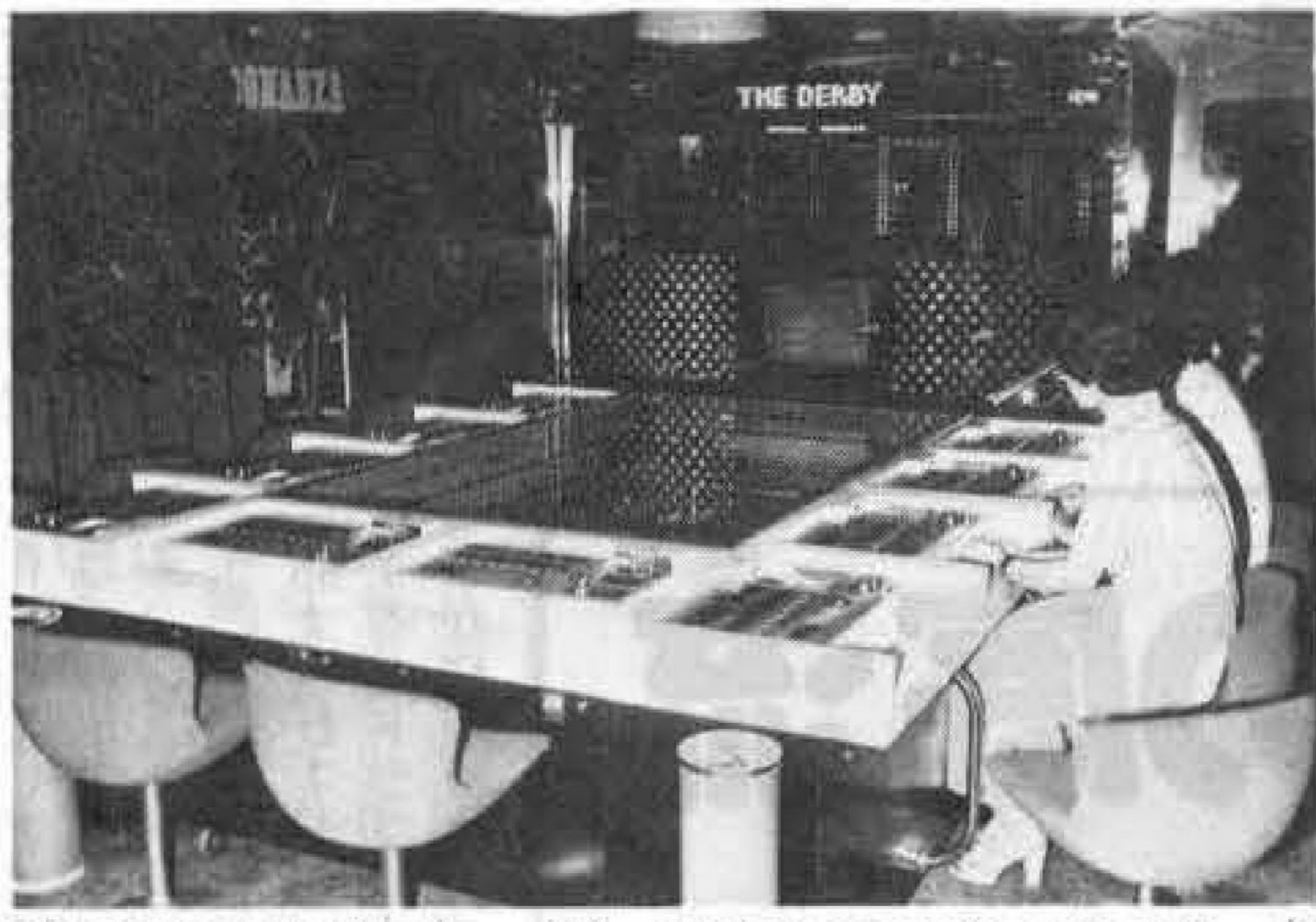

GFミラノの「ザ・ダービー」(上)、任天堂の「スマッシュマテック」(下)



好稼動の「スマッシュ」

任天堂レジャーシステム

任天堂レジャーシステム(株)(本社東京都千代田区神田須田町一の二十二、電話二五四一・六四七)円の切換)では、昨年にゲーム場向け光線銃セット「シューティング・システム」を発売、アミューズメント業界に進出してきたが、今年、さらに同システムの新ミニサイズ版を発売。「ワイルド・ガンマン」「シューティング・トレイナ」の二機種であるが、ゲーム場に置きやす

話題の「スマッシュ」

数多くのビデオゲームを出している米国アタリ社の新製品「インディ800」が、(株)中村製作所(本社東京都大田区多摩川二丁目八番五号、電話七五九一・三三一、中村雅哉社長)より発売となった。この製品、八人まで遊べるビデオ・レーシングマシン。(プレイ料金一人一ゲーム百円)



インディ800



エポック社の「テレビテニス」

ゲームは2分間で、各

八人用「インディ800」

中村製作所

ている。(定価四十八万円、プレイ料百円)ロケーション成績も、調査の結果一日平均、阪急百貨店(梅田)屋上で七千円、後楽園ロコモテ

メダルゲーム場運営基準による強磁性体適合品

ステンレスメダル

★規格も±300ミリ以内と高精度、滑り、積重ね、カッティング性能も抜群
★指定マーク製作 ★1000枚より地方発送

株式会社 東葉興業 千葉県八千代市八千代台西4-7-10
TEL. 0474-83-3401

自コイン投入して、いっせいにスタート。爆音、ブレイキ音がうなり、赤黄青……と各車入り乱れてのレース。うまく操作してだれがトップになるかを競い合う。

傑作だが、それ以外にも細かい点までよく配慮されているわけだ。現在、東京新宿の「ミラノ」にしかないが、よく客も集めており、話題のゲーム機と言える。

家庭TVゲーム時代来る

エポック社、他

家庭で使われているテレビ受像機で、ビデオゲームができるというホームビデオゲームが、いよいよ発売になった。ここに紹介するのは、いずれも米国のエポック社からのもので、(株)エポック社(東京都台東区駒形一の十二の三、電話八四三一・八八一)。(株)ジョリープ(東京都港区芝荏菜町九の三、芝パークビル、電話四三三・四六四七)からそれぞれ異なった商品が発売されている。

まずエポック社から出ているのは「テレビテニス」で、価格がなんと一万九千五百円と格安。サイズも六十、二十、七十各センチとコンパクトなのが最大の特色。

一方、ジョリープ社は「オデッセイ」を発売。カラーも登場、テニスを始めなんと十二種類ものビデオゲームが楽しめる、価格は五万八千円。いずれの商品も、ゲーム場にとってはマッ青になるものを持っている。

小型計算機両用貨



- コイン 寸法 径25.5%(径27%別注)
- 硬貨 新100円・新50円・10円(1円・5円別注)
- 計数 カウントメーターによる計数のみ
- メーター 押ボタン式
- 駆動 電動
- 色 シルバーグレイ

●本社/東大阪市荒川3-14 757
☎06(722)3001・3077-8・(727)0700-1
●東京営業所/東京都大東区東上野3-20-2 7100
〈エース電研ビル 2F〉☎03(832)8206-8

キャビネット型



- 遊戯料金2プレイヤー1000円
- ゲーム時間1プレイヤー30秒
- 遊戯玉一六ヶ

チャレンジボウル

●北陸総代理店 (株)松善
石川県七尾市下田シ部95
☎07675(7)1829

雀道場



雀球を育てて10年 株式会社 藤商事

激しかった雨。風が止むと、元の暑い夏に戻って来ました。二度にわたって台風被害に会われた方々、特に四国地方の業者の方々、慎しんでお見舞いを申し上げます。一日も早く立ち直られますよう、心よりお祈り申し上げます。

新システムの基本条件

前項で、メダルゲーム創生時に特に目立った現象のいくつかを拾いあげ、大まかにその経緯と位置づけを試み、全体としての流れを考えたと。即ち――

高額なゲーム料金を設定するためには、料金に対する固定観念が一般に定着していない全く新しいジャンルのゲーム機の系を必要とした。そうした要求に沿うものとして、それ迄、表通りの陽の当たる街では、その存在さえ知らされなかつたいわゆる賭博機の系が登場した。しかし一方、この系が市民権を再び得るためには、皮肉にも、本来の使途目的「賭博」を排除する事が、不可欠、絶対の前提条件として義務づけられた。この使用のための義務行為は、ゲーム機械ではなく、それを使用する側「オペレーター」の運営の方法に課せられた。それはゲームコーナーが、単に機械自体で完結する営業から、機械と運営方法が複合してはじめて完結する、即ちシステム構成化という営業形態上の本質的な発展を遂げた事を意味していた。

技術者は定期巡回

メダルゲーム以前のゲームコーナーの営業の形態は、再三触れてきたが、この機械からシステムへの移行を考えるに当たり、ゲームコーナーの営業を成立させるための労働内容(働いている人の職種)を対比しながら更にその変化を捉えてみたい。

ゲームコーナーに不可欠な職種「人」は技術者であった。ここで

いう技術者とは、こわれた機械を修理する、元通りに直す事のできる人である。営業機械は故障する事は当然であつたし、故障は一刻も早く修理される事が収益を上げるためには必要である。そうした意味から、技術者は恒にゲーム場の現場を支えてきた最大の功労者である。ところが腕の良い技術者は、故障を修理するだけでなく、機械が故障しないようにあらかじめ手を加え備えるようになったし、又、完成度の高い機械が生まれるようになった。機械自体の故障頻度も低下するようになった。こうした傾向は、ゲームコーナーに技術者は不可欠ではあるが、かと言って常時駐在する必要はないという事を示唆した。本来、ゲーム機械は、客から勝手に料金を貰い、金庫へ収納し、所定の定められたルール通りに作動すれば、客は満足し、営業活動は完了するように作られていたから、故障しなれば、技術者の手は不要であつた。又、ジュークボックスや木馬のように一台ずつ散在するいわゆる単品オペレーションの場合も、故障するとトラブルコールが入り技術者が修理に向かうという方法が

採られていた。

腕の良い技術者と故障し難くなったゲーム機は、常時技術者の待期を必要としなくなり、又、ゲームコーナーが全国に普及した頃には、設置台数の少ない店、又、収益性の低い店など、経済的にも技術者を常時駐在させる訳にはいかない事情もあり、順次、技術者は一定のスケジュールの下に、何店かのゲームコーナーを掛け持ちで巡回サービスにまわるといった仕組みが採用されていった。この技術者の巡回サービスの目論見は、経済的メリットに集約される利得であり、多くの場合、管理コストの効率化を図るため、一人で保守できる台数、店舗数が算出され、ど

無人営業の自動機?

当時のゲームコーナーの多くは、ロケーションオーナーとの共同経営「売上げ歩率を支払う契約」であつたので、機械の直接管理は殆んどロケーションオーナーが受け持つた。そうする事で、オペレーターの人員の負担は定期巡回の技

術者と、定期的におもむく集金人でまかなえる事になった。

このように、オペレーター側の人員をゲームコーナーに常駐させなくてよいという考え方は、ややもすると、ゲーム機械は無人営業の自動機である、という考え方に直結されてしまう。前述の通り、なるほど、営業は人の手を介さずとも完結しているように見うけられる。そうした考え方に沿つたゲームコーナーが、ボーリングの普及時全国に増え続けていった。その結果、多数の店舗を管理したオペレーターは、管理コストは低く押える事ができたが、他方、遊ぶ客、ロケーションオーナー、業界全体にとつては有難くない結果に終わった。機械はこわれていて金を入れても動かないかも知れない、という不安と印象を客に、そうした無人ゲームコーナーは植えつけたし、管理を委ねられたロケーションオーナーは、とんでもない時に突如として、不馴れな機械の苦情を聴かされ、電気がビリッと来ないかと恐る恐る手を出した。又、オペレーターの技術者が定期巡回に来た時には、設置台数の半分位が故障の貼り紙がブラ下つており、ますますこうした機械が故障し易いものであり、又、これを扱っている商人は、設置台数の半分も故障していても商売が成り立ち、又、客に迷惑を掛けているにも拘らず知らぬ顔でいるほど厚顔である、という悪印象を植えつけた。

ゲームの底流

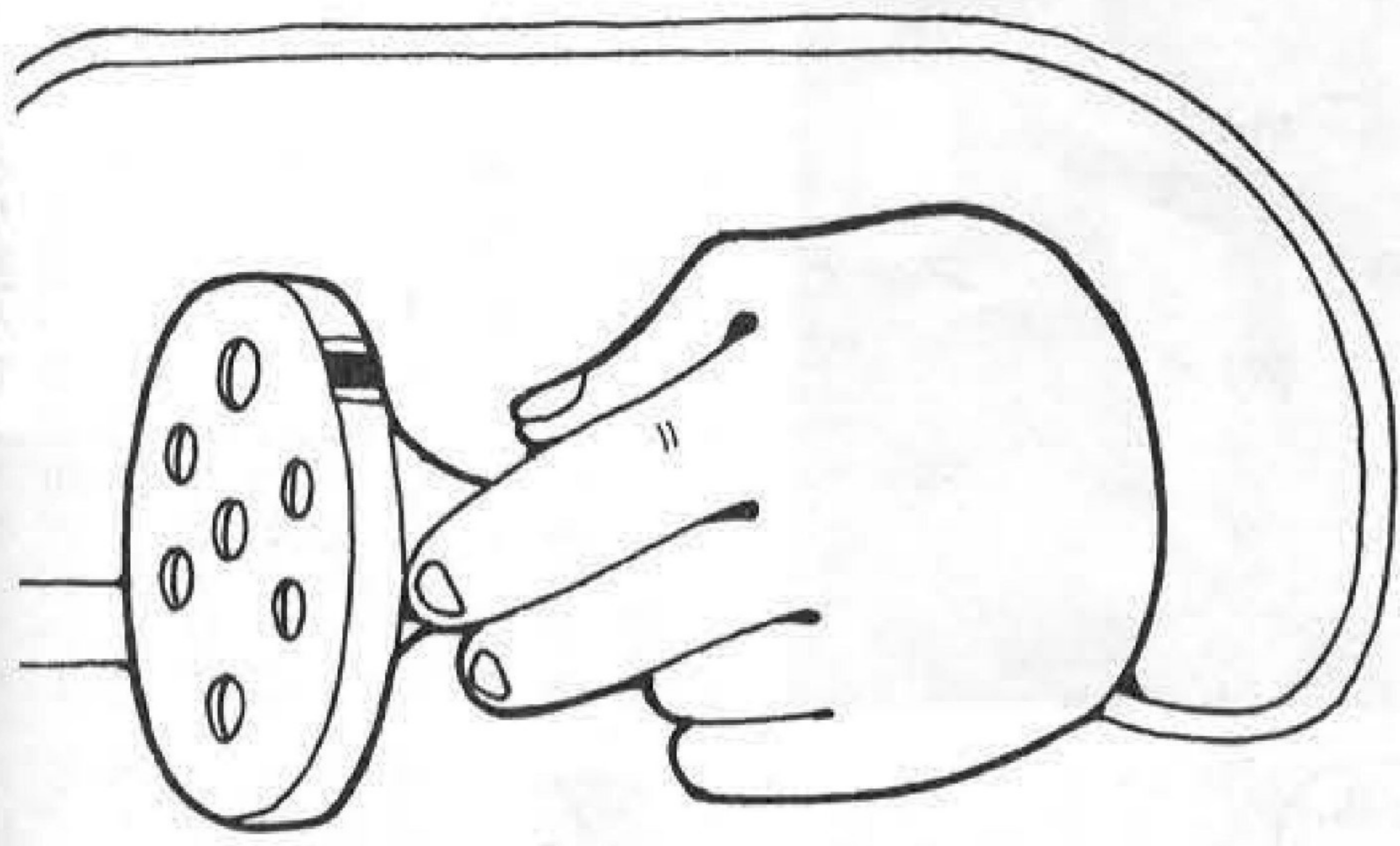

一心生

こうした背景には、定期巡回にまわつて行った時、半分程が故障していても営業収益が左右されないように、故障を見越して設置台数を決める、という馬鹿げた算盤論理があつたに相違ない。という事は、つねに設置台数は需要を大幅に上まわらなければならない、そんなに高価な機械をオペレーター供給できないから、当然、機械のレベルを落とすという論法である。まるで倉庫か、物置きのようなゲームコーナーが各所で見られ、うす汚れ、不潔な印象すら与えていた。要するに、管理コストを落す事で

バーリー社製品のパーツならMAXへ

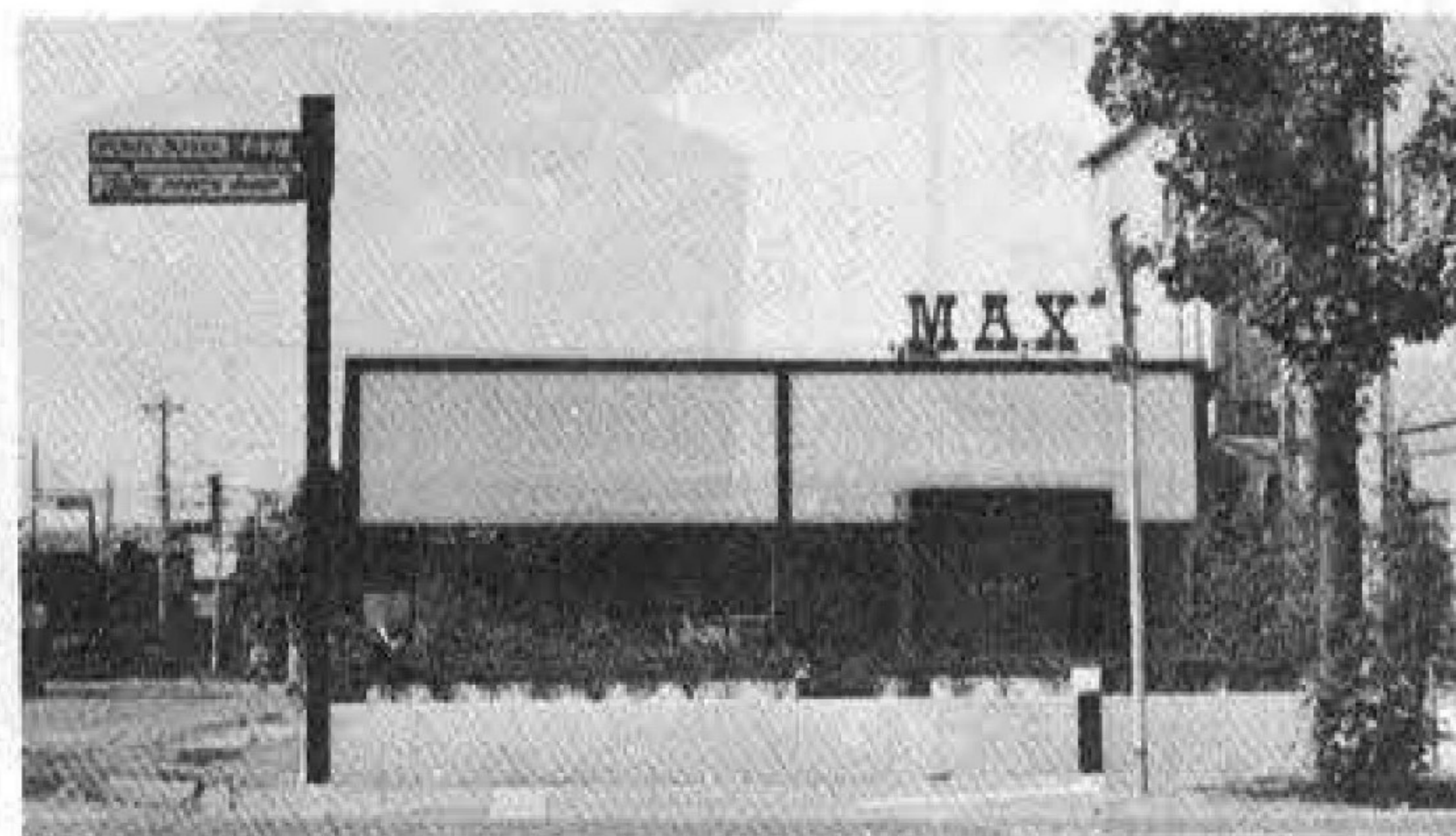
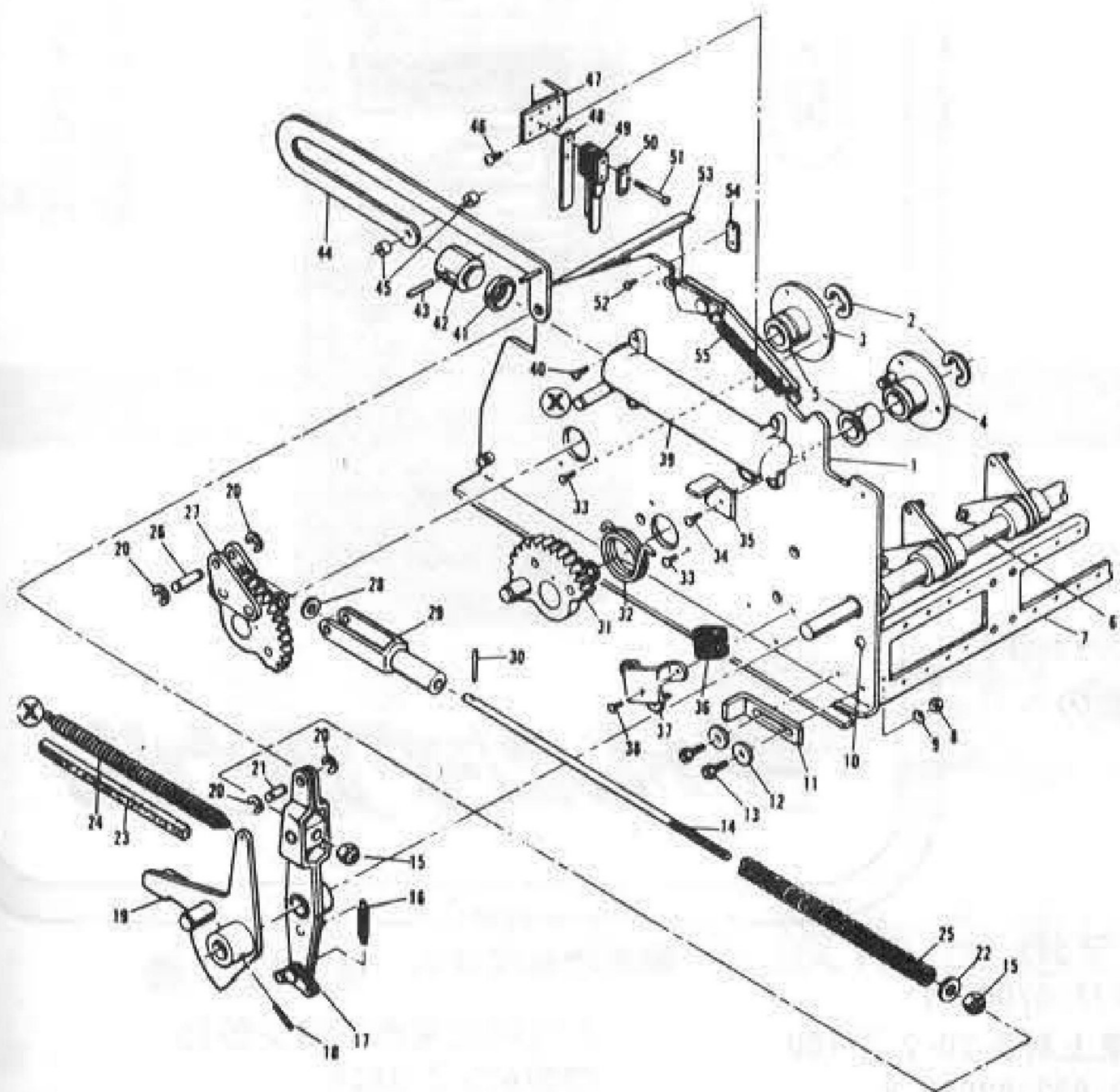

SUPER CONTINENTAL		LEFT		OR		RIGHT	
185	210	230	250	270	290	310	330
195	220	240	260	280	300	320	340
205	230	250	270	290	310	330	350
215	240	260	280	300	320	340	360
225	250	270	290	310	330	350	370
235	260	280	300	320	340	360	380
245	270	290	310	330	350	370	390
255	280	300	320	340	360	380	400
265	290	310	330	350	370	390	410
275	300	320	340	360	380	400	420
285	310	330	350	370	390	410	430
295	320	340	360	380	400	420	440
305	330	350	370	390	410	430	450
315	340	360	380	400	420	440	460
325	350	370	390	410	430	450	470
335	360	380	400	420	440	460	480
345	370	390	410	430	450	470	490
355	380	400	420	440	460	480	500

本社カウンター直販システムもご利用ください。

BALLY PARTS SHOP

株式会社 マックス・ブラザーズ

〒544 大阪市生野区巽北2丁目5番31号 TEL. 06(752)4775(代)

★パーツカタログ・プライスリスト等は当社までご請求下さい。



算盤勘定は合ったてあろうが。業界にとつて、長期的に決してプラスには作用しなかつたと言いつける。その限りでは、販売する商品の質について考慮がなされてきたかどうか疑問であり、要するに、その場へ来あわせた客が一定の時間を過ごすためにどう感じようが金を払ったにすぎないという観が強い。勿論、ゲームコーナーの全てがそうであつたという訳ではない。唯、こういう店が多々見られたという話で、この風調は、現在でも温泉場のホテル等の娯楽室に残存している。

経営効率を上げるために無人化ゲームコーナーが当然のこととして通用していた頃、一方で、社員やアルバイトの係員を、客の苦情処理や両替等に備えて、オペレーターが常駐させた例も勿論、多々あつたが、人をつけなければならぬのは、機械の整備が悪く、技術者の腕が悪いからだとか、ロケーションオペレーターに対して、契約条件をオペレーター側に不利にしたなどと非難めいた話を聴くことさえあつた。

カウンターの親父と別

このような経営状態が続くと、オペレーターの経営の方向を左右する資料は、定期的によつて来る売上報告書から、どの機械がいくら売り上げたという事と、定期巡回の技術者から、どの機械がよく故障するかといった類に限られ、本当のところの客の好みとか、どのような方向へ客の興味が向つているか、などという点については知る由もなかつたであろう。その結果、最大の営業努力は、機械をいかに安く購入するかという事と、機械をどう入れ替えし、設置構成をどうするかといった種の方向に向けられた。多くのゲームコーナーは、開店して二、三ヶ月が最も売り上げが良く、暫時低下し、以降は低速し、ひとたび低下した売上げは決して回復しないというのが、大方のパターンであつたとい

う。売り上げを維持する、低下したものを引き上げる努力や手掛かりは見つからなかつた。

無人営業の自動機械という概念は、こう見てくると単なる理想というか、幻想にすぎないのではなからうか。アメリカの設置例を私達はテレビや映画で見るが、殆んどの場合、バーとか、ドラッグストア等に二、三台設置されており、日本流に二十台もそれ以上も並べられていたゲームコーナーはまずない。バーの片隅などで、毛むくじやらの腕がフリッパゲームをガチャガチャやり、カウンターの向うで親父がグラスを拭きながらチラチラ見ている、という光景がアメリカのそれだ。アメリカでも定期巡回サービスのようである。しかしバーの親父さんは、日本の無人方式とはややニュアンスが違う。それはバーの在り方自体日本のそれとは違つて、遊ぶ客の習慣なども違つたためであろう。と同時に、オペレーターが入手する機械の値段が、日本の場合とは相当程度低いはずである。スペースの点からも、オペレーターは起らないし、客は大人である、等々の条件から、結局、機械一台当たり

の稼働率は高いというふうには判断できる。又、料金が自動的に格納されるのは、無人営業のためではなく、オペレーターとバーの親父さんが売上げを立会いで分け合うまで、誰も手をつけられない、という事の証しなのではなからうか。故障が少なくなつたのは大いに歓迎されるべき事ではあつたが、技術者を駐在させない事が即、無人営業が成り立つというところに飛躍するのは、いささか無理であつた。

新しい管理が不可欠

こうして、効率化を図つた無人営業は、大きな犠牲を払つたが、無人営業に化表されるオペレーターの主体性が、自分の営業現場に置かれていない(苦情処理、両替程度にアルバイトを配備していたものも含む)ところに、それ以上には決して発展できない根拠があり、と同時に、直接的に、不可欠な駐在の論拠がなかつた点も(「居なくても営業は成り立つたのであるから」)こうした形の効率化が図られる原因であつた。

メダルゲームは、一方、賭博要素を排除する前提で、賭博用機械をゲーム機の素材として復権させたが、そのルールを完了するのは機械ではなく、店を運営するオペレーターの自発的な主体性である事は既に説明した。機械独自では営業活動は完結せず、必然的に完結させるための管理者の登場を要請する事になつた。この時点で、ゲームコーナーの無人営業自動機械の幻想は崩れ去つた。システムとして管理者を不可欠の要素とする以上、従来の考え方からすれば、管理コストの面からは明らかにデメリットではあつたが、それに旧倍する収益からはならぬ苦にならなはずであつた。と同時にあらゆる意味で、実際の営業に密着した形での対応できる可能性が無限に拡がつたと言える。

このルールの執行者とも言うべき新しい職種の管理者は、従来の技術者と同様に、営業の大黒柱ともいふべき性質である。この新しい職種に担わされた役割は、およそ次のようなものである。第一は、前述の通り、賭博行為では決してないという営業のルールを固持すること。第二は、そのルールも含めて客へメダルゲームを宣伝し、決して怪しげなものではなく、楽しい遊びであることを理解してもらつたためのお手伝い。第三は、新しいゲーム料金が妥当であることを一般化、固定化させること。第四は、営業が所期の目標を達せられるよう販売促進を図ること。第五は、営業状況を分析し、適切な展開を図るよう営業方針を打ち出していくこと。

こうしたルールを作り、守る。客を教育し定着させる。軌道を修正し、客を対応させる、という一連の増殖と制御の繰り返しが、それ自体一つの完全に完成した企業形態の在り様を擁しているシステムに外ならなかつた。こうした新しい管理者の存在を不可欠の要素としたところに、形態としての本質的な発展があつたと見做す事ができよう。

(この項了。以下続)

メダル



特別連載
第 5 回

あなたは鍵をいくつ持っていますか?
鍵はひとつでいいのです。

V・LOCK



特徴●鍵、錠共にシリンダーピンの入替自由●1個の鍵で自己専用錠が多数開閉できる●ピンの入替は5段可変で約8万通り●鍵の紛失による錠の取替不用

精和電機産業株式会社

大阪市東淀川区下新庄町3丁目298番地 ☎ 06 (329) 9689

クレーン

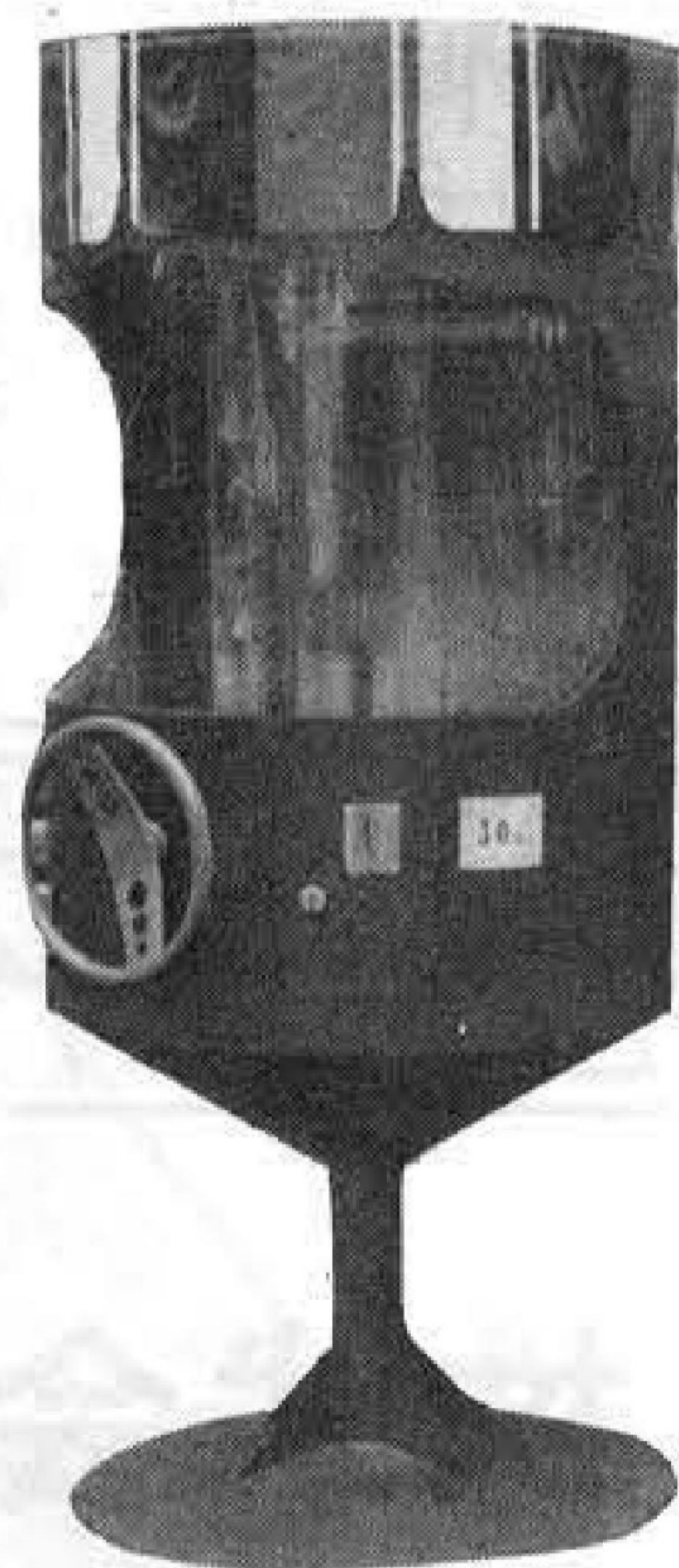

チェーンが上下動し、もつれがない新式クレーン。

ジャンボール



オールリレー式で故障が少なく、修理が簡単。

新晃商事

代表者 白石 俊一

大阪市東淀川区西大道町3の131

TEL.06 (329) 3020

ゴージャスなムードあふれる

ジャガーの娯楽機器



4,700×1,500×800mm

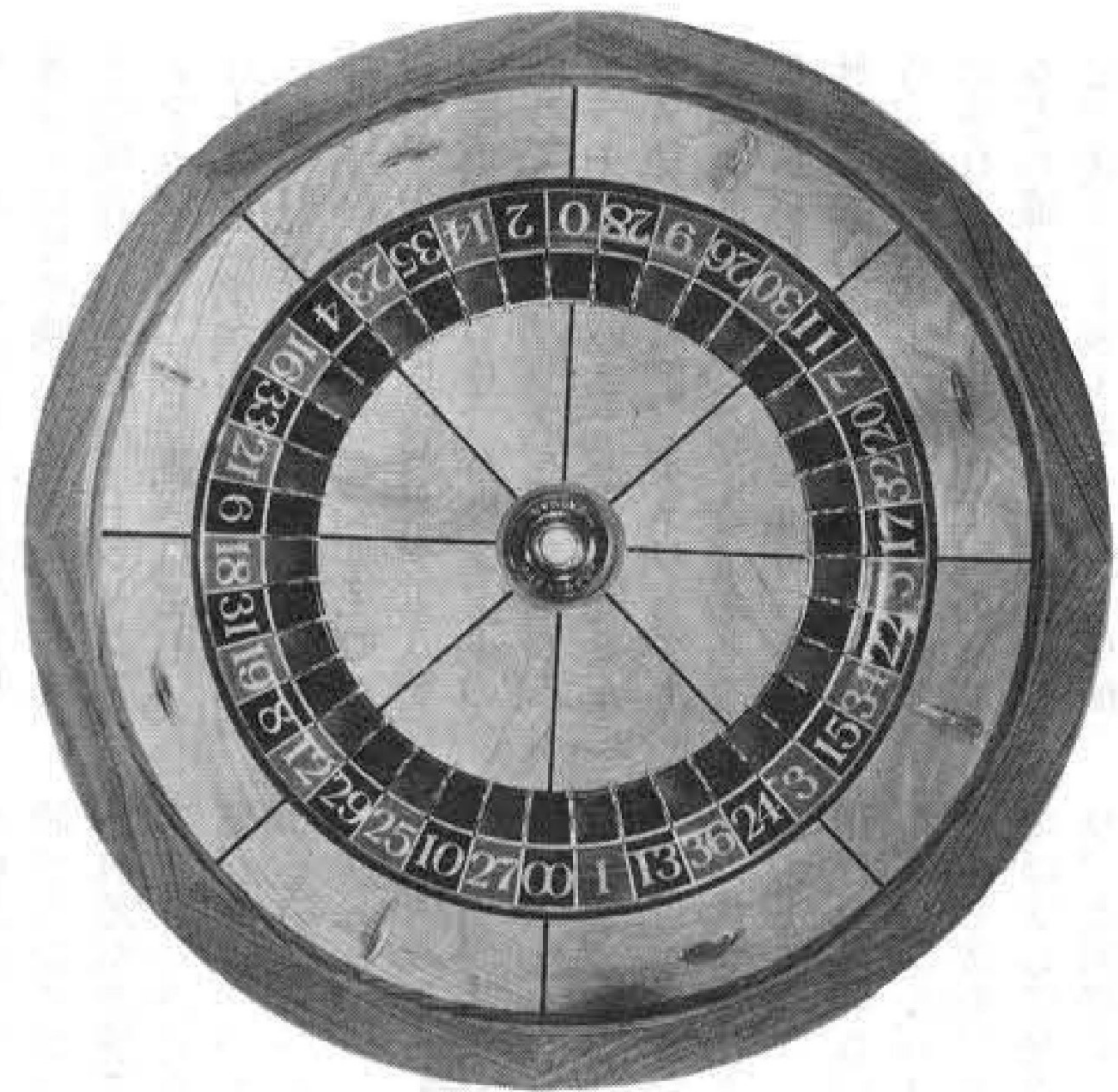

ごあいさつ

謹啓、貴社益々ご清栄のこととお慶び申し上げます。

さて、弊社では、このたびアミューズメント機器の一翼を担う各種テーブルゲーム器具の製造及び販売に進出至すことになりました。弊社販売商品は舶来品に優るとも劣らず、また価格の点におきましても、必ずやご満足いただけるものと確信いたしております。

なお、弊社ではこれを機会に販売代理店を広く業界の中から募集いたしております。

なにとぞ、ご高承をたまわり、従来に増しますご愛顧のほど、お願い申し上げます。

敬 白

株式会社 ツムラ

代表取締役 津村 三百次



2,450×1,500×800mm

あらゆる部品・特注品も格安にて承まわります。ルーレット・ブラックジャック・大小ゲームの他、バカラ・ポーカーもごさいます。

製造・販売元 株式会社 ツムラ

〒536 大阪市城東区諏訪2丁目7番3号 ☎06(969)3531(代)

代理店 名古屋ジュークサービス 〒464 名古屋市千種区鏡ヶ池通3-6 ☎052(781)6380

最近、新聞、雑誌等にギャンブル機具が話題となっているが、ギャンブル機具といわれるものには、現在、日本の各地に設置され、と博に使用されている機具を対象にみた場合、おおむね次のようなものがあるが、これらの機具はいずれも遊技客の技術によって遊技結果が出るものではなく、単に偶然にその結果が出るものである。

20余年の歴史

その一つは、アメリカや西ドイツ等において現に博に使用されているスロットマシン、ロットマシン、ビンゴゲームマシン等の機具を輸入し、日本の硬貨(百円、五十円)を使い現金の得喪を争うことができる、あるいは一定のメダルを使用して遊技ができるように改造したものであり、もう一つは、ルーレット等の機具であるが、最近ではこれらの外国製の機具を模倣して国内において生産したのも数多く出回っている。

メダルを使い遊技させ得点によって景品を提供する方法による営業化をしたのがはじまりとされている。

その後、昭和三十年代に入り映画産業の最盛期には、多くの映画館のフロアに以前から出廻っていた機具に十円、二十円と硬貨を投入して遊技する「ガンゲームマシン(光線銃、接点銃)」、「ニューフリックパーゲームマシン」という新たな遊技機が加わって、若い男女の格好な娯楽場となった。

とところで、これらのギャンブル機具といわれるものも決してスムーズに日本に上陸してきたわけではなく、過去二十有余年にわたるコインゲームマシンの過程を得て今日に及んでいる。

その斜陽化に伴ってせっかく企業化されたゲームコーナーも市場を失うこととなつてしまった。ところが折から台頭してきたポウリングセンターに活路を見出し、同センターのフロアに市場を移行することに成功し、機種も従来のもののほか、「クレーンマシン」、「ボールゲームマシン」等多様なものを揃えるようになった。そしてこれらの機具はいずれも遊技を楽しむというものであつて、と博行為に使用されるものではなかった。

そのころ米軍キャンプ内で使用されていたスロットマシンの払い下げがあつたことおよび、一部の娯楽機械の輸入業者がスロットマシン、ロットマシン等を輸入し、販売を開始したこともあって、これらの機具をビルの地下のスナック等に設置し、コイン(米貨)または百円硬貨を使用して博が行われている状況が見受けられるようになった。

また、スロットマシンを技術介入が得られるように改造し、「オリンピックゲームマシン」と名称もかえて風俗営業の許可を受け営業するものも出てきた。

このようにして、コリントゲーム型の遊技機も今日では様相を一変し、技術介入の全く得られないギャンブル機具といわれる多種多様な遊技機が氾らんするようになり、

戦後史の中のゲームマシン

いわゆる「ギャンブル機具」とは

警察庁刑事局 保安部防犯少年課

中野 啓次郎

犯罪のおそれ

ところが、繁栄が続いていたポウリング業界が昭和四十六年ごろから過当競争とブームのピークが下り坂となつてくる

と交換する行為が目立つようになり、またゲームセンターでは、預り券、サイン方式により後日の遊技料金を免除する行為やメダル、預り券を換金する行為が行われるようになり、現在に至っている。

繁雑をはぶくため、直接現金の得喪を争う機具も多く設置されるようになってきた。

機具の種類

一 回転式のもの
数字または絵柄が回転するドラム(帯)に表示されており、ドラムが回転し、停止した結果、絵柄等の組み合わせに応じて賞品メダルが払い出されるもの。

二 回転式のもの
数字または絵柄が回転する(平面的)リールに表示されており、リールが回転し、停止した結果、絵柄等の組み合わせに応じて賞品メダルが払い出されるもの。

三 電光点滅式のもの
的中すると思われる数字または絵柄をあらかじめ登録(押しボタンまたはメダルを投入)し、スタートボタンを押すとリールのはたらきによって電光が点滅走行し、停止したときの位置または絵柄等の組み合わせによって賞品メダルが払い出されるもの。

四 ルーレット等
テールゲームといわれるもの。

五 その他のもの
○ルーレット
○ブラックジャック
○クラップス

BALL

TICKER TAPE

WALL STREET

SIMPLE 6-COIN 6-CARD 25-HOLL BINGO

3-CARD 7-COIN BINGO WITH DOUBLE OR NOHING FEATURE

バーリーサービス株式会社
〒542 大阪市南区綿屋町23-1
TEL 06 (213) 5255

バーリーサービス(株)では、国内はもとより、世界各国から優秀なゲームマシンを厳選し低廉価格で販売しております。信用と実績を持つ弊社をご利用ください。



SOUNDER STOP

ストップシリーズ第一弾 9月1日全国一斉発売!!

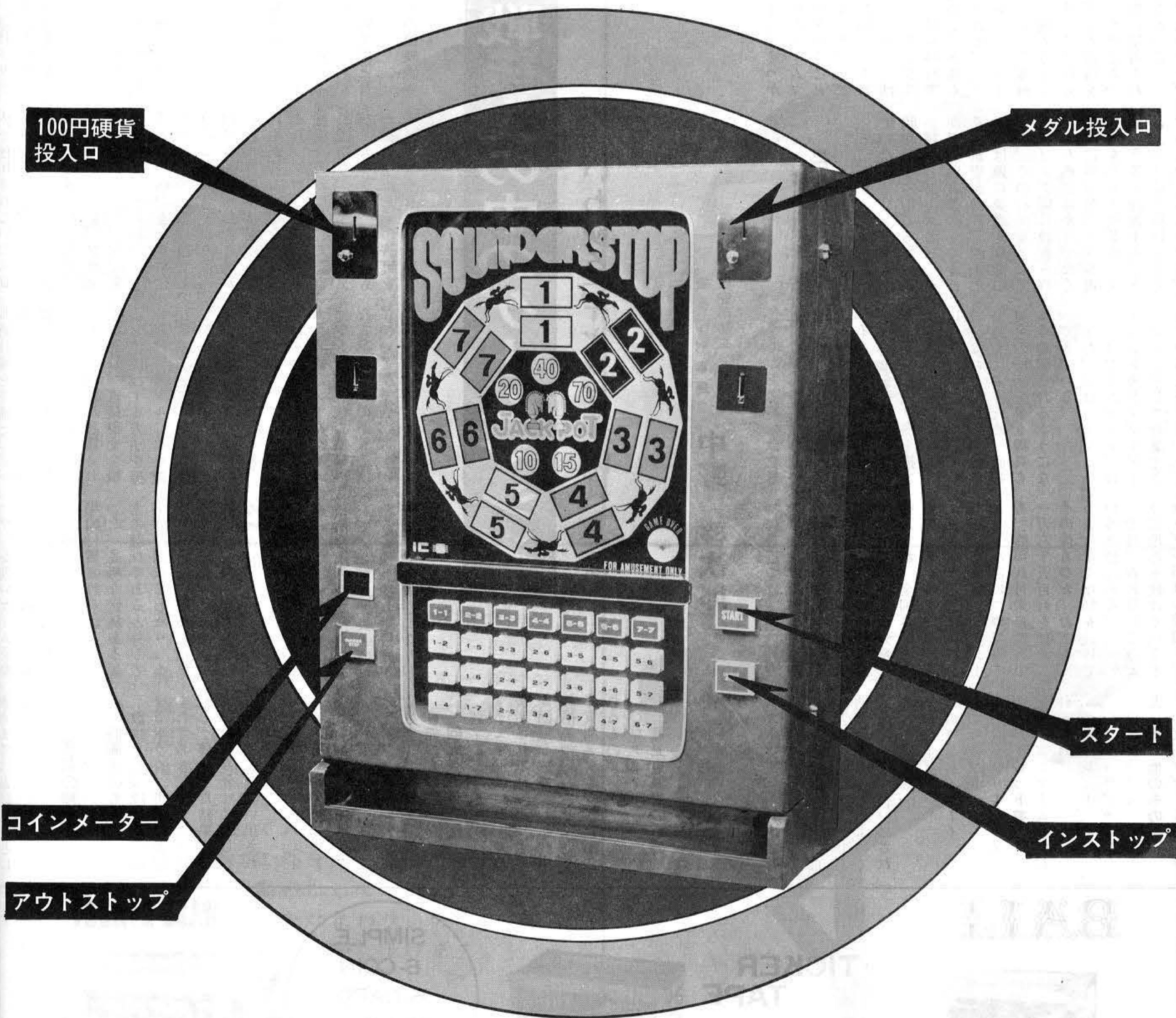

- この機種でははじめての技術介入ができるストッパー付きです。ストッパーを押さない時は従来通りに遊べます。
- 100円硬貨を入れて5プレイまで遊戯することができ、メダルは99枚まで蓄積できます。

★当機は娯楽用ですので娯楽のみにお使いください。▽91-10800

お問い合わせ・お申し込みは

フジエンタープライズ株式会社

東京都新宿区北新宿1-7-21 高沢ビル1F 〒160 03(365)0611(大代表)