

ストライダー飛竜 VISUAL CHRONICLE

—ビジュアルクロニクル—





ストライダー飛竜
VISUAL CHRONICLE



『ストライダー飛竜』は1989年、カプコンよりアーケードゲームとして発売されたアクションゲームである。忍者の如く壁を昇り、天井やオブジェにぶら下がるといったトリッキーなアクションを導入したことにより、他のアクションゲームとは一線を画した自由度の高いゲーム性を獲得。加えて、使用基板であるCPシステムの性能を遺憾なく発揮した美しいグラフィックとサウンドは、ドラマティックな演出に結びつき、多くのファンを獲得した。後に『ストライダー飛竜』は数々のコンシューマゲームに移植され、伝説のアクションゲームとして世界中にファンを生み続けた。

1999年には、続編となる『ストライダー飛竜2』がリリース。ポリゴンで緻密に3D描写された新世界は、前作から2000年後が舞台として話題を呼んだ。異なる3つのステージからスタート地点が選択可能となっていたり、飛竜の体術を一定時間高める“ブースト”の採用など、さらなるゲーム性の向上が計られた。

そして、2014年、探索型アクションゲームとして、『ストライダー飛竜』が再誕する。自由度の高いアクションはそのままに、より強化された演出、グラフィックが飛竜の戦いに新たな歴史を刻み込む。光剣サイファーを閃かし、数多くのギミックが仕掛けられたフィールドを踏破する飛竜。その先に待ち受ける、まだ見ぬ恐るべき脅威とはいかに――。



ストライダー 飛竜

STORY

西暦 2042 年。世界は冥王グランドマスターによって支配された。彼は「第三の月の都」を打ち上げ、地球上の全生物を焼き尽くし、自身が作り出した生命を大地に満たそうと計画していた。それから 6 年後、グランドマスターを討たんと酷寒の帝都キエフに一人の男が降り立つ。彼の名は「飛竜」。諜報と暗殺のプロフェッショナル集団「ストライダーズ」に所属する、特 A 級のエージェントである。鍛え抜かれた体術とプラズマエネルギーによってあらゆる物を切断する光剣「サイファー」を武器に、飛竜は決死の単独行にのぞむ。







※ ハイパー

高圧加速されたプラズマ粒子を放出し、あらゆる物体を切断する。
飛電の基本戦術は、この鍔元あけた体技で目標へ接近し、肉迫し、一撃で敵像を断つことにある。

※ ママ

武器にもなるが、本来は登行器、壁をのぼったり、肉かたをかよったりするのに使う。飛電の達人は、暗躍道具

キャラクター

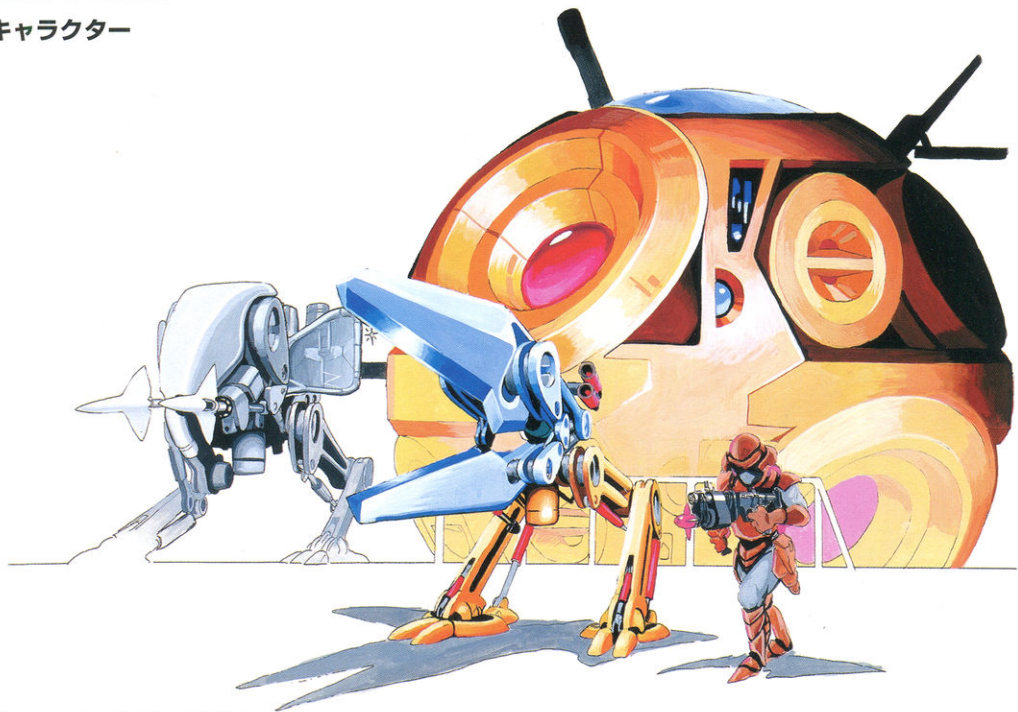

二足歩行メカ、バルログ海兵隊員、反重力装置

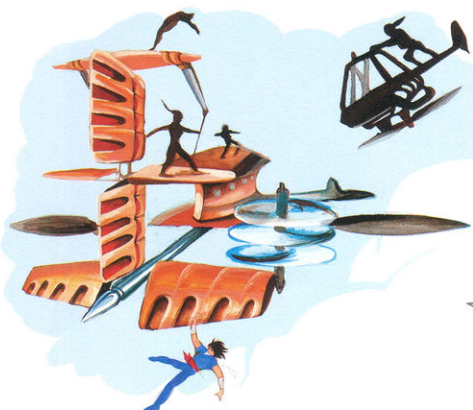

イメージイラスト

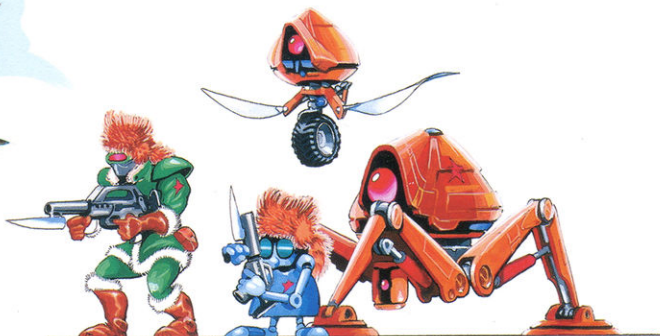

ロシア軍歩兵、ラスカル、その他メカ



ゲーム雑誌用イラスト

ラフスケッチ

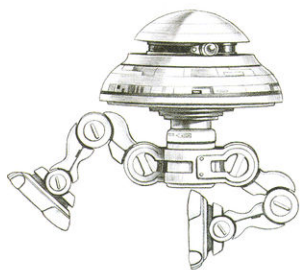

キノコ型ロボット [オプションA]



タカ型ロボット [オプションC]

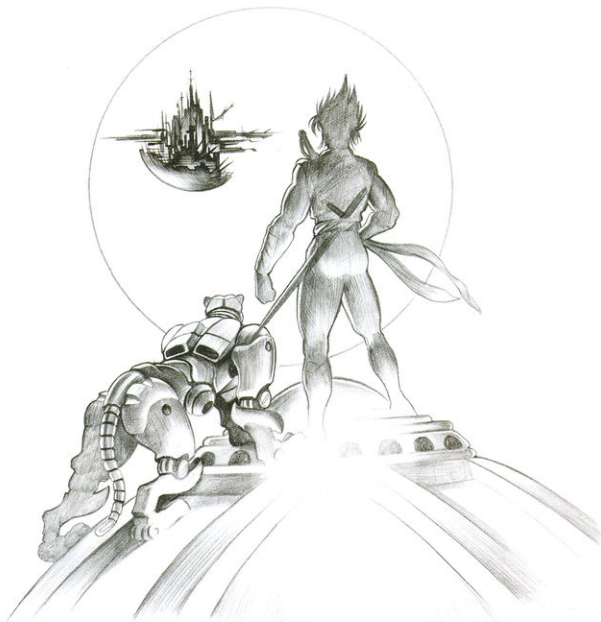

第三の月を鑑む



飛竜

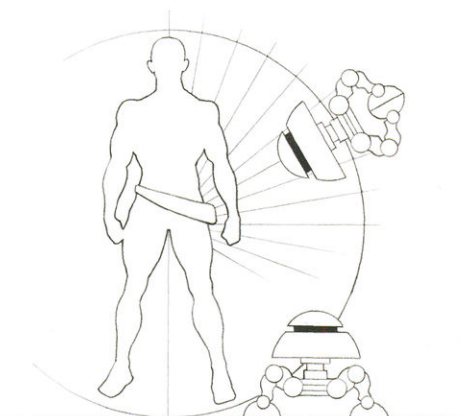

キノコ型ロボットのアクション



サーベルタイガー型ロボット [オプションB]



クラブ☆カブコン

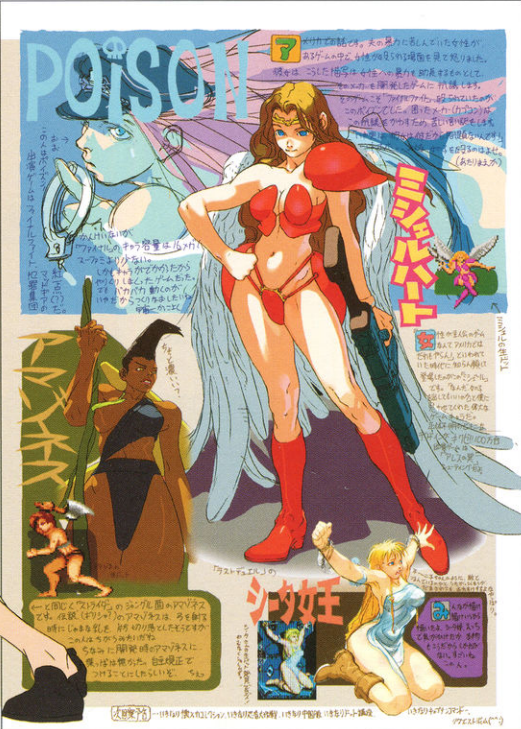

カブコンファンクラブ会報





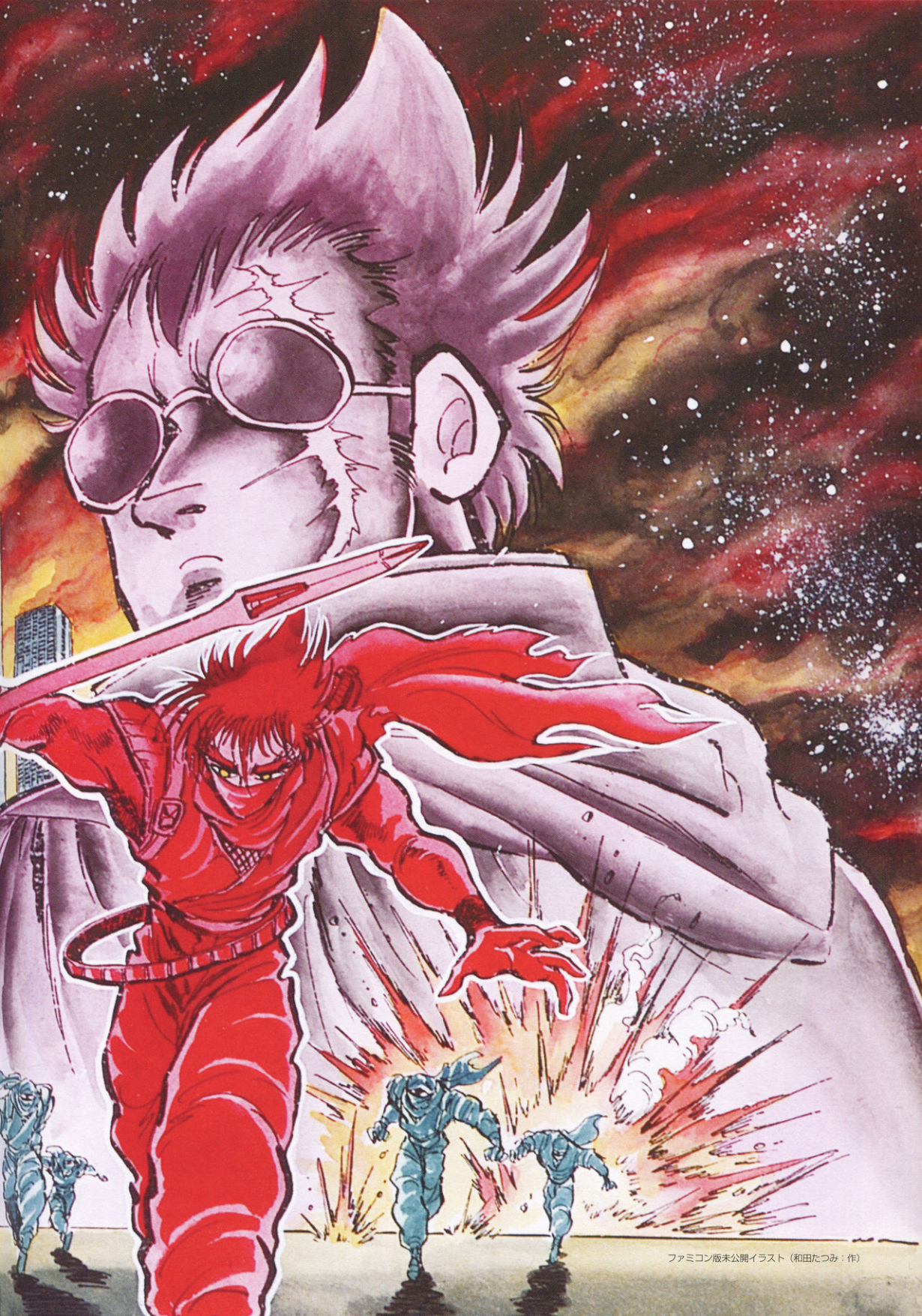



ストライダー 飛竜

STORY

冥王グランドマスターの野望が潰えて2000年の時が過ぎた。だが、世界を再び恐怖で覆ったのは、同じグランドマスターの名を持つ、一人の男であった。特殊機関ストライダーズは、奇しくも2000年前にグランドマスターを討った男と同じコードネームを持つ、特A級エージェント・飛竜に冥王抹殺の命を下す。しかし、指令が下された直後、飛竜と同じ特A級ストライダー・飛燕の造反により、ストライダーズは壊滅。ただ一人生き延びた飛竜は、2000年前の因縁に終止符を打つべく、世界を相手に絶望の荒野を駆け抜ける。



イメージイラスト





飛竜



飛竜



東風

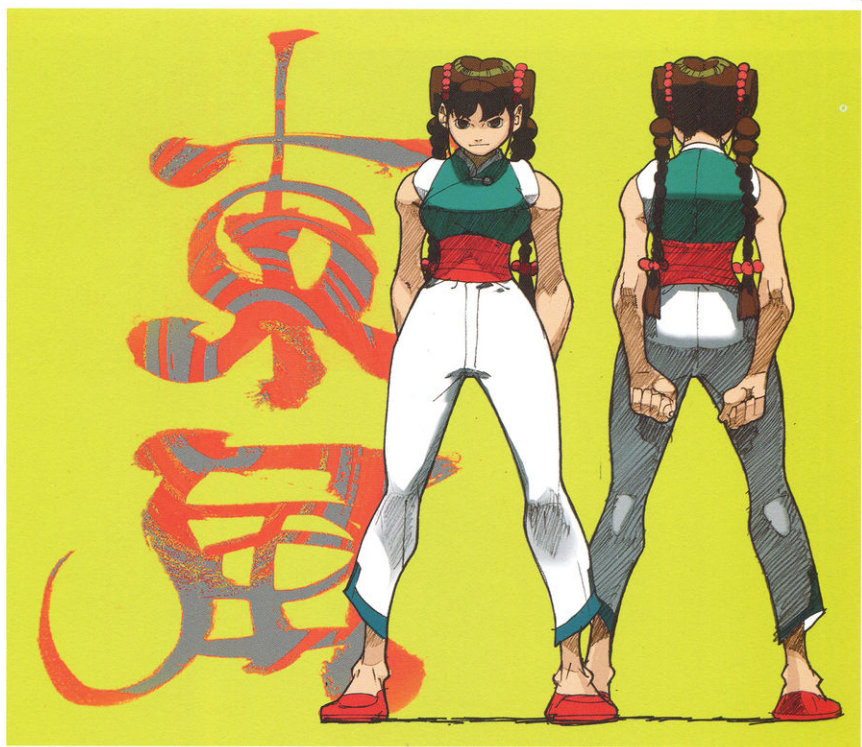

東風



迅雷電



獅甲機



天猴兵



鬼甲船



紅火大兄

ステージデモ



遺跡ステージ [スタートデモ]



遺跡ステージ [エンドデモ]

遺跡ステージ [飛燕]

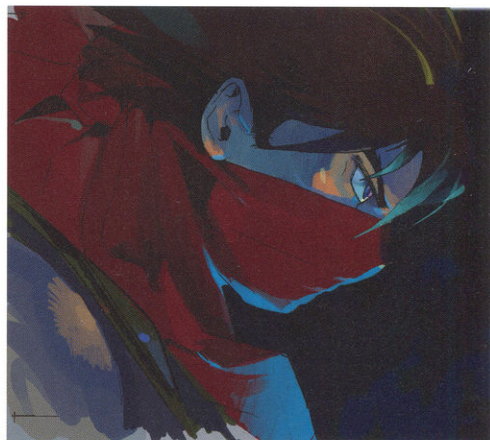

遺跡ステージ [飛竜]

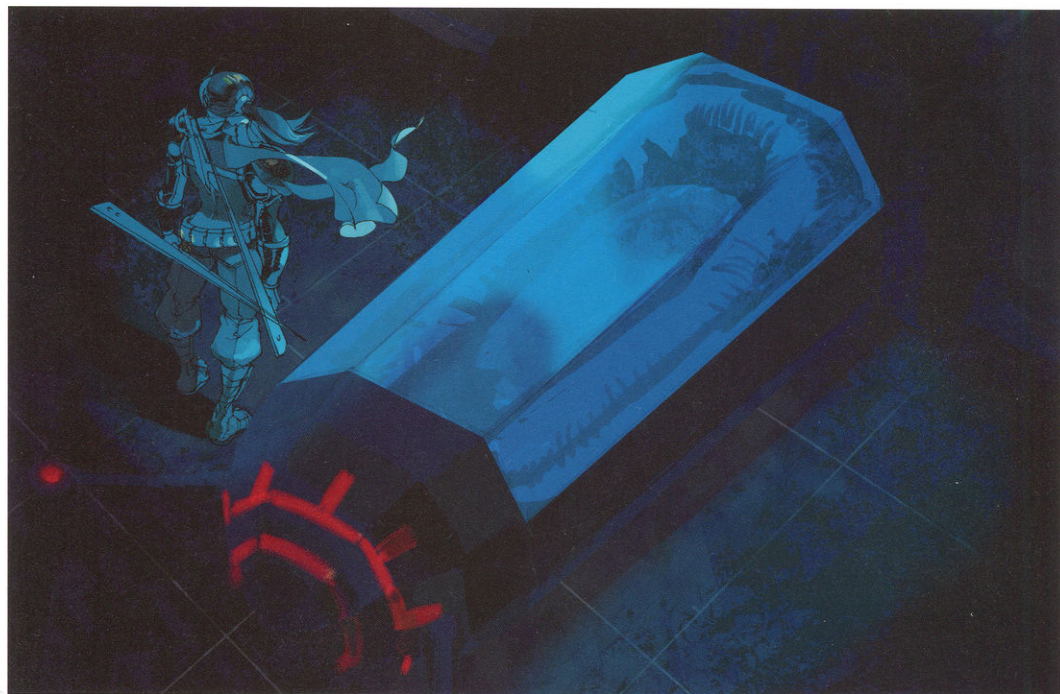

遺跡ステージ [エンドデモ]

ステージデモ



都市ステージ [スタートデモ]

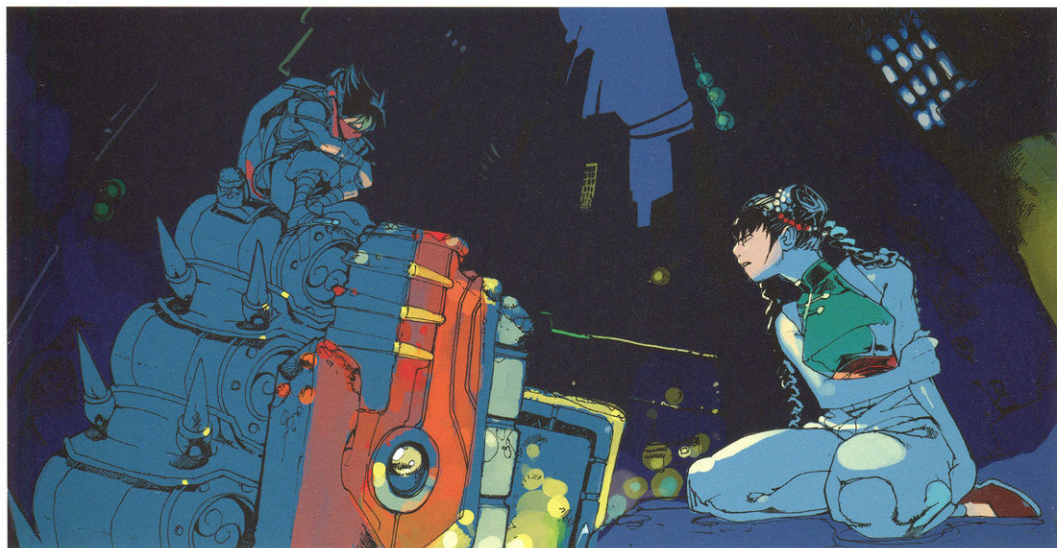

都市ステージ [エンドデモ]



都市ステージ [飛竜]

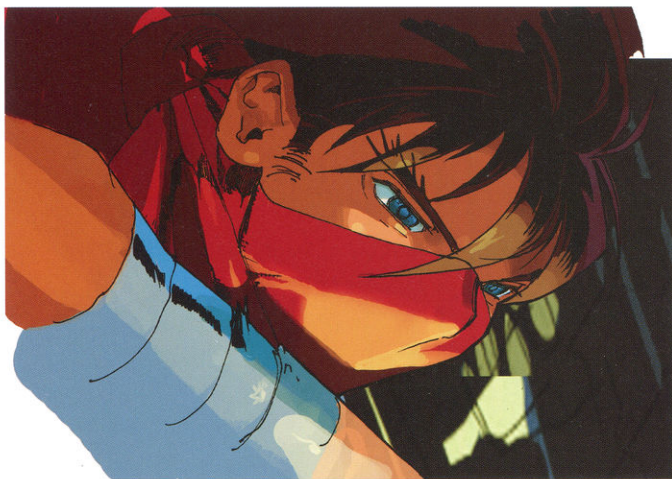

都市ステージ [東風]

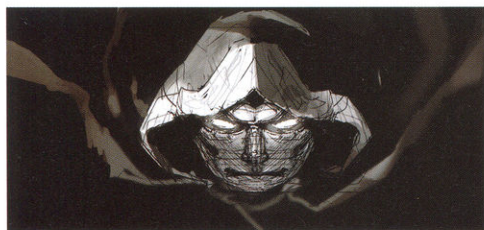

都市ステージ [グランドマスター]

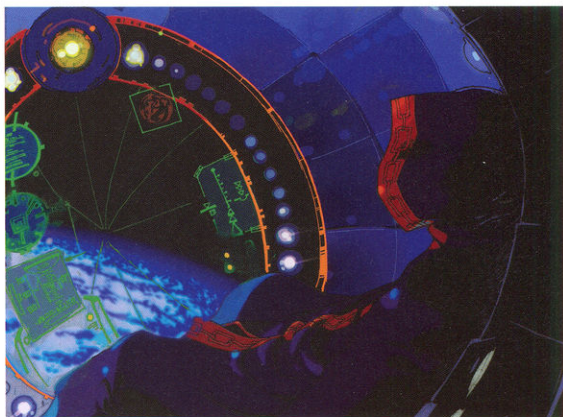

都市ステージ [エンドデモ]



城ステージ [エンドデモ]



ステージデモ



城ステージ [スタートデモ]



城ステージ [エンドデモ]



城ステージ [飛竜]

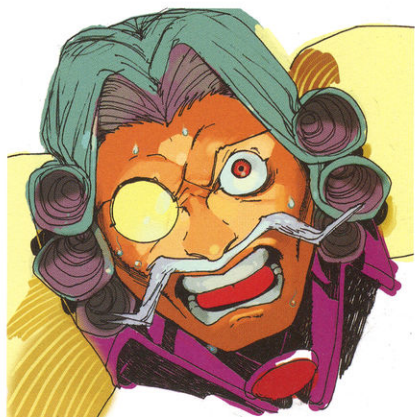

城ステージ [タウリンマイヤー]

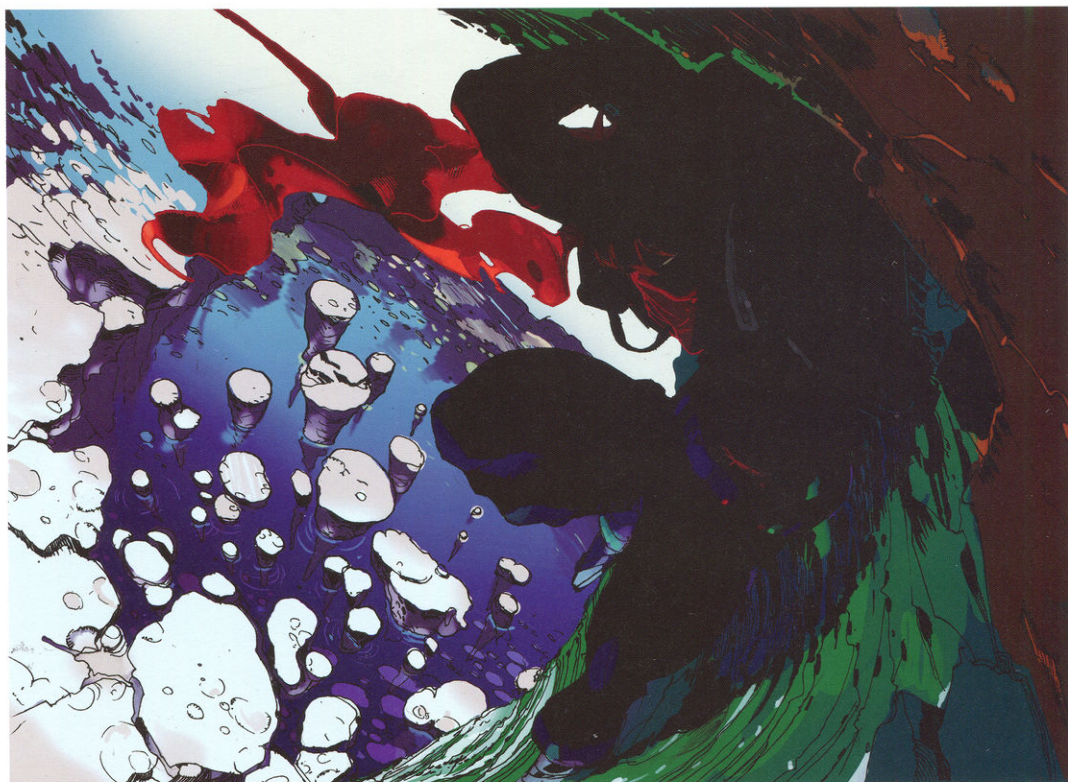

南極ステージ【スタートデモ】

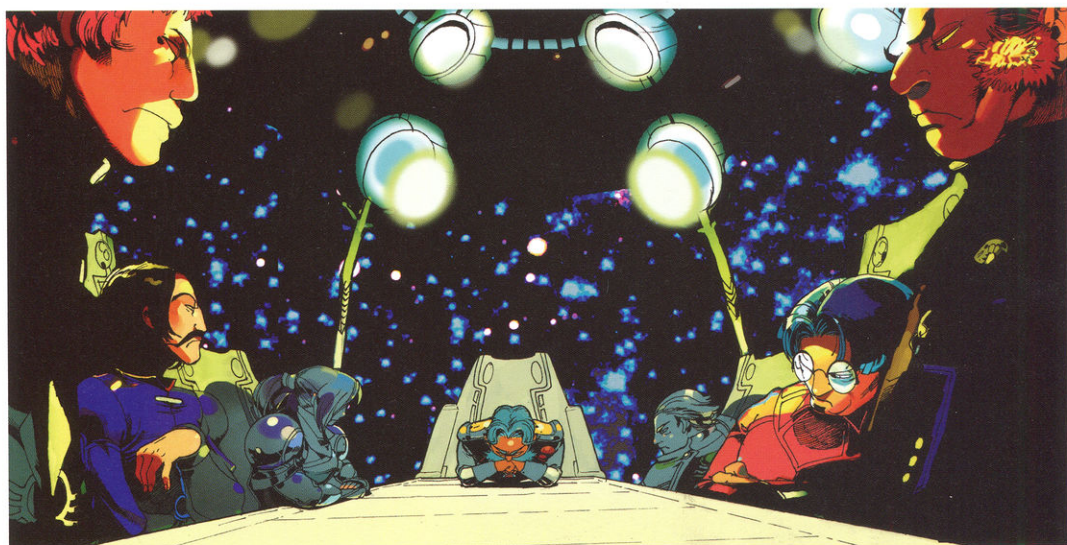

南極ステージ【エンドデモ】

ステージデモ

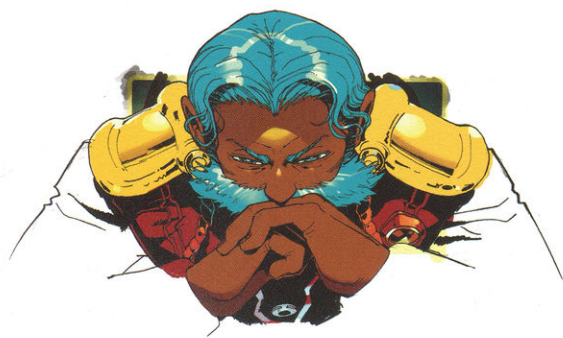

南極ステージ [諸侯]

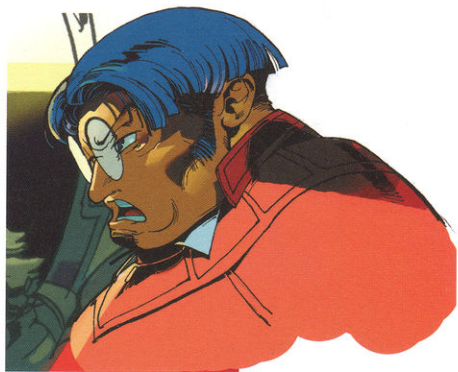

南極ステージ [諸侯]



南極ステージ [飛燕]



南極ステージ【エンドデモ】

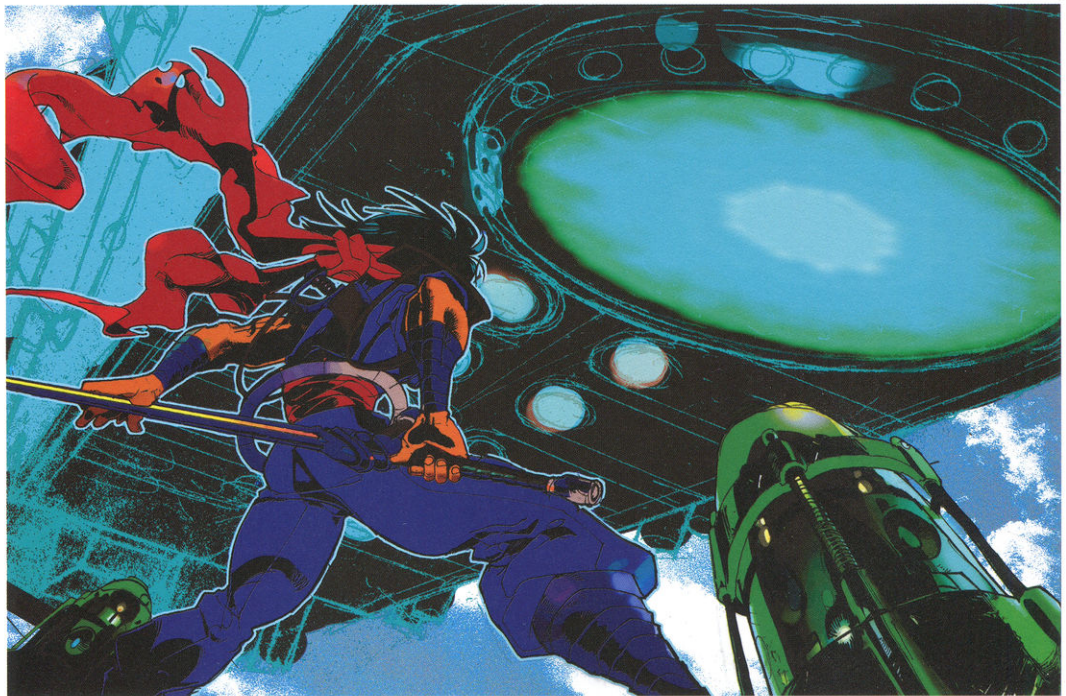

空中要塞ステージ【スタートデモ】

ステージデモ

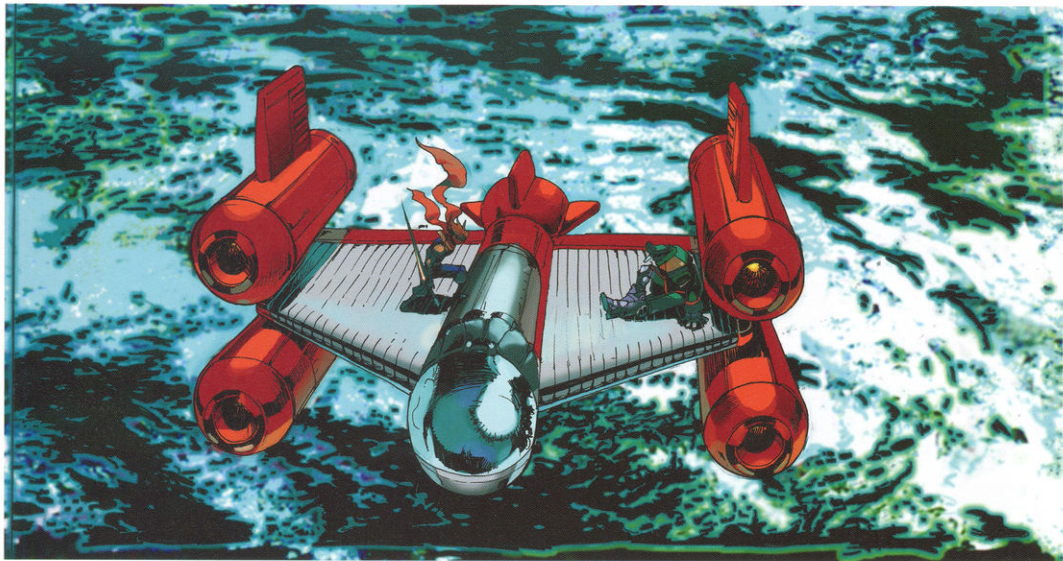

空中要塞ステージ [エンドデモ]



空中要塞ステージ [飛燕]



空中要塞ステージ [エンドデモ]

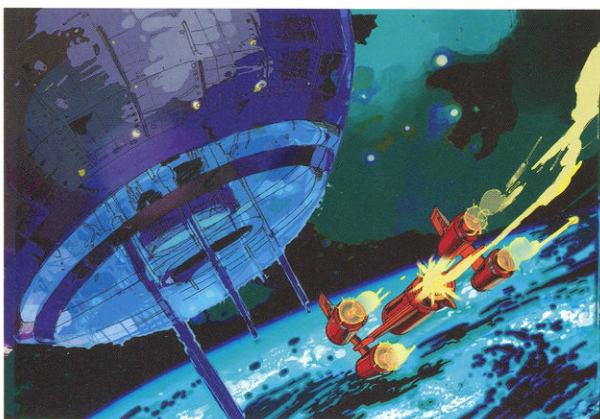

空中要塞ステージ [エンドデモ]



空中要塞ステージ [グランドマスター]



宇宙ステージ【スタートデモ】



宇宙ステージ【エンドデモ】

ステージデモ



宇宙ステージ [エンドデモ]



宇宙ステージ [エンドデモ]

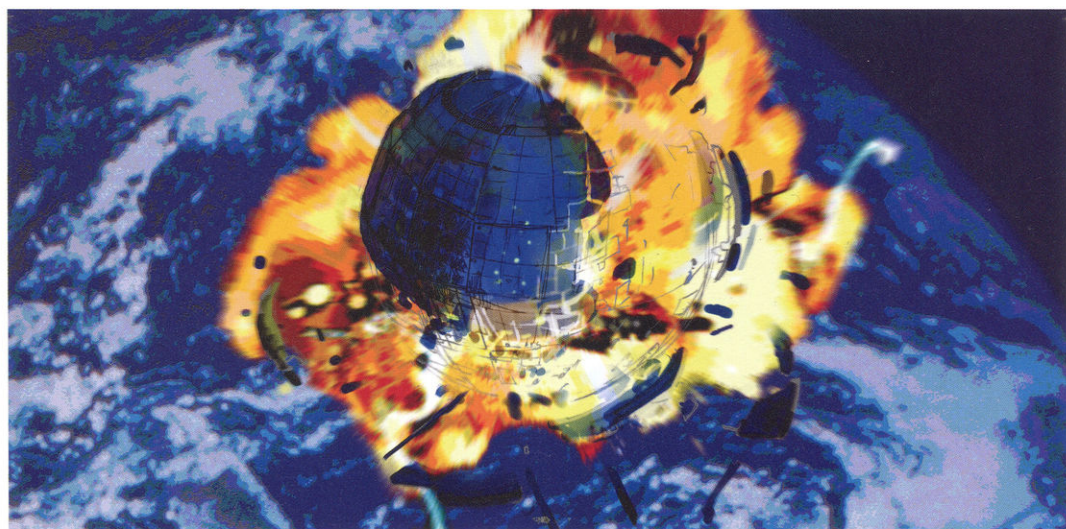

宇宙ステージ [エンドデモ]

ラフスケッチ [キャラクター]



飛燕 (飛燕) の名前

飛燕

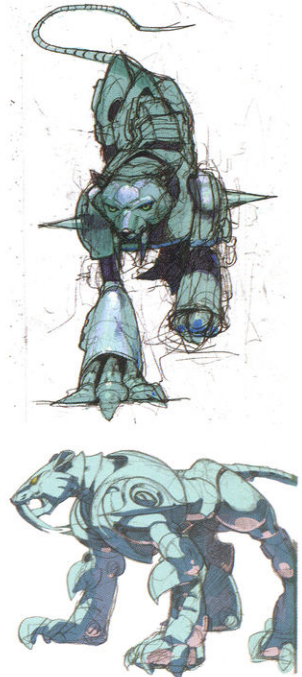

サーベルタイガー

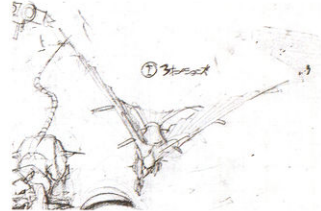

バード

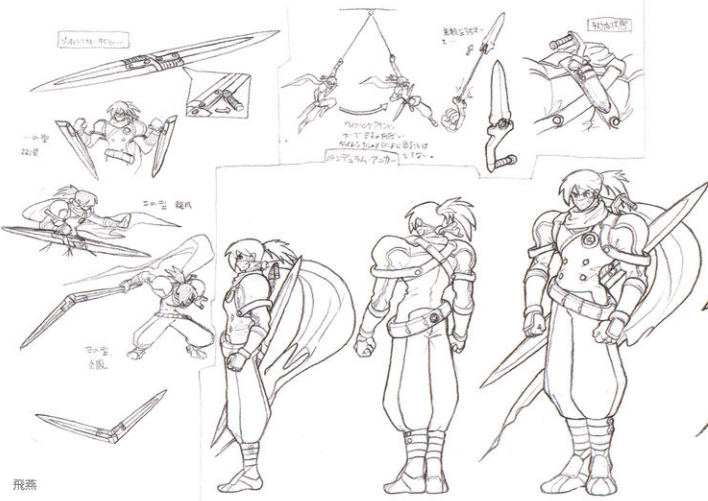

飛燕

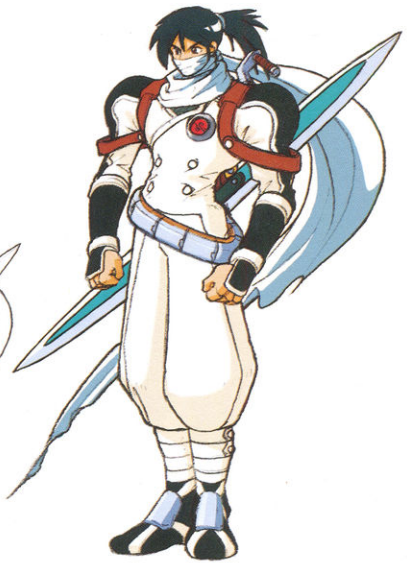

ラフスケッチ [キャラクター]



西風 夜露



北風 夜露



三日月 夜露

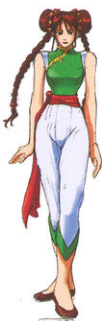

東風 三日月夜露



夜露 三日月

① 北風はツインテールで、長さも長い。髪の色は黒で、ツインテールは赤いリボンで結ぶ。髪はツインテールで、長さも長い。髪の色は黒で、ツインテールは赤いリボンで結ぶ。

② 北風はツインテールで、長さも長い。髪の色は黒で、ツインテールは赤いリボンで結ぶ。髪はツインテールで、長さも長い。髪の色は黒で、ツインテールは赤いリボンで結ぶ。

③ 北風はツインテールで、長さも長い。髪の色は黒で、ツインテールは赤いリボンで結ぶ。髪はツインテールで、長さも長い。髪の色は黒で、ツインテールは赤いリボンで結ぶ。

④ 北風はツインテールで、長さも長い。髪の色は黒で、ツインテールは赤いリボンで結ぶ。髪はツインテールで、長さも長い。髪の色は黒で、ツインテールは赤いリボンで結ぶ。

⑤ 北風はツインテールで、長さも長い。髪の色は黒で、ツインテールは赤いリボンで結ぶ。髪はツインテールで、長さも長い。髪の色は黒で、ツインテールは赤いリボンで結ぶ。

⑥ 三日月 夜露は 明鏡 三日月 夜露 夜露 (ツインテール) 髪の色は黒で、ツインテールは赤いリボンで結ぶ。髪はツインテールで、長さも長い。髪の色は黒で、ツインテールは赤いリボンで結ぶ。

東風三姉妹

東風三姉妹 #2



ソロ



ソロ

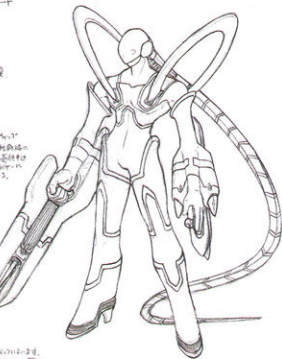

ドーラ

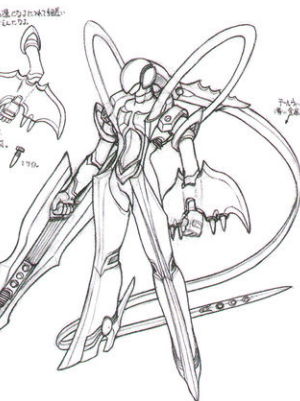

ラフスケッチ [遺跡ステージ]

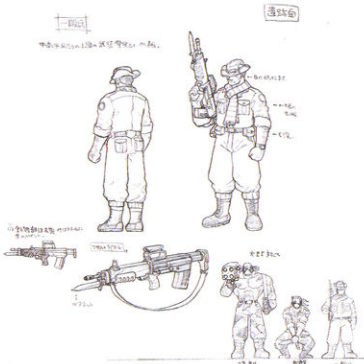

一般兵

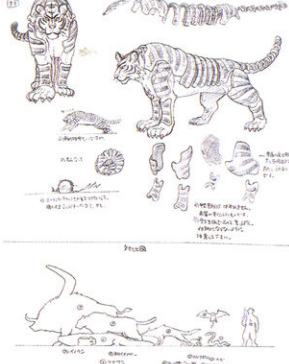

ヨロイタイガー

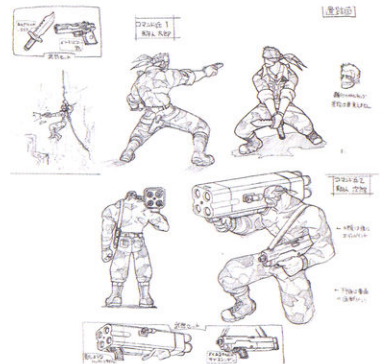

コマンド兵

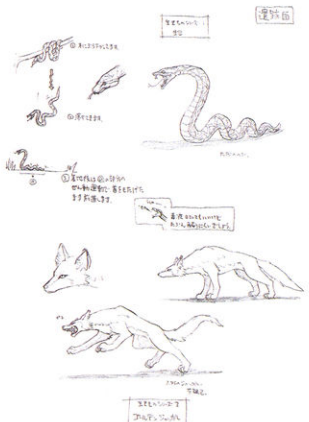

ヘビ、ゴールデンジャッカル

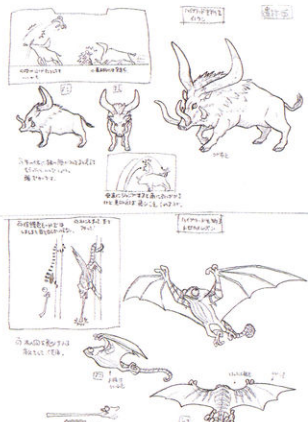

イノウシ、トビカメレオン

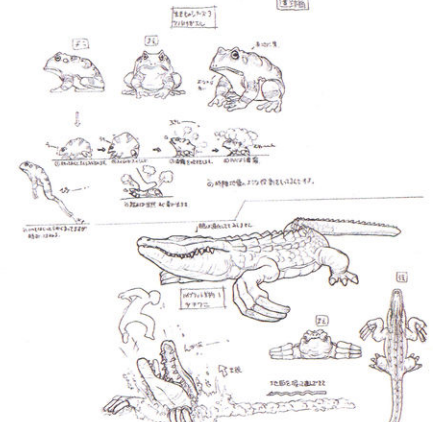

ツノクガエル、ツチワニ

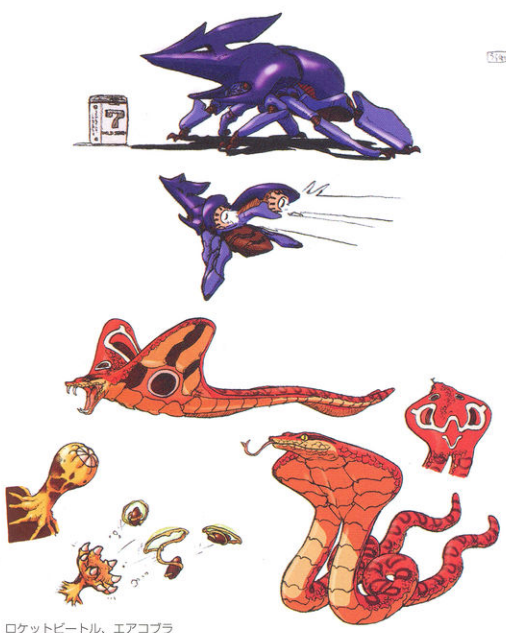

ロケットビートル、エアコブラ

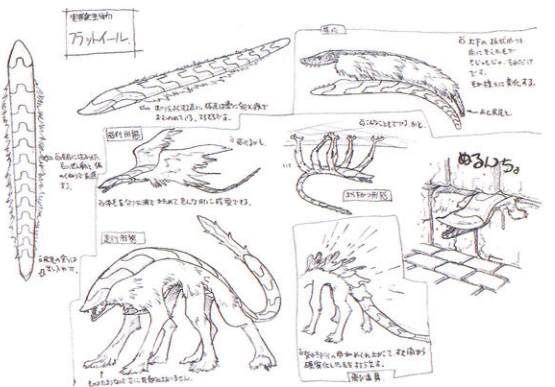

ワカイル

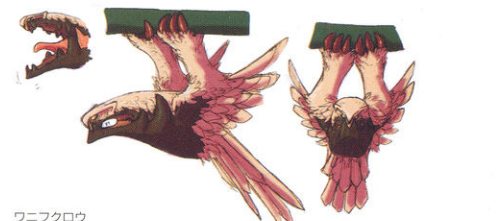

フラットイール

ラフスケッチ [遺跡ステージ]

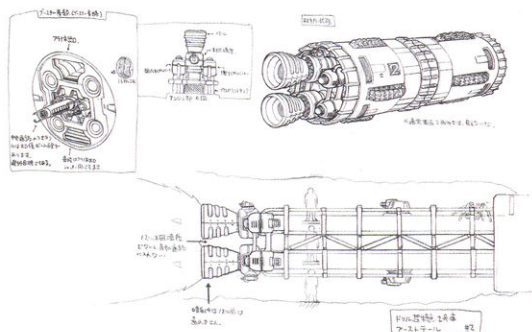

ブーステール

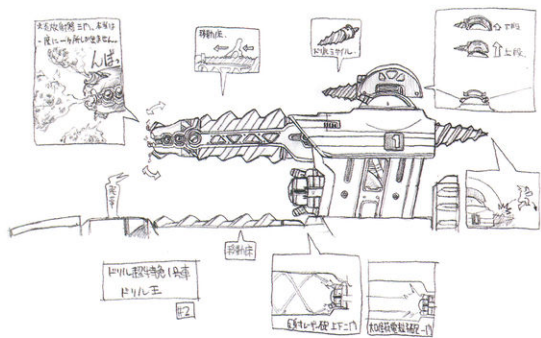
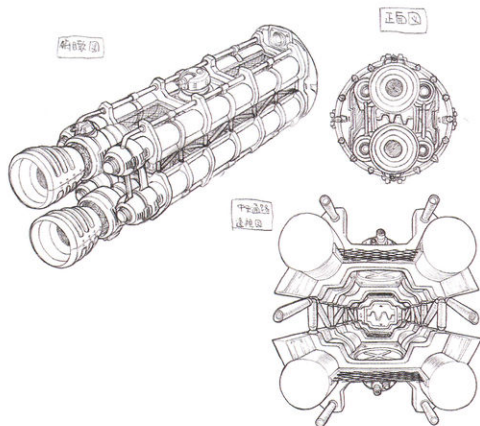

ドリル王

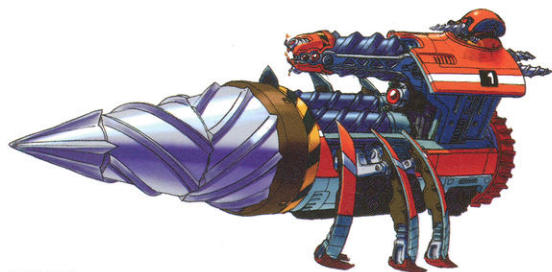
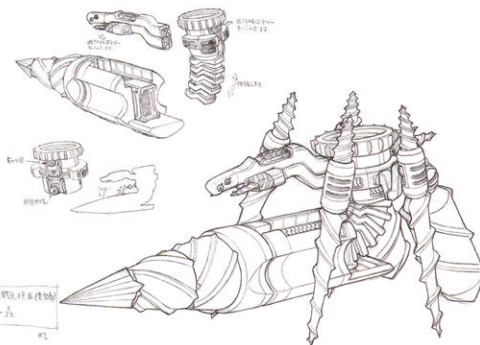

超特急ドリル

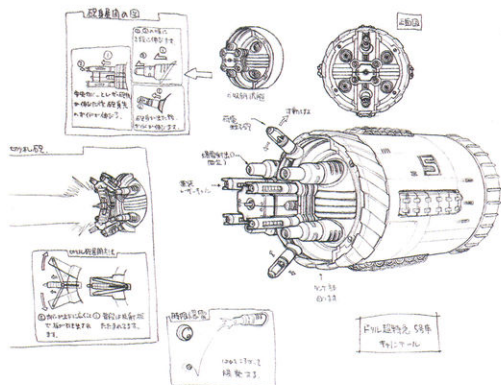
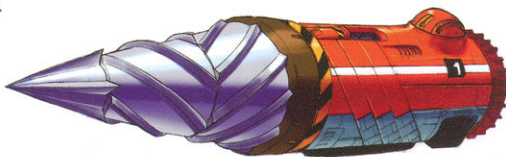

キャノンテール

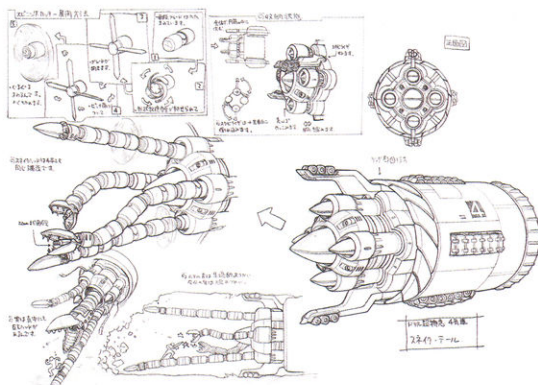

スネイクテール



ラフスケッチ【都市ステージ】

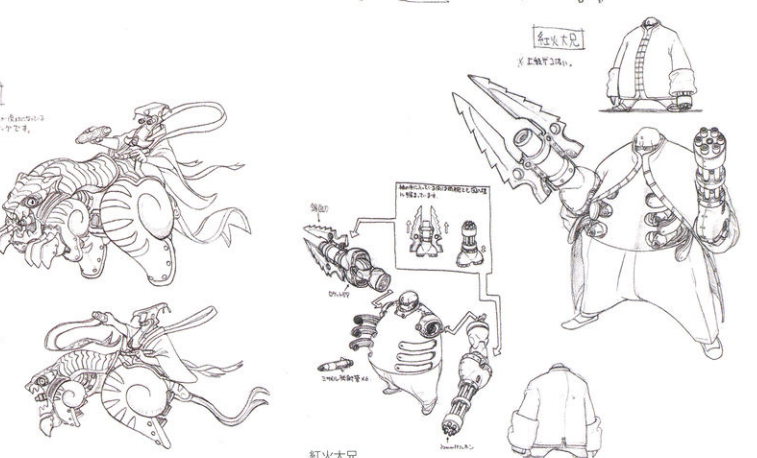
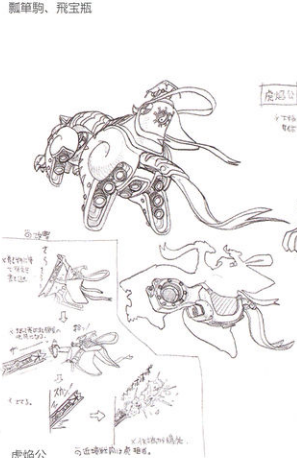
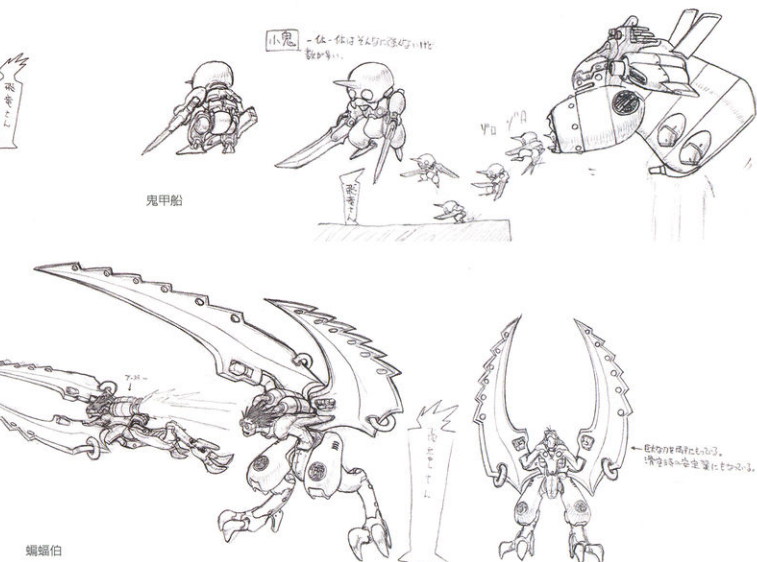
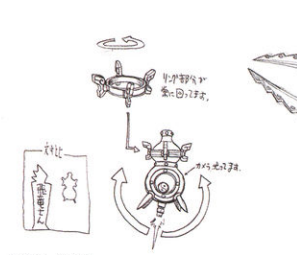
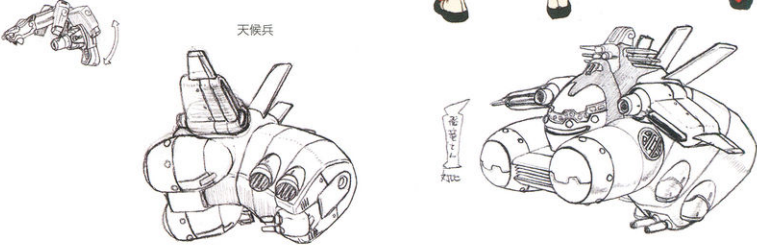
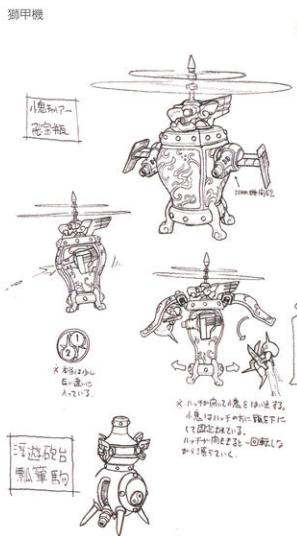
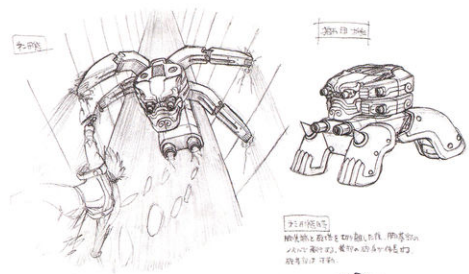

ラフスケッチ [都市ステージ]



三々 南風

東風三姉妹



次々 東風



長々 北風

東風三姉妹 特

者陣面

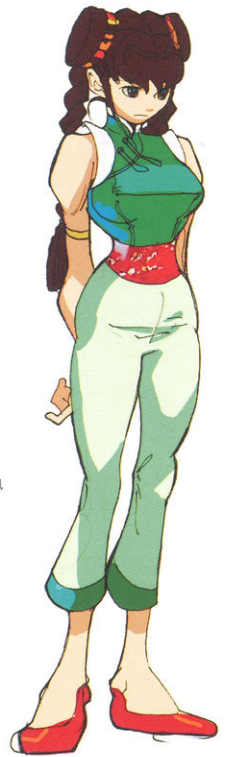

東風

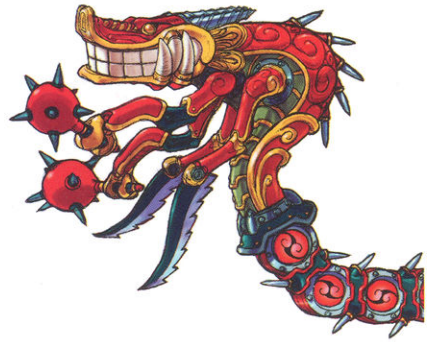

巻島シー空

①口の周りに金色の龍の彫刻を施す。
②口の周りに金色の龍の彫刻を施す。
③口の周りに金色の龍の彫刻を施す。
④口の周りに金色の龍の彫刻を施す。
⑤口の周りに金色の龍の彫刻を施す。

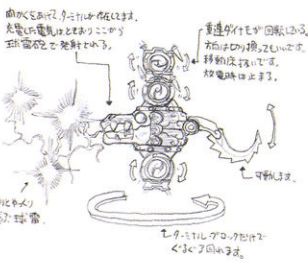
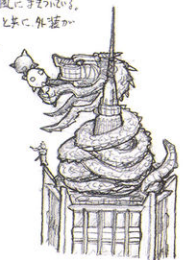

口の周りに金色の龍の彫刻を施す。
口の周りに金色の龍の彫刻を施す。
口の周りに金色の龍の彫刻を施す。

口の周りに金色の龍の彫刻を施す。
口の周りに金色の龍の彫刻を施す。
口の周りに金色の龍の彫刻を施す。

口の周りに金色の龍の彫刻を施す。
口の周りに金色の龍の彫刻を施す。
口の周りに金色の龍の彫刻を施す。



口の周りに金色の龍の彫刻を施す。
口の周りに金色の龍の彫刻を施す。
口の周りに金色の龍の彫刻を施す。

龍巻

迅雷電

ラフスケッチ【城ステージ】

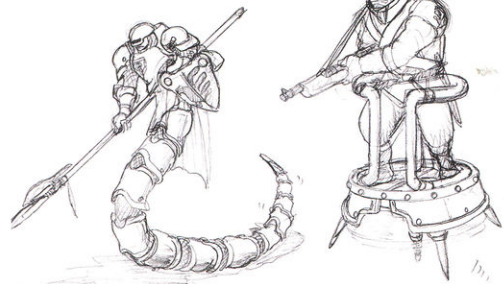

蛇兵、飛行兵

蛇兵

飛行兵

⑥ 空中砲台

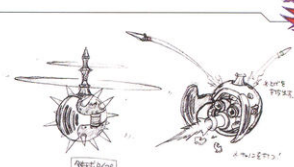

空中砲台

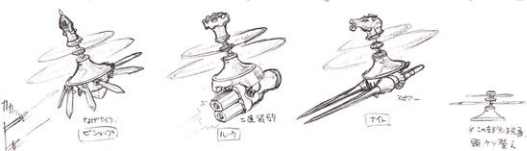

飛行ユニット

ナイト、ボーン、ピショップ、ルーク

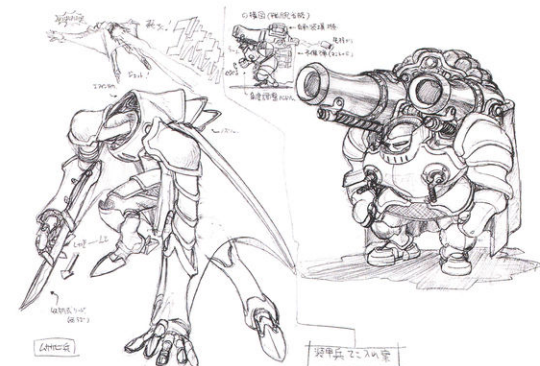

ムササビ兵、キャノン兵

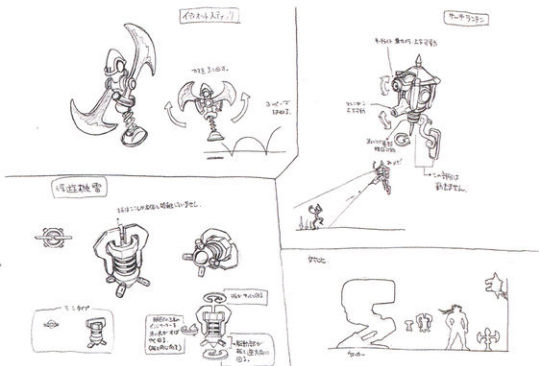

イデオットスティック、サーチランタン

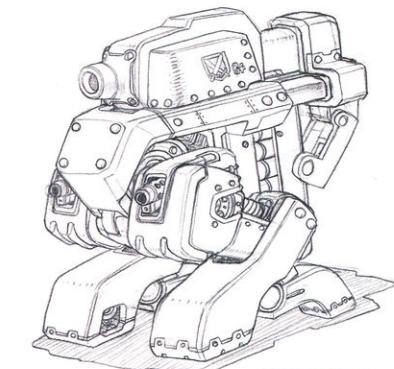

APCの砲台は、
モーターで回す。
2つのモーターで、572L
747Lの砲台を位置に
→ 41.5L

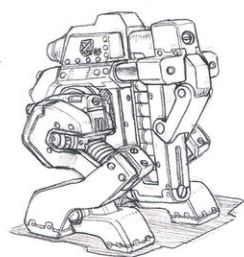

7号突撃砲



騎士団長、爆弾三勇士、工兵



大砲兵、モーニングスター兵、装甲兵

ラフスケッチ【城ステージ】

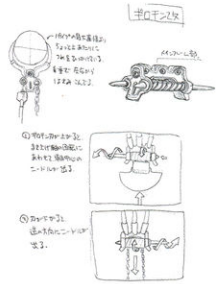

ギロチン改

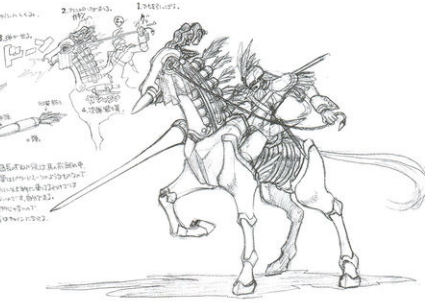

騎士団長、マチカネシルバー



タウリンマイア

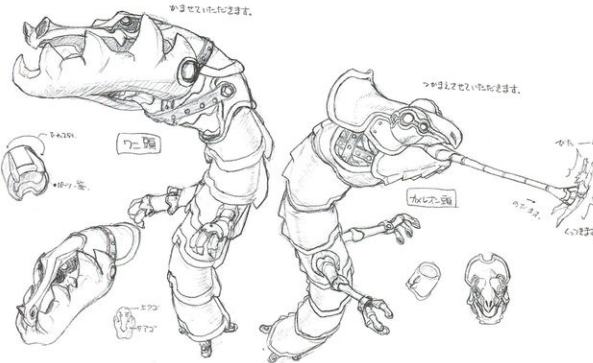

★ 頭部は2つのパーツで構成される。

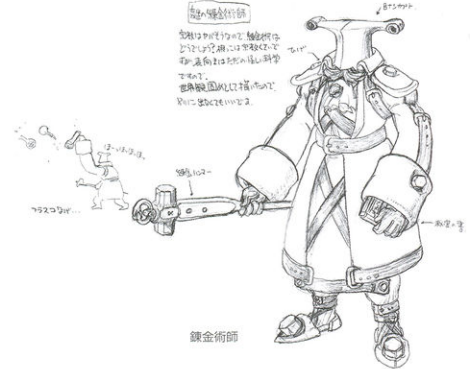

錬金術師

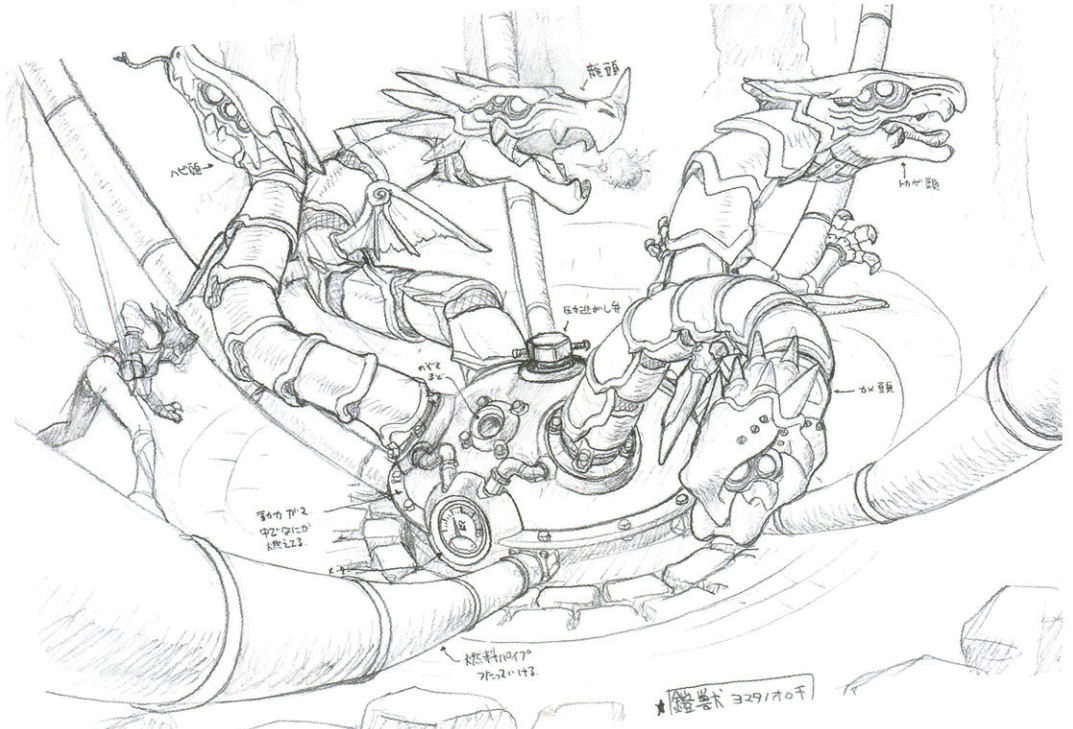

アルミーヒドラ



設定資料【宇宙ステージ】

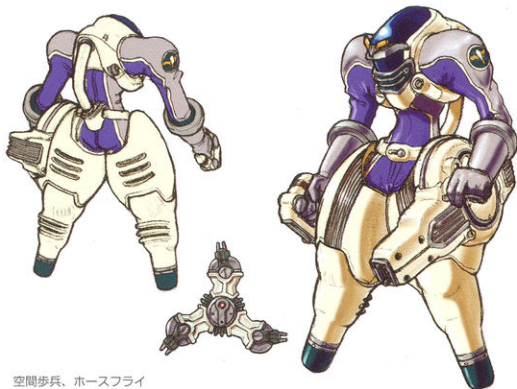

空間歩兵、ホースフライ

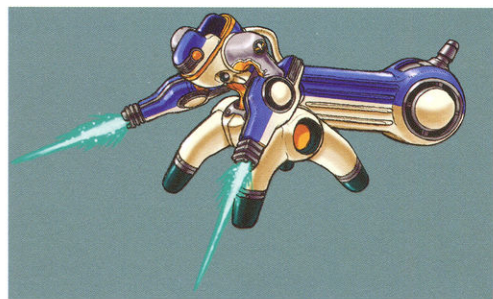
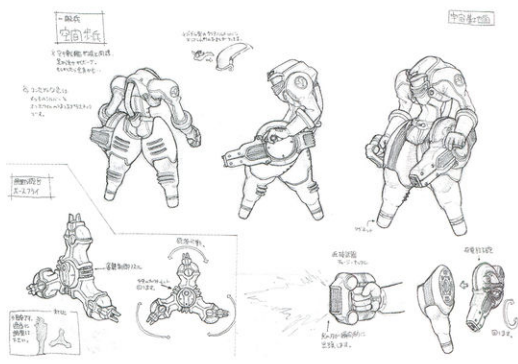

スピアマンティス

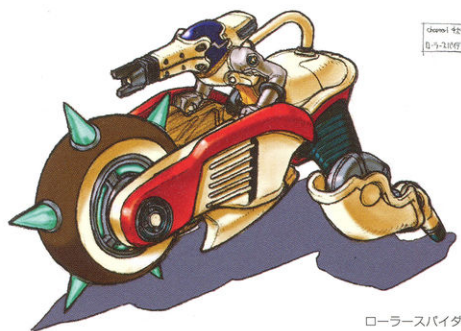
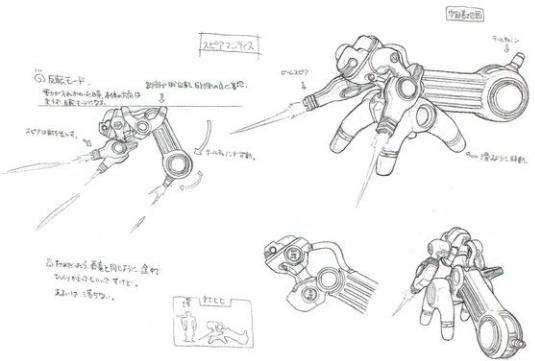

ローラースパイダー

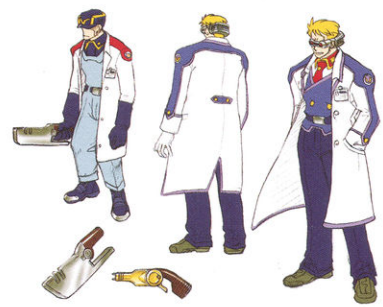
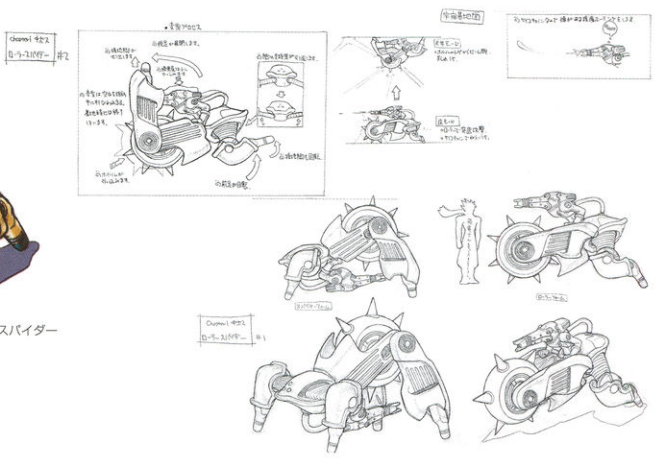

博士、助手



設定資料 [宇宙ステージ]

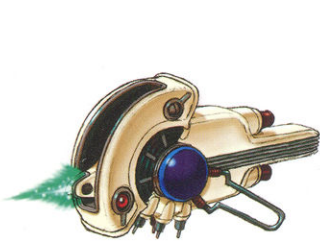

タッドポール

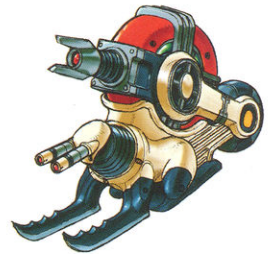
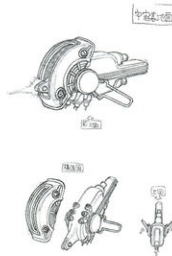
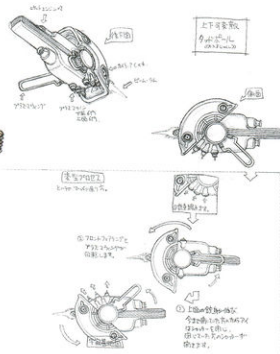

クラッカーズネイル



ホークモス

このモスは、敵の攻撃を回避するために、常に高速で移動し、敵の攻撃を回避する。また、敵の攻撃を回避するために、常に高速で移動し、敵の攻撃を回避する。

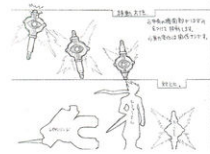

レイディバード

このモスは、敵の攻撃を回避するために、常に高速で移動し、敵の攻撃を回避する。また、敵の攻撃を回避するために、常に高速で移動し、敵の攻撃を回避する。

ホークモス、レイディバード

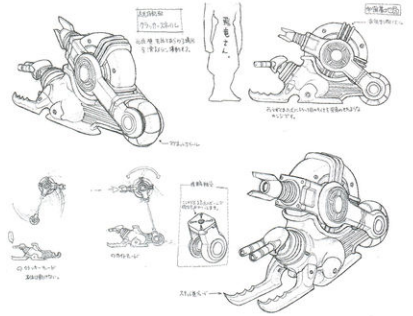
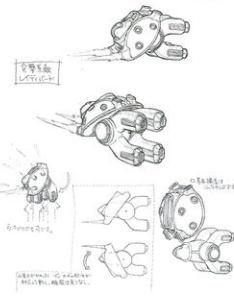

スロウテイル

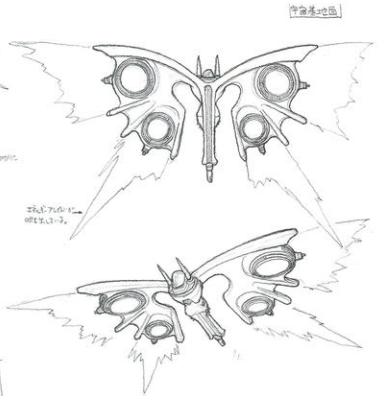
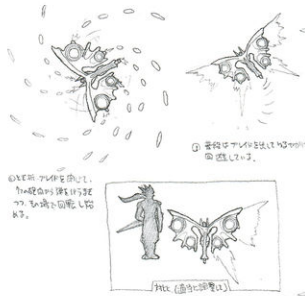

スロウテイル

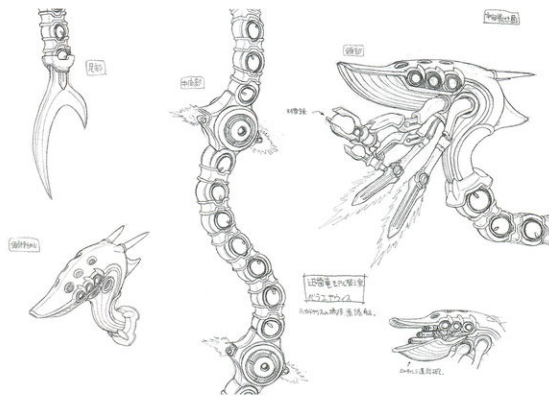

ベラエナビス



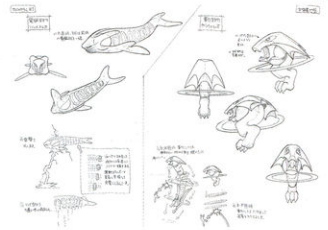

フルメノルカ、グラヴェレオ

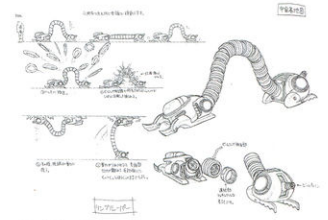

リングルーバー

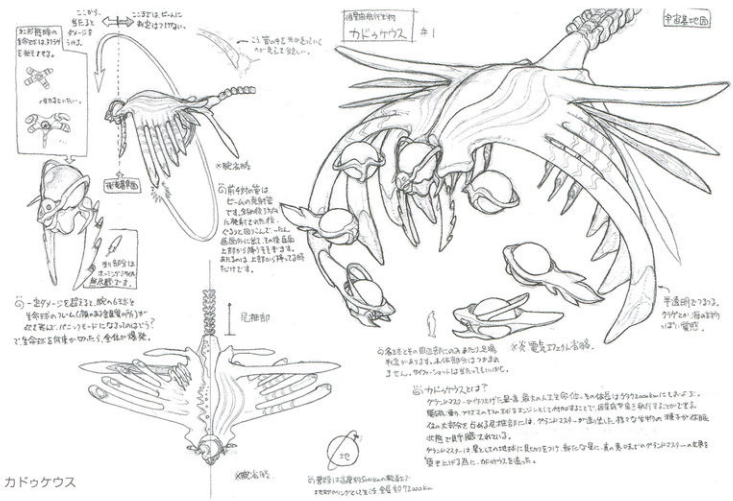

カドケウス

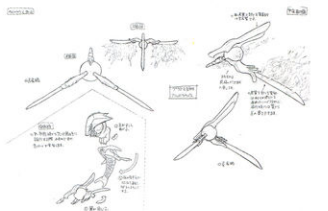

アルドラウイス

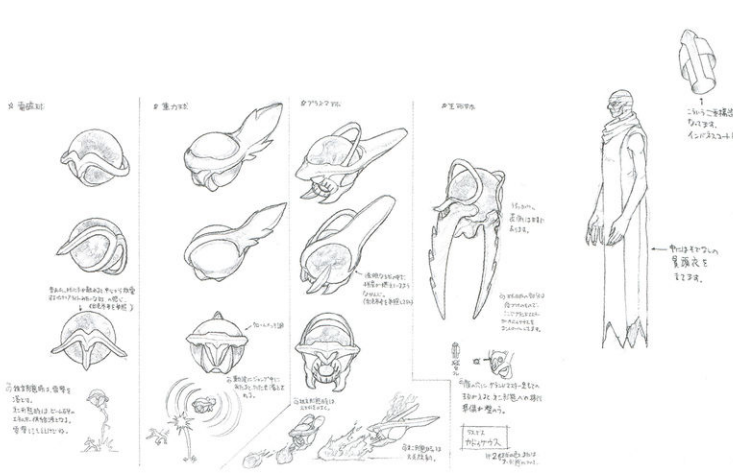

グランドマスター



グランドマスター (2-形態)

電磁球、重力球、プラズマ球、生命球



東洋の暗殺者。

飛竜の命を狙う、ストライダー飛竜と東洋のデザイン家です。飛竜は別名タクストライダーと名乗っていました。東洋は総称、前作のデザインに引き継がれました。

- 東洋 (真の二)
 - タクストライダー、東洋の飛竜と名乗る。タクストライダー、東洋の飛竜と名乗る。
- 飛竜 (真の一)
 - タクストライダー、東洋の飛竜と名乗る。タクストライダー、東洋の飛竜と名乗る。
- 東洋 (真の一)
 - タクストライダー、東洋の飛竜と名乗る。タクストライダー、東洋の飛竜と名乗る。
- 飛竜 (真の一)
 - タクストライダー、東洋の飛竜と名乗る。タクストライダー、東洋の飛竜と名乗る。

「ストライダー飛竜2」ボツキャラクター集

歴史の影に葬られし者達

極秘入手!! 超人部隊計画。

今回のゲームでも飛竜だったのが怪しかったです。兵士のデザインがその数を増やす大きな要因でもあったから。これらはその過程で廃止されたキャラ達です。

ゆきゆきて、近藤軍団

キャラは立ちまくりだけど、世界観の厳格さをおおむね。そんな危険な魅力をはさんだ近藤のデザイン集です。基本的に廃止しちゃうキャラです。

- 近藤軍団
 - 近藤軍団のデザイン集。近藤軍団のデザイン集。
- ジャングル兵
 - ジャングル兵のデザイン集。ジャングル兵のデザイン集。
- ゴッドフォーム 邪神大王
 - ゴッドフォーム 邪神大王のデザイン集。ゴッドフォーム 邪神大王のデザイン集。
- 巨大タンク (真1) 形態
 - 巨大タンク (真1) 形態のデザイン集。巨大タンク (真1) 形態のデザイン集。
- 巨大タンク (真2) 形態
 - 巨大タンク (真2) 形態のデザイン集。巨大タンク (真2) 形態のデザイン集。
- 鳥型のメカ
 - 鳥型のメカのデザイン集。鳥型のメカのデザイン集。

間に消えた超兵器の数々

前作のメカの精神デザインは、もはや廃止されたもので、それを踏まえて、今回の作戦は、超兵器を設計しました。今回は近藤軍団のデザインにデザインしたものが多くありました。

プロモーション

佐助の ストライダー飛竜2
アクロバットアクション、
 再び。

シンプル操作で多彩なアクション!
 見出しがつかず、動きもつかず、見逃す
 ボタンコンボは操作で覚えやすい
 見出しがつかず、動きもつかず、見逃す

2Dと3Dの融合した新世代グラフィック!
 2Dと3Dの融合した新世代グラフィック!
 自由自在のアクロバットアクション
 超絶的な格闘と華麗な飛び回りを兼ね備えて
 壮大な未来世界を舞台に

超絶格闘 未体験の劇的空間!
 超絶的な格闘と華麗な飛び回りを兼ね備えて
 壮大な未来世界を舞台に

株式会社 **カプコン**

CAPCOM

間を彩る光の斬線。

STRAIDER HIRYU 2

飛竜

CAPCOM

飛竜

間を彩る光の斬線。

好評稼働中

CAPCOM

STRAIDER HIRYU 2

飛竜

2Dと3Dが融合した
 新時代のグラフィック!
 自由自在のアクロバットアクション
 超絶的な格闘と華麗な飛び回りを兼ね備えて
 壮大な未来世界を舞台に

シンプル操作で
 多彩なアクション!

どんな地形も
 縦横無尽!

アクションレイト
 敵の必殺技を
 避けろ!

飛竜を待ち受ける異形の超兵器群!

パンフレット

CAPCOM

STRAIDER HIRYU 2

飛竜

ポスター

STRAIDER HIRYU 2

STRIDER HIRYU 2

CAPCOM

CAPCOM

飛竜

テレホンカード

CAPCOM

飛竜

近日入荷予定
 COMING SOON

ポスター

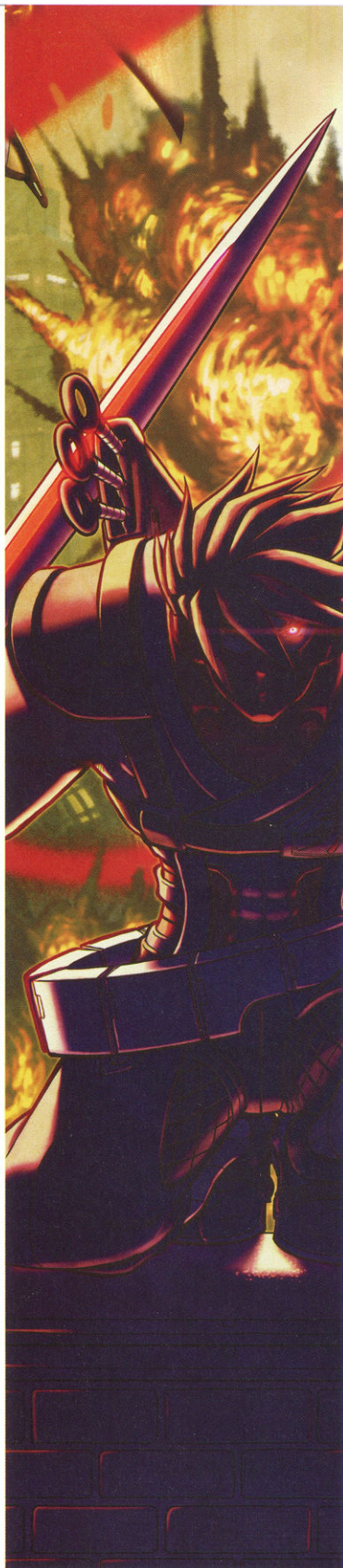

ストライダー

STORY

冥王歴 0048 年——冥王グランドマスターの支配下に置かれて久しいこの世界に、かねてより歴史の裏舞台で暗躍を続けてきた謎の組織があった。受けた任務は必ず完遂させる、諜報と暗殺のプロフェッショナル集団。わずかにその組織を知る者は彼らを "ストライダーズ" と呼んだ。その組織に所属する特 A 級ストライダー "飛竜" のもとに指令が下る。「全世界の支配を目論むグランドマスターを抹殺せよ。」無謀とも思えるその任務に、飛竜はただ答えた。

「承知。」



メインイラスト



プロモーションイラスト

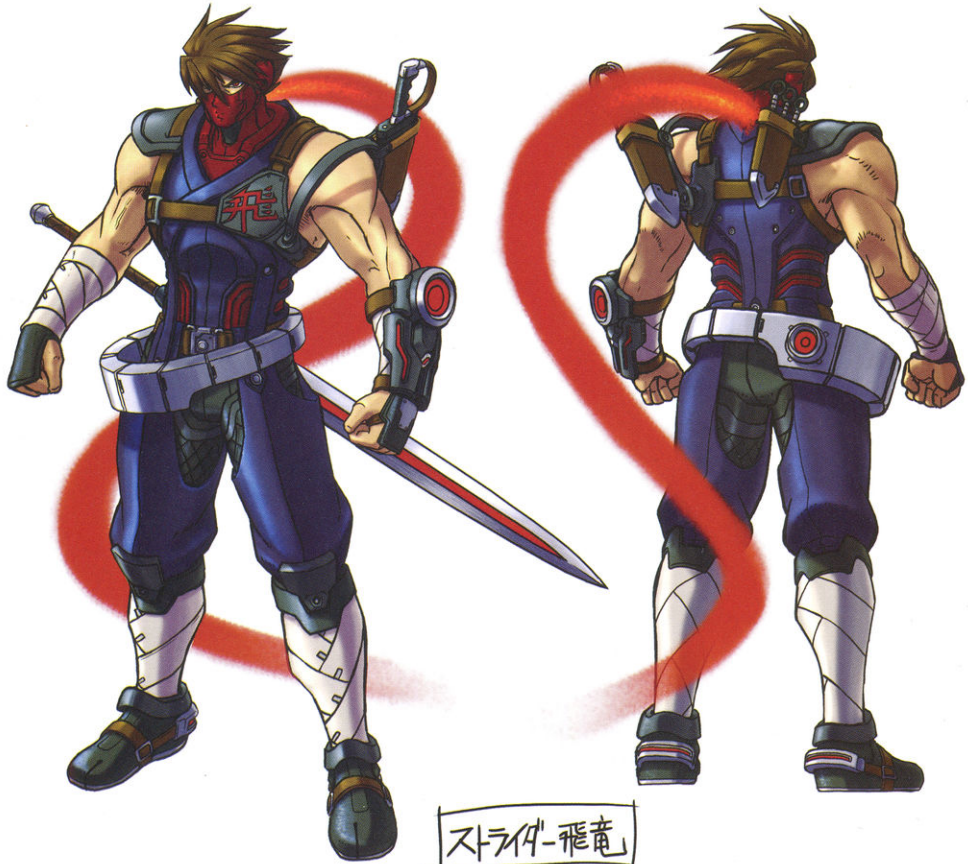

スライダ-飛竜

全身



上半身図

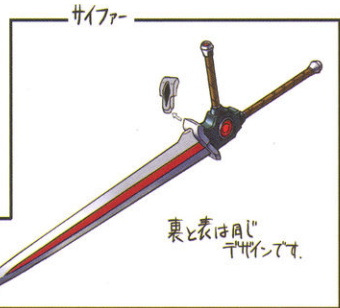
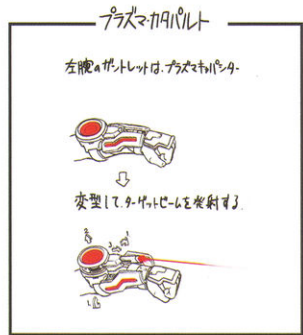

武器設定

Inner

①. 一番下にタンクトップ状のインナーを着ています。太もも部分はワイヤーが絡み状に入っています。



Outer

②. 上着とチャップスに分かれています。チャップスは腰のベルトから吊り下がっていて、上着ともスナップで繋がっています。



Equipments

③. クラ임シッケルは左胸の下に接続されたリングに付いています。



④. かがたの金属パーツは、プラスマキャバシター、スライディング時にプラスマエールキーを放出します。



コスチューム内部構造図

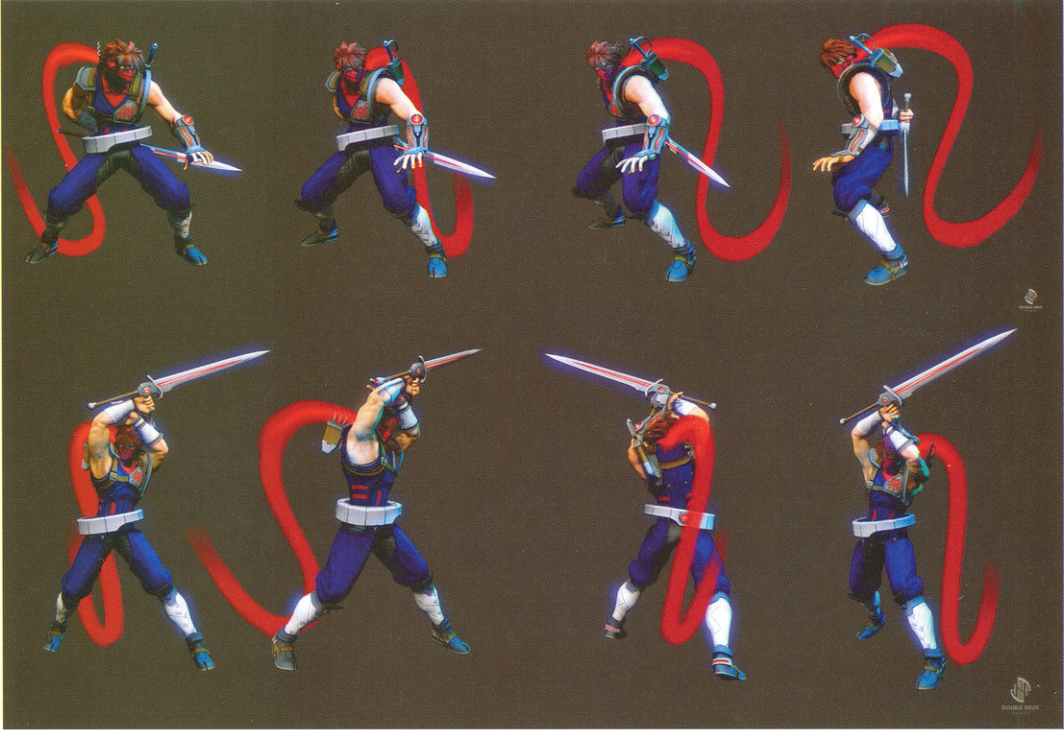

3D モデル

サポートアイテム

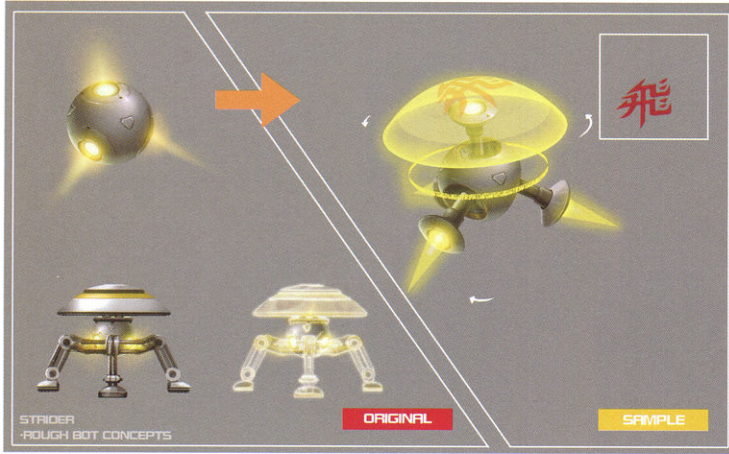

キノコ型オプション【オプションA】

クライムシクル マチン

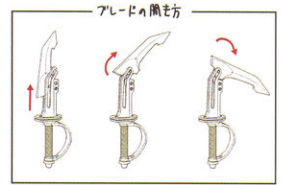

鞘から抜く際ほど、アレード部分を加角く折れ込んでいる。

収納時では折れ込みを戻す。

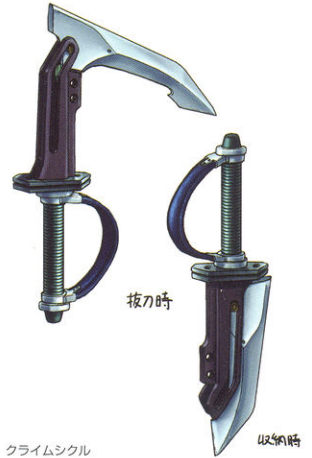

クライムシクル

収納時

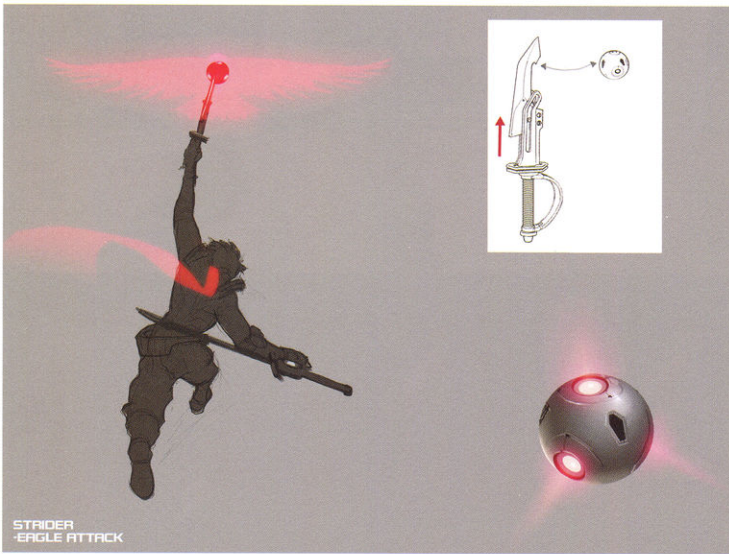

イーグル型オプション【オプションC】

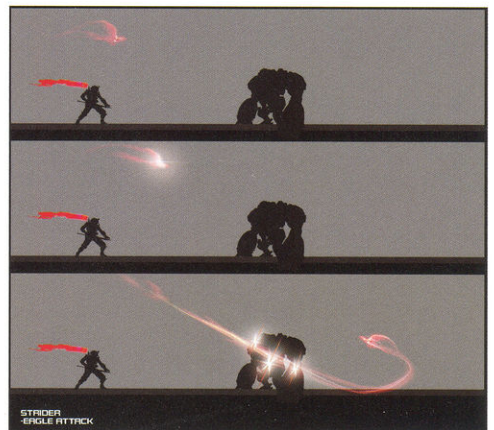

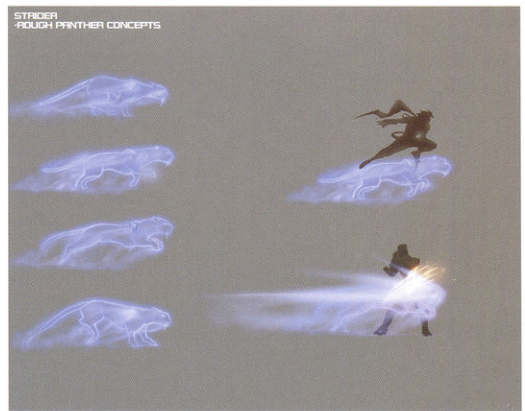
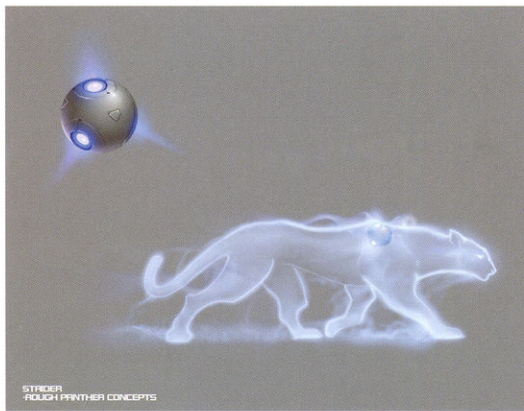

パンサー型オプション [オプションB]

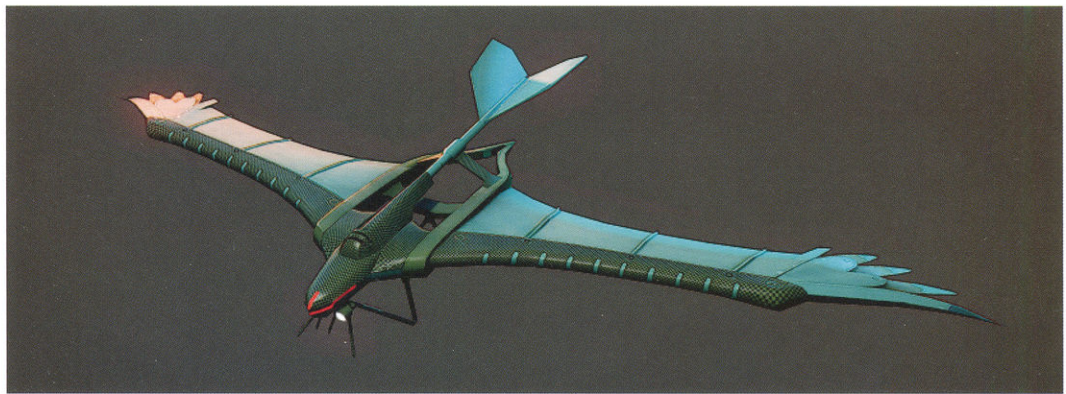

STRIDER
PICK-UP CRADLE

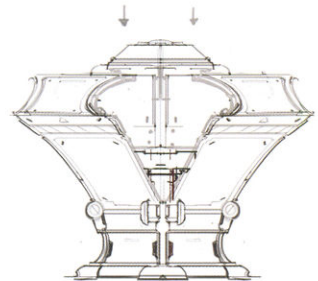
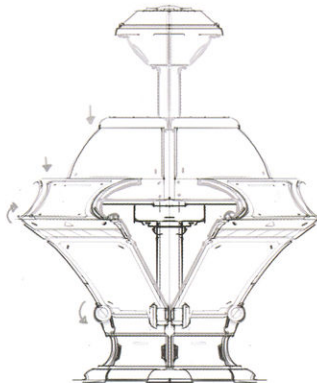
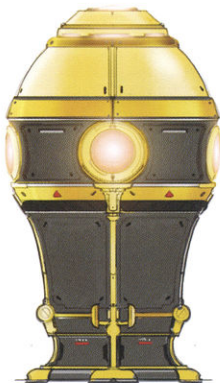

その他サポートアイテム

東風



上半身図

三面図

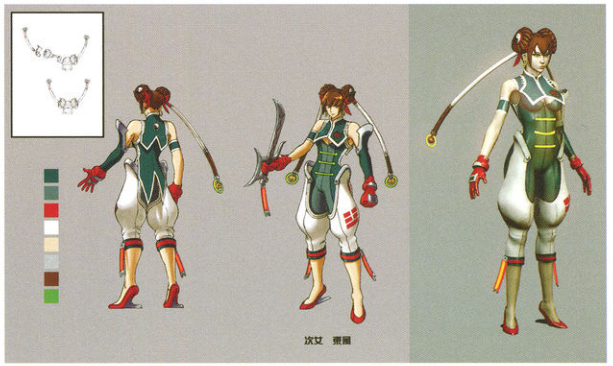

次女 霞羅

南風

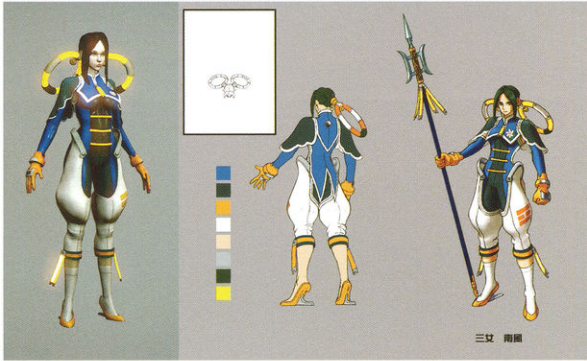

三面図

三女 南風

上半身図



北風

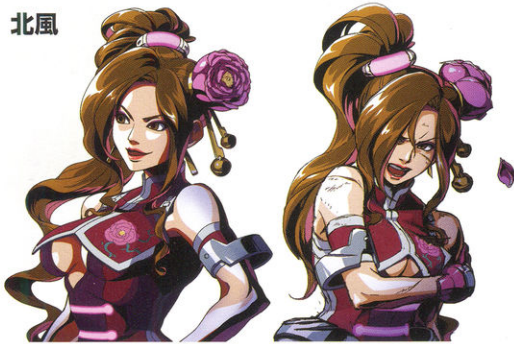

上半身図

三面図

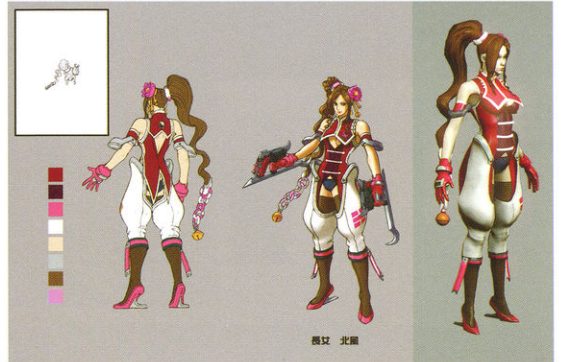

四女 北風

西王母



三面図



ネフォーランド

上半身図

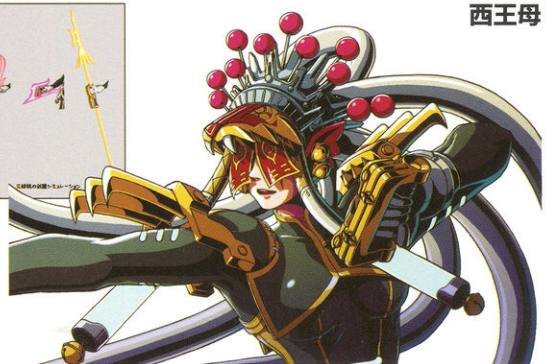

イメージボード

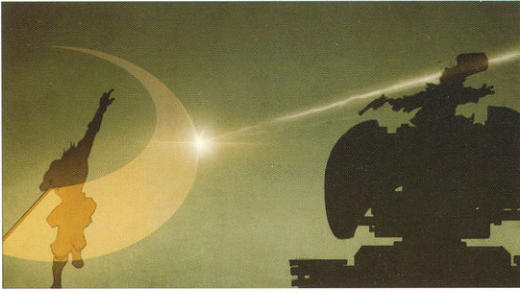
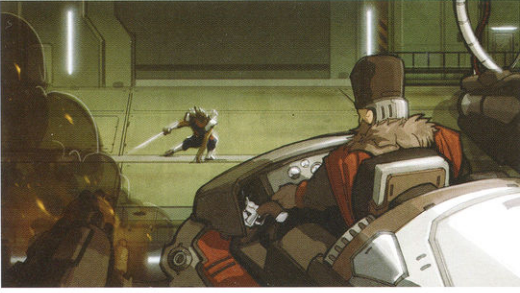

初期イメージ

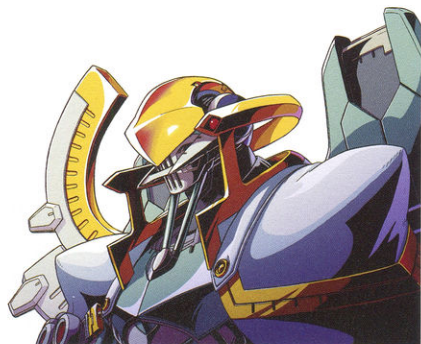

上半身図



3D モデルテストレンダリング

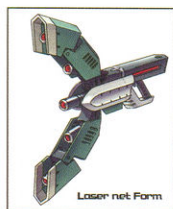

Laser net Form

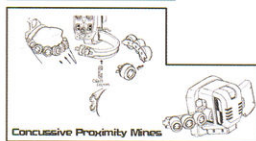

Concussive Proximity Mines

各部設定

SOLD 1st encounter (Floor)

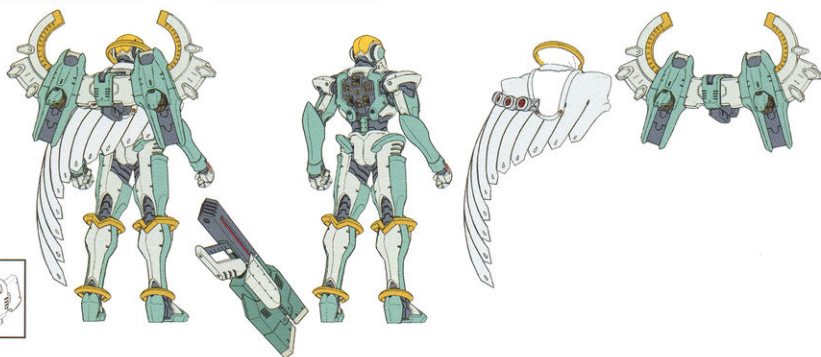

三面図

ソロ [二回戦時]

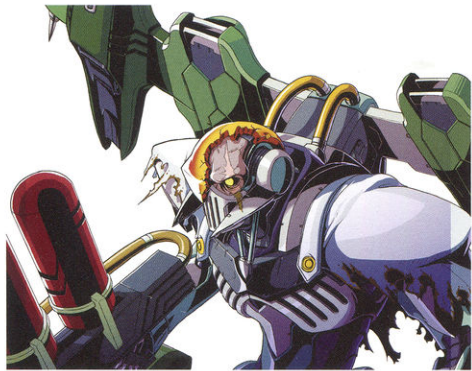

上半身図

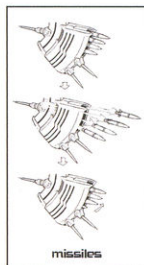
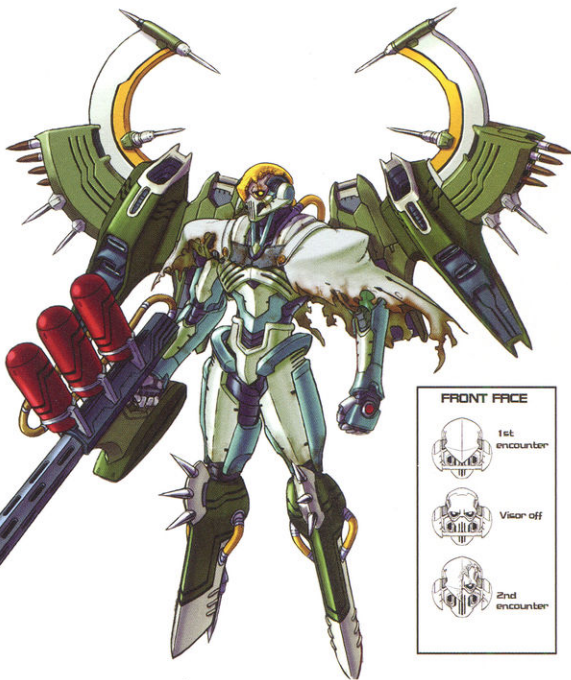

missiles



laser

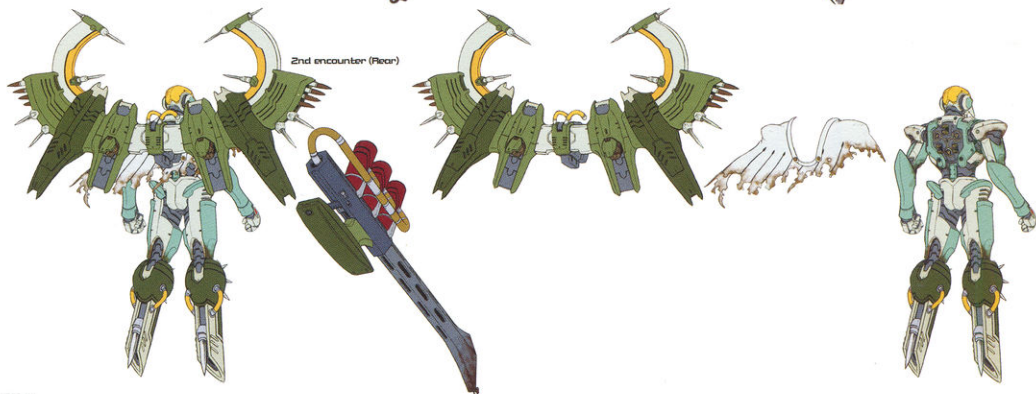
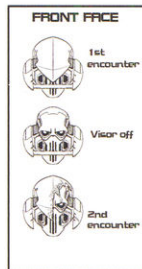

2nd encounter (Rear)

各部設定



三面図

軍政官ミキエル



三面図

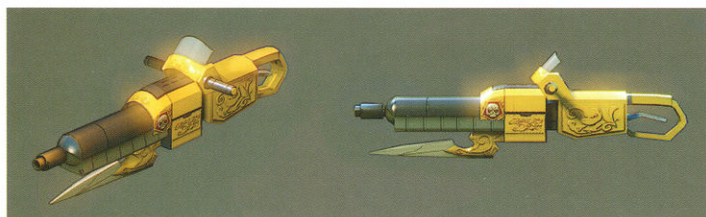

武器

RUNNING

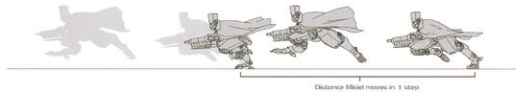

JUMPING

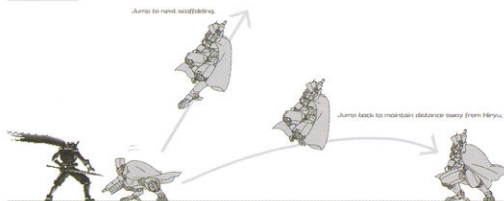

アクション



上半身図

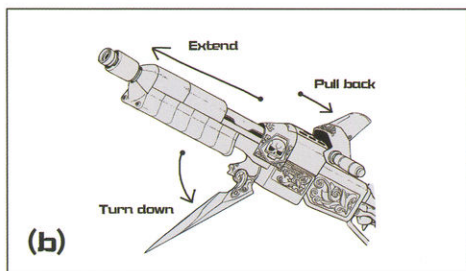
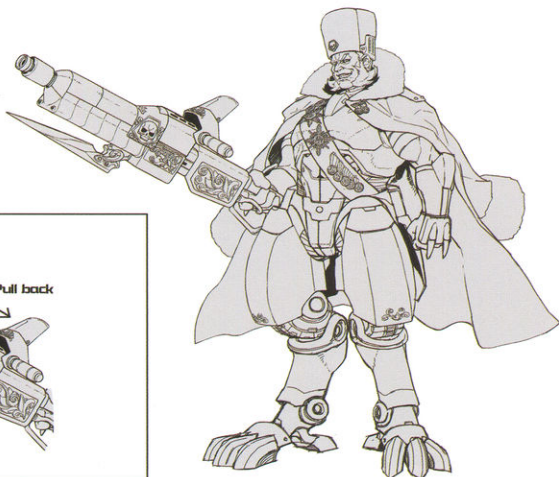

各部設定

ジュロング



3D モデル



上半身図



二面図

JURONG (Dark)



各部設定



M.Yoshino

トルーパー



3D モデル

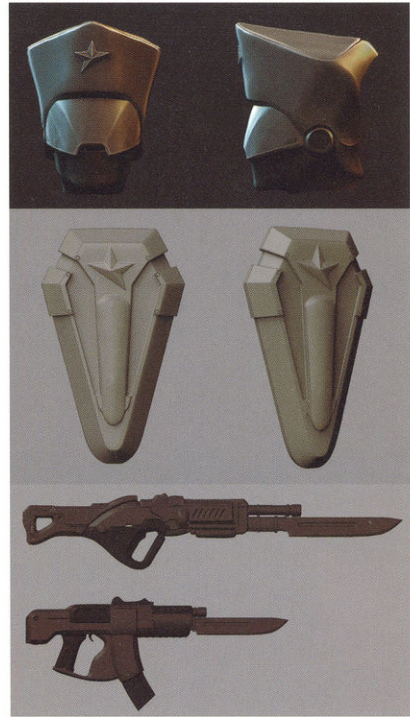

武器



三面図



アクション



エリートガードデザイン案



エリートガード

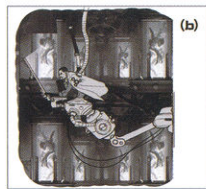

Schlange F.
M.Yoshino

イメージボード

シュランゲ



上半身図

メカニック



CITY



MILITARY

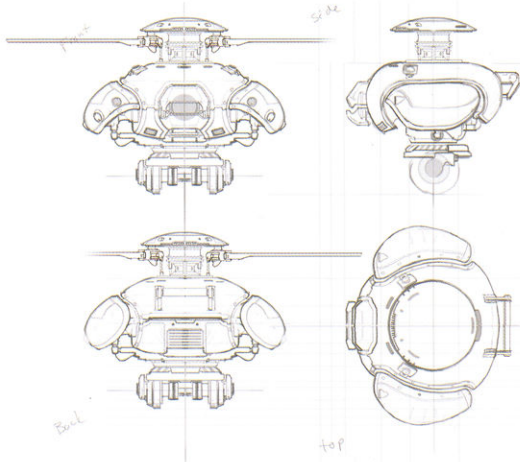

Back

Top

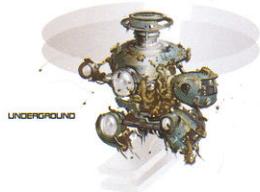

UNDERGROUND



RESEARCH



RESEARCH

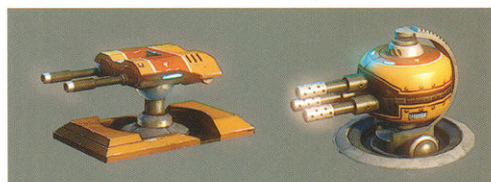

タレット

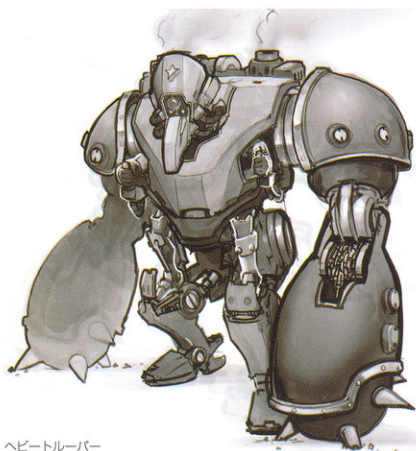

ヘビートルーパー



HEAVY MACHINE GUN



FLAME THROWER



SEEKER MISSILES

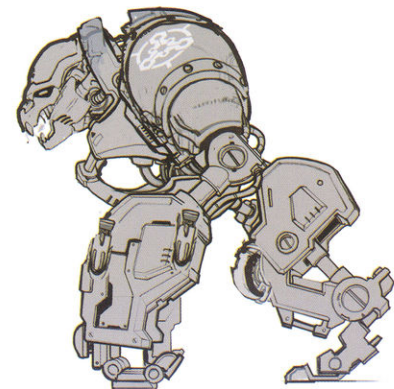
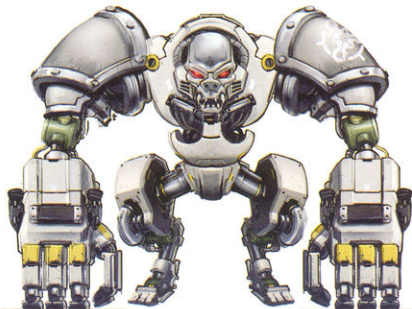

メカボン

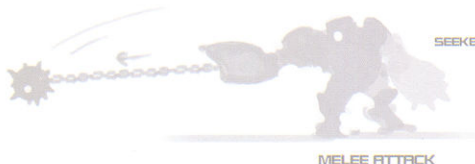

MELEE ATTACK

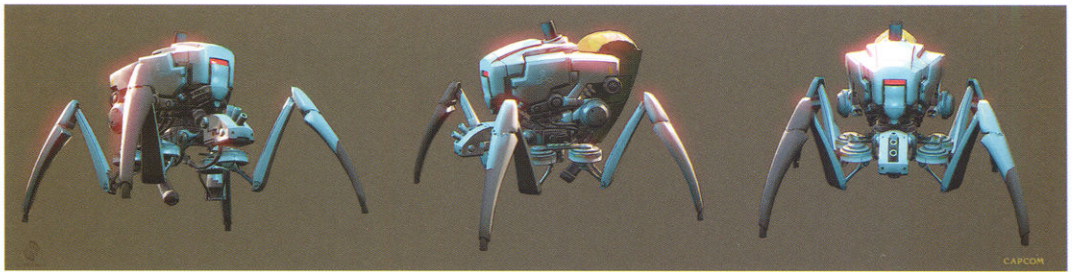

ブレイン・ウォーカー

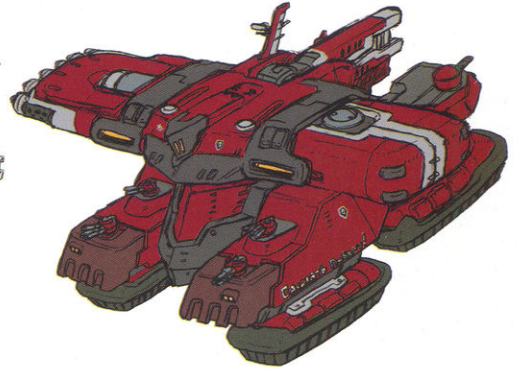
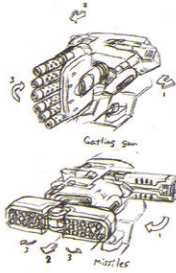

TOPHAZO (9m+9m)



トルネード [ミキエルタンク]

Armored Dragon

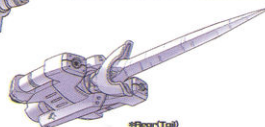
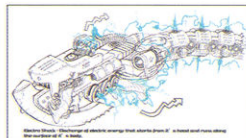
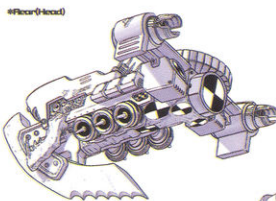
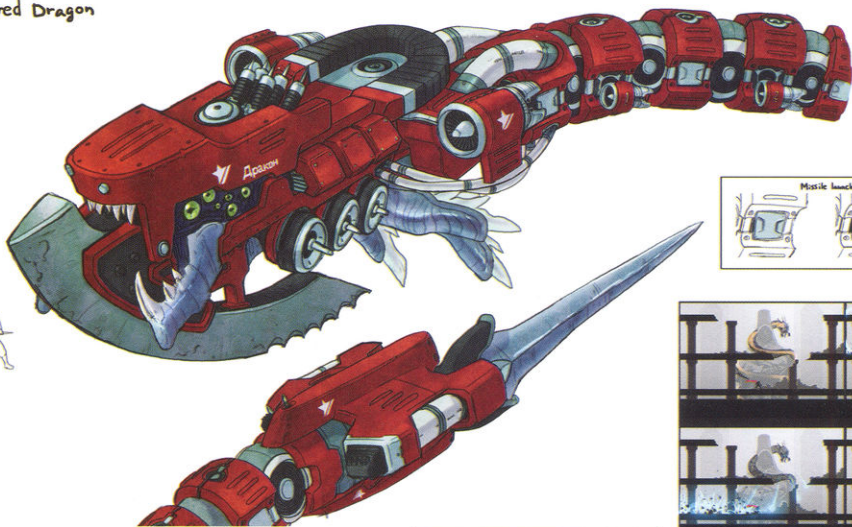

ウロボロス Mk-III

グランドマスター



上半身図

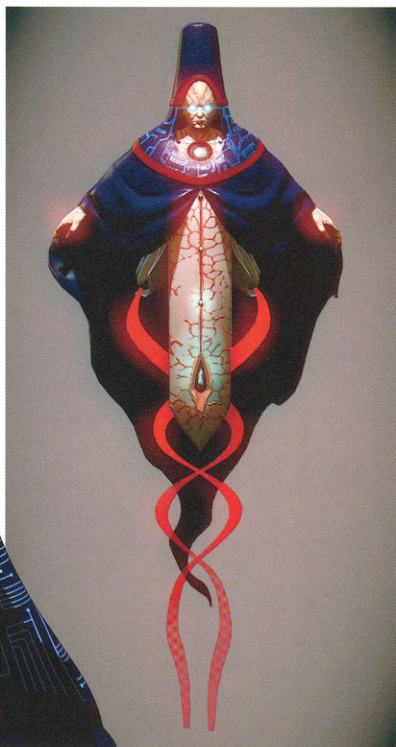

3D モデル



冥王像 3D モデル

Grand Master



Pattern image



FRONT



BACK

三面図



冥王プライム

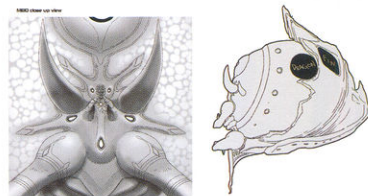

市民



囚人
【上半身図】



闇商人
【上半身図】



闇商人【イメージボード】

City Citizen



Prisoner



Black Marketer

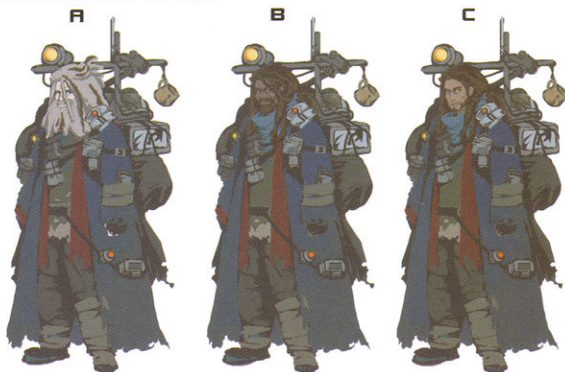

Researcher

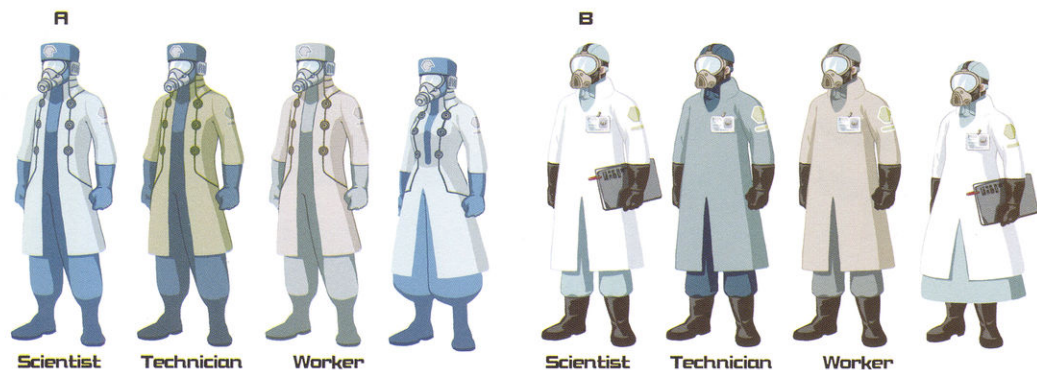

市民デザイン案

インセクト

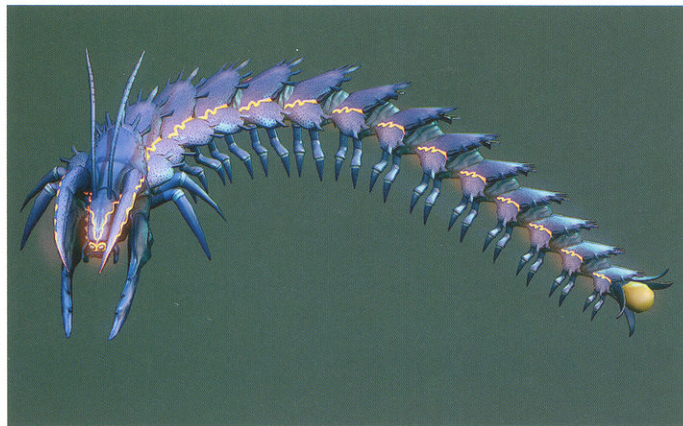

ミリビード



ミリビード (合体前)



キラークラブ

未登場のキャラクター

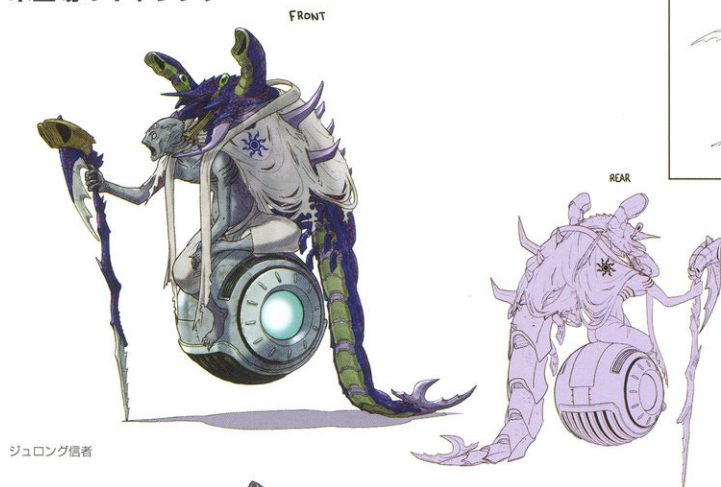

ジュロング闘者

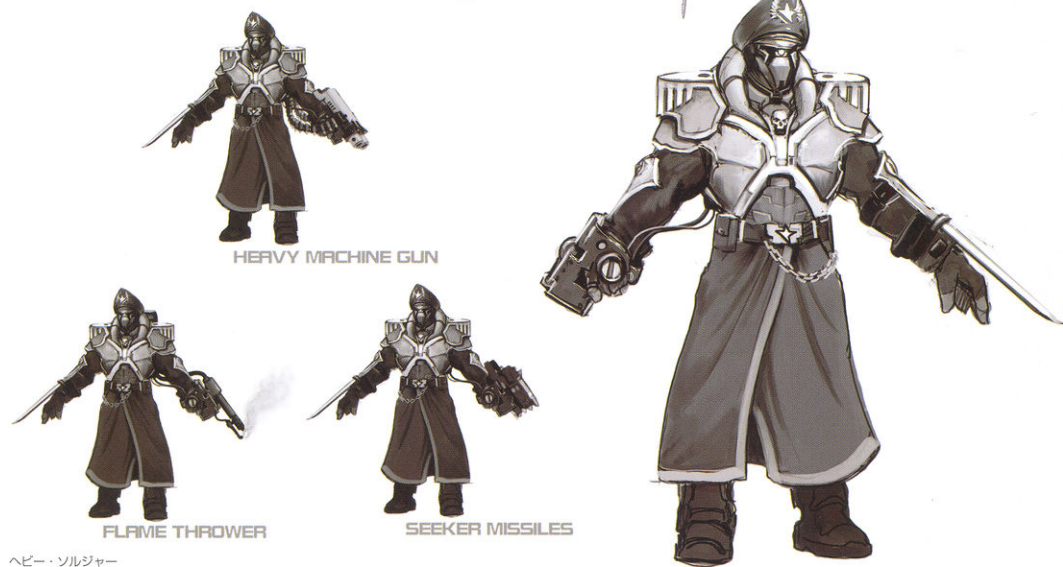

ヘビー・ソルジャー

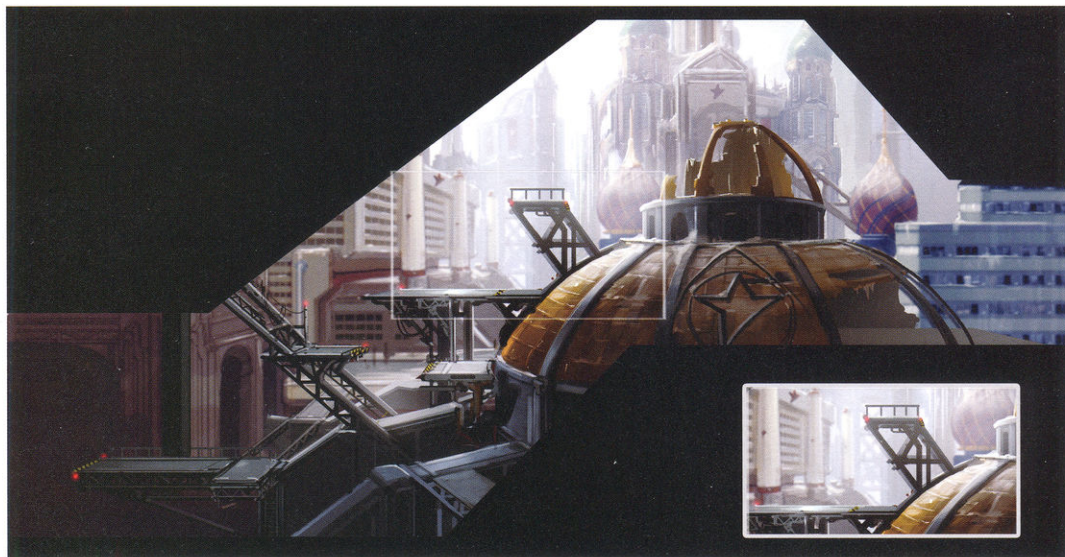

カザシティ

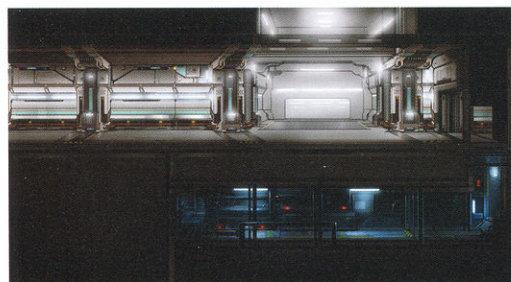
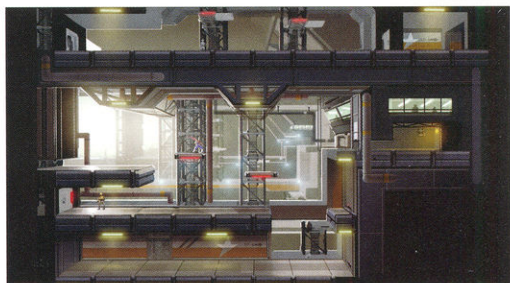
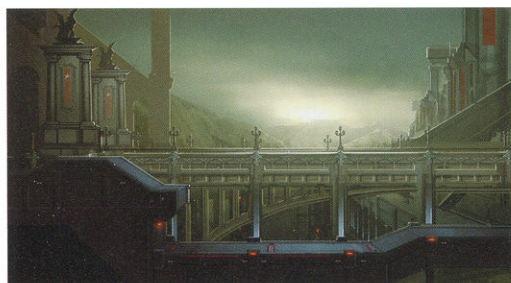
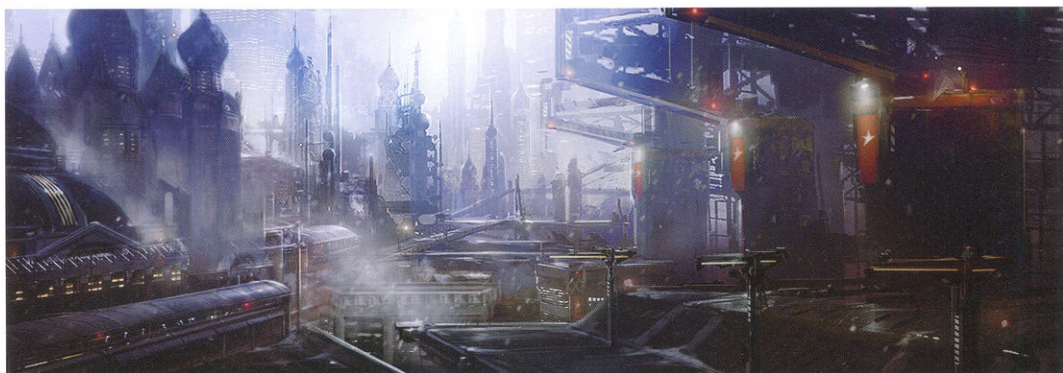

カザフシティ

ステージ

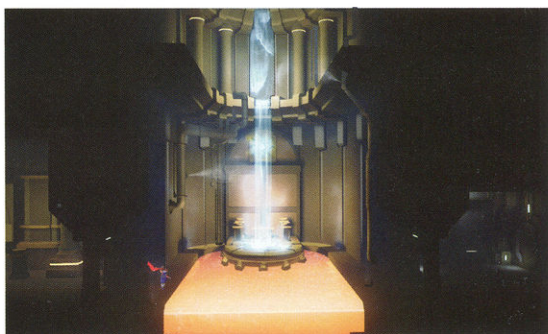
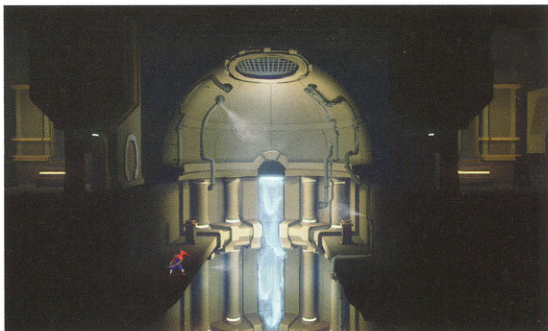
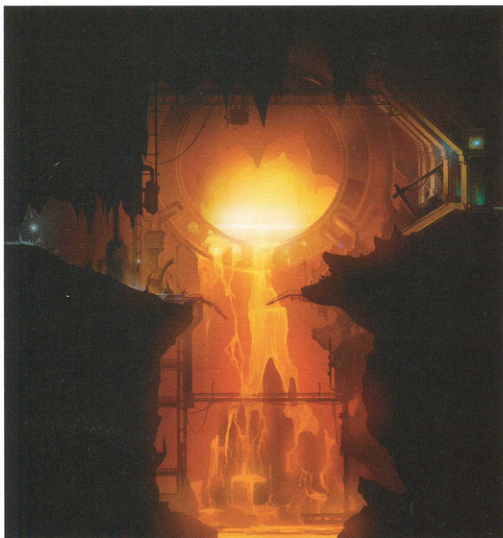

地下世界



研究施設

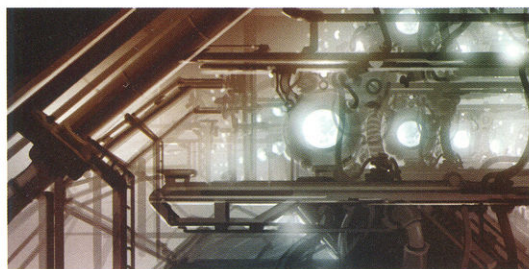

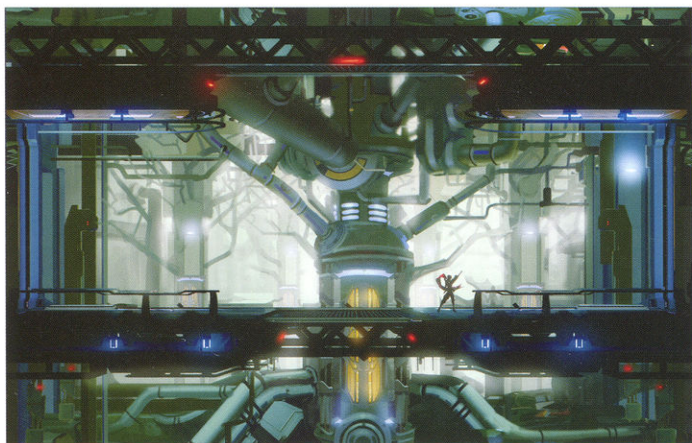

研究施設

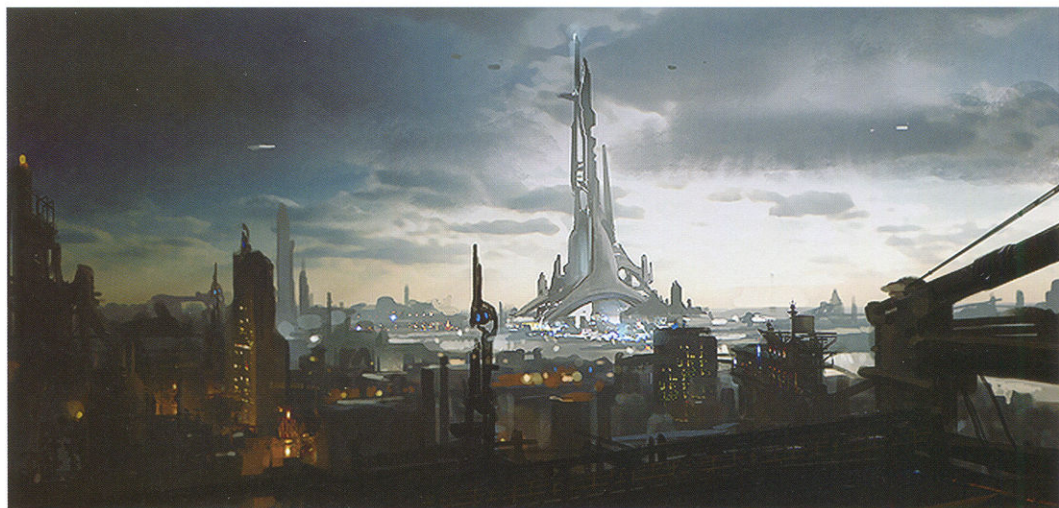
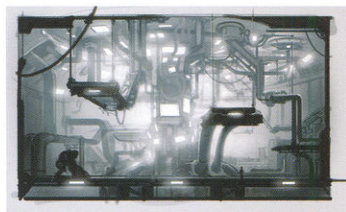

真王の塔

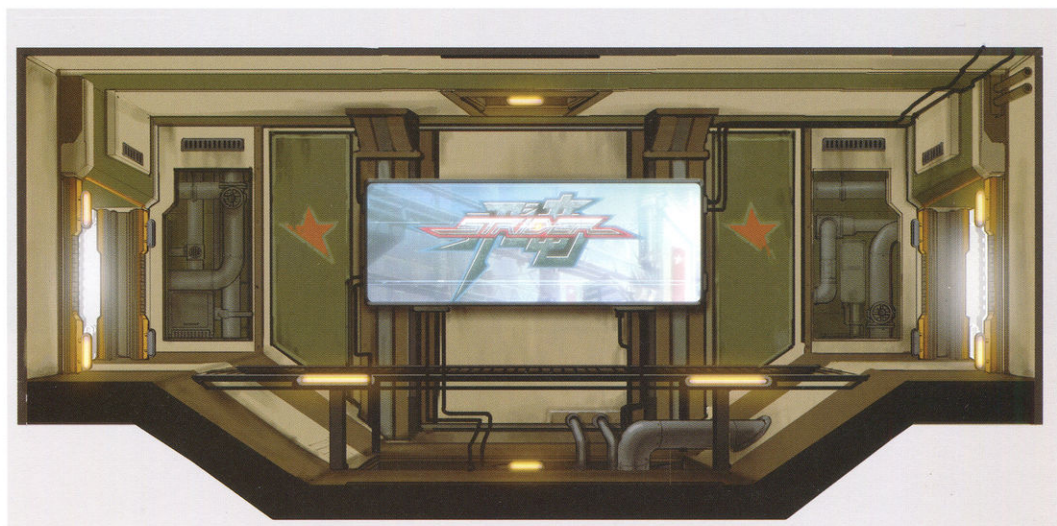

セーブルーム



空中戦艦パレログ



他出演作品

VS. シリーズ

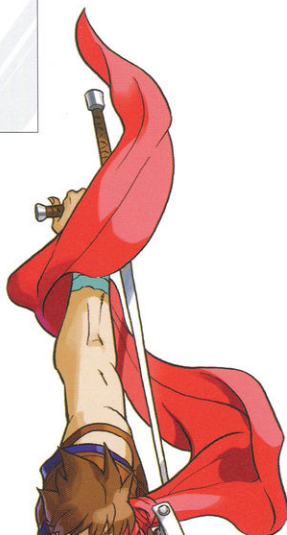

NAMCO x CAPCOM



VS. シリーズ

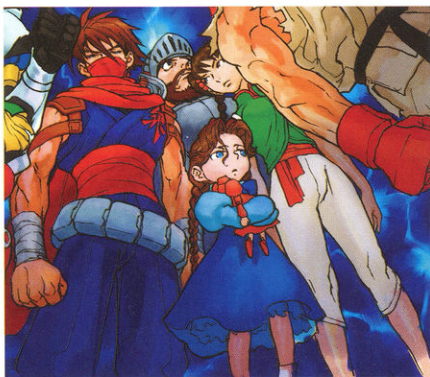

SNK VS. CAPCOM
激突カードファイターズ



SNK VS. CAPCOM
カードファイターズ2
EXPAND EDITION



SNK VS. CAPCOM
カードファイターズ DS





ストライダー飛竜 VISUAL CHRONICLE

Editor

浦沢賀奈

Coordinators

小林常二 / 三木靖裕

Editing

株式会社トリスター
牛澤庸二 / 田淵 亮

Cover Illustration

たみお

Title Producers

アンドリュー・サマンズキー / ジェームス・バンス

Supervision & Special Thanks

株式会社カプコン
岡野正衛 (SHOEI) / 酒井 稔 / 日暮竜二 / 吉野愛美 / 五井政章 / 杉林充章
James Paick
Double Helix Games Art Staff

株式会社SNKプレイモア
株式会社セガ
株式会社バンダイナムコゲームス
株式会社サード・ライン

和田たつみ / 四井浩一 / あきまん / 剛田チーズ (BENGUS) / 西村キヌ / ハルマル / 大ちゃん

発行日

2014年2月22日

発行 / 発売元

株式会社カプコン イーカプコン
〒163-0448 東京都新宿区西新宿 2-1-1 新宿三井ビル 48F

印刷所

図書印刷株式会社

本書は著作権上の保護を受けています。
本書の全部、あるいは一部を小社からの文書による許諾を無断で複製することは、いかなる方法においても禁じられています。
落丁・乱丁本はお手数ですが下記「イーカプコン カスタマーサポート」までお問い合わせください。

イーカプコン カスタマーサポート
support@e-capcom.com
TEL: 03-3340-0725

受付時間: 平日/10:00~12:00 13:00~17:30(土日祝休み)

イーカプコン URL <http://www.e-capcom.com/>

©SNK PLAYMORE
©モト企画
©CAPCOM CO., LTD. 2014 ALL RIGHTS RESERVED.
REPROGRAMMED GAME©SEGA

不死不滅の魂